

TT2022, TT2021

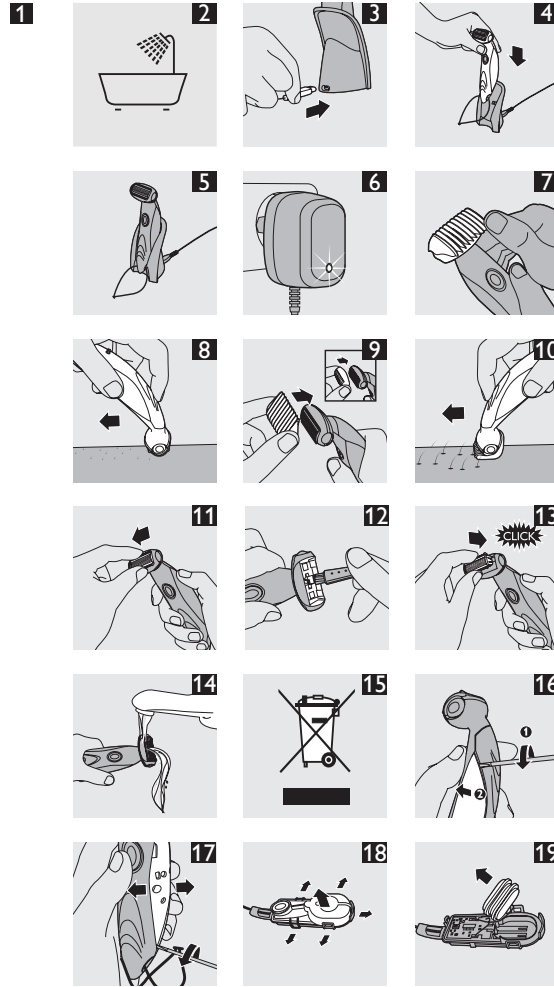
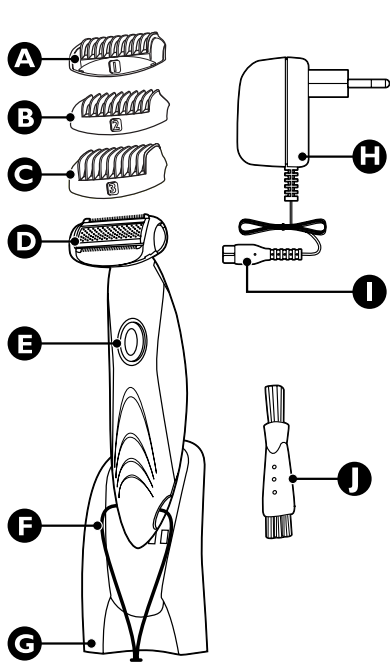

PHILIPS

Увод

Philips Bodygroom ви предлага безопасно, нежно, бързо и гладко бръснене за всяка част на тялото под линията на врата. С този нов акумулаторен уред за бръснене и подстригване можете лесно да намалявате и отстранявате косми по тялото си където пожелаете - на сухо или мокро!

Общо описание (фиг. 1)

- A Малък гребен за подстригване
- B Среден гребен за подстригване
- C Голям гребен за подстригване
- D Бръснеща глава с пластина
- E Бутон on/off (вкл./изкл.)
- F Висящ кабел
- G Зарядно устройство
- H Адаптер
- I Малък жак
- J Четка за почистване

Важно

Преди да използвате уреда, прочетете внимателно това ръководство за експлоатация и го запазете за справка в бъдеще.

Опасност

- Внимавайте щепселът да не се мокри.

Предупреждение

- В адаптера има трансформатор. Не отрязвайте адаптера, за да го замените с друг щепсел, тъй като това носи опасност.
- Преди да свържете уреда към мрежата, проверете дали посоченото върху уреда напрежение отговаря на напрежението на местната електрическа мрежа.
- Този уред не е предназначен за ползване от хора (включително деца) с намалени физически усещания или умствени недъзи или без опит и познания, ако са оставени без наблюдение и не са инструктирани от страна на отговарящо за тяхната безопасност лице относно начина на използване на уреда.
- Наглеждайте децата, за да не си играят с уреда.

Внимание

- Използвайте, зареждайте и съхранявайте уреда при температура между 15°C и 35°C.
- Използвайте само приложените адаптер и зарядно устройство.
- Никога не потапяйте зарядното устройство във вода и не го плакнете под чешмата.
- С оглед на предотвратяване на злополука, винаги заменяйте повредения адаптер само с оригинален такъв.
- Не използвайте уреда, когато са повредени или счупени бръснещата пластина или някоя от приставките, тъй като това може да доведе до нараняване.
- Този уред е предназначен само за бръснене и подстригване на части от тялото от врата надолу. Не го използвайте за бръснене на лицето.

Съответствие със стандартите

- Уредът съответства на международно одобрените норми за безопасност IEC и може да се използва безопасно в банята (фиг. 2).
- Този уред Philips е в съответствие с всички стандарти по отношение на електромагнитните излъчвания (EMF). Ако се употребява правилно и съобразно напътствията в Ръководството, уредът е безопасен за използване според наличните досега научни факти.

- Ниво на шум: Lc = 62 dB [A]

Зареждане

- 1 Включете малкия жак в зарядното устройство (фиг. 3).
- 2 Сложете уреда в зарядното (фиг. 4).
 - Д Уверете се, че висящият шнур сочи напред, когато поставите уреда в зарядното устройство (фиг. 5).
 - Д Заредете уреда в продължение на 8 часа, за да може да се бръснете и подстригвате до 50 минути.
 - Д Лампичката за зареждане на адаптера се включва, за да покаже, че уредът се зарежда (фиг. 6).

Използване на уреда

- Д Отделете повече време и внимание, когато за пръв път започнете да бръснете чувствителни зони. Трябва да придобиете практика в използването на уреда. Кожата ви също изисква известно време, за да свикне с тази процедура.

Можете да използвате уреда в сухо или мокро състояние за бръснене на косми по всички части на тялото под линията на врата. Не го използвайте за бръснене на брада или коса!

Бръснене

- 1 Ако някой от гребените за подстригване е все още поставен, извадете го с внимателно издърпване настрани на външния му зъб (фиг. 7).
- 2 Натиснете еднократно бутона вкл./изкл., за да включите устройството.
- 3 Поставете бръснещата глава върху кожата.

Не упражнявайте твърде голям натиск и се погрижете кожата да е добре опъната, когато движите самобръсначката по нея.

- 4 Движете уреда срещу посоката на растеж на космите, като го натискате леко (фиг. 8). Внимавайте бръснещата глава винаги да се допира изцяло до кожата.

Подстригване

Гребените за подстригване ви позволяват да подрязвате косми до 3 различни дължини. Започнете с големия гребен за подстригване, за да придобиете практика за работа с този уред.

Гребен за подстригване	Дължина на космите след подрязване
Малък	3 мм
Среден	7 мм
Голям	до 10 мм

- 1 Поставете един от трите гребена за подстригване с щракване върху уреда, като върховете да сочат в една от двете посоки. (фиг. 9)
- 2 Натиснете бутона вкл./изкл., за да включите уреда.
- 3 Подстригвайте космите с движение на уреда срещу посоката на растеж на космите (фиг. 10).

Винаги внимавайте върховете на гребена да сочат в посоката, в която движите уреда.

Полезни съвети

- Д Ако космите са по-дълги от 10 мм, можете първо да ги подрежете, за да направите бръсненето по-лесно.

- Д Винаги внимавайте уредът да се допира изцяло до кожата, за да постигнете оптимални резултати.
- Д Подстригването ще бъде по-лесно, когато кожата и космите са сухи.
- Д Когато използвате уреда под душа или в банята, нанесете върху кожата малко пяна за бръснене или гел за душ.

Почистване и поддръжка

Почиствайте уреда след всяка употреба.

- 1 Изключете уреда.
- 2 Издърпайте бръснещата пластина от уреда. (фиг. 11)
- 3 Изчеткайте космите от режещия блок и бръснещата пластина. Внимавайте да изчеткате и всички косми, които са се насъбрали под бръснещите елементи (фиг. 12).
- 4 След почистването монтирайте отново бръснещата пластина, като я поставите с щракване в уреда (фиг. 13).
- 5 Изплакнете уреда под течаща вода (фиг. 14).
- Д Смазвайте бръснещата пластина с капка фино масло (за шевни машини) два пъти годишно.

Резервна част

В случай на много честа употреба, заменяйте бръснещата глава (типов номер TT2000) всяка година. Ако бръснещата глава е повредена, я заменете незабавно.

Опазване на околната среда

- Д След края на срока на експлоатация на уреда не го изхвърляйте заедно с нормалните битови отпадъци, а го предайте в официален пункт за събиране, където да бъде рециклиран. По този начин вие помагате за опазването на околната среда (фиг. 15).
- Д Вградената акумулаторна батерия съдържа вещества, които замърсяват околната среда. Винаги изваждайте батерията, преди да изхвърлите уреда или да го предадете в официален пункт за събиране на батерията. Ако имате проблеми при изваждане на батерията, можете също да занесете уреда в сервизен център на Philips. Там служителите ще извадят батерията и ще я изхвърлят по начин, опазващ околната среда.

Изхвърляне на батерията

- 1 Извадете уреда от поставката за зареждане и оставете електромотора да работи, докато батерията не се изтощи напълно.
- 2 Свалете и двата странични панела от уреда с помощта на отвертка (фиг. 16).
- 3 Разделете двете части на корпуса, за да отворите уреда (фиг. 17).
- 4 Повдигнете захранващия блок от уреда.
- 5 Огънете кукиите от двете страни на захранващия блок навън, за да го отворите (фиг. 18).
- 6 Извадете батерията и отрежете проводниците, за да я отделите от задвижващия блок (фиг. 19).

■ Гаранция и сервизно обслужване ■

Ако се нуждаете от информация или имате проблем, посетете Интернет сайта на Philips на адрес www.philips.com или се обърнете към Центъра за обслужване на клиенти на Philips във вашата страна (телефонния му номер можете да намерите в международната гаранционна карта). Ако във вашата страна няма Център за обслужване на клиенти, обърнете се към местния търговец на уреди на Philips или се свържете с Отдела за сервизно обслужване на битови уреди на Philips [Service Department of Philips Domestic Appliances and Personal Care BV].

Кіріспе

Филипс фирмасының Бодигрумы сіздің иегіңізден төмен денеңіздің кез-келген бөлігін қауіпсіз, жұмсақ, жылдам әрі мамықтай етіп қырынуды қамтамасыз етеді. Осы жана қайта зарядталатын қырыну машинасы және желістерді кесетін қайшы біріктірілген құрал арқылы сіз дене шаштарын кез-келген жерде кебу күйінде болмасын, су күйінде болмасын қысқартып немесе алып тастауыңызға болады!

Жалпы сипаттама (Сурет 1)

- A Кішкене талшықтарды кесетін қайшы тарақ
- B Орташа талшықтарды кесетін қайшы тарақ
- C Ұзын талшықтарды кесетін қайшы тарақ
- D Фольгалы қыратын құрал басы
- E Қосу/өшіру түймесі
- F Ілмек сым
- G Зарядтау құрылғысы
- H Адаптор
- I Кішкене шанышқы
- J Тазалайтын тарақ

Маңызды

Құралды қолданар алдында осы нұсқауды мұқият оқып шағыңыз, әрі болашақта қолдануға сақтап қойыңыз.

Қауіпті

- Адаптор суланбағандығына көңіл бөліңіз.

Ескерту

- Адапторда трансформер бар. Адапторды кесіп алып тастап, оның орнына басқа шанышқы қоюға болмайды, себебі бұл өте қауіпті жағдай туғызады.
- Құралды қосар алдында, құралда көрсетілген вольтаж, жергілікті қамтамасыз етілетін вольтажбен сәйкес келетіндігін тексеріп алыңыз.
- Бұл құралмен, егер осы құралды қолдану жөнінде олардың қауіпсіздігіне жауапты адамнан нұсқау алған болмаса немесе оның қадағалауымен қолданып жатпаған болса, физикалық сезімталдығы төмен немесе ақылы кем адамдар, немесе білімі мен тәжірибесі аз адамдар (жас балаларды да қоса) қолдануына болмайды.
- Құралмен ойнамас үшін, балаларды қадағалаусыз қалдыруға болмайды.

Сақтандыру

- Құралды тек 15°C және 35°C температурасы аралығында ғана зарядтауға, қолдануға және сақтауға болады.
- Тек қосымша берілген адаптор мен зарядтау қондырғысын ғана қолданыңыз.
- Зарядтаушы қондырғыны суға батыруға немесе ағын су астында шөюге болмайды.
- Егер адаптор зақымдалған болса, қауіпті жағдай туғызбас үшін, оны түпнұсқалық түрімен ғана ауыстырған жөн.
- Егер қырыну фольгасы немесе қосымша бөлшектердің бірі зақымдалған немесе сынған болса, құралмен қолдануға болмайды, себебі бұл қауіпті.
- Бұл құрал тек мойынның астындағы дене бөліктерінің шаштарын кесуге немесе денені қыруға ғана арналған. Бетіңізді қыруға қолдануға болмайды.

Стандарттар бойынша сәйкес

- Бұл құрал халықаралық бекітілген IEC қауіпсіздік ережелерге сәйкес, сондықтан оны еш алаңсыз ваннада немесе душта қолдануға болады. (Сурет 2)
- Осы Philips құралы Электромагниттік өріске (ЭМО) байланысты барлық стандарттарға сәйкес келеді. Бар ғылыми дәлелдерді негізге

ала отырып, нұсқауларға сәйкес дұрыс пайдалана отырып аспапты пайдалануға болады.

- Шу деңгейі: Lc = 62 dB [A]

Зарядтау

- 1 Кішкене шанышқыны зарядтаушы құралға енгізіңіз (Сурет 3).
- 2 Құралды зарядтау қондырғысына қойыңыз (Сурет 4).
 - Құралды зарядтайтын бағанаға қойған кезіңізде ілгішбауы міндетті түрде алға қарап тұруы тиіс (Сурет 5).
 - Құралды 8 сағат бойы зарядтаңыз, сонда сіз 50 минут бойы қырынып, желістерді кесетін қайшымен қолдана аласыз.
 - Құрал зарядталып жатқанда оның зарядталып жатқандығын көрсететін жарығы жанады (Сурет 6)

Құралды қолдану

- Сезімтал дене бөлшектерін алғашқы рет қырғанда асықпағаныңыз жөн. Алдымен құралды қолдануға дағдылану керек. Сонымен бірге сіздің теріңіз де осы процедураға үйренуі қажет

Осы құралды иегіңізден төмен денеңіздің кез-келген бөлігін кебу күйінде болмасын, су күйінде болмасын қыруыңызға болады. Сондықтан бұл құралды бетіңіздегі немесе басыңыздағы шашты алуға қолдануға болмайды!

Қырыну

- 1 Егер кесу тарақтардың бірі әлі де болса орнатылу болса, онда оның сыртқы тарақ тістерін итеру арқылы алып тастаңыз (Сурет 7).
- 2 Құралды қосу үшін оның қосу/өшіру түймесін басыңыз.
- 3 Қыратын құрал басын теріңізге тигізіңіз.

Тым қатты баспай, ұстараны теріңіздің үстінен жүргізгенде, теріңізді жақсылап тартыңыз.

- 4 Құралды шаштың өсу бағытына қарсы жаймен басу арқылы жүргізіп отырыңыз. (Сурет 8)

Қыратын құрал басы теріңізбен толығымен байланыста болуы тиіс.

Кесетін қайшы

Талшықтарды кесетін қайшы тарақтар сізге шашыңызды үш түрлі ұзындық бойынша қырынуға мүмкіндік береді: Осы құралды қолдануға дағдылану үшін алдымен ұзын талшықтарды кесетін қайшы тарақтан бастаңыз.

Желістерді кесетін қайшы тарақ	Кескеннен кейінгі шаш ұзындығы.
Кішкене	3 мм.
Орташа	7 мм.
Үлкен	10 миллиметрге дейін

- 1 Шашатың ұшын кесетін тарақтардың біреуін құралға ұштарын кез келген бағытқа қаратып, сырт еткізіп орнатыңыз. (Сурет 9)
- 2 Құралды қосу үшін оның қосу/өшіру түймесін басыңыз.
- 3 Шашты кесу үшін, құралды шаштың өсу бағытына қарсы жылжытыңыз (Сурет 10). Тарақтың тістері әрдайым сіздің құралды жүргізіп отырған бағытыңызға сәйкес келуі тиіс.

Кеңестер

- Егер шаш 10 миллиметрден ұзын болса, онда сіз оларды алдымен кесіп тастауыңызға болады, сонда қырыну оңайға түседі.
- Ең жақсы нәтижеге жету үшін, қыратын құрал теріңізбен толығымен байланыста болуын қамтамасыз етіңіз.
- Желістерді кесетін қайшыны қолдану егер шашыңыз бен теріңіз құрғақ болса оңайға түседі.
- Құралды ваннада немесе душта қолданып жатқан болсаңыз, теріңізге қыруға арналған көбік немесе гель жағыңыз.

Тазалау және күту

Құралды әр қолданған сайын тазалаңыз.

- 1 Құралды сөндіріңіз.
- 2 Құралдан қырыну фольгасын суырып алыңыз. (Сурет 11)
- 3 Кесетін блоктан және қыратын фольгадан шашты сілкіп тастаңыз. Сонымен қатар, Желістерді кесетін қайшының астында жиналып қалған шашты да сілкіп тастауды ұмытпаңыз. (Сурет 12)
- 4 Тазалап болғаннан соң, қыратын фольганы сырт еткізіп қайтадан құралға орнатыңыз («сырт» ете түседі) (Сурет 13).
- 5 Кран астындағы сумен құралды шәйп жіберіңіз (Сурет 14).
- Жылына екі рет құралды машина майымен тамызу арқылы майлап тұрыңыз

Алмастыру

Өте жиі қолданған жағдайда қыратын құрал басын жылына бір рет ауыстыру керек (нөмірі TT2000 түрі). Сынған қыратын құрал басын дереу алмастыру керек.

Қоршаған айнала

- Құралды өз қызметін көрсетіп тозғаннан кейін, күнделікті үй қоқысымен бірге тастауға болмайды. Оның орнына бұл құралды арнайы жинап алатын жерге қайта өңдеу мақсатына өткізіңіз. Сонда сіз қоршаған айналаны сақтауға себінді тигізесіз (Сурет 15).
- Ішіне орнатылған қайта зарядталып отыратын батарея құрамында қоршаған ортаға тигізер зиянды заттар бар. Құралды тастар немесе арнайы жинап алатын орынға берер алдында батареяны алып тастаңыз. Батареяны арнайы батареялар жинайтын орынға өткізіңіз. Егер батареяны шағару сіздің қолыңыздан келмесе, құралды Philips қызмет орталығына апаруыңызға болады, ондағы адамдар батареяны сіз үшін алып, оны қоршаған ортаға зияны тимейтін жағдайда көзін жояды.

Батареяны алып тастау

- 1 Құралды зарядтайтын бағанадан алыңыз, сөйтіп, батарея толығынан аяқталғанға шейін моторды өшірмеңіз.
- 2 Екі жақтағы панель қабырғаларын бұрауыштың көмегімен құралдан алып тастаңыз (Сурет 16).
- 3 Құралды ашу үшін екі корпус бөлшектерін босатыңыз (Сурет 17).
- 4 Тоқ бөлігін құралдан алып тастаңыз.
- 5 Ілмекті қорек блогының екі жағынан да сыртқа қарай бұрап ашыңыз. (Сурет 18)
- 6 Батареяны жоғары қарай көтеріп тұрып, батареяны қорек блогынан босату үшін сымдарды кесіңіз (Сурет 19).

■ Кепілдік және қызмет

Егер сізге ақпарат керек болса, немесе сізде ойландырған мәселе болса, Philips'тің интернет бетіндегі www.philips.com веб-сайтына келіңіз, немесе өзіңіздің еліңіздегі Philips Тұтынушылар Орталығына телефон шалсаңыз болады (оның нөмірін сіз дүние жүзі бойынша берілетін кепілдік кітапшасынан табасыз). Сіздің еліңізде Тұтынушылар Қамқорлық Орталығы жоқ болған жағдайда өзіңіздің жергілікті Philips дилеріне арызданыңыз немесе Philips'тің Үйге арналған құралдар қызмет департаменті және Жеке Қамқор BV бөліміне арызданыңыз.

Sissejuhatus

Philips Bodygroom tagab kõikide kaelast allapoole jäävate kehaosade ohutu, pehme ja sileda raseerimise. Uut tüüpi laetav pardel ja piirel üheskoos, võimaldab kehakarvu lõigata ning eemaldada igas kohas, nii märjalt kui kuivalt!

Üldine kirjeldus (Jn 1)

- A Väike piirlikamm
- B Keskmine piirlikamm
- C Suur piirlikamm
- D Raseerimisvõreaga lõikepea
- E Sisse/välja nupp
- F Riputusnõör
- G Laadija
- H Adapter
- I Väike pistik
- J Puhastusharjake

Tähelepanu

Enne seadme kasutamist lugege hoolikalt kasutusjuhendit ja hoidke see edaspidiseks alles.

Ohtlik

- Veenduge, et adapter märjaks ei saaks.

Hoiatus

- Adapteris on voolumuundur. Ärge lõigake adapterit ära selle asendamiseks mõne teise pistikuga. See võib põhjustada ohtlikke olukordi.
- Enne seadme ühendamist kontrollige, kas seadmele märgitud toitepinge vastab kohaliku vooluvõrgu pingele.
- Seda seadet ei tohiks füüsiliste puuetega ja vaimuhäiretega isikud (kaasa arvatud lapsed) nii kogemuste kui ka teadmiste puudumise tõttu seni kasutada, kuni nende ohutuse eest vastutav isik neid ei valva või pole seadme kasutamise kohta juhiseid andnud.
- Jälgige, et lapsed ei saaks seadmega mängida.

Ettevaatust

- Kasutage, laadige ja hoidke seadet temperatuurivahemikus 15 °C kuni 35 °C.
- Kasutage üksnes kaasasolevat adapterit.
- Ärge kunagi kastke laadijat vette ega loputage seda voolava vee all.
- Kui adapter on vigastatud, vahetage see alati ainult originaalmudeli vastu, vältimaks ohtlikke olukordi.
- Ärge kasutage seadet, kui raseerimisvõrk või üks tarvikutest on kas kahjustatud või katki, sest see võib vigastusi tekitada.
- See seade on mõeldud ainult kalast allapoole jäävate kehaosade raseerimiseks ja piiramiseks. Ärge seda oma näo raseerimiseks kasutage.

Vastavus standarditele

- Seade vastab rahvusvaheliselt tunnustatud IEC ohutuseeskirjadele ning seda võib turvaliselt kasutada nii vannis kui duši all (Jn 2).
- See Philipsi seade vastab kõikidele elektromagnetilisi välju (EMF) käsitlevatele standarditele. Kui seadet käsitletakse õigesti ja käesolevale kasutusjuhendile vastavalt, on seadet tänapäeval kasutatavate teaduslike teooriate järgi ohutu kasutada.
- Müratase: Lc = 62 dB [A]

Laadimine

- 1 Ühendage väike pistik laadijaga (Jn 3).
- 2 Asetage seade laadijasse (Jn 4).
 - ▶ Veenduge, et riputusnõör oleks teie poole seatud, kui panete seadme laadimisalusele (Jn 5).
 - ▶ Laadige seadet 8 tundi, mis võimaldab 50 minutit raseerida ja piirata.

- ▶ Adapteri laadimistuli süttib näitamaks, et seade laeb (Jn 6).

Seadme kasutamine

- ▶ Esmakordsel tundlike alade raseerimisel ärge kiirustage. Peate seadmega tööks kogemusi omandama. Ka te nahk peab toiminguga harjuma.
- Seadet võib kasutada nii märgade kui ka kuivade karvade raseerimiseks kõikidelt kehaosadelt allpool kaela. Ärge kasutage seadet habeme või juuste raseerimiseks!

Raseerimine

- 1 Kui üks piirlikammidest on veel küljes, eemaldage see, lükates välise kammi hammast õrnalt külje suunas (Jn 7).
- 2 Seadme sisselülitamiseks vajutage sisse-välja lüliti nupule.
- 3 Asetage lõikepea nahale.

Ärge rakendage liigset survet. Pardlit nahal liigutades pingutage nahka põhjalikult.

- 4 Liigutage seadet vastukarva, surudes sellele kergelt (Jn 8).
- Veenduge, et lõikepea on alati täielikult nahaga kontaktis.

Piiramine

Piirlikammid võimaldavad karvu lõigata kolme erineva pikkusega:
Alustage suurest piiramiskammist, et omandada seadme kasutamise kogemusi.

Piirlikamm	Lõikusjärgne juuste pikkus
Väike	3 mm
Keskmine	7 mm
Suur	kuni 10 mm

- 1 Kinnitage üks kolmest piirlikammist, lükates selle seadme külge, kummastki otsast kinni hoides. (Jn 9)
 - 2 Seadme sisselülitamiseks vajutage sisse-välja lüliti nupule.
 - 3 Piirake karvu, liigutades seadet vastukarva (Jn 10).
- Veenduge, et kammi otsad on alati suunatud seadme liikumise suunas.

Näpunäiteid

- ▶ Kui karvad on pikemad kui 10 mm, siis võite neid raseerimise hõlbustamiseks esmalt piirata.
- ▶ Optimaalsete tulemuste saavutamiseks veenduge alati, et seade oleks nahaga täielikult kontaktis.
- ▶ Piiramine on lihtsam, kui nahk ja karvad on kuivad.
- ▶ Kui kasutate seadet duši all või vannis, määrige natuke raseerimisvahtu või duššigeeli nahale.

Puhastamine ja hooldus

Puhastage seadet alati pärast kasutamist.

- 1 Lülitage seade välja;
- 2 Tõmmake raseerimisvõrk seadmest välja. (Jn 11)
- 3 Pühkige harjaga karvad lõikurist ja raseerimisvõrgult. Pühkige ära ka piirli alla kogunenud karvad (Jn 12).
- 4 Pärast puhastamist, kinnitage raseerimisvõrk klõpsatusega uuesti seadmele (Jn 13).
- 5 Loputage seadet kraani all (Jn 14).

- ▶ Kaks korda aastas õlitage raseerimisvõrku tilga õmbulusmasinaõliga.

Asendamine

Väga sagedase kasutamise korral asendage kord aastas lõikepea (mudel T2000). Vigastatud lõikepea tuleb kohe asendada.

Keskkonnakaitse

- ▶ Tööea lõpus ei tohi seadet tavalise olmeprügi hulka visata. Seade tuleb ümbertöötlemiseks ametlikku kogumispunkti viia. Seda tehes aitate keskkonda säästa (Jn 15).
- ▶ Seadmesse sisseehitatud laetav aku sisaldab keskkonda saastavaid aineid. Enne seadme kasutusest kõrvaldamist ja ametlikku kogumispunkti käitlemist peate alati akud seadmest eemaldama. Akud tuleb utiliseerimiseks viia ametlikku akude kogumispunkti. Kui Te ei suuda akut ise eemaldada, võite seadme Philipsi hoolduskeskusesse viia, kus aku eemaldatakse ja keskkonda kahjustamata utiliseeritakse.

Akude hävitamine

- 1 Võtke seade laadimisaluselt ja laske mootoril töötada, kuni aku saab täiesti tühjaks.
- 2 Eemaldage seadme mõlemad külgpaneelid kruvikeerajaga (Jn 16).
- 3 Eraldage seadme avamiseks mõlemad korpuse pooled (Jn 17).
- 4 Tõstke toiteseadet pardlist välja.
- 5 Painutage toiteseadme avamiseks selle külgedel asuvaid haake väljapoole (Jn 18).
- 6 Tõstke aku välja ja toiteseadme küljest eraldamiseks lõigake juhtmed läbi (Jn 19).

Garantii ja hooldus

Kui vajate infot või on teil mõni probleem, külastage Philipsi veebisaiti aadressil www.philips.com või võtke ühendust oma riigi Philipsi klienditeeninduskeskusega (telefoninumbri leiata garantiihelalt). Kui teie riigis ei ole klienditeeninduskeskust, pöörduge kohaliku Philipsi toodete edasimüüja poole või võtke ühendust Philips Domestic Appliances and Personal Care BV teenindusosakonnaga.

LIETUVIŠKAI

Ižanga

„Philips Bodygroom“ jums siūlo saugų, švelnų, greitą ir glotnų kiekvienos žemiau kaklo esančios kūno dalies skutimą. Su šiuo naujuoju įkraunamu skutikliu ir kirpimo mašinėle galite lengvai patrupinti ir pašalinti visus plaukus, nesvarbu, ar jie šlapi, ar sausi!

Bendrasis aprašas (Pav. 1)

- A Mažos kirpimo šukos
- B Vidutinės kirpimo šukos
- C Didelės kirpimo šukos
- D Skutimo galvutė su plokštele
- E Įjungimo / išjungimo mygtukas
- F Kabinimo laidas
- G Kroviklis
- H Adapteris
- I Mažas kištukas
- J Valymo šepetėlis

Svarbu

Prieš pradėdami naudoti prietaisu atidžiai perskaitykite šį vartotojo vadovą ir saugokite jį, nes jo gali prireikti ateityje.

Pavojus

- Patikrinkite, ar adapteris nesudrėkęs.

Ispėjimas

- Adapteryje yra transformatorius. Kad nesukeltumėte pavojingų situacijų, jokių būdu nenupjaukite adapterio, norėdami jį pakeisti kitu kištuku.
- Prieš įjungdami prietaisą patikrinkite, ar ant prietaiso nurodyta įtampa atitinka vietinio tinklo įtampą.
- Šis prietaisas neskirtas naudoti asmenims (įskaitant vaikus), kuriems būdingi sumažėjęs fiziniai, jutimo arba protiniai gebėjimai, arba tiems, kuriems trūksta patirties ir žinių, nebent už jų saugą atsakingas asmuo prižiūrėjo arba nurodė, kaip naudoti prietaisą.
- Prižiūrėkite, kad vaikai nežaistų su prietaisu.

Atsargiai

- Naudokite, kraukite ir laikykite prietaisą nuo 15 °C iki 35 °C temperatūroje.
- Naudokite tik rinkinyje esantį adapterį ir įkroviklį.
- Niekada nenardinkite kroviklio į vandenį ir neskalkaukite po iš čiaupo tekančiu vandeniu.
- Jei adapteris pažeistas, kad išvengtumėte pavojaus, visada pakeiskite jį originaliu adapteriu.
- Nesinaudokite šiuo prietaisu, kai skutimosi folija arba vienas iš priedų yra sugadintas arba sulūžęs, nes tai gali tapti susižalojimo priežastimi.
- Šis prietaisas turi būti naudojamas tik kūno dalių žemiau kaklo linijos skutimui ir kirpimui. Nenaudokite jo veido skutimuisi.

Atitiktis standartams

- Prietaisas atitinka patvirtintus tarptautinius IEC saugumo reikalavimus, todėl juo galima saugiai naudotis vonioje arba duše (Pav. 2).
- Šis „Philips“ prietaisas atitinka visus elektromagnetinių laukų (EMF) standartus. Tinkamai eksploatuojant prietaisą pagal šiam vartotojo vadove pateiktus nurodymus, remiantis dabartine moksline informacija, jį yra saugu naudoti.
- Triukšmo lygis: $L_c = 62 \text{ dB [A]}$

Įkrovimas

- 1 Mažą kištuką įkiškite į kroviklį (Pav. 3).
- 2 Prietaisą įstatykite į įkroviklį (Pav. 4).
- 3 Kai dedate prietaisą į krovimo stovą, patikrinkite, ar kabinimo laidas nukreiptas į priekį (Pav. 5).

- 4 Norėdami skusti ir kirptis iki 50 minučių, kraukite prietaisą 8 valandas.
- 5 Ant adapterio pradeda šviesti įkrovos lempučių, rodanti, kad prietaisas kraunamas (Pav. 6).

Prietaiso naudojimas

- 1 Neskubėkite, kai pirmą kartą skusite jautrias vietas. Turite įgyti naudojimosi prietaisu patirties. Jūsų odai taip pat reikia laiko priprasti prie šios procedūros.
- Prietaisą galite naudoti sausiems ar šlapiems plaukams skusti nuo visų kūno dalių, esančių žemiau kaklo. Nenaudokite šio prietaiso barzdai skusti arba galvos plaukams kirpti!

Skutimas

- 1 Jei vienos iš kirpimo šukų vis dar pritvirtintos, nuimkite jas, švelniai pastumdami išorinius šukų dantelius į šonus (Pav. 7).
- 2 Prietaisui įjungti vieną kartą paspauskite įjungimo/išjungimo mygtuką.
- 3 Skutimo galvutę priglauskite prie odos.

Nespauskite pernelyg stipriai ir gerai ištempkite odą, kai per ją braukiame skustuviu.

- 4 Lengvai braukite prietaisą priešinga plaukų augimui kryptimi (Pav. 8).
- Užtikrinkite, kad skutimo galvutė gerai liestų odą.

Kirpimas

Kirpimo šukomis galima kirpti plaukus iki 3 skirtingų ilgių.

Pradėkite kirpti didesnėmis kirpimo šukomis, kad įgytumėte prietaiso naudojimo patirties.

Kirpimo šukos	Plaukų ilgis po kirpimo
Mažas	3 mm
Vidutinis	7 mm
Didelis	iki 10 mm

- 1 Uždėkite vienas iš trijų kirpimo šukų ant prietaiso; galai gali būti atsukti į bet kurią pusę. (Pav. 9)
 - 2 Prietaisui įjungti paspauskite įjungimo / išjungimo mygtuką.
 - 3 Plaukus kirpkite braukdami prietaisą priešinga plaukų augimui kryptimi (Pav. 10).
- Visada patikrinkite, ar šukų galai nukreipti į tą pusę, į kurią braukiame prietaisą.

Patarimai

- 1 Jei plaukai yra ilgesni kaip 10 mm, galite palengvinti skutimąsi iš pradžių juos nukirpdami.
- 2 Norėdami gauti geriausią rezultatą, įsitikinkite, kad prietaisas visiškai liečia odą.
- 3 Kirpimas yra lengvesnis, kai oda ir plaukai yra sausi.
- 4 Naudodami prietaisą duše arba vonioje, odą patepkite skutimosi putomis arba dušo žele.

Valymas ir priežiūra

Po naudojimo visada išvalykite prietaisą.

- 1 Išjunkite prietaisą.
- 2 Ištraukite skutimosi foliją iš prietaiso. (Pav. 11)
- 3 Šepetėliu pašalinkite plaukus iš kirpimo bloko ir skutimo plokštelės. Taip pat būtina išvalyti visus po peiliukais susikaupusius plaukus (Pav. 12).
- 4 Po valymo uždėkite skutimosi plokštelę atgal (turite išgirsti spragtelėjimą) (Pav. 13).

- 5 Praskalaukite prietaisą po tekančiu vandeniu (Pav. 14).
- 6 Du kartus per metus skutimo plokštele sutepkite lašeliu siuvimo mašinų alyvos.

Pakeitimas

Jei prietaisas labai dažnai naudojamas, skutimo galvutę (modelio numeris TT2000) keiskite kasmet. Sugadintą skutimo galvutę pakeiskite nedelsdami.

Aplinka

- 1 Susidėvėjusio prietaiso nemeskite su įprastomis buitiniėmis šiukšlėmis, o nuneškite jį į oficialų surinkimo punktą perdirbti. Taip prisidėsite prie aplinkosaugos (Pav. 15).
- 2 Įdėtoje, įkraunamoje baterijoje yra medžiagų, kurios gali teršti aplinką. Prieš išmesdami prietaisą arba atiduodami jį surinkimo punktą, būtina išimkite baterijas. Jas atiduokite į baterijų surinkimo punktą. Jei baterijos išimti nepavyksta, prietaisą galite nunešti į „Philips“ techninės priežiūros centrą. Centro darbuotojai išims baterijas ir išmes jas neteršdami aplinkos.

Baterijos išmetimas

- 1 Prietaisą išimkite iš krovimo stovo ir leiskite varikliui veikti tol, kol baterijos visiškai išsikraus.
- 2 Naudodami atsuktuvą, nuimkite abu prietaiso šoninius skydelius (Pav. 16).
- 3 Kad atidarytumėte, atskirkite abi korpuso dalis (Pav. 17).
- 4 Išimkite maitinimo bloką.
- 5 Atlenkite abiejose maitinimo bloko pusėse esančius kabliukus, kad jį atidarytumėte (Pav. 18).
- 6 Išimkite bateriją ir nukirpkite laidus, kad ji būtų atskirta nuo maitinimo bloko (Pav. 19).

Garantija ir techninė priežiūra

Jei jums reikia informacijos arba kyla problemų, apsilankykite „Philips“ tinklalapyje www.philips.com arba kreipkitės į savo šalies „Philips“ klientų aptarnavimo centrą (telefono numerį rasite visame pasaulyje galiojančios garantijos lankstinuke). Jei jūsų šalyje nėra klientų aptarnavimo centro, kreipkitės į vietinį „Philips“ pardavėją arba „Philips“ buitinės technikos priežiūros skyrių.

Uvod

Philips Bodygroom vam pruža bezbedno, nežno, brzo i glatko brijanje svakog dela tela ispod vrata. Uz ovaj novi punjivi brijač i trimer u jednom možete jednostavno da skratite i uklonite dlake na telu gde god to želite, bilo uz mokro ili suvo brijanje!

Opšti opis (Sl. 1)

- A** Mali češalj za podrezivanje
- B** Srednji češalj za podrezivanje
- C** Veliki češalj za podrezivanje
- D** Glava za brijanje sa folijom
- E** Dugme za uključivanje/isključivanje
- F** Traka za vešanje
- G** Punjač
- H** Adapter
- I** Mali utikač
- J** Četka za čišćenje

Važno

Pre upotrebe uređaja pažljivo pročitajte ovo uputstvo i sačuvajte ga za buduće potrebe.

Opasnost

- Pazite da se adapter ne pokvasi.

Upozorenje

- Adapter ima ugrađen transformator. Ne uklanjajte adapter da biste ga zamenili drugim priključkom, jer se na taj način izlažete opasnosti.
- Pre uključivanja uređaja proverite da li napon naznačen na uređaju odgovara naponu lokalne mreže.
- Ovaj aparat nije namenjen za upotrebu od strane osoba (uključujući i decu) sa smanjenim fizičkim, senzornim ili mentalnim sposobnostima, ili nedostatkom iskustva i znanja, osim pod nadzorom ili na osnovu instrukcija za upotrebu aparata datih od strane osobe koja odgovara za njihovu bezbednost.
- Deca moraju da budu pod nadzorom da se ne bi igrala sa aparatom.

Oprez

- Upotrebljavajte, punite i odložite aparat na temperaturi od 15°C do 35°C.
- Koristite samo adapter i punjač koji se nalaze u kompletu.
- Nikada ne uranjajte punjač u vodu i ne ispirajte ga ispod slavine.
- Ako je adapter oštećen, uvek ga zamenite originalnim delom da bi se izbegla opasnost.
- Nemojte da koristite aparat ako je zaštitna folija oštećena ili neki od dodataka oštećen ili polomljen jer to može uzrokovati povrede.
- Ovaj aparat je namenjen isključivo za brijanje i podrezivanje delova tela ispod vrata. Nemojte da koristite aparat za brijanje dlaka na licu.

Usklađenost sa standardima

- Ovaj uređaj je u skladu sa međunarodno priznatim IEC pravilnikom o bezbednosti i može se bezbedno koristiti u kupatilu i pod tušem (Sl. 2).
- Ovaj Philips aparat je usklađen sa svim standardima u vezi sa elektromagnetnim poljima (EMF). Ako se aparatom rukuje na odgovarajući način i u skladu sa uputstvima iz ovog priručnika, aparat je bezbedan za upotrebu prema naučnim dokazima koji su danas dostupni.
- Nivo buke: Lc = 62 dB [A]

Punjenje

- 1** Stavite mali utikač u punjač (Sl. 3).
- 2** Stavite aparat u punjač (Sl. 4).

- D** Proverite da li je traka za vešanje okrenuta prema napred kada uređaj stavljate na postolje za punjenje (Sl. 5).
- D** Aparat punite 8 sati da bi mogli da se brijete i podrezujete do 50 minuta.
- D** Lampica punjenja na adapteru se pali i pokazuje da se aparat puni (Sl. 6).

Upotreba aparata

- D** Kada prvi put brijete osetljiva područja, nemojte da žurite. Morate da steknete praksu u korišćenju aparata. Vašoj koži takođe treba neko vreme da se navikne na postupak.

Aparat možete da koristite u mokrim i suvim uslovima za brijanje svih delova tela ispod vrata. Nemojte da koristite aparat za brijanje dlaka na licu ili glavi!

Brijanje

- 1** Ako je jedan od češljeva za podrezivanje još uvek postavljen, skinite ga nežno gurajući njegov spoljni deo ustranu (Sl. 7).

- 2** Pritisnite jednom dugme za uključivanje/isključivanje da biste uključili aparat.

- 3** Prislonite glavu za brijanje na kožu.

Nemojte da pritiskate previše i dobro zategnite kožu dok pomerate aparat.

- 4** Uz lagan pritisak pomerajte aparat u pravcu suprotnom od pravca rasta dlačica (Sl. 8).

Pazite da glava za brijanje uvek bude potpuno u kontaktu sa kožom.

Podrezivanje

Češljevi za podrezivanje omogućuju vam šišanje u 3 različite dužine.

Počnite sa velikim češljem da biste stekli praksu u rukovanju ovim aparatom.

Češalj za podrezivanje	Dužina dlaka nakon šišanja
Mali	3 mm
Srednji	7 mm
Veliki	do 10 mm

- 1** Pričvrstite jedan od tri češlja za podrezivanje na aparat sa vrhovima okrenutim u bilo kom smeru. (Sl. 9)

- 2** Pritisnite dugme za uključivanje/isključivanje da biste uključili aparat.

- 3** Podrežite dlačice pomeranjem aparata u pravcu suprotnom od pravca rasta dlačica (Sl. 10).

Uvek proverite da li su vrhovi češlja okrenuti u pravcu u kom pomerate aparat.

Saveti

- D** Ako su dlačice duže od 10 mm, prvo možete da ih podrežete i tako olakšate brijanje.
- D** Da biste postigli najbolje rezultate, aparat uvek treba da bude u punom kontaktu sa kožom.
- D** Podrezivanje je lakše ako su koža i dlačice suvi.
- D** Ako koristite aparat dok se tuširate ili kupate, stavite na kožu penu za brijanje ili gel za tuširanje.

Čišćenje i održavanje

Aparat očistite nakon svakog korišćenja.

- 1** Isključite aparat.
- 2** Izvadite foliju za brijanje iz aparata. (Sl. 11)
- 3** Očistite dlačice sa rezača i folije za brijanje. Takođe očistite dlačice koje su se sakupile ispod trimera (Sl. 12).

- 4** Nakon čišćenja ponovo pričvrstite foliju za brijanje na aparat ('klik') (Sl. 13).

- 5** Ispirite aparat pod mlazom vode (Sl. 14).
- D** Dva puta godišnje podmažite foliju za brijanje jednom kapi mašinskog ulja.

Zamena delova

U slučaju da često koristite aparat, zamenite glavu za brijanje (tip TT2000) svake godine. Oštećenu glavu za brijanje odmah zamenite.

Zaštita okoline

- D** Aparat koji se više ne može upotrebljavati nemojte da odlazete u kućni otpad, već ga predajte na zvaničnom mestu prikupljanja na reciklažu. Tako ćete doprineti zaštiti okoline (Sl. 15).
- D** Ugrađena punjiva baterija sadrži supstancije koje mogu da zagade okolinu. Uvek uklonite bateriju pre nego što bacite aparat i predate ga na službenom odlagalištu. Baterije odlažite na službenom mestu za odlaganje baterija. Ako imate problema sa uklanjanjem baterije, aparat možete da odnesete u Philips servisni centar. Osoblje centra će ukloniti bateriju i odložiti je tako da ne zagađuje okolinu.

Odlaganje baterije

- 1** Izvadite aparat iz postolja za punjenje i ostavite motor da radi dok se baterija potpuno ne isprazni.
- 2** Odvijačem uklonite ploče sa obe strane aparata (Sl. 16).
- 3** Za otvaranje aparata odvojite oba dela kucišta (Sl. 17).
- 4** Iz aparata izvadite jedinicu za napajanje.
- 5** Savijte kuke sa obe strane jedinice za napajanje prema napolje i ovorite je (Sl. 18).
- 6** Izvadite bateriju i preseците žice te odvojite bateriju od jedinice za napajanje (Sl. 19).

Garancija i servis

Ako su vam potrebne informacije ili imate neki problem, posetite Philips web-stranicu na adresi www.philips.com ili se obratite Philips korisničkoj podršci u svojoj zemlji (broj telefona možete pronaći na međunarodnom garantnom listu). Ako u vašoj zemlji ne postoji predstavništvo, obratite se ovlašćenom prodavcu ili servisnom odeljenju Philips Domestic Appliances and Personal Care BV.