

PHILIPS

BASS +

SHB4305

Naudojimosi instrukcijų knygelė

“Bluetooth”
ausinukai

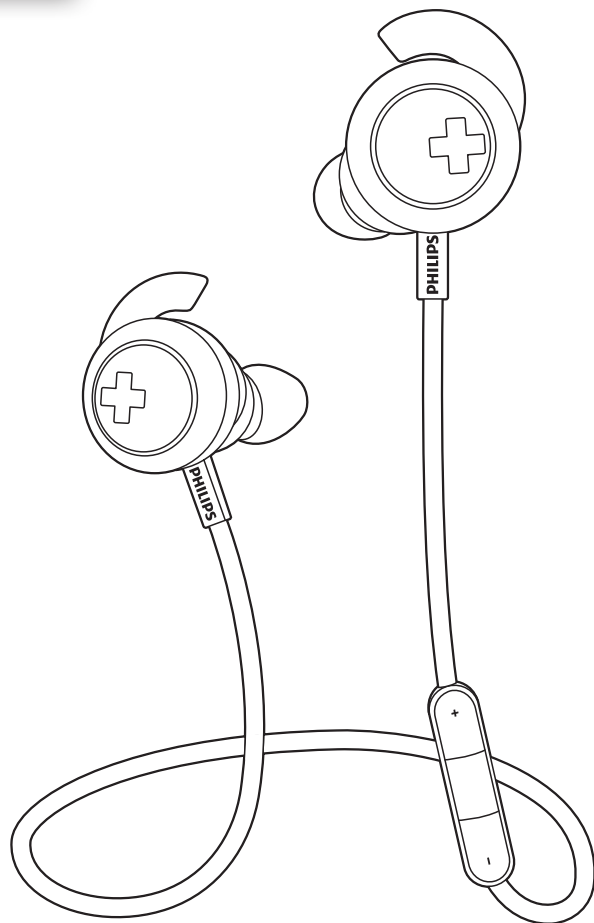

Užregistruokite savo prietaisą ir gaukite pagalbą internete

www.philips.com/support

Turinys

1	Svarbios pastabos dėl saugumo	4
	Klausymosi saugumas	4
	Bendra informacija	4

2	Jūsų “Bluetooth” ausinukai	5
	Ką rasite dėžutėje	5
	Kiti įrenginiai	5
	Jūsų “Bluetooth” ausinukų apžvalga	5

3	Pradžia	7
	Ausinių įkrovimas	7
	Ausinių sujungimas (“suporavimas”) su Jūsų mobiliuoju telefonu	7

4	Ausinių naudojimas	8
	Ausinių prijungimas prie “Bluetooth” įrenginio	8
	Jūsų skambučių ir muzikos valdymas	8
	Kaip dėvėti	9
	Pasirinkite žemiems dažniams geriausiai tinkantį dydį	9

5	Techniniai duomenys	10
----------	----------------------------	-----------

6	Pastabos	11
	Atitikimo deklaracija	11
	Seno įrenginio ir baterijų išmetimas	11
	Suderinamumas su elektromagnetiniais laukais (EMF)	12
	Prekiniai ženklai	12

7	Dažniausiai užduodami klausimai	13
----------	--	-----------

1 Svarbios pastabos dėl saugumo

Klausymosi saugumas



Pavojus

- Norėdami išvengti galimų klausos pažeidimų, nesiklausykite ausinių dideliu garsumu ilgą laiką ir nustatykite saugų garsumo lygį. Kuo didesnis garsumas, tuo trumpesnis saugus klausymosi laikas.

Kai naudojotės ausinėmis, vadovaukitės toliau nurodytomis taisyklėmis:

- Klausykitės vidutiniu garsumu, darykite pertraukas.
- Nuolat nedidinkite garsumo, kadangi Jūsų klausos priemonės pripranta.
- Nedidinkite garsumo iki tokio lygio, kad nebegirdėtumėte, kas vyksta aplink Jus.
- Pavojingose situacijose nesinaudokite grotuvu.
- Didelis garso spaudimas iš ausinių gali stipriai pažeisti klausą.
- Nerekomenduojamas naudojimas ausinėmis, uždengus abi ausis, vairavimo metu. Tai gali sukelti grėsmę kelyje ir kai kuriose šalyse tai yra draudžiama.

- Savo paties saugumui venkite blaškymosi, tokio kaip muzika ar telefono pokalbiai, kuomet esate eismo dalyvis ar kitose galimai pavojingose situacijose.
- Yra sprogo rizika, jei baterija bus netinkamai pakeista. Baterijas keiskite tik turėdami tokio pačio ar atitinkamo tipo baterijas.

Bendra informacija

Norėdami išvengti žalos ar netinkamo veikimo:



Išspėjimas

- Nelaikykite ausinių dideliame karštyje.
- Nenumeskite ausinių.
- Ant ausinių niekas neturėtų lašėti ar taškytis.
- Nemerkitė ausinių į vandenį.
- Nenaudokite jokių valiklių su alkoholiu, amoniaku, benzolu ar šveičiamosiomis dalelėmis.
- Jei ausines reikia valyti, naudokite minkštą šluostę. Jei reikia, sudrėkinkite šluostę nedideliu kiekiu vandens ar muilo tirpalo.
- Integruotą bateriją saugokite nuo didelio karščio, tokio kaip saulės spinduliai, ugnis ar panašiai.

Apie veikimo ir laikymo temperatūrą

- Naudokite ar laikykite įrenginį temperatūroje tarp -15°C ir 55°C (iki 90 % santykinio drėgnumo).
- Baterijos gali veikti trumpiau, jei temperatūra yra žemesnė arba aukštesnė.

2 Jūsų “Bluetooth” ausinukai

Sveikiname su nauju pirkiniu ir sveiki prisijungę prie Philips!

Norėdami visapusiškai naudotis Philips siūloma pagalba, užregistruokite savo įrenginį internete, adresu www.philips.com/welcome.

Su šiais Philips ausinukais, Jūs galite:

- Mėgautis patogiu bevieliu laisvų rankų skambinimu;
- Mėgautis ir valdyti muziką bevieliu būdu;
- Perjungti tarp pokalbių ir muzikos;

Ką rasite dėžutėje

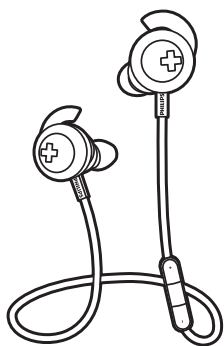

Philips “Bluetooth” ausinukai SHB4305



Keičiami ausų kištukai

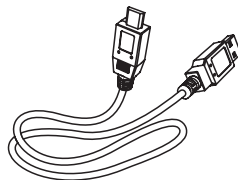

USB įkrovimo laidas (skirtas tik įkrovimui)



Greitos pradžios gidas

Kiti įrenginiai

Mobilusis telefonas ar įrenginys (pvz., nešiojamas kompiuteris, PDA, “Bluetooth” adapteriai, MP3 grotuvai ir pan.), kurie turi “Bluetooth” funkciją ir yra suderinami su ausinėmis (skaitykite skyrių “Techniniai duomenys, esantį 10 puslapyje).

Jūsų “Bluetooth” ausinukų apžvalga

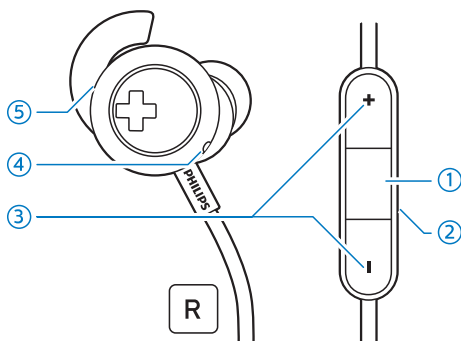

1. Multifunkcinis mygtukas
2. Mikrofonas (galinėje dalyje)

3. **Garsumo/Takelių valdymo mygtukas**
4. **LED indikatorius**
5. **Mikro USB įkrovimo lizdas**

3 Pradžia

Ausinių įkrovimas



Įspėjimas

- Įkrovimą atlikite tik su sertifikuotu USB adapteriu DC 5V/0.5A.



Pastaba

- Prieš naudodamiesi ausinėmis pirmą kartą, įkraukite bateriją 3 valandas, kad pasiektumėte optimalų baterijos įkrovimą bei tarnavimo laiką.
- Naudokite tik originalų USB įkrovimo laidą, kad išvengtumėte žalos.
- Prieš įkraudami ausines, baikite pokalbį, nes ausinių prijungimas prie pakrovėjo automatiškai išjungia ausines.

Prijunkite komplekte pateiktą USB įkrovimo laidą prie:

- ausinėse esančio mikro USB įkrovimo lizdo
- kompiuteryje esančio įkrovimo/USB lizdo
- įkrovimo metu LED indikatorius dega baltai, ir išsijungia, kai ausinės yra visiškai įkrautos.



Patarimas

- Įprastai, visiškai įkrauti ausines užtrunka 2 valandas.

Ausinių sujungimas ("suporavimas") su Jūsų mobiliuoju telefonu

Prieš naudodami ausines su savo mobiliuoju telefonu pirmąjį kartą, Jūs

turite juos sujungti (atlikti "suporavimo" procedūrą). Sėkmingas "suporavimas" sukuria unikalų užkoduotą ryšį tarp ausinių ir mobiliojo telefono. Ausinės išsaugo paskutinius 8 sujungimus savo atmintyje. Jei bandysite "suporuoti" daugiau nei 8 įrenginius, pirmasis "suporuotas" įrenginys bus pakeistas nauju.

- 1 Įsitinkite, kad ausinės yra pilnai įkrautos ir išjungtos.
- 2 Nuspauskite ir 6 sekundes palaikykite nuspaudę multifunkcinį mygtuką, kol LED indikatorius ims pakaitomis mirksėti baltai ir mėlynai.
↳ Ausinėse įjungiamas sujungimo ("poravimo") režimas, kuris trunka 5 minutes.
- 3 Įsitinkite, kad jūsų mobilusis telefonas yra įjungtas, ir jame aktyvuota "Bluetooth" funkcija.
- 4 Sujunkite ("suporuokite") ausines su mobiliuoju telefonu. Norėdami sužinoti daugiau, skaitykite savo mobiliojo telefono naudojimosi instrukcijų knygelę.

Toliau pateikiamas pavyzdys, rodantis, kaip "suporuoti" ausines su Jūsų mobiliuoju telefonu.

- 1 Aktyvuokite "Bluetooth" funkciją savo mobilajame teflone, pasirinkite **BASS+ In-Ear**.
- 2 Įveskite ausinių slaptažodį **"0000"** (4 nuliai), jei bus prašoma. Jei turite mobilųjį telefoną su "Bluetooth 3.0" arba vėlesne versija, slaptažodžio įvesti nereikės.



BASS+ In-Ear

4 Ausinių naudojimas

Ausinių prijungimas prie "Bluetooth" įrenginio

- 1 Įjunkite mobilųjį telefoną / "Bluetooth" įrenginį.
- 2 Nuspauskite ir 2 sekundes palaikykite nuspaudę multifunkcinį mygtuką kad ausinės įsijungtų.
 - ↳ Mirksi mėlynas LED indikatorius.
 - ↳ Ausinės automatiškai prisijungia prie paskutinio prijungto įrenginio. Jei paskutinis naudotas įrenginys nepasiekiamas, jungiamasi prie priešpaskutinio prijungto įrenginio.



Patarimas

- Jei mobilųjį telefoną/ "Bluetooth" įrenginį ar "Bluetooth" funkciją įjungiate po to, kai įjungėte ausines, jums reikės iš naujo prijungti ausines ir mobilųjį telefoną/ "Bluetooth" įrenginį rankiniu būdu.



Pastaba

- Jei ausinės nesusijungia su jokių "Bluetooth" įrenginiu per 5 minutes, jos automatiškai išsijungia, kad taupytų baterijų energiją.

Jūsų skambučių ir muzikos valdymas

Įjungimas/išjungimas

Užduotis	Mygtukas	Veiksmas
Įjungti ausines.	Multi-funkcinis mygtukas	Nuspauskite ir palaikykite nuspaudę 2 sekundes. ↳ Baltas LED indikatorius mirksi.
Išjungti ausines.	Multi-funkcinis mygtukas	Nuspauskite ir palaikykite nuspaudę 6 sekundes. ↳ Baltas LED indikatorius įsijungia ir užgesa.

Muzikos valdymas

Užduotis	Mygtukas	Veiksmas
Groti muziką arba ją laikinai sustabdyti.	Multi-funkcinis mygtukas	Spauskite mygtuką vieną kartą.
Pareguliuoti garsumo lygį.	+/-	Spauskite mygtuką vieną kartą.
Prasukti į priekį.	+	Nuspauskite ir 2 sekundes palaikykite nuspaudę.
Prasukti atgal.	-	Nuspauskite ir 2 sekundes palaikykite nuspaudę.

Skambučių valdymas

Užduotis	Mygtukas	Veiksmas
Atsiliepti į skambutį arba baigti pokalbį.	Multi-funkcinis mygtukas	Spauskite mygtuką vieną kartą. ↳ 1 pyptelėjimas.
Pakeisti pašnekovą pokalbio metu.	Multi-funkcinis mygtukas	Nuspauskite 2 kartus.

Kitos ausinių būsenos ir indikatoriai

Ausinių būseną	Indikatorius
Ausinės prijungiamos prie "Bluetooth" įrenginio, kai ausinės yra budėjimo režime arba kai Jus klausotės muzikos.	Mėlynas LED indikatorius sumirksi kas 8 sekundes.
Ausinės yra paruoštos sujungimui ("suporavimui").	LED indikatorius pakaitomis mirksi baltai ir mėlynai.
Ausinės yra įjungtos, bet neprijungtos prie "Bluetooth" įrenginio.	Mėlynas LED indikatorius greitai mirksi. Jei sujungimas neįmanomas, ausinės išsijungs per 5 minutes.
Baterija baigia išsikrauti.	Baltas LED indikatorius mirksės 2 kartus kas 150 sekundžių, kol įrenginys išsijungs.
Baterija visiškai įkrauta.	Baltas LED indikatorius išsijungia.

Kaip dėvėti

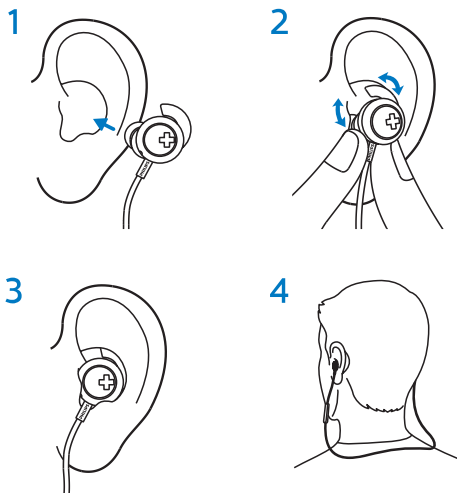

Pasirinkite žemiems dažniams geriausiai tinkantį dydį

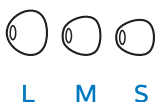

5 Techniniai duomenys

- Muzikos grojimo laikas: 6 valandų
- Pokalbio laikas: 5.5 valandų
- Budėjimo laikas: 110 valandos
- Įprastas pilno įkrovimo laikas: 2 valandos
- Įkraunama ličio-polimerų baterija (110 mAh)
- “Bluetooth 4.1”, “Bluetooth mono” suderinamumas (Ausinių profilis – HSP, Hands-Free profilis – HFP), “Bluetooth stereo” suderinamumas (Advanced Audio Distribution profilis – A2DP; Audio Video Remote Control profilis – AVRCP).
- Dažnio diapazonas: 2.402-2.480GHz
- Siųstuvo galingumas: < 20dBm
- Veikimo diapazonas: iki 10 metrų
- Skaitmeninis aido ir trukdžių mažinimas
- Automatinis išsijungimas



Pastaba

- Techniniai duomenys gali keistis be išankstinio perspėjimo.

6 Pastabos

Atitikimo deklaracija

Gibson Innovations pareiškia, jog šis gaminys atitinka esminius reikalavimus bei kitas nuostatas, numatytas 2014/53/EU Direktyvoje. Atitikimo Deklaracijos kopiją galite rasti interneto svetainėje www.p4c.philips.com.

Senų įrenginio ir baterijų išmetimas



Jūsų įrenginys sukurtas naudojant aukštos kokybės medžiagas ir komponentus, kurie gali būti perdirbami arba naudojami dar kartą.



Jeigu prie savo įrenginio matote nubraukto atliekų konteinerio paveiksluką, tai reiškia, kad įrenginys pagamintas pagal Europos Direktyvą 2012/19/EU.



Šis simbolis reiškia, kad produkto sudėtyje yra integruota įkraunama baterija, pagaminta pagal Europos Direktyvą 2013/56/EU, ir jos negali būti išmetamos kartu su kitomis namų apyvokos šiukšlėmis.

Mes primygtinai patariame nunešti savo įrenginį į oficialų surinkimo punktą arba į Philips paslaugų centrą, kad baterija būtų profesionaliai išimta.

Pasidomėkite vietinėmis elektros ir elektronikos produktų bei įkraunamų baterijų atsikratymo/išmetimo taisyklėmis. Laikykitės vietinių taisyklių ir nemeskite seno produkto bei įkraunamų baterijų kartu su kitomis namų apyvokos atliekomis. Teisingas atsikratymas senų produktu bei įkraunamomis baterijomis padės sumažinti neigiamas pasekmes gamtai ir žmonių sveikatai.

Integruotos baterijos išėmimas



Ispėjimas

- Prieš išimdami bateriją įsitinkite, kad ausinės yra atjungtos nuo USB įkrovimo laido.

Jei Jūsų šalyje nėra surinkimo/perdirbimo sistemos elektronikos įrenginiams, Jūs galite apsaugoti aplinką išimdami ir perdirbdami bateriją prieš išmesdami ausines.

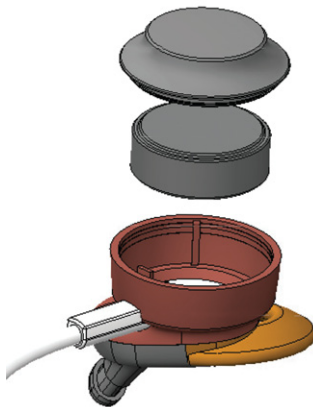

Suderinamumas su elektromagnetiniais laukais (EMF)

Šis įrenginys atitinka standartus ir taisykles, susijusias su elektromagnetinių laukų poveikiu.

Aplinkosaugos informacija

Į pakavimą neįeina jokia nereikalinga medžiaga. Mes skyrėme daug pastangų, kad sumažintume įpakavimo dydį ir padarytume jį lengvai išskiriamą į tris medžiagas: kartoną (dėžutė), išplečiamą polistirolą (apsauga) bei polietilena (maišeliai, apsauginės putų juostelės ir pan.).

Jūsų grotuvas pagamintas iš medžiagų, kurios gali būti perdirbtos, jei įrenginį išardytų kompanija, kuri tame specializuojasi. Prašome susipažinti su vietinėmis taisyklėmis, nustatančiomis įpakavimų, išsikrovusių maitinimo elementų bei senos įrangos išmetimo tvarką.

Prekiniai ženklai

Bluetooth

“Bluetooth” žodinis ženklas bei logotipas yra “Bluetooth SIG, Inc.” registruoti prekiniai ženklai. “Gibson Innovations Limited” šiuos ženklus naudoja pagal turimą licenciją. Kiti prekiniai ženklai ir prekiniai vardai priklauso atitinkamiems savininkams.

7 Dažniausiai užduodami klausimai

Mano “Bluetooth” ausinės neįsijungia.

Baterija yra išsekusi. Įkraukite ausines.

Nepavyksta sujungti (“suporuoti”) mano “Bluetooth” ausinių su mobiliuoju telefonu.

“Bluetooth” ryšys yra išjungtas. Įjunkite “Bluetooth” funkciją savo mobiliajame telefone ir įjunkite telefoną prieš įjungdami ausines.

Sujungimas (“suporavimas”) neveikia.

Įsitikinkite, kad ausinės yra “suporavimo” režime.

- Vadovaukitės nurodymais, išdėstytais šioje naudojimosi instrukcijų knygelėje (skaitykite skyrių “Ausinių sujungimas (“suporavimas”) su Jūsų mobiliuoju telefonu”, esantį 7 puslapyje).
- Prieš atleidžiant multifunkcinį mygtuką įsitikinkite, kad LED indikatorius mirksi pakaitomis baltai ir mėlynai. Neatleiskite mygtuko, jeigu matote tik mėlyną LED indikatorių.

Mobilusis telefonas “neranda” ausinių.

- Ausinės gali būti prijungtos prie kito, anksčiau “suporuoto” įrenginio. Išjunkite prijungtą įrenginį arba pašalinkite jį iš ausinių veikimo zonos.

- “Suporavimai” gali būti ištrinti arba ausinės “suporuotos” su kitu įrenginiu. Sujunkite (“suporuokite”) ausines su mobiliuoju telefonu iš naujo, kaip aprašyta šioje naudojimosi instrukcijų knygelėje.

Ausinės yra prijungtos prie “Bluetooth” stereo mobiliojo telefono, bet muzika groja tik per mobiliojo telefono garsiakalbį.

Skaitykite savo mobiliojo telefono naudojimosi instrukcijų knygelę, norėdami sužinoti, kaip klausytis muzikos per ausines.

Garso kokybė yra prasta ir girdisi traškėjimas.

“Bluetooth” audio šaltinis yra per toli nuo ausinių. Sumažinkite atstumą tarp ausinių ir “Bluetooth” šaltinio arba pašalinkite kliūtis, esančias tarp jų.

Garso kokybė transliuojant iš mobiliojo telefono yra prasta, lėta arba neveikia apskritai.

Gali būti, kad mobilusis telefonas yra suderinamas su (mono) HSP/HFP, bet nėra suderinamas su A2DP (skaitykite skyrių “Techniniai duomenys”, esantį 10 puslapyje).

Girdžiu muziką per ausines, bet negaliu jos valdyti (pvz., groti / laikinai sustabdyti / prasukti pirmyn / prasukti atgal)

Įsitikinkite, kad “Bluetooth” audio šaltinis yra suderinamas su AVRCP (skaitykite skyrių “Techniniai duomenys”, esantį 10 puslapyje).

Kaip mano ausinukuose išgauti geriausią žemų dažnių garsą?

Norint išgauti geriausią žemų dažnių garsą Jūsų ausinėse, reikalingas ausinukų įsitvirtinimas Jūsų ausų kanaluose.

Žmonių ausys skiriasi tiek dydžiais, tiek forma, dėl to prie šių ausinukų pridėti skirtingi ausų kištukai. Išbandykite juos visus klausydamiesi muzikos ir išsirinkite patogiausią bei geriausiai transliuojantį žemus dažnius. Atkreipkite dėmesį ir į tai, kad tvirtai ir teisingai įkišti ausinukai taip pat geriau blokuoja aplinkos garsus.

Apsilankykite interneto puslapyje www.philips.com/support, norėdami gauti daugiau informacijos ir patarimų.



2017 © Gibson Innovations Limited. Visos teisės saugomos.

Šis produktas buvo pagamintas ir yra parduodamas "Gibson Innovations Ltd." atsakomybėje.
"Gibson Innovations Ltd." garantuoja už šį produktą.

Philips ir Philips Skydo Emblema yra "Koninklijke Philips N.V." registruoti prekiniai ženklai.

UM_SHB4305_00_EN_V1.0

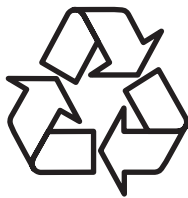

Daugiau apie firmos "Philips" gaminius galite sužinoti
pasauliniame Interneto tinkle. Svetainės adresas:

<http://www.philips.com>