

PHILIPS

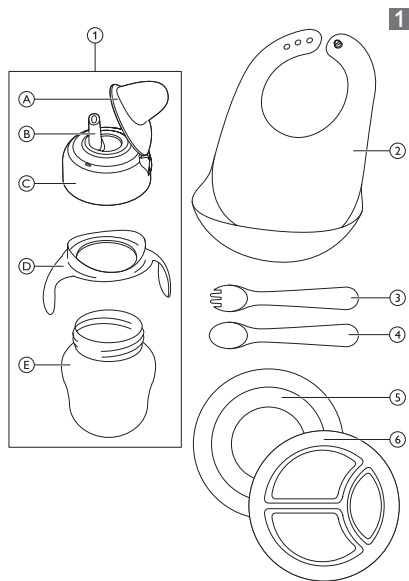

	A	B	C	6
				✓
	✓	✓	✗	✗
	✓	✓	✓	✓
	✗	✗	✗	✗

ENGLISH

Introduction

Congratulations on your purchase and welcome to Philips AVENT! To fully benefit from the support that Philips AVENT offers, register your product at www.philips.com/welcome.

General description (Fig. 1)

- Spout cup
- Feeding bib
- Toddler fork
- Toddler spoon
- Toddler bowl
- Toddler plate

For your child's safety and health

Warning

- Always use these products with adult supervision.
- Be careful when you heat up food in the microwave. Always stir heated food to ensure even heat distribution and check the temperature before serving.
- Always check the food temperature before you feed your baby.
- Continuous and prolonged sucking of fluids causes tooth decay.
- Prevent your child from running or walking while drinking or eating.
- Before each use, inspect the products. Throw them away at the first sign of damage or weakness.
- Never put the toddler spoon and fork in a microwave as they are not microwave-safe. The toddler bowl, toddler plate and spout cup are microwave-safe (see fig. 6).

Important

Read this user manual carefully before you use these products and save it for future reference.

Caution

Spout cup

- Always clean and sterilise the spout cup before you use it.
- This spout cup is intended for use with healthy drinks for your child. Water and milk are the best drinks for children of any age. Thick, fizzy or pulpy drinks or liquids may block the valve and cause it to break or leak.
- Do not overtighten the lid on the spout cup.
- Do not use the spout cup to mix and shake infant formula, as this can clog the vent hole and cause the cup to leak.
- Make sure the valve of the spout cup is properly assembled.
- To prevent scalding, let hot liquids cool down before you fill the spout cup.

- Never use the spout as a soother.
- For hygiene reasons, replace spouts after 3 months of use. Use only Philips AVENT spouts.
- Inspect the spout cup before each use.
- Throw away the spout cup at the first sign of damage or weakness.
- Do not leave the spout cup in sunlight when not in use and do not boil or sterilise it for longer than 5 minutes, as this may weaken it.

Toddler spoon and fork

- Always clean and sterilise the toddler spoon and fork before you use them.
- Do not sterilise the toddler spoon and fork in a microwave.
- Food colourings may discolour the toddler spoon and fork. Discolouration has no impact on the performance of the products.
- Inspect the toddler spoon and fork before each use.
- Throw away the toddler spoon and fork at the first sign of damage or weakness.
- Do not leave the toddler spoon and fork in sunlight when not in use and do not boil or sterilise them for longer than 5 minutes, as this may weaken them.

Toddler bowl and plate

- Always clean and sterilise the toddler bowl and toddler plate before you use them.
- Food colourings may discolour the toddler bowl and plate. Discolouration has no impact on the performance of the products.
- Inspect the toddler bowl and plate before each use.
- Throw away the toddler bowl and plate at the first sign of damage or weakness.
- Do not leave the toddler bowl and plate in sunlight when not in use and do not boil or sterilise them for longer than 5 minutes, as this may weaken them.

Feeding bib

- Food colourings may discolour the feeding bib. Discolouration has no impact on the performance of the product.
- Inspect the feeding bib before each use.
- Throw away the feeding bib at the first sign of damage or weakness.
- Do not leave the feeding bib in sunlight when not in use, as this may weaken it.

Preparing the spout cup for use

- Attach the valve to the spout (Fig. 2).
- Press the spout into the lid from below. Align the recess in the spout with the dot on the lid (Fig. 3).
- Close the spout cover (Fig. 4).
- Place the handles on the cup (1). Screw the lid clockwise onto the cup (2) (Fig. 5).

Preparing food in the microwave

- Always follow the instructions of your microwave and do not heat up food longer than recommended.
- Make sure that the spout cup contains a drink and the toddler bowl and toddler plate contain food when you place them in the microwave.

- Always stir heated food to ensure even heat distribution and check the temperature before you feed your child.

Cleaning and sterilising (Fig. 6)

See the cleaning and sterilising table (fig. 6) for an overview of the cleaning and sterilising options available (A,B,C).

- A Cleaning in the dishwasher
- B Sterilising in an electric steriliser
- C Sterilising in the microwave

Spout cup and toddler bowl, plate, spoon and fork

- 1 Before and after each use, clean the spout cup and toddler bowl, plate, spoon and fork with water and some washing-up liquid or in the dishwasher.

Do not use abrasive or antibacterial cleaning agents or chemical solvents. Excessive concentrations of cleaning agents may eventually cause the plastic to crack.

- 2 Sterilise the spout cup and toddler bowl, plate, spoon and fork just before you use them.

Note: You can use a Philips AVENT electric steriliser to sterilise the spout cup and toddler bowl, plate, spoon and fork. The spout cup, toddler bowl and toddler plate are also suitable for microwave sterilisation. Do not sterilise the toddler spoon and fork in a microwave.

Note: Wash your hands thoroughly before you touch sterilised items and make sure the surfaces on which you place sterilised items are clean.

Feeding bib

- 1 Before and after each use, clean the feeding bib with water and some washing-up liquid or wipe it with a damp cloth.

Do not use abrasive or antibacterial cleaning agents. Excessive concentrations of cleaning agents may eventually cause the plastic to crack.

Storage

- Store the products in a safe and dry place.
- Keep the products away from heat and direct sunlight.
- Keep the products out of the reach of your child.

Ordering accessories

To buy accessories or spare parts, visit www.shop.philips.com/service or go to your Philips dealer.

Guarantee and support

If you need information or support, please visit www.philips.com/support.

DEUTSCH

Einführung

Herzlichen Glückwunsch zu Ihrem Kauf und willkommen bei Philips AVENT! Um den Support von Philips AVENT optimal zu nutzen, registrieren Sie Ihr Produkt bitte unter www.philips.com/welcome.

Allgemeine Beschreibung (Abb. 1)

- 1 Becher mit Trinkschnabel
- A Deckel
- B Ventil
- C Schraubverschluss
- D Griff
- E Becher
- 2 Lätzchen
- 3 Gabel für Kleinkinder
- 4 Löffel für Kleinkinder
- 5 Tiefer Teller
- 6 Teller für Kleinkinder

Für die Sicherheit und Gesundheit Ihres Kindes Warnhinweis

- Verwenden Sie diese Produkte nur unter Aufsicht durch Erwachsene.
- Seien Sie vorsichtig, wenn Sie Speisen oder Getränke in der Mikrowelle aufwärmen. Rühren Sie aufgewärmte Speisen und Getränke immer um, um für gleichmäßige Wärmeverteilung zu sorgen, und überprüfen Sie die Temperatur vor dem Füttern.
- Bevor Sie Ihr Baby füttern, sollten Sie die Temperatur der Nahrung überprüfen.
- Ununterbrochenes und anhaltendes Saugen von Flüssigkeiten kann Karies verursachen.
- Lassen Sie Ihr Kind beim Trinken und Essen nicht herumlaufen.
- Überprüfen Sie die Produkte vor jedem Gebrauch. Sie sollten bei ersten Anzeichen von Beschädigung oder Abnutzung entsorgt werden.
- Stellen Sie den Löffel und die Gabel für Kleinkinder nie in die Mikrowelle, da sie nicht mikrowellengeeignet sind. Der tiefe Teller, der Teller für Kleinkinder und der Becher mit Trinkschnabel sind mikrowellengeeignet (siehe Abb. 6).

Wichtig

Lesen Sie diese Bedienungsanleitung vor dem Gebrauch der Produkte aufmerksam durch, und bewahren Sie sie für eine spätere Verwendung auf.

Achtung

Becher mit Trinkschnabel

- Reinigen und sterilisieren Sie den Becher mit Trinkschnabel vor jedem Gebrauch.
- Dieser Becher mit Trinkschnabel ist für gesunde Getränke bestimmt. Für Kinder jeden Alters sind Wasser und Milch die besten Getränke. Dickflüssige und kohlen säurehaltige Getränke oder Säfte und Flüssigkeiten mit Fruchtfleisch können das Ventil blockieren und zu Beschädigungen und Auslaufen führen.

- Drehen Sie den Deckel des Bechers mit Trinkschnabel nicht zu fest zu.
- Verwenden Sie den Becher mit Trinkschnabel nicht zum Mischen und Schütteln von Milchpulver; da dies die Ventilöffnung verstopfen und so zum Auslaufen von Flüssigkeit aus dem Becher führen kann.
- Vergewissern Sie sich, dass das Ventil des Bechers mit Trinkschnabel ordnungsgemäß zusammengesetzt ist. Um Verbrühen zu verhindern, lassen Sie heiße Flüssigkeiten abkühlen, bevor Sie sie in den Becher mit Trinkschnabel füllen.
- Verwenden Sie den Trinkschnabel nicht als Beruhigungssauger.
- Ersetzen Sie aus Hygienegründen den Trinkschnabel nach 3 Monaten. Verwenden Sie nur Philips AVENT Trinkschnäbel.
- Überprüfen Sie den Becher mit Trinkschnabel vor jedem Gebrauch.
- Bei ersten Anzeichen von Beschädigung bzw. Abnutzung sollte der Becher mit Trinkschnabel entsorgt werden.
- Setzen Sie den Becher mit Trinkschnabel keinem Sonnenlicht aus, wenn er nicht verwendet wird, und kochen oder sterilisieren Sie ihn nicht länger als 5 Minuten, da das Material dadurch ermüden kann.

Kleinkindlöffel und -gabel

- Reinigen und sterilisieren Sie die Kleinkindlöffel und -gabeln immer, bevor Sie sie verwenden.
- Sterilisieren Sie die Kleinkindlöffel und -gabeln nicht in einer Mikrowelle.
- Farbstoffe in der Nahrung können die Kleinkindlöffel und -gabeln verfärben. Die Verfärbung hat keine Auswirkungen auf die Leistung der Produkte.
- Prüfen Sie die Kleinkindlöffel und -gabeln vor jedem Gebrauch.
- Entsorgen Sie die Kleinkindlöffel und -gabeln bei ersten Anzeichen von Beschädigung oder Abnutzung.
- Setzen Sie die Kleinkindlöffel und -gabeln keinem Sonnenlicht aus, wenn sie nicht verwendet werden, und kochen oder sterilisieren Sie sie nicht länger als 5 Minuten, da das Material dadurch ermüden kann.

Tiefer Teller und Teller für Kleinkinder

- Reinigen und sterilisieren Sie die tiefen Teller und Teller für Kleinkinder immer, bevor Sie sie verwenden.
- Farbstoffe in der Nahrung können die tiefen Teller und Teller für Kleinkinder verfärben. Die Verfärbung hat keine Auswirkungen auf die Leistung der Produkte.
- Prüfen Sie die tiefen Teller und Teller für Kleinkinder vor jedem Gebrauch.
- Entsorgen Sie die tiefen Teller und Teller für Kleinkinder bei ersten Anzeichen von Beschädigung oder Abnutzung.
- Setzen Sie die tiefen Teller und Teller für Kleinkinder keinem Sonnenlicht aus, wenn sie nicht verwendet werden, und kochen oder sterilisieren Sie sie nicht länger als 5 Minuten, da das Material dadurch ermüden kann.

Lätzchen

- Farbstoffe in der Nahrung können das Lätzchen verfärben. Verfärbungen des Produkts haben keinerlei Auswirkung auf die Verwendbarkeit.
- Überprüfen Sie das Lätzchen vor jedem Gebrauch.
- Bei ersten Anzeichen von Beschädigung bzw. Abnutzung sollte der Lätzchen entsorgt werden.
- Setzen Sie den tiefen Teller keinem Sonnenlicht aus, wenn er nicht verwendet wird, da das Material dadurch ermüden kann.

Den Becher mit Trinkschnabel für den Gebrauch vorbereiten

- 1 Befestigen Sie das Ventil auf dem Becher mit Trinkschnabel (Abb. 2).
- 2 Drücken Sie den Trinkschnabel von unten in den Deckel. Richten Sie die Öffnung im Trinkschnabel am Punkt auf dem Deckel aus (Abb. 3).
- 3 Schließen Sie Abdeckung des Trinkschnabels (Abb. 4).
- 4 Bringen Sie die Griffe am Becher an (1). Schrauben Sie den Deckel im Uhrzeigersinn auf den Becher (2) (Abb. 5).

Nahrung in der Mikrowelle zubereiten

- Beachten Sie immer die Anleitung zu Ihrer Mikrowelle, und wärmen Sie Speisen oder Getränke nicht länger auf als empfohlen.
- Vergewissern Sie sich, dass der Becher mit Trinkschnabel ein Getränk enthält und dass der tiefe Teller und der Teller für Kleinkinder Speisen enthalten, wenn Sie sie in die Mikrowelle stellen.
- Rühren Sie erwärmte Speisen immer auf, um eine gleichmäßige Wärmeverteilung zu gewährleisten und die Temperatur zu prüfen, bevor Sie Ihr Kind füttern.

Reinigen und Sterilisieren (Abb. 6)

Einen Überblick über die Reinigungs- und Sterilisationsmöglichkeiten (A, B, C) entnehmen Sie der Tabelle zum Reinigen und Sterilisieren (Abb. 6).

- A Reinigen im Geschirrspüler
- B Sterilisieren in einem elektrischen Sterilisator
- C Sterilisieren in der Mikrowelle

Becher mit Trinkschnabel, tiefer Teller und Teller, Löffel und Gabel für Kleinkinder

- 1 Reinigen Sie vor und nach jedem Gebrauch den Becher mit Trinkschnabel, den tiefen Teller, den Teller, den Löffel und die Gabel für Kleinkinder mit Wasser und etwas Spülmittel oder im Geschirrspüler.

Verwenden Sie keine Scheuermittel, antibakterielle Reinigungsmittel oder chemische Lösungsmittel. Eine zu hohe Konzentration von Reinigungsmitteln kann den Kunststoff beschädigen.

- 2 Sterilisieren Sie den Becher mit Trinkschnabel und den tiefen Teller und Teller, den Löffel und die Gabel für Kleinkinder, bevor Sie sie verwenden.

Hinweis: Sie können einen elektrischen Philips AVENT Sterilisateur verwenden, um den Becher mit Trinkschnabel, den tiefen Teller, den Teller, den Löffel und die Gabel für Kleinkinder zu sterilisieren. Der Becher mit Trinkschnabel, der tiefe Teller und der Teller für Kleinkinder sind außerdem für die Sterilisation in der Mikrowelle geeignet. Sterilisieren Sie den Löffel und die Gabel für Kleinkinder nicht in der Mikrowelle.

Hinweis: Waschen Sie sich gründlich die Hände, bevor Sie sterilisierte Gegenstände anfassen, und legen Sie diese ausschließlich auf sauberen Oberflächen ab.

Lätzchen

- 1 Reinigen Sie vor und nach jedem Gebrauch das Lätzchen mit Wasser und etwas Spülmittel, oder wischen Sie es mit einem feuchten Tuch ab.

Verwenden Sie keine Scheuermittel oder antibakterielle Reinigungsmittel. Eine zu hohe Konzentration von Reinigungsmitteln kann den Kunststoff beschädigen.

Aufbewahrung

- Bewahren Sie die Produkte an einem sicheren und trockenen Ort auf.
- Setzen Sie die Produkte nicht direktem Sonnenlicht oder Wärme aus.
- Bewahren Sie die Produkte außerhalb der Reichweite Ihres Kindes auf.

Zubehör bestellen

Um Zubehör oder Ersatzteile zu kaufen, gehen Sie auf www.shop.philips.com/service, oder suchen Sie Ihren Philips Händler auf.

Garantie und Support

Wenn Sie Hilfe oder Informationen benötigen, besuchen Sie bitte www.philips.com/support.

ΕΛΛΗΝΙΚΑ

Εισαγωγή

Συγχαρητήρια για την αγορά σας και καλώς ήρθατε στη Philips AVENT! Για να επωφεληθείτε πλήρως από την υποστήριξη που παρέχει η Philips AVENT, δηλώστε το προϊόν σας στη σελίδα www.philips.com/welcome.

Γενική περιγραφή (Εικ. 1)

- 1 Κύπελλο με στόμιο
- A Καπάκι
- B Βαλβίδα
- C Βιδωτό κάλυμμα
- D Λαβή
- E Κύπελλο
- 2 Σαλιάρα
- 3 Παιδικό πιρούνι
- 4 Παιδικό κουτάλι
- 5 Παιδικό μπολ
- 6 Παιδικό πιάτο

Για την ασφάλεια και την υγεία του παιδιού σας

Προειδοποίηση

- Η χρήση αυτών των προϊόντων πρέπει να γίνεται πάντοτε υπό την επίβλεψη ενήλικα.
- Προσέχετε όταν ζεσταίνετε φαγητό στο φούρνο μικροκυμάτων. Να ανακατεύετε πάντα το ζεσταμένο φαγητό, ώστε να εξασφαλίσετε την ομοιόμορφη κατανομή της θερμότητας, και να ελέγχετε πάντα τη θερμοκρασία πριν το σερβίρισμα.
- Πριν ξεκινήσετε να ταΐζετε το μωρό σας, πρέπει πάντα να ελέγχετε τη θερμοκρασία της τροφής.
- Η συνεχής και παρατεταμένη κατανάλωση υγρών μπορεί να προκαλέσει τερηδόνα.
- Μην αφήνετε το παιδί σας να πίνει ή να τρώει όταν τρέχει ή περπατάει.
- Πριν από κάθε χρήση, να ελέγχετε προσεκτικά τα προϊόντα. Πετάξτε τα με την πρώτη ένδειξη φθοράς ή ελαττώματος.
- Μην τοποθετείτε ποτέ το παιδικό κουτάλι και το πιρούνι στο φούρνο μικροκυμάτων, καθώς δεν είναι κατάλληλα για αυτήν τη χρήση. Το παιδικό μπολ, το πιάτο και το κύπελλο με στόμιο είναι κατάλληλα για το φούρνο μικροκυμάτων (βλ. εικ. 6).

Σημαντικό

Προτού χρησιμοποιήσετε τα προϊόντα, διαβάστε προσεκτικά αυτό το εγχειρίδιο χρήσης και κρατήστε το για μελλοντική αναφορά.

Προσοχή

Κύπελλο με στόμιο

- Να καθαρίζετε και να αποστειρώνετε πάντα το κύπελλο με στόμιο πριν το χρησιμοποιήσετε.
- Το κύπελλο με στόμιο προορίζεται για χρήση με υγιεινά ροφήματα. Το νερό και το γάλα είναι τα καλύτερα ροφήματα για τα παιδιά κάθε ηλικίας. Τα πηχτά, ανθρακούχα ή παχύρρευστα ροφήματα ή υγρά μπορεί να μπλοκάρουν τη βαλβίδα, με αποτέλεσμα η βαλβίδα να σπασεί ή να στάζει.
- Μην σφίγγετε υπερβολικά το καπάκι στο κύπελλο με στόμιο.
- Μην χρησιμοποιείτε το κύπελλο με στόμιο για ανάμειξη βρεφικής τροφής, καθώς μπορεί να φράζουν οι σπές και να στάζει το κύπελλο.
- Βεβαιωθείτε ότι η βαλβίδα του κυπέλλου με στόμιο έχει συναρμολογηθεί σωστά.
- Για πρόληψη των εγκυαμάτων, να αφήνετε τα ζεστά υγρά να κρυσώσουν πριν τα ριζετε στο κύπελλο με στόμιο.
- Μην χρησιμοποιείτε ποτέ το στόμιο ως πιπίλα.
- Για λόγους υγιεινής, να αντικαθιστάτε τα στόμια μετά από 3 μήνες χρήσης. Χρησιμοποιήστε μόνο στόμια της Philips AVENT.
- Να επιθεωρείτε το κύπελλο με στόμιο πριν από κάθε χρήση.
- Πετάξτε το κύπελλο με στόμιο αν παρουσιάσει έστω και το παραμικρό ίχνος φθοράς ή ελαττώματος.

- Μην αφήνετε το κύπελλο με στόμιο εκτεθειμένο στο ηλιακό φως όταν δεν το χρησιμοποιείτε, και μην το βράζετε ή αποστειρώνετε για πάνω από 5 λεπτά, καθώς μπορεί να προκληθούν φθορές.

Παιδικό κουτάλι και πιρούνι

- Να καθαρίζετε και να αποστειρώνετε πάντα το παιδικό κουτάλι και το πιρούνι πριν τα χρησιμοποιήσετε.
- Μην αποστειρώνετε το παιδικό κουτάλι και το πιρούνι σε φούρνο μικροκυμάτων.
- Οι χρωστικές ουσίες των τροφών ενδέχεται να προκαλέσουν αποχρωματισμό στο παιδικό κουτάλι και το πιρούνι. Ο αποχρωματισμός δεν επηρεάζει την απόδοση των προϊόντων.
- Να επιθεωρείτε το παιδικό κουτάλι και το πιρούνι πριν από κάθε χρήση.
- Πετάξτε το παιδικό κουτάλι και το πιρούνι αν παρουσιάσουν έστω και το παραμικρό ίχνος φθοράς ή ελαττώματος.
- Μην αφήνετε το παιδικό κουτάλι και το πιρούνι εκτεθειμένα στο ηλιακό φως όταν δεν τα χρησιμοποιείτε, και μην τα βράζετε ή αποστειρώνετε για πάνω από 5 λεπτά, καθώς μπορεί να προκληθούν φθορές.

Παιδικό μπολ και πιάτο

- Να καθαρίζετε και να αποστειρώνετε πάντα το παιδικό μπολ και το πιάτο πριν τα χρησιμοποιήσετε.
- Οι χρωστικές ουσίες των τροφών ενδέχεται να προκαλέσουν αποχρωματισμό στο παιδικό μπολ και το πιάτο. Ο αποχρωματισμός δεν επηρεάζει την απόδοση των προϊόντων.
- Να επιθεωρείτε το παιδικό μπολ και το πιάτο πριν από κάθε χρήση.
- Πετάξτε το παιδικό μπολ και το πιάτο αν παρουσιάσουν έστω και το παραμικρό ίχνος φθοράς ή ελαττώματος.
- Μην αφήνετε το παιδικό μπολ και το πιάτο εκτεθειμένα στο ηλιακό φως όταν δεν τα χρησιμοποιείτε, και μην τα βράζετε ή αποστειρώνετε για πάνω από 5 λεπτά, καθώς μπορεί να προκληθούν φθορές.

Σαλιάρα

- Οι χρωστικές ουσίες των τροφών ενδέχεται να προκαλέσουν αποχρωματισμό στη σαλιάρα. Ο αποχρωματισμός δεν επηρεάζει την απόδοση του προϊόντος.
- Να επιθεωρείτε τη σαλιάρα πριν από κάθε χρήση.
- Πετάξτε τη σαλιάρα αν παρουσιάσει έστω και το παραμικρό ίχνος φθοράς ή ελαττώματος.
- Μην αφήνετε τη σαλιάρα εκτεθειμένη στο ηλιακό φως, καθώς μπορεί να προκληθούν φθορές.

Προετοιμασία του κυπέλλου με στόμιο για χρήση

- 1 Τοποθετήστε τη βαλβίδα στο στόμιο (Εικ. 2).
- 2 Σπρώξτε από κάτω το στόμιο στο καπάκι. Ευθυγραμμίστε την εσοχή στο στόμιο με την κουκίδα στο καπάκι (Εικ. 3).
- 3 Κλείστε το κάλυμμα του στομίου (Εικ. 4).

- 4 Τοποθετήστε τις λαβές στο κύπελλο (1). Βιδώστε προς τα δεξιά το καπάκι στο κύπελλο (2) (Εικ. 5).

Προετοιμασία φαγητού στο φούρνο μικροκυμάτων

- Να ακολουθείτε πάντα τις οδηγίες του φούρνου μικροκυμάτων και να μην ζεσταίνετε το φαγητό για περισσότερη ώρα από τη συνιστώμενη.
- Πριν τοποθετήσετε το παιδικό μπολ, το πιάτο και το κύπελλο με στόμιο στο φούρνο μικροκυμάτων, να βεβαιώνετε ότι τα σκεύη περιέχουν κάποιο φαγητό και ότι το κύπελλο περιέχει κάποιο υγρό.
- Να ανακατεύετε πάντα το ζεσταμένο φαγητό, ώστε να εξασφαλίσετε την ομοιόμορφη κατανομή της θερμότητας, και να ελέγχετε πάντα τη θερμοκρασία προτού ταΐσετε το παιδί σας.

Καθαρισμός και αποστείρωση (Εικ. 6)

Για να δείτε τις διαθέσιμες επιλογές καθαρισμού και αποστείρωσης (A, B, Γ), ανατρέξτε στον πίνακα καθαρισμού και αποστείρωσης (εικ. 6).

- A Καθαρισμός στο πλυντήριο πιάτων
- B Αποστείρωση σε ηλεκτρικό αποστειρωτή
- C Αποστείρωση στο φούρνο μικροκυμάτων

Κύπελλο με στόμιο και παιδικό μπολ, πιάτο, πιρούνι και κουτάλι

- 1 Πριν και μετά από κάθε χρήση, καθαρίστε το κύπελλο με στόμιο, το παιδικό μπολ, το πιάτο, το κουτάλι και το πιρούνι με νερό και λίγο υγρό απορρυπαντικό ή στο πλυντήριο πιάτων.

Μην χρησιμοποιείτε διαβρωτικά ή αντιβακτηριακά καθαριστικά ή χημικούς διαλύτες. Η υπερβολική συγκέντρωση καθαριστικών μπορεί να προκαλέσει ρωγμές στο πλαστικό.

- 2 Να αποστειρώνετε το κύπελλο με στόμιο, το παιδικό μπολ, το πιάτο, το κουτάλι και το πιρούνι πριν από κάθε χρήση.

Σημείωση: Μπορείτε να αποστειρώσετε το κύπελλο με στόμιο και το παιδικό μπολ, το πιάτο, το κουτάλι και το πιρούνι με έναν ηλεκτρικό αποστειρωτή Philips AVENT. Το κύπελλο με στόμιο, το παιδικό μπολ και το πιάτο μπορούν επίσης να αποστειρωθούν στο φούρνο μικροκυμάτων. Μην αποστειρώνετε το παιδικό πιρούνι και το κουτάλι στο φούρνο μικροκυμάτων.

Σημείωση: Πλύνετε πολύ καλά τα χέρια σας πριν αγγίξετε τα αποστειρωμένα αντικείμενα και βεβαιωθείτε ότι οι επιφάνειες πάνω στις οποίες θα τα ακουμπήσετε είναι καθαρές.

Σαλιάρα

- 1 Πριν και μετά από κάθε χρήση, καθαρίστε τη σαλιάρα με νερό και λίγο υγρό απορρυπαντικό ή σκουπίστε την με ένα βρεγμένο πανί.

Μην χρησιμοποιείτε διαβρωτικά ή αντιβακτηριακά καθαριστικά. Η υπερβολική συγκέντρωση καθαριστικών μπορεί να προκαλέσει ρωγμές στο πλαστικό.

Συστήματα αποθήκευσης

- Αποθηκεύστε τα προϊόντα σε ασφαλές και ξηρό μέρος.
- Φυλάξτε τα προϊόντα μακριά από πηγές θερμότητας ή άμεση ηλιακή ακτινοβολία.
- Φυλάξτε τα προϊόντα μακριά από το παιδί σας.

Παραγγελία εξαρτημάτων

Για να αγοράσετε εξαρτήματα ή ανταλλακτικά, ανατρέξτε στη διεύθυνση www.shop.philips.com/service ή απευθυνθείτε στον τοπικό αντιπρόσωπο της Philips.

Εγγύηση και υποστήριξη

Αν χρειάζεστε υποστήριξη ή πληροφορίες, επισκεφτείτε τη διεύθυνση www.philips.com/support.

ESPAÑOL

Introducción

Enhorabuena por la compra de este producto y bienvenido a Philips AVENT. Para sacar el mayor partido de la asistencia que Philips AVENT le ofrece, registre su producto en www.philips.com/welcome.

Descripción general (fig. 1)

- 1 Vaso con boquilla
 - A Tapa
 - B Válvula
 - C Parte superior enroscable
 - D Asa
 - E Vaso
- 2 Babero
 - 3 Tenedor
 - 4 Cuchara
 - 5 Plato hondo
 - 6 Plato con compartimentos

Para la salud y seguridad de su bebé

Advertencia

- Utilice siempre estos productos bajo la supervisión de un adulto.
- Tenga cuidado al calentar alimentos en el microondas. Remueva siempre las comidas calentadas para garantizar una distribución uniforme y compruebe la temperatura antes de servirlos.
- Compruebe siempre la temperatura de la comida antes de empezar a dar de comer al bebé.
- La succión continua y prolongada de líquidos produce caries.
- Evite que su hijo corra o ande mientras bebe o come.
- Inspeccione los productos antes de cada uso y deséchelos cuando presenten el mínimo signo de daño o deterioro.
- Nunca introduzca la cuchara y el tenedor en el microondas ya que no son aptos para el mismo. El plato hondo, el plato con compartimentos y el vaso con boquilla son aptos para microondas (consulte la figura 6).

Importante

Antes de usar los productos, lea atentamente este manual de usuario y consérvelo por si necesitara consultarlo en el futuro.

Precaución

Vaso con boquilla

- Limpie y esterilice siempre el vaso con boquilla antes de utilizarlo.
- Este vaso con boquilla se ha diseñado para su uso con bebidas saludables para su hijo. El agua y la leche son las mejores bebidas a cualquier edad. Las bebidas o líquidos espesos, gaseosos o con pulpa pueden bloquear la válvula y provocar roturas o derrames.
- No apriete demasiado la tapa en el vaso con boquilla.
- No utilice el vaso con boquilla para mezclar y agitar la leche de fórmula para lactantes, ya que esto puede atascar el orificio de salida y hacer que el vaso gotee.
- Asegúrese de que la válvula del vaso con boquilla está bien montada.
- Para evitar quemaduras, deje que los líquidos calientes se enfríen antes de llenar el vaso con boquilla.
- Nunca utilice la boquilla como un chupete.
- Por razones de higiene, sustituya las boquillas cada 3 meses de uso. Utilice solo boquillas de Philips AVENT.
- Inspeccione el vaso con boquilla antes de cada uso.
- Tire el vaso con boquilla ante el primer signo de daño o deterioro.
- No deje el vaso con boquilla expuesto a la luz solar cuando no lo utilice y no lo hierva o esterilice durante más de 5 minutos, ya que esto podría deteriorarlo.

Cuchara y tenedor

- Limpie y esterilice siempre la cuchara y el tenedor antes de usarlos.
- No esterilice la cuchara y el tenedor en el microondas.
- Los colorantes de la comida pueden producir decoloración en la cuchara y el tenedor. La decoloración no afecta al rendimiento de los productos.
- Inspeccione la cuchara y el tenedor antes de cada uso.
- Deseche la cuchara y el tenedor ante el primer signo de daño o deterioro.
- No deje la cuchara y el tenedor expuestos a la luz solar cuando no los utilice y no los hierva o esterilice durante más de 5 minutos, ya que esto podría deteriorarlos.

Plato hondo y plato con compartimentos

- Limpie y esterilice siempre el plato hondo y el plato con compartimentos antes de usarlos.
- Los colorantes de la comida pueden producir decoloración en el plato hondo y el plato con compartimentos. La decoloración no afecta al rendimiento de los productos.
- Inspeccione el plato hondo y el plato con compartimentos antes de cada uso.
- Tire el plato hondo y el plato con compartimentos ante el primer signo de daño o deterioro.

- No deje el plato hondo y el plato con compartimentos expuestos a la luz solar cuando no los utilice y no los hierva o esterilice durante más de 5 minutos, ya que esto podría deteriorarlos.

Babero

- Los colorantes de la comida pueden producir decoloración en el babero. La decoloración no afecta al rendimiento del producto.
- Inspeccione el babero antes de cada uso.
- Tire el babero ante el primer signo de daño o deterioro.
- No deje el babero expuesto a la luz solar cuando no lo utilice, ya que esto podría deteriorarlo.

Preparación del vaso con boquilla para su uso

- 1 Coloque la válvula en la boquilla (fig. 2).
- 2 Presione la boquilla sobre la tapa desde abajo. Alinee el hueco de la boquilla con el punto de la tapa (fig. 3).
- 3 Cierre la cubierta de la boquilla (fig. 4).
- 4 Coloque las asas del vaso (1). Enrosque la tapa hacia la derecha en el vaso (2) (fig. 5).

Preparación de alimentos en el microondas

- Siga siempre las instrucciones del microondas y no caliente alimentos durante más tiempo del recomendado.
- Asegúrese de que el vaso con boquilla contiene bebida y el plato hondo o el plato con compartimentos contienen comida al introducirlos en el microondas.
- Remueva siempre la comida calentada para garantizar una distribución uniforme del calor y compruebe la temperatura antes de dar de comer al niño.

Limpieza y esterilización (fig. 6)

Consulte la tabla de limpieza y esterilización (figura 6) para obtener una descripción general de las opciones de limpieza y esterilización disponibles (A, B, C).

- A Limpieza en el lavavajillas
- B Esterilización en un esterilizador eléctrico
- C Esterilización en el microondas

Vaso con boquilla y plato hondo, plato con compartimentos, cuchara y tenedor

- 1 Antes y después de cada uso, limpie el vaso con boquilla y el plato hondo, el plato con compartimentos, la cuchara y el tenedor con agua y un poco de detergente líquido o en el lavavajillas.

No utilice agentes de limpieza abrasivos o antibacterias ni disolventes químicos. La concentración excesiva de agentes de limpieza puede producir que el plástico se agriete con el paso del tiempo.

- 2 Esterilice el vaso con boquilla y el plato hondo, el plato con compartimentos, la cuchara y el tenedor justo antes de usarlos.

Nota: Puede utilizar un esterilizador eléctrico de Philips

AVENT para esterilizar el vaso con boquilla y el plato hondo, el plato con compartimentos, la cuchara y el tenedor. El vaso con boquilla, el plato hondo y el plato con compartimentos son también aptos para su esterilización en el microondas. No esterilice la primera cuchara y el tenedor en el microondas.

Nota: Lávese bien las manos antes de tocar objetos esterilizados y asegúrese de que las superficies en las que coloca dichos objetos estén limpias.

Babero

- 1 Antes y después de cada uso, limpie el babero con agua y un poco de detergente líquido o frótelo con un paño húmedo.

No utilice agentes de limpieza abrasivos o antibacterias. La concentración excesiva de agentes de limpieza puede producir que el plástico se agriete con el paso del tiempo.

Almacenamiento

- Guarde los productos en un lugar seco y seguro.
- Mantenga los productos alejados del calor y la luz solar directa.
- Mantenga los productos fuera del alcance del niño.

Solicitud de accesorios

Para comprar accesorios o piezas de repuesto, visite www.shop.philips.com/service o acuda a su distribuidor de Philips.

Garantía y asistencia

Si necesita información o asistencia, visite www.philips.com/support.

FRANÇAIS

Introduction

Félicitations pour votre achat et bienvenue dans l'univers Philips AVENT ! Pour profiter pleinement de l'assistance Philips AVENT, enregistrez votre produit sur le site www.philips.com/welcome.

Description générale (fig. 1)

- 1 Tasse à bec
 - A Couverture
 - B Soupape
 - C Couverture vissable
 - D Poignée
 - E Tasse
- 2 Bavoir
 - 3 Fourchette pour enfant
 - 4 Cuillère pour enfant
 - 5 Bol pour enfant
 - 6 Assiette pour enfant

Pour la sécurité et la santé de votre enfant

Avertissement

- Ne laissez jamais un enfant utiliser ces produits sans surveillance.

- Soyez prudent(e) lorsque vous chauffez de la nourriture au micro-ondes. Mélangez toujours les aliments chauffés afin de garantir une répartition homogène de la chaleur et testez la température avant de servir.
- Vérifiez toujours la température des aliments avant de commencer à nourrir votre bébé.
- La succion continue et prolongée de liquide entraîne l'apparition de caries.
- Empêchez votre enfant de courir ou de marcher lorsqu'il boit ou mange.
- Vérifiez les produits avant chaque utilisation. Jetez-les au moindre signe d'usure ou d'endommagement.
- Ne mettez jamais la cuillère et la fourchette pour enfant au micro-ondes. Le bol pour enfant, l'assiette pour enfant et la tasse à bec peuvent être utilisés au micro-ondes (voir fig. 6).

Important

Lisez attentivement ce mode d'emploi avant d'utiliser l'appareil et conservez-le pour un usage ultérieur.

Attention

Tasse à bec

- Nettoyez et stérilisez toujours la tasse à bec avant de l'utiliser.
- Cette tasse à bec est conçue pour contenir des boissons saines pour votre enfant. L'eau et le lait sont les meilleures boissons pour les enfants de tout âge. Les boissons ou liquides épais, gazeux ou pulpeux peuvent bloquer la soupape et l'endommager.
- Ne serrez pas exagérément le couvercle sur la tasse à bec.
- N'utilisez pas la tasse à bec pour préparer et mélanger du lait infantile car cela pourrait obstruer la valve et causer des fuites.
- Assurez-vous que la valve de la tasse à bec est correctement assemblée.
- Pour éviter toute brûlure, laissez les liquides chauds refroidir avant de remplir la tasse à bec.
- N'utilisez jamais le bec comme sucette.
- Pour des raisons d'hygiène, remplacez les becs après 3 mois d'utilisation. Utilisez exclusivement les becs Philips AVENT.
- Vérifiez la tasse à bec avant chaque utilisation.
- Au premier signe d'usure, jetez la tasse à bec.
- Ne laissez pas la tasse à bec au soleil lorsque vous ne l'utilisez pas, et ne la faites pas bouillir ou stériliser pendant plus de 5 minutes ; cela pourrait l'abîmer.

Cuillère et fourchette pour enfant

- Nettoyez et stérilisez toujours la cuillère et la fourchette pour enfant avant de les utiliser.
- Ne stérilisez pas la cuillère et la fourchette pour enfant au micro-ondes.
- Les colorants alimentaires peuvent décolorer la cuillère et la fourchette pour enfant. La décoloration n'affecte pas les performances des produits.
- Vérifiez la cuillère et la fourchette pour enfant avant chaque utilisation.
- Au premier signe d'usure, jetez la cuillère et la fourchette pour enfant.

- Ne laissez pas la cuillère et la fourchette pour enfant au soleil lorsque vous ne les utilisez pas, et ne les faites pas bouillir ou stériliser pendant plus de 5 minutes ; cela pourrait les abîmer.

Assiette et bol pour enfant

- Nettoyez et stérilisez toujours l'assiette et le bol pour enfant avant de les utiliser.
- Les colorants alimentaires peuvent décolorer l'assiette et le bol pour enfant. La décoloration n'affecte pas les performances des produits.
- Vérifiez l'assiette et le bol pour enfant avant chaque utilisation.
- Au premier signe d'usure, jetez l'assiette et le bol pour enfant.
- Ne laissez pas l'assiette et le bol pour enfant au soleil lorsque vous ne les utilisez pas, et ne les faites pas bouillir ou stériliser pendant plus de 5 minutes ; cela pourrait les abîmer.

Bavoir

- Les colorants alimentaires peuvent décolorer le bavoir. La décoloration n'affecte pas les performances du produit.
- Vérifiez le bavoir avant chaque utilisation.
- Au premier signe d'usure, jetez le bavoir.
- Ne laissez pas le bavoir au soleil lorsque vous ne l'utilisez pas ; cela pourrait l'abîmer.

Préparation de la tasse à bec pour utilisation

- 1 Attachez la valve au bec (fig. 2).
- 2 Insérez le bec dans le couvercle par le bas. Alignez l'encoche sur le bec avec le point sur le couvercle (fig. 3).
- 3 Fermez le couvercle du bec (fig. 4).
- 4 Placez les poignées sur la tasse (1). Vissez le couvercle sur la tasse dans le sens des aiguilles d'une montre (2) (fig. 5).

Préparation des aliments au micro-ondes

- Suivez toujours les instructions de votre micro-ondes et ne réchauffez pas de la nourriture plus longtemps que la durée recommandée.
- Assurez-vous que la tasse à bec contient une boisson et que l'assiette et le bol pour enfant contiennent de la nourriture lorsque vous la/les placez dans le micro-ondes.
- Mélangez toujours les aliments chauffés afin de garantir une répartition homogène de la chaleur et testez la température avant de nourrir votre enfant.

Nettoyage et stérilisation (fig. 6)

Consultez le tableau de nettoyage et stérilisation (fig. 6) pour avoir un aperçu des options de nettoyage et de stérilisation disponibles (A,B,C).

- A Nettoyage au lave-vaisselle
- B Stérilisation dans un stérilisateur électrique
- C Stérilisation au micro-ondes

Tasse à bec et bol, assiette, cuillère et fourchette pour enfant

- 1 Avant et après chaque utilisation, nettoyez la tasse à bec et le bol, l'assiette, la cuillère et la fourchette pour enfant à l'eau savonneuse ou au lave-vaisselle.

N'utilisez jamais de produits abrasifs ou antibactériens ni de solvants chimiques. La concentration excessive d'agents nettoyeurs peut finir par fissurer le plastique.

- 2 Stérilisez la tasse à bec et le bol, l'assiette, la cuillère et la fourchette pour enfant juste avant de les utiliser.

Remarque : Vous pouvez utiliser un stérilisateur électrique Philips AVENT pour stériliser la tasse à bec et le bol, l'assiette, la cuillère et la fourchette pour enfant. La tasse à bec et le bol et l'assiette pour enfant peuvent aussi être stérilisés au micro-ondes. Ne stérilisez pas la cuillère et la fourchette pour enfant au micro-ondes.

Remarque : Lavez soigneusement vos mains avant de toucher les objets stérilisés et assurez-vous que les surfaces sur lesquelles vous les posez sont propres.

Bavoir

- 1 Avant et après chaque utilisation, nettoyez le bavoir à l'eau savonneuse ou essuyez-le à l'aide d'un chiffon humide.

N'utilisez jamais de produits abrasifs ou antibactériens. La concentration excessive d'agents nettoyeurs peut finir par fissurer le plastique.

Rangement

- Placez les produits dans un endroit sûr et sec.
- Tenez les produits à l'écart de la chaleur et de la lumière directe du soleil.
- Tenez ces produits hors de portée de votre enfant.

Commande d'accessoires

Pour acheter des accessoires ou des pièces de rechange, visitez le site Web www.shop.philips.com/service ou rendez-vous chez votre revendeur Philips.

Garantie et assistance

Si vous avez besoin d'une assistance ou d'informations supplémentaires, consultez le site Web www.philips.com/support.

ITALIANO

Introduzione

Congratulazioni per l'acquisto e benvenuti in Philips AVENT! Per trarre il massimo vantaggio dall'assistenza Philips AVENT, registrate il vostro prodotto su www.philips.com/welcome.

Descrizione generale (fig. 1)

- 1 Tazza con beccuccio
- A Coperchio
- B Valvola

- C Parte superiore avvitabile
- D Impugnatura
- E Tazza
- 2 Bavaglino per la pappa
- 3 Forchetta per bambini
- 4 Cucchiaino per bambini
- 5 Piatto fondo per bambini
- 6 Piatto per bambini

Per la sicurezza e la salute del vostro bambino

Avviso

- Questi prodotti devono essere sempre utilizzati sotto la supervisione di un adulto.
- Fate attenzione quando riscaldate il cibo nel microonde. Mescolate sempre gli alimenti riscaldati per assicurarvi che il calore sia distribuito in modo uniforme e controllate la temperatura prima di servirli.
- Controllate sempre la temperatura della pappa prima di darla al bambino.
- La suzione continua e prolungata di fluidi causa danni ai denti.
- Evitate che il bambino corra o cammini mentre beve o mangia.
- Controllate sempre i prodotti prima dell'utilizzo. Gettateli ai primi segni di danno o alterazione.
- Non mettete mai il cucchiaino e la forchetta per bambini nel microonde in quanto non sono compatibili. Il piatto fondo e la tazza con beccuccio possono invece essere utilizzati all'interno del microonde (vedere la fig. 6).

Importante

Prima di utilizzare questi prodotti, leggete attentamente il presente manuale di istruzioni e conservatelo per eventuali riferimenti futuri.

Attenzione

Tazza con beccuccio

- Pulite e sterilizzate sempre la tazza con beccuccio prima di usarla.
- La tazza con beccuccio è destinata a contenere bevande salutari per il vostro bambino. Acqua e latte sono le migliori bevande per i bambini di qualunque età. Bevande frizzanti o con polpa potrebbero ostruire la valvola, causare rotture o fuoriuscite.
- Non serrate troppo il coperchio sulla tazza.
- Non utilizzate la tazza con beccuccio per mescolare latte in polvere, poiché potrebbe ostruirsi il foro di aerazione e provocare perdite.
- Assicuratevi che la valvola della tazza con beccuccio sia assemblata correttamente.
- Per evitare scottature, lasciate che i liquidi caldi si raffreddino prima di versarli nella tazza con beccuccio.
- Non utilizzare mai il beccuccio come succhietto.
- Per motivi igienici, sostituite il beccuccio dopo 3 mesi d'uso. Usate solo beccucci Philips AVENT.
- Ispezionate la tazza con beccuccio prima di ogni uso.
- Gettate la tazza con beccuccio ai primi segni di danneggiamento o deterioramento.
- Non lasciate la tazza con beccuccio alla luce del sole quando non la usate e non fatela bollire o sterilizzare

per più di 5 minuti, poiché questo potrebbe renderla meno resistente.

Cucchiaino e forchetta per bambini

- Pulite e sterilizzate il cucchiaino e la forchetta per bambini prima di utilizzarli.
- Non sterilizzateli all'interno del microonde.
- La pigmentazione degli alimenti può causare l'alterazione dei colori del cucchiaino e della forchetta per bambini. L'alterazione non influisce sulle prestazioni dei prodotti.
- Prima dell'utilizzo, ispezionate sempre sia il cucchiaino che la forchetta.
- Gettate il cucchiaino e la forchetta per bambini ai primi segni di danneggiamento o deterioramento.
- Non lasciate il cucchiaino e la forchetta per bambini alla luce del sole quando non li usate e non fateli bollire o sterilizzare per più di 5 minuti, poiché questo potrebbe renderli meno resistenti.

Piatto normale e piatto fondo per bambini

- Pulite e sterilizzate il piatto normale e il piatto fondo prima di utilizzarli.
- La pigmentazione degli alimenti può causare l'alterazione dei colori del piatto normale e del piatto fondo per bambini. L'alterazione non influisce sulle prestazioni dei prodotti.
- Prima dell'utilizzo, ispezionate sempre sia il piatto normale che il piatto fondo.
- Gettate il piatto normale e il piatto fondo per bambini ai primi segni di danneggiamento o deterioramento.
- Non lasciate il piatto normale e il piatto fondo per bambini alla luce del sole quando non li usate e non fateli bollire o sterilizzare per più di 5 minuti, poiché questo potrebbe renderli meno resistenti.

Bavaglino per la pappa

- La pigmentazione degli alimenti può causare l'alterazione dei colori del bavaglino per la pappa. L'alterazione non influisce sulle prestazioni del prodotto.
- Ispezionate il bavaglino per la pappa prima di ogni uso.
- Gettate il bavaglino per la pappa ai primi segni di danneggiamento o deterioramento.
- Non lasciate il bavaglino alla luce del sole quando non è in uso, poiché potrebbe deteriorarsi.

Preparazione della tazza con beccuccio

- 1 Collegare la valvola al beccuccio (fig. 2).
- 2 Spingete il beccuccio nel coperchio da sotto. Allineate la scanalatura nel beccuccio, facendo corrispondere il puntino sul coperchio (fig. 3).
- 3 Chiudete il coperchio (fig. 4).
- 4 Posizionate i manici sulla tazza (1). Avvitare il coperchio sulla tazza in senso orario (2) (fig. 5).

Preparazione di pappe nel microonde

- Seguite sempre le istruzioni del vostro microonde e non riscaldate la pappa più a lungo di quanto consigliato.

- Prima di inserirli nel microonde, assicuratevi che la tazza con beccuccio contenga una bevanda e che il piatto fondo per bambini contenga alimenti.
- Mescolate sempre gli alimenti riscaldati al fine di assicurare una distribuzione uniforme del calore e controllate la temperatura degli alimenti prima di darli al vostro bambino.

Pulizia e sterilizzazione (fig. 6)

Consultate la tabella relativa alla pulizia e sterilizzazione (fig. 6) per una panoramica sulle opzioni di pulizia e sterilizzazione disponibili (A, B, C).

- A Pulizia in lavastoviglie
- B Sterilizzazione in uno sterilizzatore elettrico
- C Sterilizzazione nel microonde

Tazza con beccuccio, piatto fondo, piatto normale, cucchiaino e forchetta per bambini

- 1 Prima e dopo ciascun utilizzo, pulite la tazza con beccuccio, il piatto fondo, il piatto normale, il cucchiaino e la forchetta per bambini con acqua e detergente per piatti o in lavastoviglie.

non usate sostanze abrasive, detergenti antibatterici o solventi chimici. Concentrazioni eccessive di detergenti potrebbero causare la rottura degli accessori in plastica.

- 2 Sterilizzate la tazza con beccuccio, il piatto fondo, il piatto normale, il cucchiaino e la forchetta per bambini prima di ogni utilizzo.

Nota: potete utilizzare uno sterilizzatore elettrico Philips AVENT per sterilizzare la tazza con beccuccio, il piatto fondo, il piatto normale, il cucchiaino e la forchetta per bambini. La tazza con beccuccio, il piatto fondo, il piatto normale sono adatti per la sterilizzazione nel microonde. Non sterilizzate il cucchiaino e la forchetta per bambini nel microonde.

Nota: lavatevi le mani con cura e assicuratevi che tutte le superfici siano pulite prima di appoggiarvi gli accessori sterilizzati.

Bavaglino per la pappa

- 1 Prima e dopo ogni uso, pulite il bavaglino per la pappa con acqua e detergente per piatti o con un panno umido.

non usate sostanze abrasive o detergenti antibatterici. Concentrazioni eccessive di detergenti potrebbero causare la rottura degli accessori in plastica.

Conservazione

- Riponete i prodotti in un posto sicuro e asciutto.
- Tenete i prodotti lontano da fonti di calore o dalla luce diretta del sole.
- Tenete i prodotti lontano dalla portata dei bambini.

Ordinazione degli accessori

Per acquistare accessori o parti di ricambio, visitate il sito Web www.shop.philips.com/service o recatevi presso il vostro rivenditore Philips.

Garanzia e assistenza

Per assistenza o informazioni, visitate www.philips.com/support.

NEDERLANDS

Inleiding

Gefeliciteerd met uw aankoop en welkom bij Philips AVENT! Wilt u volledig profiteren van de ondersteuning die Philips AVENT u kan bieden? Registreer dan uw product op www.philips.com/welcome.

Algemene beschrijving (fig. 1)

- 1 Tuitbeker
- A Deksel
- B Ventiel
- C Schroefdeksel
- D Handvat
- E Beker
- 2 Slabbetje
- 3 Peutervork
- 4 Peuterlepel
- 5 Peuterbord
- 6 Plat peuterbord

Voor de veiligheid en gezondheid van uw kind

Waarschuwing

- Gebruik deze producten altijd onder toezicht van een volwassene.
- Wees voorzichtig wanneer u voedsel in de magnetron opwarmt. Roer opgewarmd voedsel altijd door zodat de warmte gelijkmatig wordt verdeeld en controleer de temperatuur voordat u het voedsel opdiend.
- Controleer altijd de temperatuur van het voedsel voordat u uw baby gaat voeden.
- Het voortdurend en langdurig opzuigen van vloeistoffen leidt tot tandbederf.
- Voorkom dat uw kind tijdens het drinken of eten loopt of rent.
- Inspecteer de producten voor elk gebruik. Gooi ze weg zodra u beschadigingen of zwakke plekken ziet.
- Plaats de peuterlepel en -vork nooit in een magnetron, aangezien deze niet magnetronbestendig zijn. Het peuterbord, het platte peuterbord en de tuitbeker zijn magnetronbestendig (zie fig. 6).

Belangrijk

Lees deze gebruiksaanwijzing zorgvuldig door voordat u deze producten gaat gebruiken. Bewaar de gebruiksaanwijzing om deze indien nodig te kunnen raadplegen.

Let op

Tuitbeker

- Voor gebruik moet u de tuitbeker altijd schoonmaken en steriliseren.
- Deze tuitbeker is bedoeld voor gezonde dranken voor uw kind. Water en melk zijn de beste dranken voor kinderen van elke leeftijd. Dikke,

koolzuurhoudende of moesachtige dranken kunnen het ventiel blokkeren waardoor het stuk kan gaan of kan gaan lekken.

- Draai de deksel niet te vast op de tuitbeker.
- Gebruik de tuitbeker niet voor het mengen en schudden van flesvoeding, want hierdoor kan het ventilatiegatje verstopt raken en kan de beker gaan lekken.
- Zorg ervoor dat het ventiel van de tuitbeker goed is bevestigd.
- Om verbrandingsgevaar te vermijden, moet u warme dranken laten afkoelen voordat u de tuitbeker vult.
- Gebruik de tuit nooit als fopspeen.
- Vervang tuiten uit hygiënisch oogpunt na 3 maanden gebruik. Gebruik alleen tuiten van Philips AVENT.
- Controleer de tuitbeker voor elk gebruik.
- Gooi de tuitbeker weg zodra deze tekenen van beschadiging of zwakte begint te vertonen.
- Laat de tuitbeker niet in de zon liggen als u deze niet gebruikt en kook of steriliseer deze niet langer dan 5 minuten, omdat het materiaal hierdoor verzwakt kan raken.

Peuterlepel en -vork

- Voor gebruik moet u de peuterlepel en -vork altijd schoonmaken en steriliseren.
- Steriliseer de peuterlepel en -vork niet in een magnetron.
- De peuterlepel en -vork kunnen verkleuren door kleurstoffen in de voeding. Verkleuring is niet van invloed op de prestaties van de producten.
- Controleer de peuterlepel en -vork voor elk gebruik.
- Gooi de peuterlepel en -vork weg zodra deze beschadigingen of onvolkomenheden vertonen.
- Laat de peuterlepel en -vork niet in de zon liggen als u deze niet gebruikt en kook of steriliseer deze niet langer dan 5 minuten, omdat het materiaal hierdoor verzwakt kan raken.

Peuterbord en plat peuterbord

- Voor gebruik moet u het peuterbord en het platte peuterbord altijd schoonmaken en steriliseren.
- Het peuterbord en het platte peuterbord kunnen verkleuren door kleurstoffen in de voeding. Verkleuring is niet van invloed op de prestaties van de producten.
- Controleer het peuterbord en het platte peuterbord voor elk gebruik.
- Gooi het peuterbord en het platte peuterbord weg zodra deze beschadigingen of onvolkomenheden vertonen.
- Laat het peuterbord en het platte peuterbord niet in de zon liggen als u deze niet gebruikt en kook of steriliseer deze niet langer dan 5 minuten, omdat het materiaal hierdoor verzwakt kan raken.

Slabbetje

- Het slabbetje kan verkleuren door kleurstoffen in het voedsel. Verkleuring is niet van invloed op het gebruik van het product.
- Controleer het slabbetje voor elk gebruik.
- Gooi het slabbetje weg zodra het tekenen van beschadiging of zwakte begint te vertonen.

- Laat het slabbetje niet in de zon liggen als u het niet gebruikt, omdat het materiaal hierdoor verzwakt kan raken.

De tuitbeker klaarmaken voor gebruik

- 1 Bevestig het ventiel aan de tuit (fig. 2).
- 2 Druk de tuit van onderaf in het deksel. Breng de uitsparing in de tuit op één lijn met de punt op het deksel (fig. 3).
- 3 Sluit de afdekkap van de tuit (fig. 4).
- 4 Plaats de handvatten op de beker (1). Schroef het deksel rechtsom op de beker (2) (fig. 5).

Voedsel bereiden in de magnetron

- Volg altijd de instructies bij uw magnetron en verwarm voedsel niet langer dan aanbevolen.
- Zorg ervoor dat er drank in de tuitbeker zit en dat er voedsel op het peuterbord en het platte peuterbord ligt wanneer u deze in de magnetron plaatst.
- Roer opgewarmd voedsel altijd door zodat de warmte gelijkmatig wordt verdeeld en controleer de temperatuur voordat u het uw kind geeft.

Schoonmaken en steriliseren (fig. 6)

Zie de tabel 'Schoonmaken en steriliseren' (fig. 6) voor een overzicht van de schoonmaak- en sterilisatiemogelijkheden (A, B, C).

- A Schoonmaken in de vaatwasmachine
- B Steriliseren in een elektrische sterilisator
- C Steriliseren in de magnetron

Tuitbeker en peuterbord, plat peuterbord, peuterlepel en peutervork

- 1 Maak de tuitbeker, het peuterbord, het platte peuterbord, de peuterlepel en de peutervork voor en na ieder gebruik schoon met water en een beetje afwasmiddel of in de vaatwasmachine.

Gebruik geen schurende of antibacteriële schoonmaakmiddelen of chemische oplosmiddelen. Overmatig gebruik van schoonmaakmiddelen kan leiden tot barsten in het plastic.

- 2 Steriliseer de tuitbeker, het peuterbord, het platte peuterbord, de peuterlepel en de peutervork vlak voordat u deze gaat gebruiken.

Opmerking: U kunt een Philips AVENT elektrische sterilisator gebruiken om de tuitbeker, het peuterbord, het platte peuterbord, de peuterlepel en de peutervork te steriliseren. De tuitbeker, het peuterbord en het platte peuterbord zijn ook geschikt voor sterilisatie in de magnetron. Steriliseer de peuterlepel en -vork niet in een magnetron.

Opmerking: Was uw handen grondig voordat u gesteriliseerde voorwerpen aanraakt en zorg ervoor dat de oppervlakken waarop u de gesteriliseerde voorwerpen plaatst ook schoon zijn.

Slabbetje

- 1 Maak het slabbetje voor en na elk gebruik schoon met water en een beetje afwasmiddel of veeg het af met een vochtige doek.

Gebruik geen schurende of antibacteriële schoonmaakmiddelen. Overmatig gebruik van schoonmaakmiddelen kan leiden tot barstjes in het plastic.

Opbergen

- Berg de producten op een veilige en droge plaats op.
- Houd de producten uit de buurt van hitte of direct zonlicht.
- Zorg dat uw kind niet bij de producten kan.

Accessoires bestellen

Ga naar www.shop.philips.com/service of uw Philips-dealer om accessoires of reserveonderdelen aan te schaffen.

Garantie en ondersteuning

Als u informatie of ondersteuning nodig hebt, ga dan naar www.philips.com/support.

PORTUGUÊS

Introdução

Parabéns pela sua compra e bem-vindo à Philips AVENT! Para usufruir de todas as vantagens da assistência da Philips AVENT, registre o seu produto em www.philips.com/welcome.

Descrição geral (fig. 1)

- 1 Copo com bico
- A Tampa
- B Válvula
- C Parte superior rosçada
- D Pega
- E Copo
- 2 Babete
- 3 Garfo para criança
- 4 Colher para criança
- 5 Taça para criança
- 6 Prato para criança

Pela segurança e saúde do seu filho

Aviso

- Utilize sempre estes produtos com a supervisão de um adulto.
- Tenha cuidado quando aquecer alimentos no microondas. Mexa sempre a comida aquecida para assegurar uma distribuição uniforme do calor e verifique a temperatura antes de servir.
- Verifique sempre a temperatura da comida antes de alimentar o seu bebé.
- A sucção contínua e prolongada de líquidos provoca cáries.
- Não permita que a criança corra ou caminhe enquanto bebe ou come.

- Antes de cada utilização, inspecione os produtos. Elimine-os ao primeiro sinal de danos ou deterioração.
- Nunca coloque a colher e o garfo para criança no microondas, visto que estes não são adequados para o microondas. A taça e o prato para criança e o copo com bico são adequados para o microondas (veja a fig. 6).

Importante

Leia cuidadosamente este manual do utilizador antes de utilizar os produtos e guarde-o para uma eventual consulta futura.

Cuidado

Copo com bico

- Limpe e esterilize sempre o copo com bico antes de o utilizar.
- Este copo com bico destina-se à utilização com bebidas saudáveis para a sua criança. A água e o leite são as melhores bebidas para crianças de qualquer idade. Bebidas ou líquidos espessos, com gás ou com polpa podem bloquear a válvula e provocar rupturas ou fugas.
- Não aperte excessivamente a tampa do copo com bico.
- Não utilize o copo com bico para misturar e agitar leite em pó, pois isto pode obstruir o orifício de ventilação e provocar derrames do copo.
- Assegure-se de que a válvula do copo com bico está montada correctamente.
- Para evitar queimaduras, deixe os líquidos quentes arrefecerem antes de encher o copo.
- Nunca utilize o bico como chupeta.
- Por motivos de higiene, substitua os bicos após 3 meses de utilização. Utilize apenas bicos Philips AVENT.
- Verifique o copo com bico antes de cada utilização.
- Deite fora o copo com bico quando surgirem os primeiros sinais de danos ou deterioração.
- Não deixe o copo com bico exposto à luz do sol quando não estiver a ser utilizado e não o ferva ou esterilize durante mais de 5 minutos, pois isto pode deteriorá-lo.

Colher e garfo para criança

- Lave e esterilize sempre a colher e o garfo para criança antes de os utilizar.
- Não esterilize a colher e o garfo para criança no microondas.
- Os corantes dos alimentos podem descolorar a colher e o garfo para criança. A descoloração não tem qualquer impacto sobre o desempenho dos produtos.
- Verifique a colher e o garfo para criança antes de cada utilização.
- Elimine a colher e o garfo para criança ao primeiro sinal de danos ou deterioração.
- Não deixe a colher e o garfo para criança expostos à luz do sol quando não estiverem a ser utilizados e não os ferva ou esterilize durante mais do que 5 minutos, pois isto pode deteriorá-los.

Taça e prato para criança

- Lave e esterilize sempre a taça e o prato para criança antes de os utilizar.

- Os corantes dos alimentos podem descolorar a taça e o prato para criança. A descoloração não tem qualquer impacto sobre o desempenho dos produtos.
- Verifique a taça e o prato para criança antes de cada utilização.
- Elimine a taça e o prato para criança ao primeiro sinal de danos ou deterioração.
- Não deixe a taça e o prato para criança expostos à luz do sol quando não estiverem a ser utilizados e não os ferva ou esterilize durante mais do que 5 minutos, pois isto pode deteriorá-los.

Babete

- Os corantes dos alimentos podem descolorar o babete. A descoloração não tem qualquer efeito sobre o desempenho do produto.
- Verifique o babete antes de cada utilização.
- Deite fora o babete quando surgirem os primeiros sinais de danos ou deterioração.
- Não deixe o babete exposto à luz do sol quando não estiver a ser utilizado, pois isto pode deteriorá-lo.

Preparar o copo com bico para a utilização

- 1 Encaixe a válvula no bico (fig. 2).
- 2 Pressione o bico a partir de baixo para este encaixar na tampa. Alinhe a reentrância no bico com o ponto na tampa (fig. 3).
- 3 Feche a tampa do bico (fig. 4).
- 4 Coloque as pegas no copo (1). Enrosque a tampa no copo, rodando-a para a direita (2) (fig. 5).

Preparar alimentos no microondas

- Siga sempre as instruções do seu microondas e não aqueça alimentos durante mais tempo do que o recomendado.
- Assegure-se de que o copo com bico contém uma bebida e de que a taça e o prato para criança contém alimentos, quando os colocar no microondas.
- Mexa sempre os alimentos aquecidos para assegurar uma distribuição uniforme do calor e verifique a temperatura antes de alimentar a criança.

Limpeza e esterilização (fig. 6)

Consulte a tabela de limpeza e esterilização (fig. 6) para uma descrição geral das opções de limpeza e esterilização disponíveis (A,B,C).

- A Lavagem na máquina de lavar loiça
- B Esterilização num esterilizador eléctrico
- C Esterilização no microondas

Copo com bico e taça, prato, colher e garfo para criança

- 1 Antes e depois de cada utilização, lave o copo com bico e a taça, o prato, a colher e o garfo para criança com água e um pouco de detergente da loiça ou coloque-os na máquina de lavar loiça.

Não utilize agentes de limpeza abrasivos ou antibacterianos nem solventes químicos. As

concentrações excessivas de agentes de limpeza podem provocar fissuras no plástico.

- 2 Esterilize o copo com bico e a taça, o prato, a colher e o garfo para criança imediatamente antes de os utilizar.

Nota: Pode utilizar um esterilizador eléctrico Philips AVENT para esterilizar o copo com bico, a taça, o prato, a colher e o garfo para criança. O copo com bico e a taça e o prato para criança também podem ser esterilizados no microondas. Não esterilize a colher e garfo para criança no microondas.

Nota: Lave bem as mãos antes de tocar em utensílios esterilizados e certifique-se de que as superfícies onde coloca os utensílios esterilizados estão limpas.

Babete

- 1 Antes e depois de cada utilização, lave o babete com água e um pouco de detergente da loiça ou limpe-o com um pano húmido.

Não utilize agentes de limpeza abrasivos ou antibacterianos. As concentrações excessivas de agentes de limpeza podem provocar fissuras no plástico.

Arrumação

- Guarde os produtos num local seguro e seco.
- Mantenha os produtos afastados do calor e da luz solar directa.
- Mantenha os produtos fora do alcance da sua criança.

Encomendar acessórios

Para comprar acessórios ou peças sobresselentes, visite www.shop.philips.com/service ou dirija-se ao seu revendedor Philips.

Garantia e assistência

Se precisar de informações ou assistência, visite www.philips.com/support.

TÜRKÇE

Giriş

Ürünümüzü satın aldığınız için teşekkür ederiz; Philips AVENT'e hoş geldiniz! Philips AVENT tarafından sunulan destekten tam faydalanabilmek için ürününüzü kaydettirin: www.philips.com/welcome.

Genel açıklamalar (Şek. 1)

- 1 Damlatmaz bardak
 - A Kapak
 - B Valf
 - C Dişli kapak
 - D Kol
 - E Bardak
- 2 Mama önlüğü
- 3 Bebek çatalı
- 4 Bebek kaşığı
- 5 Bebek kasesi
- 6 Bebek tabağı

Çocuğunuzun güvenliği ve sağlığı için

Uyarı

- Bu ürünleri her zaman bir yetişkinin gözetiminde kullanın.
- Mikrodalgada ısıtılan yiyecek ısıtma dikkatli olun. Eşit ısı dağılımı sağlamak için ısıtılmış yiyecekleri her zaman karıştırın ve servis etmeden önce sıcaklığını kontrol edin.
- Bebeğinize vermeden önce malzemelerin sıcaklığını daima kontrol edin.
- Sıvıların sürekli ve uzun süreli emilmesi, diş çürümesine neden olur.
- Çocuğunuzun bir şeyler içerken veya yerken koşmasına veya yürütmesine izin vermeyin.
- Her kullanımdan önce ürünleri kontrol edin. İlk hasar veya yıpranma belirtisinde ürünleri atın.
- Mikrodalgada ısıtmaya uygun olmadığından bebek kaşığı ve bebek çatalını asla mikrodalgaya yerleştirmeyin. Bebek kasesi, bebek tabağı ve damlatmaz bardak mikrodalgada güvenle kullanılabilir (bkz. şekil 6).

Önemli

Ürünleri kullanmadan önce bu kullanım kılavuzunu okuyun ve gelecekte de başvurmak üzere saklayın.

Dikkat

Damlatmaz bardak

- Kullanmadan önce damlatmaz bardağı her zaman temizleyin ve sterilize edin.
- Damlatmaz bardak, çocuğunuz için sağlıklı içecekler ile kullanılmak üzere tasarlanmıştır. Su ve süt her yaşta çocuk için en sağlıklı içecektir. Kalın, köpüklü ve posalı içecekler ya da sıvı valfi tıkalabilir veya akıtmaya sebep olabilir.
- Damlatmaz bardağın kapağını çok fazla sıkıştırarak kapatmayın.
- Havalandırma deliğinin tıkanması ve bardağın sızıntı yapmasına neden olacağından damlatmaz bardağı, bebek mamasını karıştırmak veya çalkalamak için kullanmayın.
- Damlatmaz bardak valfinin düzgün şekilde takıldığından emin olun.
- Bebeğinizin yanmasını önlemek için, damlatmaz bardağı doldurmadan önce sıcak sıvıların soğumasını bekleyin.
- Bardak ucunu asla emzik olarak kullanmayın.
- Hijyeni korumak için bardak uçlarını 3 ayda bir değiştirin. Sadece Philips AVENT bardak uçlarını kullanın.
- Her kullanımdan önce damlatmaz bardağı kontrol edin.
- İlk hasar veya yıpranma belirtisinde damlatmaz bardağı atın.
- Kullanılmadığı zamanlarda damlatmaz bardağı güneş ışığında bırakmayın ve bu parçayı 5 dakikadan fazla kaynatmayın veya sterilize etmeyin, aksi takdirde parça hasar görebilir.

Bebek kaşığı ve çatalı

- Bebek kaşığı ve çatalını her kullanım öncesi temizleyin ve sterilize edin.
- Bebek kaşığı ve çatalını mikrodalgada sterilize etmeyin.

- Gıda boyaları bebek kaşığının veya çatalının renginin solmasına neden olabilir. Renk solması, ürün performansına etki etmez.
- Bebek kaşığı ve çatalını her kullanım öncesinde kontrol edin.
- İlk hasar veya yıpranma belirtisinde bebek kaşığı ve çatalını atın.
- Kullanılmadığı zamanlarda bebek kaşığı ve çatalını güneş ışığında bırakmayın ve bu parçaları 5 dakikadan fazla kaynatmayın veya sterilize etmeyin, aksi takdirde parçalar hasar görebilir.

Bebek kasesi ve tabağı

- Bebek kasesini ve tabağını her kullanım öncesi temizleyin ve sterilize edin.
- Gıda boyaları bebek kasesinin veya tabağının renginin solmasına neden olabilir. Renk solması, ürün performansına etki etmez.
- Her kullanım öncesinde bebek kasesini ve tabağını kontrol edin.
- İlk hasar veya yıpranma belirtisinde bebek kasesini ve tabağını atın.
- Kullanılmadığı zamanlarda bebek kasesini ve tabağını güneş ışığında bırakmayın ve bu parçaları 5 dakikadan fazla kaynatmayın veya sterilize etmeyin, aksi takdirde parçalar hasar görebilir.

Mama önlüğü

- Gıda boyaları mama önlüğünün renginin solmasına neden olabilir. Renk solması, ürün performansına etki etmez.
- Her kullanım öncesinde mama önlüğünü kontrol edin.
- İlk hasar veya yıpranma belirtisinde mama önlüğünü atın.
- Önlüğü yıpratılabileceğinden kullanılmadığı zamanlarda mama önlüğünü güneş ışığında bırakmayın.

Damlatmaz bardağın kullanıma hazırlanması

- 1 Valfi bardak ucuna takın (Şek. 2).
- 2 Bardak ucunu aşağıdan kapağa doğru bastırın. Bardak ucunun yuvasını kapak üzerindeki nokta ile hizalayın (Şek. 3).
- 3 Bardak ucu kapağını kapatın (Şek. 4).
- 4 Kulpları bardağın üzerine yerleştirin (1). Kapağı, kabın üzerine saat yönünde çevirerek takın (2) (Şek. 5).

Mikrodalgada yiyecekler hazırlamak

- Mikrodalganızın talimatlarını her zaman izleyin ve yiyecekleri önerilenden daha uzun süre ısıtmayın.
- Mikrodalgaya yerleştirirken damlatmaz bardakta içecek, bebek kasesinde ve bebek tabağında ise yiyecek bulunduğundan emin olun.
- Eşit ısı dağılımı sağlamak için ısıtılmış yiyecekleri her zaman karıştırın ve servis etmeden önce sıcaklığını kontrol edin.

Temizlik ve sterilizasyon (Şek. 6)

Mevcut temizleme ve sterilizasyon seçenekleri (A, B, C) hakkında genel bilgi edinmek için temizlik ve sterilizasyon tablosunu (şekil 6) inceleyin.

- A Bulaşık makinesinde yıkama

- B Elektrikli sterilizatörde sterilize etme
- C Mikrodalgada sterilize etme

Damlatmaz bardak, bebek kasesi, tabağı, kaşığı ve çatalı

- 1 Her kullanımdan önce ve sonra, damlatmaz bardağı, bebek kasesini, tabağını, kaşığı ve çatalını su ve bir miktar sıvı bulaşık deterjanıyla ya da bulaşık makinesinde temizleyin.

Aşındırıcı veya antibakteriyel temizlik malzemeleri ya da kimyasal çözücüler kullanmayın. Aşırı yoğun temizlik malzemeleri zamanla plastiğin parçalanmasına neden olabilir.

- 2 Damlatmaz bardağı, bebek kasesini, tabağını, kaşığı ve çatalını kullanmadan hemen önce sterilize edin.

Dikkat: Philips AVENT elektrikli sterilizasyon cihazını damlatmaz bardağı, bebek kasesini, tabağını, kaşığı ve çatalını sterilize etmek için kullanabilirsiniz. Damlatmaz bardak, bebek kasesi ve bebek tabağı mikrodalgada sterilizasyonu için de uygundur. Bebek kaşığı ve çatalını mikrodalgada sterilize etmeyin.

Dikkat: Sterilize edilmiş parçalara dokunmadan önce ellerinizi iyice sterilize edin ve sterilize edilmiş parçaları koyduğunuz yerlerin temiz olduğundan emin olun.

Mama önlüğü

- 1 Her kullanımdan önce ve sonra, mama önlüğünü su ve bir miktar sıvı bulaşık deterjanıyla ya da bulaşık makinesinde temizleyin.

Aşındırıcı veya antibakteriyel temizlik malzemeleri kullanmayın. Aşırı yoğun temizlik malzemeleri zamanla plastiğin parçalanmasına neden olabilir.

Saklama

- Ürünleri güvenli ve kuru bir yerde saklayın.
- Ürünleri ısı ve doğrudan güneş ışığından uzak tutun.
- Ürünleri çocuğunuzun erişemeyeceği bir yerde bulundurun.

Aksesuarların siparişi edilmesi

Aksesuar veya yedek parça satın almak için www.shop.philips.com/service adresini ziyaret edin ya da Philips bayinize gidin.

Garanti ve destek

Bilgi veya desteğe ihtiyaç duyarsanız, lütfen www.philips.com/support adresini ziyaret edin.