

Visuomet esame šalia,
kad padėtume jums

Užregistruokite savo prietaisą ir gaukite pagalbą
internete www.philips.com/welcome

GoGEAR

SA4RGA02

SA4RGA04

SA4RGA08



Klausimai?
Susisieki-
te su Philips



Naudojimosi instrukcijų knygelė

PHILIPS

1. Svarbios pastabos apie saugumą	3
Bendroji priežiūra	3
2. Jūsų naujasis grotuvas	5
Ką rasite dėžėje	5
Grotuve esanti programinė įranga	5
Grotuve esantys failai	5
Peržiūra	6
Valdymas.....	6
Pagrindinis meniu	6
Mygtukų užrakinimas/atrakinimas	7
Ekranų išjungimas/išjungimas	7
3. Pradėkite	8
Įkraukite savo grotuvą	8
Įkrovimas USB AC/DC adapteriu	8
Įjunkite ir išjunkite grotuvą	8
Automatinis budėjimo režimas ir išsijungimas	8
4. Muzika	9
Įkelkite muziką į grotuvą	9
Raskite muziką savo grotuve.....	9
Muzikos paieška pagal dainos informaciją.....	9
Muzikos paieška pagal grojaraštį.....	9
Muzikos paieška pagal aplanką.....	9
Klausykite muzikos	9
Pasirinkite grojimo nustatymus.....	10
Grojaraščiai	10
Susikurkite "Playlist-on-the-go" (greitąjį grojaraštį).....	10
Išimkite dainas iš "Playlist-on-the-go" ...	10
5. Aplankų peržiūra	11
6. Nustatymai.....	12
Grojimo režimas	12
Garso nustatymai	12
Išsijungimo laikmatis	12
Ekranų nustatymai.....	12
Ekranų tematika.....	12
Ekranų išjungimo laikmatis	12
Kalba	12
Informacija	13
Teisinė informacija.....	13
Gamykliniai nustatymai	13
7. Atnaujinkite programinę įrangą su "Philips Device Manager" programa	14
8. Trikių šalinimas	16
9. Techniniai duomenys	17
Sistemos reikalavimai.....	17

Reikalinga pagalba?

Prašome apsilankyti www.philips.com/welcome, kur rasite pilną pagalbinių dokumentų rinkinį su vartotojo instrukcijomis, naujausiais programinės įrangos atnaujinimais ir atsakymais į dažnai užduodamus klausimus.

1. Svarbios pastabos apie saugumą

Bendroji priežiūra

Ši naudojimosi instrukcijų knygelė skirta tik informacijos perteikimui. Iškilus neaiškumams naudojantis angliška ir lietuviška naudojimosi instrukcijų knygelės versija, anglišką versiją reikia laikyti viršesne.

! Atsargiai

Norėdami išvengti žalos arba prasto veikimo:

- Nepalikite grotuvo prie pernelyg didelio karščio, sukkelto šildymo įrangos arba tiesioginių saulės spindulių.
- Nenumeskite savo grotuvo ir neleiskite, kad kiti objektai užkristų ant jo.
- Neleiskite savo grotuvui panirti į vandenį. Saugokite ausines ir baterijos skyrių nuo vandens poveikio, nes patekęs vanduo gali sukelti didžiulę žalą.
- Netoliese esantys įjungti mobilieji telefonai gali sukelti trukdžius.
- Atnaujinkite savo failus. Įsitikinkite, kad jūs išsaugote originalius, į savo įrenginį parsisiųstus failus. Philips nėra atsakingi už duomenų praradimą, jeigu produktui yra padaroma žala arba jis yra nenuskaitomas / įskaitomas.
- Siekiant išvengti nesklandumų, valdykite (perkelkite, trinkite ir pan.) muzikos failus tik su pateikta muzikine programine įranga.
- Nenaudokite jokių valymo priemonių, kuriose yra alkoholio, amoniako, benzino arba kitų dirginančių medžiagų, nes jos gali pažeisti įrenginį.
- Baterijos (baterijų pakuotė ar įdėtos baterijos) neturi būti veikiami per didelį karščio, tokio kaip, tiesioginiai saulės spinduliai, atvira liepsna ar panašiai.
- Gali sprogti, jei neteisingai pakeisite baterijas. Baterijas keiskite tik tokiomis pačiomis ar lygiavertėmis baterijomis.

Valdymo ir laikymo temperatūra

- Naudokitės įrengiu ten, kur temperatūra visada yra tarp 0 ir 45 °C (nuo 32 iki 113 °F).
- Laikykite vietoje, kurioje temperatūra visada yra tarp -20 ir 45 °C (nuo -4 iki 113 °F).
- Esant žemai temperatūrai, baterijos darbo laikas gali sutrumpėti.

Dalių/priedų pakeitimas:

Norėdami užsakyti dalį/priedą pakeitimui, apsilankykite internetinėje svetainėje adresu www.philips.com/support.

Klausymosi Saugumas



Klausykitės vidutiniu garsumu.

Jeigu klausotės muzikos dideliu garsumu per ausines, jūs galite pažeisti savo klausą. Šis įrenginys gali groti tokiu dideliu garsumu, kuris gali sukelti klausos sutrikimus, net jeigu toks klausymasis truks trumpiau nei vieną minutę. Didelis įrenginio skleidžiamas garsas reikalingas žmonėms, kurie jau turi klausos sutrikimų.

Garsas yra klaidinantis. Jeigu jūs klausotės muzikos labai garsiai, jūsų ausys prie to pripranta. Taigi po ilgo klausymosi jūsų ausys į didelį garsą gali reaguoti kaip į normalų, tačiau tai bus vis tiek kenksminga jūsų klausai. Siekiant to išvengti, nustatykite maksimalų garsą, kol jūsų ausis dar nespėjo priprasti prie garso.

Kaip nustatyti saugų garsumo lygį:

Nustatykite žemą garsumo lygį.

Lėtai garsinkite, kol garsas taps vidutinis ir gerai girdimas.

Klausykitės muzikos ribotą laiką:

Ilgas grotuvo klausymasis (net ir vidutiniu garsumu), gali sukelti klausos sutrikimus.

Klausydamiesi muzikos, darykite atitinkamas pertraukas.

Kai naudojatis ausinėmis, vadovaukitės toliau nurodytomis taisyklėmis:

Klausykitės vidutiniu garsumu, darykite pertraukas.

Atsargiai reguliuokite garsumą.

Nesiklausykite tokiu garsumu, jog nebegirdite, kas aplink jus vyksta.

Pavojingose situacijose nesinaudokite grotuvu. Neklausykite grotuvo važiuodami motociklu, dviračiu ir t.t. Jūs galite sukelti eismo trukdžius, todėl kai kuriose šalyse grotuvo klausymasis vairuojant yra uždraustas.

Modifikacijos

Atlikus gamintojo neleidžiamas modifikacijas, vartotojas gali prarasti teisę naudotis produktu.

Informacija apie autorines teises

Visi prekiniai ženklai ar produktų pavadinimai priklauso atitinkamoms kompanijoms ir organizacijoms.

Jūs pažeidžiate tarptautines sutartis ir autorines teises, jeigu neteisėtai kopijuojate įrašus iš interneto ar CD diskų.

Kompiuterinių programų, transliacijų, garso įrašų kopijavimas pažeidžia autorines teises ir yra laikomas nusikaltimu.

Nenaudokite savo įrenginio tokiais tikslais.

Windows Media ir Windows logotipas yra registruoti prekiniai ženklai, priklausantys Microsoft korporacijai JAV ir kitose šalyse.

Būkite atsakingi! Gerbkite autorines teises.



**Būkite atsakingi
Gerbkite autorines teises**

Philips gerbia intelektinę nuosavybę ir prašo savo vartotojų elgtis taip pat.

Multimedijose turinys, esantis internete, gali būti sukurtas ir/arba platinamas be autoriinių teisių savininkų patvirtinimo.

Kopijavimas arba informacijos platinimas, pažeidžiant autorines teises, gali pažeisti autoriinių teisių įstatymus įvairiose šalyse, įskaitant ir jūsų šalį.

Autoriinių teisių įstatymų laikymasis yra jūsų atsakomybė.

Atsisiųstų į kompiuterį vaizdo įrašų įrašymas ir perkėlimas į nešiojamąjį grotuvą yra skirtas tik viešiesiems domenams arba tinkamai licencijuotam talpinimui. Jūs galite naudoti tokį turinį savo asmeniniam, nekomerciniam naudojimui ir turite gerbti įmanomas autoriinių teisių instrukcijas, kurias pateikė kūrinio savininkas. Tokios instrukcijos gali teigti, kad kopijos negali būti daromos.

Vaizdo įrašai gali turėti kopijavimo apsaugos technologiją, kuri sustabdo tolimesnį kopijavimą. Tokiose situacijose įrašymo funkcija neveiks ir jūs būsite informuoti žinute.

Duomenų pasiekimas

Philips siekia gerinti savo produktų kokybę užtikrindama Philips naudotojams teigiamą naudojimosi patirtį. Įrenginys išsaugo šiek tiek duomenų savo atmintyje apie regioną, kuriame jūs esate. Tam, jog suprastų šio prietaiso naudojimo pobūdį, grotuvas išsaugo informaciją/duomenis pastovioje savo atmintyje. Šie duomenys yra naudojami problemų ir gedimų aptikimui. Išsaugoti duomenys gali būti tokie: grojimo trukmė muzikos ir radijo režime, baterijų keitimo dažnumas ir t.t. Šie duomenys nenurodo iš kur jūs gavote muzikinį turinį. Išsaugoti duomenys bus naudojami TIK tuo atveju, jeigu grotuvas pateks į Philips aptarnavimo centrą ir TIK tam, kad supaprastintume klaidų radimą ir prevencijos priemones. Patalpinta informacija bus pasiekama naudotojui tik jam paprašius.



Jūsų produktas yra sukurtas ir pagamintas iš tokių medžiagų ir komponentų, kurie gali būti perdirbami arba naudojami dar kartą.

Prašome susipažinti su vietinėmis panaudotų baterijų surinkimo taisyklėmis. Teisingas baterijų išmetimas padės išvengti potencialiai neigiamų pasekmių gamtai ir žmonių sveikatai.

2. Jūsų naujasis grotuvas

Ką rasite dėžėje

Patikrinkite, ar gavote šiuos daiktus:

Grotuvą



Ausines

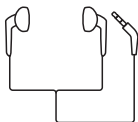

USB laidą



Greitos pradžios gidą



Saugumo bei garantijos lapą



Pastaba

- Iliustracijos yra sąlyginės. Philips pasilieka teisę keisti spalvą/dizainą be išankstinio perspėjimo.

Grotuve esanti programinė įranga

Šiame grotuve yra įdiegta ši programinė įranga:

- **“Philips Device Manager”** (padeda atnaujinti grotuvo programinę įrangą bei atkurti grotuvą).
- **“Songbird”** (padeda tvarkyti jūsų kompiuterio ir grotuvo media biblioteką). Norėdami parsisiųsti **“Philips Songbird”**, apsilankykite mūsų internetinėje svetainėje adresu www.philips.com/Songbird.

Grotuve esantys failai

Šiame grotuve yra šie failai:

- Naudojimosi instrukcijos
- Dažnai užduodami klausimai

Peržiūra

Valdymas

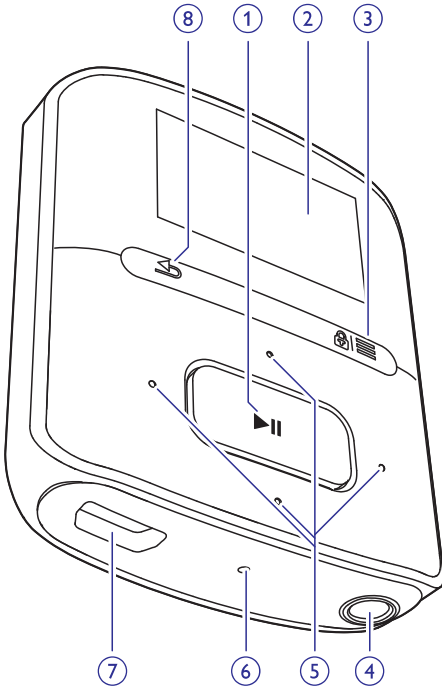

1.

- Paspauskite ir nuspaudę laikykite: įjungti/išjungti grotuvą.
- Paspauskite: pasirinkti nustatymus arba pradėti/laikinaai sustabdyti/grįžti į grojimą.

2. Ekranėlis

3.

- Paspauskite: rodyti nustatymų meniu.
- Paspauskite ir nuspaudę laikykite: užrakinti/atrakinti visus mygtukus.

4.

- 3.5 mm ausinių lizdas.

5.

- **Nustatymų sąrašė:**
Spauskite: peršokti į buvusį/kitą nustatymą.
- **Grojimo lange:**
Paspauskite: padidinti/sumažinti garsumą.

Paspauskite ir nuspaudę laikykite: greitai padidinti/sumažinti garsumą.



• **Grojimo lange:**

Paspauskite: pereiti prie buvusio/tolimesnio pasirinkimo.
Paspauskite ir nuspaudę laikykite: greita paieška klausomame faile.

6. **RESET**

- Paspauskite su tušinuko galu, kai ekranas nereaguoja į mygtukų paspaudimus.

7.

- USB jungtis įkrovimui bei duomenų perkėlimui.

8.

- Paspauskite: grįžti vienu lygiu atgal.

Pagrindinis ekranas

Menu	Režimas	Veiksmas
	Music (muzika)	Groti garso failus.
	Folder view (aplankų peržiūra)	Kataloge esančių failų peržiūra.
	Settings (nustatymai)	Pasirinkti norimus RAGA grotuvo nustatymus.
	Now playing (dabar grojama)	Rodyti esamą grojimo langą

Naršymas pagrindiniame ekrane



- Pagrindiniame ekrane jūs galite patekti į funkcinius meniu, spausdami naršymo mygtukus / ir .
- Spauskite , norėdami grįžti vienu lygiu atgal arba išeiti.

... Jūsų naujasis grotuvas

Perjungti tarp Pagrindinio meniu lango ir grojimo lango

- Pagrindiniame ekrane spauskite  ir pasirinkite **[Now playing]** arba **[Last played]**;
- Grojimo ekrane pakartotinai spauskite .



Ekranų temų pasirinkimas

Norėdami pasirinkti temą ekranėliui,

- Pagrindiniame ekrane spauskite  ir pasirinkite **[Theme]**.

Mygtukų užrakinimas/atraininimas

Kai grotuvas yra įjungtas, naudokite mygtukų užrakinimo funkciją, kuri padės išvengti nereikalingų paspaudimų.

- Norėdami užrakinti arba atrakinti mygtukus, paspauskite ir laikykite nuspaudę  /  mygtuką.
 - ↳ Visi mygtukai (išskyrus garsumo mygtukus) yra užrakinti, o ekrane rodomas užrakto simbolis.

Ekranų įjungimas/išjungimas

Energijos taupymo sumetimais ekranas po nustatyto laiko tarpo automatiškai išsijungs, jeigu:

- jūs neatlikote jokių veiksmų su grotuvu **RAGA**, ir
- esate pasirinkę tam tikrą trukmę prie  > **[Display settings]** > **[Backlight timer]**.

Norėdami išėiti iš energiją taupančio režimo

- Spauskite bet kurį mygtuką.

3. Pradėkite

Įkraukite savo grotuvą

RAGA grotuve yra integruota baterija, kuri gali būti įkrauta naudojantis kompiuterio USB liuzdu.

Kaip parodyta, prijunkite grotuvą prie kompiuterio, naudodamiesi USB laidu.

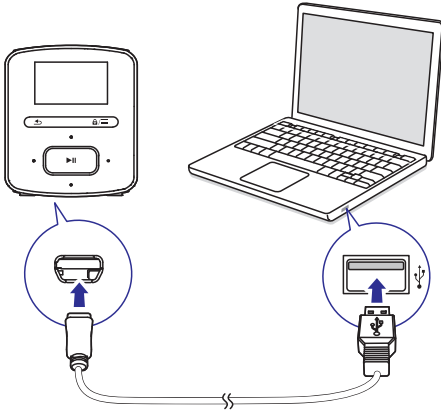

Pastaba

- Kai **RAGA** grotuvą prijungsite prie kompiuterio, jums reikės pasirinkti: **[Charge & transfer]** arba **[Charge & Play]**.
- Jeigu jūs nieko nepasirinksite, **RAGA** automatiškai pasirenka **[Charge & transfer]**.

Baterijų simboliai

- Kai baterija yra beveik išsekusi, ekrane matysite išsenkančios baterijos simbolį.
- Kai baterijos įkrovimas bus baigtas, ekrane pasirodys  simbolis.

Pastaba

- Įkraunamos baterijos turi ribotą įkrovimų skaičių. Baterijos ilgaamžiškumas priklauso nuo naudojimo ir nustatymų.

Norėdami taupyti baterijos energiją ir pailginti grojimo laiką, **RAGA** atlikite šiuos pasirinkimus:

- Nustatykite žemesnį ekrano apšvietimo laikmačio lygį (Eikite į *** > [Display settings] > [Backlight timer]**).

Įkrovimas USB AC/DC adapteriu

Norėdami įkrauti **RAGA** USB AC/DC adapterio pagalba (nepridėtas), įsitinkinkite, jog maitinimo įvesties įtampa yra 5.0 V ir 0.5A.

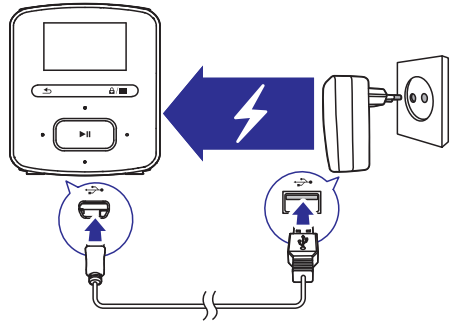

Įjunkite ir išjunkite grotuvą

Paspauskite ir nuspaudę laikykite **▶||**, kol grotuvas įsijungia arba išsijungia.

Automatinis budėjimo režimas ir išjungimas

Grotuvas turi automatinio budėjimo režimo ir įsijungimo funkciją, kuri gali taupyti baterijos energiją.

Grotuvas išsijungia po 5 minučių neveiksnaus režimo (kuomet negrojama muzika, nespaudžiami jokie mygtukai).

4. Muzika

Įkelkite garso įrašus į grotuvą

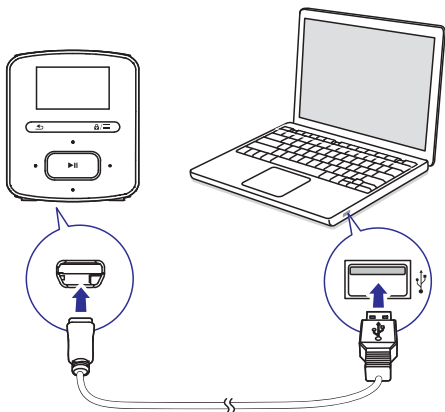

Garso įrašus iš kompiuterio į savo **RAGA** galite perkelti šiais būdais:

- Su Windows Explorer jūs galite perkelti failus, tiesiog tempdami juos į reikiamą aplanką. Taip jūs galėsite sudėlioti savo garso įrašus į skirtingus aplankus.
- Synchronizuoti failus su “**Philips Songbird**” programa.

Su šia programa jūs galite eiti į internetines muzikos parduotuves, kurti grojaraščius arba tvarkyti savo garso įrašų informaciją. Programą “**Philips Songbird**” galite parsisiųsti iš internetinės svetainės adresu www.philips.com/songbird.

Failų nutempimas Windows Explorer programoje,

1. Prijunkite savo **RAGA** prie kompiuterio.
2. Kompiuteryje eikite į **My Computer** arba tiesiog **Computer**,
 - Pasirinkite **RAGA** ir kurti norimus aplankus.
3. Savo kompiuteryje pasirinkite norimus garso įrašus ir tempkite juos į **RAGA** esančius aplankus.
 - Arba kompiuteryje tempkite pageidaujamus failus į **RAGA** grotuvą.

Raskite garso įrašus savo grotuve

Savo grotuve jūs galėsite lengvai rasti pageidaujamus garso įrašus pagal dainos informaciją, grojaraščius arba aplankus.

Garso įrašų paieška pagal dainos informaciją

Pasirinkus **M**, visas savo dainas matysite surūšiuotas pagal metaduomenis arba ID3 žymą skirtingose kolekcijose: **[All songs]**, **[Artists]** arba **[Albums]**.

[All songs]

- Takeliai pateikti abėcėlės tvarka pagal dainų pavadinimus.

[Artists]

- Atlikėjai pateikti pagal abėcėlę
- Kiekvieno atlikėjo dainos pateiktos abėcėlės tvarka skirtinguose jo albumuose.

[Albums]

- Albumai pateikti pagal abėcėlę

Muzikos radimas pagal grojaraštį

Nuėję į **M** > **[Playlists]**, jūs rasite šiuos grojaraščius:

- tris “greituosius” grojaraščius playlists-on-the-go), prie kurių galėsite pridėti grotuve esančias dainas;
- **Songbird** programos pagalba iš kompiuterio media bibliotekos perkeltus grojaraščius.

Muzikos radimas pagal katalogą

Norėdami surasti muziką pagal failo katalogą, pasirinkite **M**.

Klausykitės muzikos

Muzikos grojimą galite pradėti nuo dainos arba viso albumo ar visų tam tikro atlikėjo dainų.

Norėdami pradėti muzikos grojimą nuo dainos,

1. Pasirinkite dainą.
2. Norėdami pradėti grojimą, spauskite **▶||**.
 - ↳ Grojimas prasideda nuo pasirinktos dainos.

Norėdami groti visą albumą arba visas to paties atlikėjo dainas,

1. Pasirinkite albumą arba atlikėją.
2. Spauskite **≡ > [Play]** (groti).
3. Spauskite **▶||**, kad pradėtumėte grojimą.

Grojimo lange,

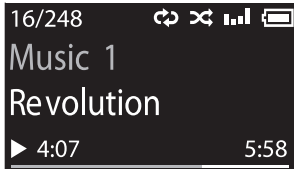

- Spauskite **▶||**, norėdami laikinai sustabdyti grojimą arba jį vėl pradėti.
- Norėdami patekti į prieš tai buvusį langą, spauskite **↶**.
 - ↳ Grojimo langas pasikeičia po kelių sekundžių.
 - ↳ Grojimo lange galite matyti failo informaciją ir grojimo būklę.

Norėdami reguliuoti garsumą,

- Grojimo ekrane spauskite **🔊/🔊**.

Norėdami pasirinkti muzikinį failą grojimo ekrane,

- Pakartotinai spauskite **🔊/🔊**.

Norėdami greitai prasukti atgal arba į priekį pasirinktoje dainoje,

- Grojimo lange spauskite ir nuspaudę laikykite **⏮/⏭**.

Pasirinkite grojimo nustatymus

Grojimo lange spauskite **≡** ir pasirinkite tokius grojimo nustatymus, kaip grojimo režimas, garso nustatymai bei išsijungimo laikmatis (žr. "Nustatymai" 12 psl).

Grojaraščiai

Grotuve galite rasti šiuos grojaraščius:

- Grojaraščius, kuriuos persikėlėte iš savo kompiuterio media bibliotekos;
- Tris "greituosius" grojaraščius (playlists-on-the-go).

Pridėkite dainas prie "playlist-on-the-go" (greitojo grojaraščio)

Norėdami pridėti grojamą dainą,

1. Grokite dainą.
2. Dainų sąrašė arba grojimo lange,
 - Spauskite **≡** ir pasirinkite **[Add to playlist]**.
3. Pasirinkite playlist-on-the-go (greitąjį grojaraštį).
4. Norėdami patvirtinti, spauskite **[Yes]**.
 - ↳ Grojama daina išsaugoma grojaraštyje.

Norėdami pridėti albumą arba atlikėją,

1. Pasirinkite albumą arba atlikėją.
2. Albumų arba atlikėjų sąrašė,
 - Spauskite **≡** ir pasirinkite **[Add to playlist]**.
3. Pasirinkite "playlist-on-the-go" (greitąjį grojaraštį). Spauskite **▶||**.
4. Norėdami patvirtinti, spauskite **[Yes]**.
 - ↳ Grojama daina išsaugoma grojaraštyje.

Ištrinkite dainas iš "playlist-on-the-go" (greitojo grojaraščio)

Ištrinkite grojamą dainą iš grojaraščio



1. Grojimo ekrane spauskite **≡ > [Remove from Playlist]**.
2. Pasirinkite "playlist-on-the go" (greitąjį grojaraštį).
3. Norėdami patvirtinti, spauskite **[Yes]**.
 - ↳ Grojama daina ištrinama iš pasirinkto grojaraščio.

5. Aplanku peržiūra

Eikite j , norēdami peržiūrēti ir groti media failus, esančius grotuvo media bibliotekoje.

6. Nustatymai

Nuėję į  ir pasirinkite nustatymus savo grotuvui.

1. Spauskite  / , norėdami pasirinkti vieną iš nustatymų.
2. Spauskite  **II**, norėdami patvirtinti.

Grojimo režimas

Nuėję į **[Play mode]** pasirinkite muzikos grojimo režimus:

[Repeat]:

- **[Repeat 1]**: kartoti grojamą dainą.
- **[Repeat all]**: kartoti visas kataloge, esančias dainas.

[Shuffle]

- **[On]**: atsitiktine tvarka groti visas dainas, esančias kataloge.

Jeigu įjungti abu, ir **[Repeat all]**, ir **[Shuffle]** režimai,

- Visos dainos kataloge yra grojamos pakartotinai atsitiktine tvarka.

Garso nustatymai

Eikite į **[Sound settings]**, kur galėsite pasirinkti šiuos nustatymus garsui:

[FullSound]: atkuria garsinius signalus, kurie yra prarandami suspaudžiant muzikinius failus (pavyzdžiui, MP3, WMA).

[Equalizer]: norimų garso nustatymų pasirinkimas.

[Volume limit]: nustatykite didžiausią galimą gausmo lygį šiam grotuvui. Tokiu būdu jūs visada galėsite klausytis grotuvo saugiu garsumu.

Spauskite  /  ir nustatykite garso lygį. Patvirtinimui spauskite  **II**.



Pastaba

- Pasirinkus **[FullSound]** funkciją, **[Equalizer]** nustatymai yra išjungiami.

Išsijungimo laikmatis

Įjunkite išsijungimo laikmatį. **RAGA** gali automatiškai išsijungti po tam tikro laiko tarpo.

- Nuėję į **[Sleep timer]** > **[Set sleep timer]**, pasirinkite vieną iš pateiktų pasirinkčių. Spauskite  **II**.
 - ↳ Po pasirinkto laiko tarpo grotuvas automatiškai išsijungs.

Ekranu nustatymai

Ekranu tematika

Ekranu tematiką galite pasirinkite nuėję į **[Display settings]** > **[Theme]**.

Ekranu išsijungimo laikmatis

Kai ekranas yra nenaudojamas (neatliekami jokie veiksmai), tuomet yra laikoma, kad jis yra neveiksniyje būsenoje. Po nustatyto laiko tarpo, jeigu ekranas yra neveiksniyje būsenoje, jis bus automatiškai išjungtas. Norėdami taupyti bateriją, nustatykite trumpesnį laiko tarpą, po kurio ekranas yra išjungiamas.

Norėdami nustatyti laiko trukmę

- Pagrindiniame meniu pasirinkite **[Display settings]** > **[Blacklight timer]**. Pasirinkite laiko trukmę.
 - ↳ Praėjus pasirinktam laikui, neveiksnius ekranas bus išjungiamas automatiškai.

Norėdami išeiti iš energiją taupančio režimo

- Spauskite bet kokį mygtuką.

Kalba

Kalbą galite pasirinkti nuėję į **[Language]**.

Informacija

Nuėję į **[Information]** galite sužinoti šią informaciją apie grotuvą:

[Player information]

- **[Model:]** Pilnas produkto pavadinimas. Pilną grotuvo pavadinimą galėsite patikrinti, kai atlikinėsite programinės įrangos atnaujinimą pagalbiniame tinklapyje.
- **[Firmware version:]** Esama programinės įrangos versija. Jos versiją galėsite patikrinti, kai atlikinėsite programinės įrangos atnaujinimą pagalbiniame tinklapyje.

[Disk space]

- **[Free space:]** Laisva atmintis.
- **[Total space:]** Atminties dydis.
- **[Songs]** Dainų, esančių grotuve, skaičius.
- **[File type supported]** Grotuvo palaikomi failų formatai.

Teisinė informacija

Nuėję į **[Legal]**, jūs galėsite rasti visą su grotuvu susijusią teisinę informaciją.

Gamykliniai nustatymai

Nuėję į **[Factory settings]**, galėsite grąžinti visus grotuvo gamyklinius nustatymus. Failai, kurie buvo įrašyti į grotuvą, neišsitrins.

7. Atnaujinkite programinės įrangą su “Philips Device Manager”

Įdiekite Philips įrenginių valdiklį (Philips Device manager)

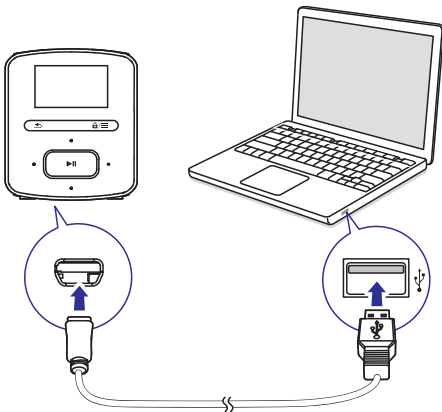

1. Prijunkite savo **RAGA** prie kompiuterio.
2. Kompiuteryje pasirinkite “**My Computer**” (Windows XP/Windows 2000) / “**Computer**” (Windows Vista/Windows 7/8).
3. Dešiniu pelės klavišu spauskite ant **Philips GoGear RAGA** piktogramos. Pasirinkite “**Install Philips Device Manager**”.
 - Arba, spauskite ant **Philips GoGear RAGA** piktogramos. Du kartus spauskite ant **installer.exe**.
4. Norėdami užbaigti įdiegimą, vadovaukitės ekrane rodomomis instrukcijomis.

⌵ Pastaba

- Norint įdiegti šią programą, jums reikės sutikti su licencijos sąlygomis.

Programinės įrangos atnaujinimų paieška

1. Įsitinkinkite, jog jūsų kompiuteris yra prijungtas prie interneto.
2. Atverkite ir įjunkite “**Philips Device Manager**” programą.
 - ↳ Rodomas dialogo langas.

3. Prijunkite **RAGA** prie savo kompiuterio.
 - ↳ Prijungus įrenginį, tekste skirtame laukelyje matysite užrašą “SA4RGAXX”.
 - ↳ Dabar galite pradėti programinės įrangos naujinimų paiešką.

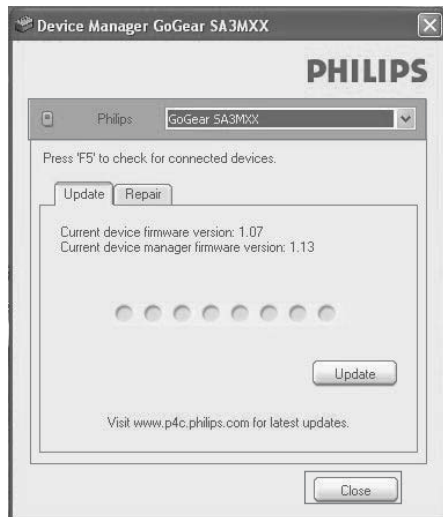

4. Norėdami patikrinti, ar nėra programinės įrangos naujinimų,
 - (1) Uždarykite “**Philips Device Manager**” dialogo langą.
 - (2) Kompiuterio lango apačioje suraskite  simbolį. Paspauskite jį dešiniu klavišu ir pasirinkite “**Check for updates**”.

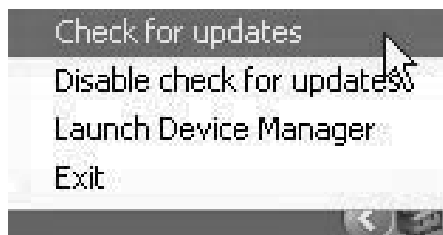

- ↳ **Philips SA4RGAXX Device Manager** ieškos atnaujinimų internete.

7. Atnaujinkite programinės įrangą su “Philips Device Manager”

Atnaujinkite programinę įrangą,

1. Jei bus rasta programinės įrangos atnaujinimų, vadovaukitės ekrane rodomomis instrukcijomis, parsisiųskite atnaujinimą į savo kompiuterį ir įdiekite programinę įrangą.
2. Atjunkite **RAGA** nuo kompiuterio.
 - ↳ Atnaujinus programinę įrangą **RAGA** automatiškai išsijungs ir įsijungs.

8. Trikčių šalinimas

Jeigu jūsų **RAGA** grotuvas neveikia tinkamai arba ekranas į nieką nereaguoja, tuomet galite perkrauti grotuvą, neprarasdami duomenų:

Kaip perkrauti RAGA?

- Į nedidelę skylutę, esančią **RAGA** grotuvo pagrinde, įkiškite tušinuko galą ar kitą smailų daiktą ir paspauskite. Nuspaudę laikykite, kol grotuvas išsijungs.
- Jeigu jums nepavyksta perkrauti grotuvo, tuomet galite sutaisyti savo grotuvą, naudodamiesi “**Philips Device Manager**” programa:
 1. Atsidarykite “**Philips Device Manager**” programą savo kompiuteryje.
 2. Įeikite į atkūrimo režimą.
 - (1) **Išjunkite RAGA.**
 - (2) **Spauskite ir laikykite nuspaudę garsumo mygtuką , o tada prijunkite RAGA prie savo kompiuterio.**
 - (3) **Laikykite nuspaudę mygtuką tol, kol “Philips Device Manager” atpažins RAGA bei įeis į atkūrimo režimą.**
 3. Pradėkite atkūrimo procesą.
 - (1) “**Philips Device Manager**” programoje spauskite “**Repair**” mygtuką. **Vadovaukite ekrane rodomomis instrukcijomis ir užbaikite atkūrimą.**
 - (2) **Atkūrus atjunkite RAGA nuo savo kompiuterio.**
 4. **Perkraukite RAGA.**

9. Techniniai duomenys

Maitinimas

- Maitinimas: 220 mAh Li-ion polimerinė integruota įkraunama baterija
- Grojimo laikas¹
Muzika (.mp3): iki 20 valandų

Programinė įranga

- Philips Device Manager: grotuvo atkūrimui ir programinės įrangos atnaujinimui
- Philips Songbird: muzikos įkėlimui

Jungtys

- Ausinės 3.5 mm
- Didelės spartos USB 2.0

Garsas

- Kanalų atskyrimas: 45dB
- Dažnis: 20 – 18,000Hz
- Išvesties galia: 2 x 2.4 mW (europinėse versijose)
- Signalų ir triukšmo santykis: > 84 dB

Audio atkūrimas

Tinkami formatai:

- MP3:
Bitų dažnis: 8 – 320 kbps ir VBR
Atkūrimo dažniai: 8, 11.025, 16, 22.050, 32, 44.1, 48 kHz
- WMA (neapsaugotas):
Bitų dažnis: 10 – 320 kbps CBR, 32 – 192 kbps VBR
Atkūrimo dažniai: 8, 11.025, 16, 22.050, 32, 44.1, 48 kHz
- WAV

Saugojimo media

Vidinės atminties talpa²:

- SA4RGA02 2 GB NAND Flash
- SA4RGA04 4 GB NAND Flash
- SA4RGA08 8 GB NAND Flash

Media failų įkėlimas³

- Songbird (sinchronizuoti)
- Windows Explorer (tempti ir paleisti principu)

Ekranas

- Spalvotas LCD, 128 x 64 pikselių.



Pastaba

- Detalės gali būti keičiamos be išankstinio įspėjimo.
- ¹Įkraunamos baterijos gali būti įkrautos ribotą kartų skaičių, ir po tam tikro laiko jas reikės pakeisti. Baterijos veikimo laikas priklauso nuo nustatymų ir naudojimo.
- ²1 GB = 1 milijardas baitų, saugojimo talpa bus mažesnė. Pilnas atminties išnaudojimas yra neįmanomas, nes tam tikras jos kiekis yra reikalingas grotuvui. Saugojimo talpa nustatyta skaičiuojant apytiksliai 4 minutes dainai ir 128kbps MP3 kodavimą.
- ³Įkėlimo greitis priklauso nuo operacinės sistemos ir programinės įrangos konfigūravimo

Sistemos reikalavimai

- Windows® XP (SP3 arba naujesni) / Vista / 7 / 8
- Pentium III 800MHz procesorius arba galingesnis
- 512 MB operatyvioji atmintinė
- 500 MB vietos kietajam diske
- Interneto jungtis
- Windows® Internet Explorer 6.0 arba naujesnis
- USB lizdas

Produkto techniniai duomenys gali būti keičiami be įspėjimo.

© 2013 Koninklijke Philips Electronics N.V.

Visos teisės saugomos.

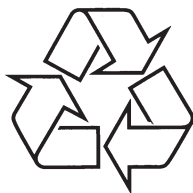

Daugiau apie firmos "Philips" gaminius galite sužinoti
pasauliniame Interneto tinkle. Svetainės adresas:
<http://www.philips.com>