

Skaitmeninis Video ir Audio grotuvas

GoGear

SA3214
SA3215
SA3216
SA3224
SA3225
SA3226
SA3244
SA3245
SA3246
SA3265
SA3285

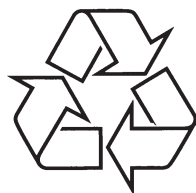

Daugiau apie firmos "Philips" gaminius galite sužinoti
pasauliniame Interneto tinkle. Svetainės adresas:
<http://www.philips.com>

Sveikiname įsigijus šį Philips grotuvą!

Užsiregistruokite www.philips.com/welcome ir gaukite visą reikiamą informaciją ir
pagalbą iš Philips.

Naudojimosi instrukcijų knygelė

Reikia pagalbos?

Apsilankykite Philips svetainėje:

www.philips.com/support

Šioje svetainėje rasite informaciją susijusią su naudojimosi instrukcijomis, naujausiais programinės įrangos patobulinimais, taip pat rasite dažniausiai užduodamus klausimus.

7 DAŽNIAUSIAI UŽDUODAMI KLAUSIMAI

Kai kurios dainos yra nerodomos ar negrojamos.

- Šiame grotuve negros WMA takeliai, kurie yra apsaugoti DRM standartais nuo kopijavimo, pavyzdžiui, pirkti iš interneto parduotuvių. Takelis yra neteisingo formato. Grotuvus gali groti tik MP3 ir WMA formato takelius.
- Audio failas gali būti pažeistas, pabandykite tą failą groti kompiuteryje. Jeigu kompiuteryje daina negroja, iš naujo perkeltite failus.

Philips pasilieka teisę keisti produkto dizainą ir techninius duomenis be išankstinio perspėjimo.



Būkite atsakingi
Gerbkite autorines teises

Techniniai duomenys gali būti keičiami be perspėjimo.

Prekiniai ženklai priklauso Koninklijke Philips

Electronics N.V. arba atitinkamiems savininkams

© 2008 Koninklijke Philips Electronics N.V.

Visos teisės saugomos

www.philips.com

TURINYS

1. Svarbi informacija apie saugumą.....	4
2. Jūsų naujasis grotuvas.....	6
2.1. Ką rasite dėžutėje.....	6
2.2. Užregistruokite savo grotuvą.....	6
3. Pradėkime.....	7
3.1. Mygtukų ir sujungimų peržiūra.....	7
3.2. Pagrindinis meniu.....	8
3.3. Instaliavimas.....	8
3.4. Sujungimai ir pakrovimas.....	9
3.4.1. Naudokite pateiktą USB laidą.....	9
3.4.2. Baterijos išsekimo lygio simboliai.....	9
3.5. Muzikos, nuotraukų ir teksto perkėlimas.....	10
3.6. Video perkėlimas.....	10
3.7. Saugiai atjunkite grotuvą.....	12
3.8. Mėgaukitės.....	12
3.8.1. Įjungimas ir išjungimas.....	12
3.8.2. Judėjimas po meniu.....	12
3.8.3. Užrakinimo jungtukas.....	12
4. Smulkesni veiksmai.....	13
4.1. Muzikos režimas (taip pat ir balso įrašų grojimui).....	13
4.1.1. Valdymas.....	13
4.1.2. Muzikos paieška.....	14
4.1.3. Garsumo ribojimas.....	15
4.2. Nuotraukų biblioteka.....	16
4.2.1. Nuotraukų perkėlimas iš kompiuterio į grotuvą.....	16
4.2.2. Nuotraukų peržiūra.....	16
4.2.3. Demonstracinis režimas.....	16
4.3. Video.....	17
4.3.1. Video grojimas.....	17
4.4. Radijas.....	18
4.4.1. Automatinis nustatymas.....	18
4.4.2. Nustatytos radijo stoties grojimas.....	18
4.4.3. Rankinis nustatymas.....	19
4.4.4. Išsaugoti naują nustatytą dažnį.....	19
4.4.5. Įrašymas iš FM radijo stoties, kai radijas groja.....	19
4.4.6. Įrašymas iš FM radijo stoties, kai radijas negroja.....	19
4.5. Įrašinėjimas.....	20
4.5.1. Įrašų grojimas.....	20
4.5.2. Įrašų ištrynimasis.....	20
4.5.3. Įrašų perkėlimas į kompiuterį.....	20
4.6. Nustatymai.....	21
4.6.1. Ekvalaizerio bendri nustatymai.....	22
4.7. Naudokite savo grotuvą duomenų pernešimui ir saugojimui.....	22
5. Atnaujinkite grotuvo programinę įrangą.....	23
5.1. Rankiniu būdu patikrinkite, ar nėra atnaujinimų.....	23
6. Techniniai duomenys.....	24
7. Dažniausiai Užduodami Klausimai.....	25

1 SVARBI INFORMACIJA APIE SAUGUMĄ

Bendra priežiūra

Venkite pažeidimų ir gedimų:

- Nenaudokite įrenginio prie kaistančių prietaisų ar tiesioginių saulės spindulių.
- Nenumeskite savo grotuvo, ir neleiskite kitiems daiktams nukristi ant jo.
- Neleiskite grotuvui patekti į vandenį. Neleiskite vandeniui patekti į ausinių lizdą ar į baterijų skyrelį, tai gali pažeisti įrenginį.
- Nenaudokite valiklių su alkoholiu, amoniaku, benzolu ar šlifuojamosiomis medžiagomis, tai gali pažeisti įrenginį.
- Netoli esantys mobilieji telefonai gali sukelti trikdžius.
- Apsaugokite savo failus. Įsitinkite, kad išsaugojote originalius failus, kuriuos perkėlėte į įrenginį. Philips neatsako už turinio praradimą, kurį sukelia įrenginio pažeidimai ar neįskaitomumas/ neryškumas.
- Dirbkite (perkelkite, trinkite, ir t.t.) su muzikos failais naudodamiesi tik pridėta muzikos programine įranga, taip išvengsite problemų.

Naudojimo ir laikymo temperatūros

- Dirbkite su įrenginiu tokioje vietoje, kurioje temperatūra visada yra tarp 0 ir 35° C (nuo 32 iki 95° F).
- Laikykite grotuvą tokioje vietoje, kurioje temperatūra visada yra tarp -20 ir 45° C (nuo -4 iki 113° F).
- Baterijos veikimo laikas žemoje temperatūroje gali sutrumpėti.

Jeigu reikia pakeisti dalį ar priedą

Apsilankykite www.philips.com/support ir užsisakykite norimas detales ar priedus.

Klausyimosi saugumas

Klausykitės vidutiniu garsumu.

- Jeigu klausotės muzikos per ausines dideliu garsumu, jūs galite pažeisti savo klausą. Šis įrenginys gali groti tokiu dideliu garsumu, kuris gali sukelti klausos sutrikimus, net jeigu toks klausymasis truks trumpiau nei vieną minutę. Didelis įrenginio skleidžiamas garsas reikalingas žmonėms, kurie jau turi klausos sutrikimų.
- Garsas yra klaidinantis. Jeigu jūs klausotės muzikos dideliu garsumu, jūsų ausis prie to pripranta. Taigi po ilgo klausyimosi, jūsų ausis į didelį garsą gali reaguoti kaip į normalų, bet tai yra kenksminga jūsų klausai. Taigi visada klausykitės tik vidutiniu garsumu.



Kaip nustatyti saugų garso lygį

- Nustatykite žemą garsumo lygį.
- Lėtai didinkite garsumą, kol jis taps vidutinis ir gerai girdimas.

7 DAŽNIAUSIAI UŽDUODAMI KLAUSIMAI

Jeigu grotuve atsiranda problemų, patikrinkite visą informaciją aprašomą šiame skyriuje. Taip pat patikrinkite DUK skyrių www.philips.com/support svetainėje.

Jeigu vis tiek nerandate sprendimo, susisiekite su tiekėju ar garantinio aptarnavimo centru.

Įspėjimas

Nebandykite patys taisyti įrenginio, nes taip pažeisite garantiją.

Mano grotuvas neįsijungia

- Jūs per trumpai laikėte paspaudę ►||. Dar kartą spauskite ir laikykite ►||, kol pamatysite Philips pasveikinimo ekraną.
- Baterija gali būti išsikrovusi po ilgo nenaudojimo laiko. Pakraukite grotuvą.

Jeigu nei vienas iš išvardintų būdų neveikia, naudokitės Philips Device Manager, kad sutaisytumėte savo grotuvą:

1. Paleiskite **Philips Device Manager** taip: **Philips Device Manager** iš **Start > Programs > Philips Digital Audio Player > SA32XX > Philips SA32XX Device Manager**.
2. Spauskite ir laikykite ↶ tuo metu, kai prijungiate grotuvą prie kompiuterio.
3. Nepaleiskite mygtuko tol, kol **Philips Device Manager** atpažįsta grotuvą ir atsidaro taisymo režimas.
4. Spauskite **repair** mygtuką ir sekite **Philips Device Manager** instrukcijomis.
5. Po to, kai grotuvas pataisomas, atjunkite grotuvą nuo kompiuterio ir perkraukite.

Po perkėlimo, grotuve nėra perkeltos muzikos

Ar jūsų dainos yra MP3 ar WMA formate?

Kito formato grotuvas negros.

Po perkėlimo, grotuve nėra perkeltų nuotraukų

Ar jūsų nuotraukos yra JPEG formate?

Kito formato grotuvas nerodys.

Po perkėlimo, grotuve nėra perkeltų vaizdo įrašų

Įsitinkite, kad teisingai naudojate Media Converter programą (pateiktą kompaktiniame diske), kai perkeliate vaizdo failus iš kompiuterio į grotuvą.

Jeigu perkeliate konvertuotus vaizdo failus į kompiuterį, įsitinkite, kad jie bus įrašyti į VIDEO aplanką grotuve, nes kitaip nepavyks jų paleisti.

Mano grotuvas užstringa

1. Jeigu grotuvas netikėtai užstringa, napanikuokite. Įkiškite smeigtuką arba aštrų daiktą į reset skylutę, esančią grotuvo galinėje pusėje. Palaikykite, kol grotuvas išsijungs. Vėl įjunkite grotuvą.



Pastaba

Grotuvo turinys nebus ištrintas.

2. Jeigu nieko neįvyksta, pakraukite baterijas bent 4 valandas ir bandykite vėl atsatyti ir įjungti grotuvą. Jeigu ir tai nepadės, jums gali tekti naudoti **Philips Device Manager**.

Nėra garso.

Įsitinkite, ar ausinės tikrai įkištos į ausinių lizdą.

6 TECHNINIAI DUOMENYS

Galia

- Energijos tiekimas
310mAh Li-ion vidinė įkraunama baterija¹

Ekranas

- Baltos užsklandos LCD, 220 x 176 pikseliai, 65K spalvų.

Garsas

- Kanalų atskyrimas: 40dB
- Ekvalaizerio nustatymai: Off / FullSound / Rock / Funk / Jazz / Classical / Hip Hop / Techno / Custom.
- Dažnis: 80-18000Hz
- Signalo-Triukšmo santykis: > 80dB
- Išvesties jėga (RMS): 2x3mW

Audio grojimas

- Suspaudimo formatai: MP3 (8-320 kbps ir VBR; Dažniai: 8, 11.025, 16, 22.050, 24, 32, 44.1, 48kHz), WMA (10-320kbps; Dažniai: 8, 11.025, 16, 22.050, 24, 32, 44.1, 48kHz)
- Grojimo laikas: 25 valandos¹
- ID3 žymų palaikymas.

Video grojimas

- .SMV formatai (taip pat kiti formatai, kuriuos pateikia Media Converter)
- 24 vaizdai per sekundę, 220 x 176 pikseliai.

Media converter

- Palaikomi formatai: .bmp, .jpg, .wmv.

Įrašinėjimas

- Garso įrašinėjimas: Įmontuotas mikrofonas (Mono)
- FM radijas

Saugojimo Media

- Vidinės atminties talpa:
SA321X 1GB NAND Flash²
SA322X 2GB NAND Flash²
SA324X 4GB NAND Flash²
SA328X 8GB NAND Flash²

Sujungimai

- Ausinės 3.5mm, USB 2.0³

Muzikos, Nuotraukų ir Teksto perkėlimas

- Windows Explorer failų perkėlimas drag and drop principu.

Video perkėlimas

- Per Media Converter.

Duomenų perkėlimas

- Per Windows Explorer.

Sistemos reikalavimai

- Windows® XP, Vista arba 2000
- Pentium III 800MHz procesorius arba naujesnis
- 256MB RAM
- 500MB kietasis diskas
- Interneto jungtis (pageidautina)
- Microsoft Internet Explorer 6.0 arba naujesnis
- Video korta
- Garso korta
- CD-ROM įrenginys
- USB lizdas

¹ Pakraunamos baterijos gali būti naudojamos ribotą pakrovimo ciklų skaičių ir galiausiai turėtų būti pakeistos. Baterijų tarnavimo laikas ir pakrovimo ciklų skaičius priklauso nuo naudojimo ir nustatymų.

² 1MB= 1 milijonas baitų, saugojimo talpa bus mažesnė.
1 GB= 1 milijardas baitų, saugojimo talpa bus mažesnė.

Pilnas atminties išnaudojimas yra neįmanomas, nes tam tikras jos "kiekis" yra reikalingas grotuvui. Saugojimo talpa atitinka maždaug tokius reikalavimus: 4 minučių daina ir 64kbps WMA kodavimas.

³ Realus perkėlimo greitis priklauso nuo operacinės sistemos ir programinės įrangos nustatymų.

1 SVARBI INFORMACIJA APIE SAUGUMĄ

Klauskite grotuvo tam tikrais laiko periodais

- Ilgas grotuvo klausymasis (net ir vidutiniu garsumu), gali sukelti klausos sutrikimus.
- Klausydamiesi muzikos darykite atitinkamas pertraukas.

Kai naudojate ausinėmis, vadovaukitės toliau nurodytomis taisyklėmis

- Klausykitės vidutiniu garsumu, darykite pertraukas.
- Atsargiai reguliuokite garsumą.
- Nesiklausykite tokiu garsumu, jog nebegirdite kas aplink jus vyksta.
- Pavojingose situacijose nesinaudokite grotuvu.
- Neklausykite grotuvo važiuodami motociklu, dviračiu ir t.t. Jūs galite sukelti eismo trukdžius, tam tikrose vietose grotuvo klausymasis važiuojant yra uždraustas.

Svarbu (modeliai su pridėtomis ausinėmis)

Philips garantuoja ausinių suderinamumą su grotuvu tik tuo atveju, jeigu naudojate originalias ausines. Jeigu jums reikia pakeisti savo ausines, mes rekomenduojame susisiekti su tiekėju ir įsigyti tokio pačio modelio ausines.

Informacija apie autorines teises

Visi prekiniai ženklai ar produktų pavadinimai priklauso atitinkamoms kompanijoms ir organizacijoms.

Jūs pažeidžiate tarptautines ir autorines teises, jeigu kopijuojate įrašus iš Interneto ar CD diskų.

Kompiuterinių programų, transliacijų, garso įrašų kopijavimas pažeidžia autorines teises ir yra laikomas nusikaltimu. Nenaudokite savo įrenginio tokiais tikslais.

Windows media ir Windows logotipas yra registruoti prekės ženklai, priklausantys Microsoft korporacijai Amerikoje ir kitose šalyse.

Duomenų pasiekimas

Philips trokšta gerinti savo produktų kokybę. Įrenginys išsaugo šiek tiek duomenų savo atmintyje apie regioną, kuriame jūs esate. Šie duomenys yra naudojami problemų ir gedimų aptikimui. Išsaugoti duomenys gali būti tokie: grojimo trukmė muzikos ir tiunerio režime, baterijų keitimo dažnumas ir t.t. Šie duomenys nenurodys iš kur jūs gavote muzikinį turinį. Išsaugoti duomenys bus naudojami TIK tuo atveju, jeigu grotuvus pateks į Philips aptarnavimo centrą, meistrai žymiai lengviau aptiks gedimus ir priežastis.

Seno produkto išmetimas.



Jūsų produktas yra sukurtas ir pagamintas iš tokių medžiagų ir komponentų, kurie gali būti perdirbami arba naudojami dar kartą.

Jeigu prie savo produkto matote nubrauktą konteinerio simbolį, tai reiškia, kad produktas pagamintas pagal Europos Direktyvą 2002/96/EC.

Prašome pasidomėti vietinėmis elektros ir elektronikos produktų išmetimo taisyklėmis.

Laikykitės vietinių taisyklių ir nemeskite seno produkto kartu su namų apyvokos šiukšlėmis.

Jeigu teisingai atsikratysite senu produktu, tai sumažins neigiamą įtaką gamtai ir žmonių sveikatai.

Pakeitimai

Vartotojas gali prarasti teisę naudotis įrenginiu, jeigu atlieka neleistinus pakeitimus.

Pastaba Europos Sąjungos šalims

Šis produktas atitinka Europos Sąjungos Radijo trikdžių reikalavimus.

2 JŪSŲ NAUJASIS GROTUVAS

Savo naujojo grotuvo pagalba Jūs galite mėgautis:

- Video grojimu
- MP3 ir WMA grojimu
- Nuotraukų ir albumų peržiūra
- Tekstų skaitymu
- FM radiju
- Balso/ garsų įrašymu

2.1. Ką rasite dėžutėje

Toliau nurodytus priedus rasite įpakuočius kartu su grotuvu:



Grotuvas



Ausinės



USB laidas



Greitos pradžios gidas



CD-ROM su Philips Device Manager, Naudojimosi Instrukcijomis ir Dažniausiai Užduodamais Klausimais.

2.2. Užregistruokite savo įrenginį

Mes rekomenduojame užregistruoti savo įrenginį tam, kad gautumėte nemokamus programinės įrangos atnaujinimus. Eikite į www.philips.com/welcome svetainę, užsiregistruokite ir mes jus informuosime, kai tik atsiras naujų programinės įrangos patobulinimų.

5 ATNAUJINKITE GROTUVO PROGRAMINĘ ĮRANGĄ

Jūsų grotuvą valdo vidinė programa vadinama mikroprograma. Gamintojai pastoviai išleidžia atnaujintas mikroprogramų versijas.

Programinė įranga **Philips Device Manager** automatiškai nustatys jūsų grotuvo būklę ir praneš, jeigu internete atsiras mikroprogramų patobulinimų.

Iš pridėto CD arba iš www.philips.com/support svetainės parsisiųskite ir instaliuokite naujausią **Philips Device Manager** versiją.

5.1. Rankiniu būdu patikrinkite, ar nėra atnaujinimų

1. Prisijunkite prie Interneto.
2. Prijunkite grotuvą prie kompiuterio.
3. Kompiuteryje paleiskite **Philips Device Manager** taip, spauskite: **Start > Programs > Philips Digital Audio Player > SA32XX > Philips SA32XX Device Manager**.



4. Spauskite **Update**.

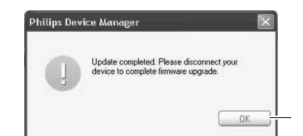

> **Philips SA32XX Device Manager** patikrins, ar yra atnaujinimų, jeigu internete jų bus, atnaujinimai bus instaliuoti į jūsų grotuvą.

5. Kai ekrane pamatote užrašą **Update completed**, spauskite **OK**.

6. Atjunkite grotuvą nuo kompiuterio.





> Ekrane rodomas užrašas **Updating firmware**.

Grotuvas automatiškai persikraus. Tada vėl galėsite naudotis savo grotuvu.



4 SMULKESNI VEIKSMAI

4.6.1. Ekvalaizerio bendri nustatymai

Jūs galite pagal save nusistatyti ekvalaizerio veikimą:

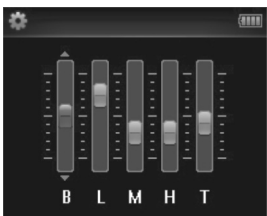
1. Įspauskite ir palaikykite  ir tada pasirinkite .
2. Paspauskite ▲ arba ▼, ir tada , kad pasirinktumėte **Sound settings** (Garso nustatymai).
3. Paspauskite ▲ arba ▼, ir tada , kad pasirinktumėte **Equalizer** (Ekvalaizeris).
4. Paspauskite ▲ arba ▼, ir tada , kad pasirinktumėte **Custom** (Asmeniniai).
5. Paspauskite ◀ arba ▶, kad pasirinktumėte ekvalaizerio dažnius:
B = bass, L = low, M = mid, H = high, T = treble



6. Paspauskite ▲ arba ▼, kad pareguliuotumėte lygius.
> *Stulpelio žymeklis parodo dabar nustatytą lygį.*
7. Paspauskite , kad patvirtintumėte savo pasirinkimą.
Paspauskite , norėdami daromus pakeitimus.
8. Paspauskite , kad išeitumėte iš Nustatymų meniu.







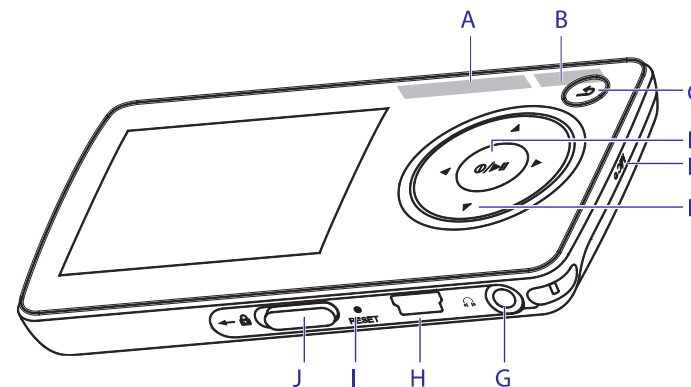

4.7. Naudokite savo grotuvą duomenų pernešimui ir saugojimui

Naudodamiesi **Windows Explorer** nukopijuokite duomenis į grotuvą, tada galėsite saugoti ir pernešti reikiamus duomenis su savo grotuvu. Kai kurios dainos yra nerodomos ar negrojamos.

3 PRADĖKIME

3.1. Mygtukų ir sujungimų peržiūra



A	- VOLUME +	Patylinėti / pagarsinti (laikykite paspaudę, jeigu norite greitai pagarsinti ar sumažinti garsą).
B	Grojaraštis	Paspauskite, kad ištrintumėte/ įtrauktumėte dainas į pasirinktą grojaraštį
C		Rodo ankstesnius pasirinkimus/ meniu ekraną
D		Įjungti arba išjungti įrenginį.
		Groti/ Įrašyti/ Pauzė.
		Patvirtinti meniu nustatymą.
E	MIC	Mikrofonas
F		Peršokti atgal (laikykite paspaudę, kad tai atliktumėte didesniu greičiu)
		Peršokti į priekį (laikykite paspaudę, kad tai atliktumėte didesniu greičiu)
		Vaikščioti aukštyn/ žemyn (laikykite paspaudę, kad tai atliktumėte didesniu greičiu)
G		Ausinių lizdas
H		USB jungtis
I	RESET	Atstatymo skylutė
J	 jungtukas	Užrakinama visi mygtukai išskyrus garso valdymą (- VOLUME +)

3 PRADĖKIME

3.2. Pagrindinis meniu

Meniu	Veiksmas
Video	Vaizdo įrašų peržiūra
Nuotraukos	Nuotraukų peržiūra
Muzika	Skaitmeninių muzikos takelių grojimas
Radijas	FM radijo klausymasis
Įrašymas	Sukurkite ir klausykitės balso įrašų
Aplankų režimas	Peržiūrėkite savo failų aplankus
Teksto skaitymas	Skaitykite TXT failus
Nustatymai	Grotuvo nustatymų pakeitimas
Dabar grojama	Eikite į grojimo ekraną
Paskutinis grotas įrašas	Atnaujinkite grojimą

3.3. Instaliavimas

Svarbu !

Prieš sujungdami grotuvą su kompiuteriu, pirmiausia iš pridėto CD būtina suinstaliuoti kompiuteryje reikiamą programinę įrangą.

Sistemos reikalavimai:

- Windows XP, Vista arba 2000
- Pentium III 800MHz procesorius ar naujesnis.
- 128MB RAM
- 500MB kietasis diskas
- Internetas (pageidaujamas)
- Microsoft Internet Explorer 6.0 ar naujesnis
- CD-ROM diskų įrenginys
- USB lizdas

1. Įdėkite pridėtą CD į savo kompiuterio CD-ROM valdiklį.
2. Sekite ekrane atsirandančiomis instrukcijomis, kad teisingai instaliuotumėte Media Converter (įskaitant ir reikiamus sujungimus) ir **Philips Device Manager. Media Converter** programa pakeičia Video klipų ir JPEG nuotraukų formatus į tinkamus grotuvui.
3. Jeigu instaliavimo programa neprasideda automatiškai, naudodamiesi **Windows Explorer** pasiekite CD turinį ir du kartus spustelkite ant failo su .exe plėtiniu.

Pametėte CD? Nesijaudinkite. Jūs galite parsisiųsti CD turinį iš www.philips.com/support.

4 SMULKESNI VEIKSMAI

4.6. Nustatymai

Naudodami nustatymų meniu Jūs galite atlikti norimus pakeitimus grotuve.



1. Paspauskite ir pasirinkite .
2. Naudodami arba pasirinkite funkciją.
3. Spauskite , kad pereitumėte į kitą meniu lygį, arba , kad sugrįžtumėte į buvusį lygį.
4. Spauskite , kad patvirtintumėte savo pasirinkimą.
5. Spauskite , kad išeitumėte iš Nustatymų (**Settings**) meniu.

Iš nustatymų meniu galėsite pasirinkti šias funkcijas

Pasirinkimai	Kitos galimybės	
Music Playmode (grojimo režimas)	Off (išjungta) / Repeat 1 (Pakartoti 1) / Repeat all (Pakartoti visus)/ Shuffle all (sumaišyti)/ Shuffle and repeat (sumaišyti ir kartoti).	
Video Playmode (video rodyimo režimas)	Play 1, Play all, Repeat 1, Repeat all.	
Sound settings (garso nustatymai)	Ekvalaizeris	Off / FullSound / Rock / Funk / Hip Hop / Jazz / Classical / Techno / Custom
	Garsumo limitas	Išjungta/ Nustatyta
Slideshow settings (automatinio nuotraukų vertimo funkcija)	Nuotraukos rodyimo laikas	3/5/10/30/60 sekundžių
	Rodymo režimas	Sumaišyta eilės tvarka/ Nuosekliai
	Pakartojimas	Išjungtas/ Įjungtas
Language (kalba)	English / French / Spanish / German / Dutch / Italian / Portuguese / Swedish / Polish / Norwegian / Russian / Turkish / Portuguese (Brazilian) / Hungarian / Finnish / Simplified Chinese / Traditional Chinese / Japanese / Korean	
Backlight timer (Apšvietimo laikmatis)	10 s. / 30 s. / 60 s. / Always on (visada įjungtas)	
Informacija	Memoru usage (atminties sunaudojimas)/ Firmware version (programos versija)	
Factory settings (Gamykliniai nustatymai)	Grąžinti gamyklinius nustatymus.	

4 SMULKESNI VEIKSMAI

4.5. Įrašinėjimas

Jūs galite įrašinėti garsą naudodamiesi savo grotuvu. Žiūrėkite skyrelį Mygtukų ir sujungimų apžvalga, kad pamatytumėte įrašinėjimo mikrofono vietą grotuve.

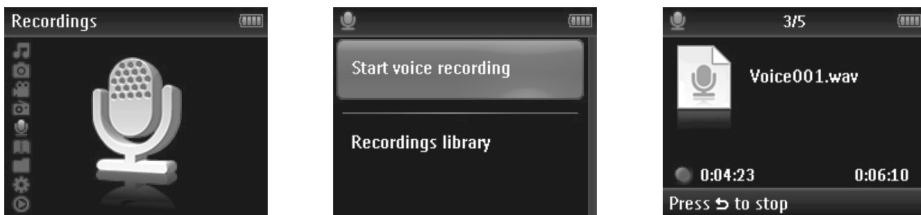

1. Pagrindiniame meniu pasirinkite .
2. Pasirinkite **Start Voice Recording** (pradėti įrašą), norėdami pradėti įrašinėti.
> *Grotuvas įrašinėja ir parodo įrašymą ekrane.*
3. Spauskite norėdami laikinai sustabdyti.
4. Spauskite norėdami sustabdyti ir išsaugoti įrašą.
> *Jūsų įrašas bus išsaugotas grotuve. (Pavadinimo formatas: VOICEXXX.WAV. Čia XXX yra automatiškai grotuvo priskirtas įrašo numeris.)*
5. Šį įrašą galite rasti pasirinkę > **Recordings library** > **Voice Recordings**

Pastaba

Norėdami įrašinėti iš Radijos, skaitykite skyrį **Radijas**.

4.5.1. Įrašų grojimas

Pagrindiniame meniu pasirinkite > **Recordings library** > **Voice** arba **FM radio**.

1. Pasirinkite įrašą, kurį norite girdėti.
2. Spauskite , kad patvirtintumėte.

4.5.2. Įrašo ištrynimasis

Norėdami ištrinti įrašus naudokitės kompiuteriu.

1. Prijunkite grotuvą prie kompiuterio.
2. **Windows Explorer** pasirinkite savo grotuvą.
3. Pasirinkite **Recordings** > **Voice** arba **FM radio**.
4. Pasirinkite failus, kuriuos norite ištrinti, ir spauskite **Delete** mygtuką, esantį ant Jūsų klaviatūros.

4.5.3. Įrašų perkėlimas į kompiuterį.

1. Prijunkite grotuvą prie kompiuterio.
2. Per **Windows Explorer** pasirinkite savo grotuvą.
3. Pasirinkite **Recordings** > **Voice** arba **FM radio**.
4. Nukopijuokite įrašus į norimą kompiuterio vietą.

3 PRADĖKIME

3.4. Sujungimai ir pakrovimas

Grotuvas automatiškai pradės krauti, kai tik bus prijungtas prie kompiuterio.

3.4.1. Naudokite pateiktą USB laidą

1. Pakraukite grotuvą bent 5 valandas prieš pradėdami juo naudotis.
> *Baterija* bus pilnai pakrauta (100%) per 4 valandas, ir 80% pakrauta per 2 valandas.*

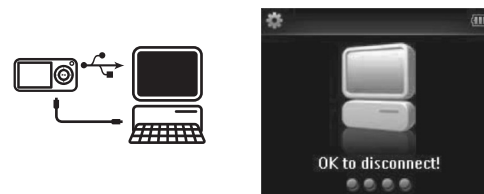

2. Prijunkite vieną USB laido galą prie savo grotuve esančio USB lizdo, o kitą laido galąjunkite prie kompiuterio.
> Baterija automatiškai pradės krauti iškart prijungus prie kompiuterio.

Pastaba

Grotuvas pilnai pakraunamas, kai grotuvo krovimo simbolis nebejuda ir ekrane rodomas . Pilnai pakrautas grotuvas leis mėgautis muzika apie 25 valandas*.

3.4.2. Baterijos išsekimo lygio simboliai

Baterijos išsekimo lygiai yra vaizduojami taip:



Pastaba

Kai baterija beveik tuščia, jūs matote senkančios baterijos simbolį . Jūsų grotuvas išsijungs maždaug už 60 sekundžių. Visi nustatymai ir įrašai bus išsaugoti.

*Pakraunamos daugkartinio naudojimo baterijos ilgai gali nusilpti ir jas teks pakeisti. Baterijų tarnavimo laikas priklauso nuo naudojimo būdo ir nustatymų.

3 PRADĖKIME

3.5. Muzikos, nuotraukų ir teksto perkėlimas

Windows Explorer sistemoje jūsų grotuvas rodomas kaip USB duomenų talpykla. Naudodami USB jungtį jūs galėsite sutvarkyti failus ir perkelti muziką į grotuvą. Norėdami perkelti vaizdo failą, naudokite **Philips Media Converter**. Skaitykite skyrių **Media Converter**, norėdami sužinoti daugiau.

1. Paspauskite ir paryškinkite vieną ar kelis failus, kuriuos norėtumėte perkelti.
2. Naudodami "drag and drop" (tempti ir numesti) funkciją galite perkelti failus.

* Patarimas

Norėdami perkelti muziką iš kompaktinių diskų, naudokite tokias programas kaip Musicmatch Jukebox arba Windows Media Player, kad išsaugotumėte dainas MP3/WMA formatu. Kopijuokite failus į grotuvą, naudodami Windows Explorer. Šių programų nemokamas versijas galite įsirašyti iš interneto.

3.6. Video perkėlimas

Svarbu

Jeigu turite DRM sistema apsaugotus video failus, paleiskite juos bent vieną kartą per Windows Media Player prieš perkeldami juos į grotuvą, naudojant Media Converter.



Naudokite Media Converter, kad perkeltumėte video failus iš kompiuterio į grotuvą. Ši programa užtikrina, kad perkeliamas video turinys bus teisingos rezoliucijos ir formato, ir taip garantuoja gerą vaizdo grojimą grotuve.



1. Naudodamiesi pridėtu USB kabeliu prijunkite grotuvą prie kompiuterio.
2. Ekrane spustelkite ant  ikonos ir taip paleiskite Media Converter.

☰ Pastaba



Video suderinimas ir perkėlimas gali ilgokai užtrukti, bet tai priklauso nuo jūsų kompiuterio galimybių.

4 SMULKESNI VEIKSMAI





4.4.3 Nustatymas rankiniu būdu

1. Iš radijo meniu , pasirinkite **Manual tune**.
> *Atsiranda grojimo ekranas.*
2. Trumpai paspauskite ▲/▼, norėdami mažais intervalais ieškoti radijo bangų.
3. Ilgai paspauskite ▲ arba ▼, kad automatiškai surastumėte artimiausią stiprų radijo signalą. Jeigu norite išėiti iš Radijo režimo, ilgai spauskite .





4.4.4 Išsaugoti nustatytą dažnį

1. Nustatykite norimą dažnį, kurį pageidaujate išsaugoti.
2. Spauskite , kad patektumėte į nustatymo į ekraną.
3. Spauskite ▲/▼, kad pasirinktumėte, o tada , kad išsaugotumėte. Jeigu norite išėiti iš radijo režimo, ilgai spauskite .

4.4.5 Įrašymas iš FM radijo stoties, kai radijas groja

1. Spauskite  vieną ar keletą kartų, kad patektumėte į Radijo meniu.
2. Pasirinkite **Start FM Recording**.
3. Spauskite , kad pradėtumėte įrašinėti. Spauskite , jeigu norite sustabdyti įrašinėjimą. Jeigu norite išėiti iš radijo režimo, ilgai spauskite .

4.4.6 Įrašymas iš FM radijo stoties, kai radijas negroja

1. Iš Radijo meniu , pasirinkite **Start FM Recording**.
2. Su ▲/▼/◀▶ pasirinkite FM kanalą (stotį).
3. Spauskite , kad pradėtumėte įrašinėti. Spauskite , jeigu norite sustabdyti įrašinėjimą. Jeigu norite išėiti iš radijo režimo, ilgai spauskite .

4 SMULKESNI VEIKSMAI

4.4. Radijas

Pagrindiniame meniu pasirinkite  norėdami patekti į radijo režimą.

Prijunkite ausines

Pateiktos ausinės veikia kaip radijo antena. Norėdami pasiekti optimalų radijo signalą, įsitikinkite, kad ausinės teisingai prijungtos.

4.4.1 Automatinis nustatymas

 **Pastaba** Automatinis nustatymas iš naujo išsaugo stotis ant anksčiau išsaugotų stočių.



1. Iš radijo meniu  pasirinkite **Auto tune**.

> *Grotuvas suras radijo stotis su stipriausiais signalais ir jas automatiškai išsaugos. Daugiausia galima išsaugoti 20 radijo stočių.*

Jeigu norite sustabdyti paiešką, spauskite .

Jeigu norite išeiti iš radijo režimo, ilgai spauskite .

4.4.2 Nustatytos radijo stoties grojimas

1. Iš radijo meniu  pasirinkite **Presets**.

2. Spauskite , o tada , kad pradėtumėte groti pasirinktą stotį.

3. Jeigu norite eiti prie kitos radijo stoties, spauskite .



4. Jeigu norite ieškoti geresnio dažnio (fine tune), greitai paspauskite .

5. Jeigu norite ieškoti sekančio stipresnio dažnio, ilgai spauskite .

Jeigu norite išeiti iš radijo režimo, spauskite .

3 PRADĖKIME

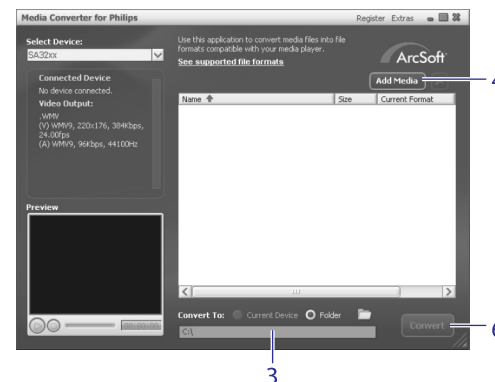

> *Visi kitu formatu pakeisti failai bus perkelti į grotuvą.*

3. **Convert to:** tai funkcija, esanti ekrano apačioje, pasirinkite **Current Device**.

4. Spauskite **Add Media** mygtuką, kad kompiuteryje pasirinktumėte norimus perkelti video failus.

5. Kai randate failus, kuriuos norite perkelti į grotuvą, spauskite **OPEN**. Jūs galite pasirinkti iškart kelis video failus.

6. Spauskite **Convert**.

> *Visi kitu formatu pakeisti failai bus perkelti į grotuvą.*

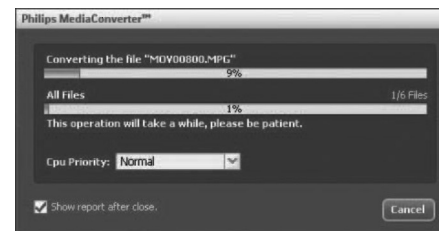

> *Ekrane rodoma failų formato pakeitimo ir perkėlimo į grotuvą būklė.*

Pastaba

Taip pat galite **Windows Explorer** programoje pasirinkti norimus failus ir tada juos paprasčiausiai perkelti į **MediaConverter** ekraną.

Pastaba

Jeigu prireiks, pasirinkti failai pirmiausia bus paverčiami į formatą, kuris tinkamas grotuvui.

3 PRADĖKIME

3.7. Saugiai atjunkite grotuvą

1. Uždarykite visas veikiančias programas, kurios dirba su grotuvu.
2. Saugiai atjunkite grotuvą spausdami  ikoną, esančią įrankių juostoje kompiuteryje.

3.8. Mėgaukitės

3.8.1. Įjungimas ir išjungimas

Jeigu norite įjungti, spauskite , kol pamatysite Philips Logo pasveikinimo ekraną.







Jeigu norite išjungti spauskite , kol ekranas išsijungs ir parodys 'Bye'.

* Patarimas

Jeigu jūs neatliekate jokių veiksmų su grotuvu ilgiau nei 10 minučių, jis automatiškai išsijungs.



3.8.2. Judėjimas po meniu

Naudodamiesi grotuvo judėjimo po meniu sistema, jūs pasieksite norimus nustatymus ir pasirinkimus.

Tikslas	Veiksmas
Sugrįžti į buvusį meniu	Spauskite 
Sugrįžti į pagrindinį meniu	Spauskite ir palaikykite 
Judėti po meniu	Spauskite  arba 
Judėti sąrašė	Spauskite  arba 
Pasirinkti funkciją	Spauskite 

3.8.3. Užrakinimo jungtukas

Grotuvas turi užrakinimo jungtuką, kuris gali apsaugoti nuo netyčinio mygtukų paspaudimo.

1. Grojimo metu, perstumkite užrakinimo jungtuką į  poziciją.
>  simbolis rodomas ekrane ir visi mygtukai, išskyrus garso VOL+ yra užrakinami.
2. Norėdami atrakinti, atstatykite jungtuką atgal ir visi mygtukai vėl veiks .







4 SMULKESNI VEIKSMAI

4.3. Video

4.3.1. Video grojimas

Jūs galite groti video klipus išsaugotus grotuve.



1. Pagrindiniame meniu, pasirinkite , kad patektumėte į Video režimą.
> *Ekrane rodomas video failų sąrašas.*
2. Spauskite  arba  ir pasirinkite norimą video failą, tuomet spauskite , kad pradėtumėte peržiūrą.
3. Spauskite , kad grįžtumėte į prieš tai buvusį meniu, arba įspauskite ir palaikykite , kad grįžtumėte į pagrindinį meniu.

4 SMULKESNI VEIKSMAI

4.2. Nuotraukų biblioteka

4.2.1 Nuotraukų perkėlimas iš kompiuterio į grotuvą

1. Prijunkite grotuvą prie kompiuterio.
2. Paimkite ir perkelkite nuotraukas į **PICTURE** aplanką grotuve.

* Patarimas

Norėdami pasiekti geriausią vaizdo kokybę, naudokite **Media Converter**, kad pakoreguotumėte JPEG nuotraukas.

4.2.2 Nuotraukų peržiūra

Šis grotuvas palaiko JPEG formatą ir leidžia automatiškai demonstruoti nuotraukas (slide- show).



1. Iš pagrindinio meniu pasirinkite , kad patektumėte į Nuotraukų režimą.
2. Naudodami ▲ arba ▼ galėsite judėti per nuotraukas.
3. Norėdami peržiūrėti nuotrauką dideliame formate spauskite ►►.
4. Kai nuotraukos rodomos visame ekrane, spauskite ▲ arba ▼, norėdami pereiti prie kitos arba buvusios nuotraukos.

4.2.3 Demonstracinis režimas (slideshow)

Naudodami šį režimą galėsite peržiūrėti visas nuotraukas pilname ekrane. Po tam tikro laiko nuotraukos automatiškai keisis.

1. Norėdami pradėti demonstracinį nuotraukų režimą, kai esate sumažintų nuotraukų lange arba kai rodoma pilna nuotrauka, spauskite ►►.
2. Norėdami išjungti demonstracinį režimą, spauskite .

4 SMULKESNI VEIKSMAI

4.1. Muzikos režimas (taip pat ir balso įrašų grojimui)

Jūsų grotuvas gali groti MP3 ir WMA formato įrašus.

4.1.1. Valdymas

Grotuve Jūs galite atlikti šiuos veiksmus:

Tikslas	Veiksmas
Groti/ Pauzė	Spauskite ►►
Eiti prie kitos dainos	Spauskite ►
Grįžti prie buvusios dainos	Spauskite ◀
Greitas sukimas į priekį	Spauskite ir laikykite ►
Greitas sukimas atgal	Spauskite ir laikykite ◀
Grįžti į naršymo/judėjimo meniu	Spauskite  mygtuką
Padidinti garsumą	Spauskite VOL+
Sumažinti garsumą	Spauskite VOL-

4 SMULKESNI VEIKSMAI

4.1.2. Muzikos paieška

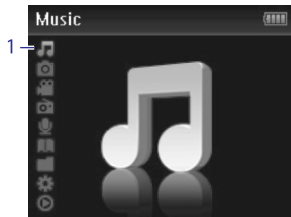

1. Iš pagrindinio meniu pasirinkite , norėdami patekti į muzikos režimą. Jūs galite pasirinkti vieną iš šių funkcijų:

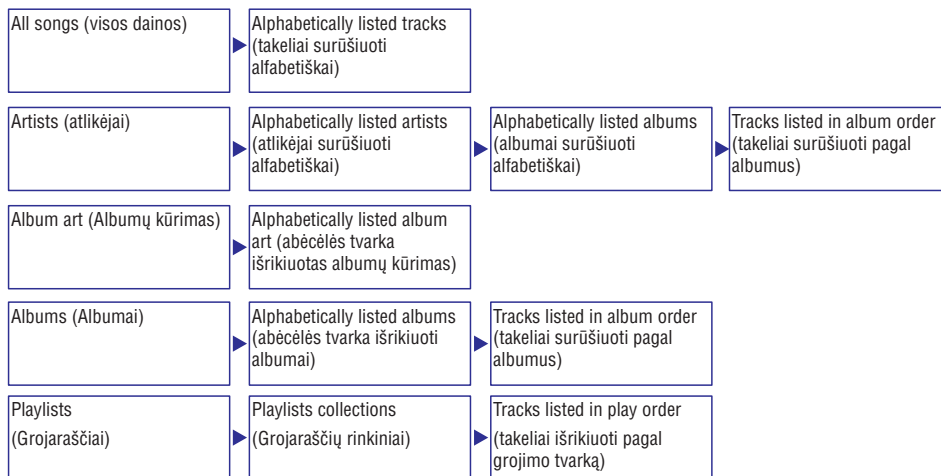

2. Spauskite ▲ arba ▼, norėdami judėti sąrašui.
3. Spauskite ▶||, kad pasirinktumėte, arba ↶, kad sugrįžtumėte į buvusį meniu lygį.
4. Spauskite ▶||, kad pradėtumėte groti.

Pastaba

Šis grotuvas negali groti autorinėmis teisėmis (Digital Rights Management DRM) apsaugotų WMA formato takelių pirktų internetu.

4 SMULKESNI VEIKSMAI

4.1.3. Garsumo ribojimas

Garsus klausymasis gali pakenkti jūsų klausai. Jūs galite nustatyti tinkamą grotuvo garsumo lygį (garsumo limitą):

1. Iš pagrindinio meniu pasirinkite **Settings> Sound settings> Volume limit> Set**.
2. Spauskite Vol- arba Vol+, kad reguliuotumėte garsumo lygį.
3. Spauskite ▶||, kad nustatytumėte.



> Kai jūs nustatote garso limitą, jūs nebegalėsite klausytis garsiau nei nustatytas limitas, net jei ir spausite Vol+ mygtuką.

Jeigu norite vėl įjungti maksimalų garsumo lygį, išjunkite garso ribojimo/ limitavimo funkciją, pasirinkite **Settings> Sound settings> Volume limit> Off**.