

**PHILIPS GOGEAR AUDIO
GROTUVAS**

SA1340 SA1341

SA1350 SA1351

Be FM grotuvo

SA1345 SA1346

SA1355 SA1356

Su FM grotuvu

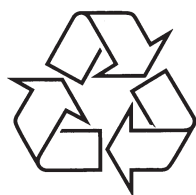

Daugiau apie firmos "Philips" gaminius galite sužinoti
pasauliniame Interneto tinkle. Svetainės adresas:
<http://www.philips.com>



Naudojimosi instrukcijų knygelė

TECHNINIAI DUOMENYS

Reikia pagalbos?

Apsilankykite www.philips.com/support, kur rasite visą rinkinį pagalbinės medžiagos: vartotojo instrukciją, mokymo programas, naujausią programinę įrangą ir atsakymus į DUK (Dažniausiai užduodamus klausimus).

Energijos tiekimas	Įkraunamas ličio-polimerinis (Li-polymer) 280 mAh akumuliatorius	
Ekranas	Dvispalvis OLED, 128x64 pikseliai	
Garsas	Kanalų atskyrimas	40dB
	Garso tonai (Ekvalaizeris)	Nustatomas
	Garso tonų nustatymai	Rock / Funk / Jazz / Classic / Hip Hop / Dance / Custom / Off
	Dažnis	30-18000 Hz
	Signalas proporcingas triukšmui	> 85 dB
	Išvesties energija	2 x 5 mW
Garso grojimas		
Suspaudimo formatas	MP3 (8-320 kbps ir VBR, Sample rate: 8, 11.025, 16, 22.050, 24, 32, 44.1, 48 kHz.)	
	WAV	
	WMA (5-192 kbps)	
ID3-tag palaikymas	Albumas, pavadinimas, atlikėjo vardas	
Garso fiksavimas	Įtaisytas mikrofonas	Mono
	Balso įrašymas	WAV
	FM radijo įrašymas *	WAV
Saugojimo galimybės	SA1340, SA1341, SA1345, SA1346	
	512MB NAND Flash+	
	SA1350, SA1351, SA1355, SA1356	
	1GB NAND Flash+	
Tiuneris/ Priėmimas/ Transmisija	Auto-nustatymas/ Radijo bangos; FM Stereo*	
Prijungimai	Ausinės 3.5 mm, USB 2.0++	
Muzikos perkėlimas	Per Windows Explorer	
Duomenų perkėlimas	Per Windows Explorer	
Reikalavimai sistemai	Windows® Me, 2000 arba XP Pentium klasė 300 MHz procesorius ar daugiau 128 MB RAM 500 MB kietojo disko talpa Interneto ryšys Microsoft Internet Explorer 6.0 ar naujesnė interneto naršyklė Vaizdo plokštė Garso plokštė USB jungtis	

* FM radijas galimas tik tam tikrose regioninėse versijose.

** Pakraunami akumuliatoriai gali būti pakrauti tam tikrą kiekį kartų ir bėgant laikui Jums gali tekti jį pakeisti. Akumuliatoriaus tarnavimo laikas ir įkrovimų skaičius priklauso nuo naudojimo ir nustatymų.

+ 1MB = 1 milijonas baitų, saugojimo atmintis bus kiek mažesnė
1GB = 1 milijardas baitų, saugojimo atmintis bus kiek mažesnė
Jūs negalėsite išnaudoti visos atminties, nes dalis atminties yra rezervuota grotuvo programinei įrangai. Saugojimo galimybės apskaičiuotos naudojant vidutinę 4 minučių dainos trukmę ir 64 kbps WMA kodavimą.

++ Realus perkėlimo greitis priklauso nuo Jūsų kompiuterio operacinės sistemos ir programinės įrangos nustatymų.

PHILIPS pasilieka teises keisti dizainą ar savybes, iš anksto neperspėjus.



Būkite atsakingi
Gerbkite autorines teises

SVARBI SAUGUMO INFORMACIJA

Eismo saugumas

Nenaudokite ausinių vairuodami mašiną ar dviratį, nes galite sukelti avariją.

Autorinių teisių informacija

Visi kiti prekiniai ženklai ar produktų vardai priklauso juos leidžiančioms kompanijoms ar organizacijoms

Neteisėtas įrašų iš interneto kopijavimas ar kopijavimas iš audio CD yra autorinių teisių ir sutarčių pažeidimas.

Neteisėtas saugomų įrašų, įskaitant kompiuterio programas, failus, transliacijas ar garso įrašus, kopijavimas yra baudžiamas nusikaltimas. Šio įrenginio nederėtų naudoti tokiems tikslams.

Seno produkto išmetimas

Jūsų produktas pagamintas iš aukštos kokybės medžiagų ir komponentų, kurie gali būti perdirbti arba naudojami dar kartą.



Jeigu šis nubraukto konteinerio simbolis yra prie produkto, tai reiškia, kad produktas pagamintas pagal Europos Direktyvą 2002/96/EC.

Pasidomėkite apie vietinę elektros ir elektroninių produktų sistemą bei atliekų išmetimo.

Laikykitės vietinių taisyklių ir nemeskite senų įrenginių kartu su kitomis šiukšlėmis. Teisingas senų produktų išmetimas nedarys žalos aplinkai ir žmonių sveikatai.

Pakeitimai

Pakeitimai, kuriuos atliko ne gamintojas pažeidžia savininko teises naudotis šiuo produktu.

Pastaba Europos Sąjungai

Šis produktas atitinka visus Europos Sąjungos radijo trikdžių reikalavimus.

TURINYS

Jūsų naujasis grotuvas	4
Priedai	4
Užregistruokite savo produktą	4
Valdymo mygtukų ir jungčių apžvalga	5
Pasiruošimas	6
Instaliavimas	6
Prijunkite ir įkraukite	6
Perkelkite	7
Mėgaukitės	7
Muzikos režimas (taip pat naudojamas Jūsų įrašų perklausymui)	8
Katalogų režimas	9
Grojimo funkcijos	10
Radijo režimas*	12
Rankinis stočių nustatymas	12
Automatinis stočių nustatymas	12
Radijo stoties grojimas	12
Įrašymas	13
Balso įrašymas	13
FM radijo įrašymas*	13
Įrašytų takelių grojimas	13
Nustatymai	14
Apie Firmware manager programą	15
Firmware manager instaliavimas	15
Firmware programos atnaujinimas	15
Problemų sprendimas	16
Svarbi saugumo informacija	17
Techniniai duomenys	19

* FM radijas galimas tik tam tikrose regioninėse versijose

JŪSŲ NAUJASIS GROTVUVAS

Su naujuoju GoGear grotuvu Jūs galite mėgautis:

- MP3 ir WMA grojimu (skaitykite skyrelį MUZIKOS REŽIMAI)
- FM radiju* (skaitykite skyrelį RADIO REŽIMAI)
- Įrašais: FM radijo bei balso įrašymu (skaitykite skyrelį ĮRAŠAI)

* FM radijas galimas tik tam tikrose regioninėse versijose

Priedai



Ausinės



USB laidas



Kompaktinis diskas su vartotojo instrukcija, tvarkyklėmis (drivers) ir DUK (Dažnai užduodami klausimai)

Užregistruokite savo produktą

Mes rekomenduojame užregistruoti savo naująjį produktą, kad galėtumėte gauti naujausius nemokamus patobulinimus. Norėdami užregistruoti savo produktą, prisijunkite prie interneto puslapio www.philips.com/register ir mes Jus informuosime iš karto, kai tik bus sukurti nauji patobulinimai.

SVARBI SAUGUMO INFORMACIJA

Bendroji priežiūra

Norėdami išvengti pažeidimų ir veikimo sutrikimų:

- Nenaudokite įrenginio prie kaistančių prietaisų ar tiesioginių saulės spindulių.
- Nenumeskite savo grotuvo, ir neleiskite kitiems daiktams nukristi ant jo.
- Neleiskite grotuvui patekti į vandenį. Neleiskite vandeniui patekti į ausinių laidą ar į prie akumulatoriaus, nes tai gali pažeisti įrenginį.
- Nenaudokite valiklių su alkoholiu, amoniaku, benzolu ar šlifuojamosiomis medžiagomis, tai gali pažeisti įrenginį.
- Netoli esantys mobilieji telefonai gali sukelti trikdžius.
- Apsaugokite savo failus. Įsitinkite, kad išsaugojote originalius failus, kuriuos perkėlėte į įrenginį. Philips neatsako už turinio praradimą, kurį sukelia įrenginio pažeidimai ar neįskaitomumas/neryšumas.

Veikimo ir laikymo temperatūros

- Naudokitės įrenginiu tokioje vietoje, kurioje temperatūra tarp 0 ir 35 laipsnių Celsijaus (nuo 32 iki 95° F).
- Laikykite tokioje vietoje, kurioje temperatūra tarp -20 ir 45° C (nuo -4 iki 113° F).
- Baterijos veikimo laikas žemoje temperatūroje gali sutrumpėti.

Klausymosi saugumas

Klausykitės vidutiniu garsumu.

- Ausinių naudojimas dideliu garsumu gali pažeisti jūsų klausą. Šis įrenginys gali skleisti garsų dažnius, kurie yra kenksmingi klausai ir galėtų vos mažiau nei per minutę sukelti apkurtimą. Šie aukštesni decibelų intervalai yra skirti žmonėms, kurie jau yra patyrę klausos sutrikimų.
- Garsas gali būti apgaulingas. Per tam tikrą laiko tarpą ausis prisitaiko prie aukštesnio garso lygio. Taigi po ilgesnio klausimosi tai, kas jums atrodoys normalu gali būti per daug garsu ir kenksminga jūsų klausai. Norėdami to išvengti, nustatykite garsumo lygį, kuris yra saugus ir jo nedidinkite.



Norėdami nustatyti saugų garsumo lygį

- Nustatykite žemą garsumo lygį.
- Lėtai didinkite garsumą, kol garsą girdėsite pakankamai garsiai ir aiškiai, be trikdžių.

Klausykitės apribotą laiko tarpą

- Pernelyg ilgas klausimasis gali sukelti klausos sutrikimus, net jei garsumo lygis yra "saugus".
- Naudokitės įrenginiu protingai ir darykite pastovias pertraukas.

Įsitinkite, kad laikotės šių patarimų

- Klausykitės vidutiniu garsumu ne per daug ilgą laiką.
- Nekeiskite garsumo per dažnai, nes ausis gali prisitaikyti prie pavojingo garsumo lygio.
- Niekada nenustatykite tokio garsumo, kad negirdėtumėte, kas vyksta aplinkui.
- Būkite atsargūs ir nustokite klausytis muzikos, jeigu išskyla pavojingų situacijų.
- Nenaudokite ausinių, jeigu vairuojate automobilį, dviratį, važinėjatės riedlente ir pan. Tai gali sukelti pavojų kelyje, o kai kuriose šalyse tai yra draudžiama įstatymo.

Svarbu (modeliams su pridėtomis ausinėmis):

Philips garantuoja suderinamumą su maksimaliu grotuvo garsu, jei ausinės yra originalaus modelio.

Jeigu ausines reikia pakeisti, mes rekomenduojame susisiekti su tiekėju ir užsisakyti identišką modelį, koks buvo pridėtas prie **Philips** įrenginio.

PROBLEMŲ SPRENDIMAS

Jeigu atsiranda problemų, patikrinkite toliau aprašytą informaciją. Norėdami tolimesnės pagalbos ir kitų sprendimo būdų, skaitykite DUK (Dažnai užduodamus klausimus), esančius www.philips.com/support.

Jeigu negalite išspręsti problemos pagal šiuos patarimus, konsultuokitės su pardavėju arba klientų aptarnavimo centru.

Įspėjimas. Jokiu būdu nemėginkite taisyti įrenginio patys, nes taip pažeisite garantijos sąlygas.

Problema	Sprendimas
Grotuvas nereaguoja į mygtukų paspaudimus	Paspauskite RESET mygtuką
Grotuvas neįsijungia	Paspauskite ► , kad įjungtumėte grotuvą. Jeigu grotuvas sugedęs, prijunkite įrenginį prie kompiuterio. Naudokitės Firmware Manager tam, kad perkrautumėte įrenginį.
Grotuvas rodo "Atmintis pilna" 	Prijunkite įrenginį prie kompiuterio. Ištrinkite nereikalingus failus. Saugiai atjunkite. Vėl įrašinėkite.
Kai kurios dainos nerodomos arba negroja grotuve	Šiame grotuve neveiks apsaugotų nuo kopijavimo WMA takelių (DRM), nupirktų internetinėse parduotuvėse. Šiuo grotuvu galėsite groti tik neapsaugotus takelius. Gali būti, kad norima groti daina yra netinkamo formato. Grotuvas gali groti tik Mp3, WMA ir WAV failus.

JŪSŲ NAUJASIS GROTUVAS

Valdymo mygtukų ir jungčių apžvalga

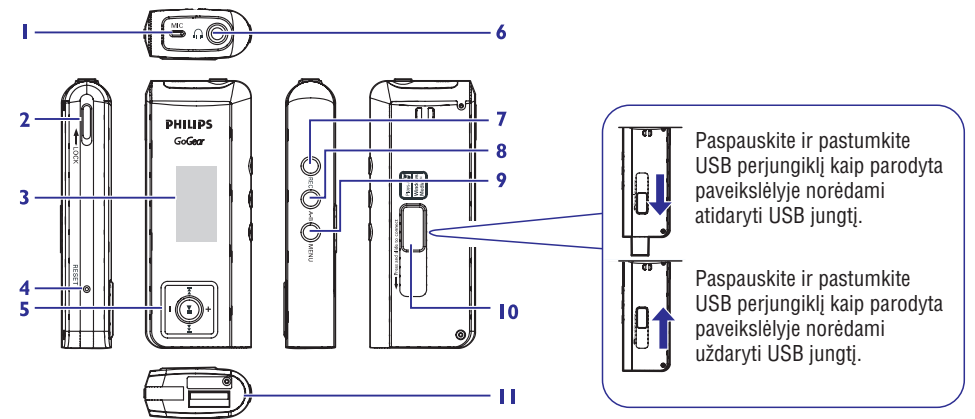

Paspauskite ir pastumkite USB perjungiklį kaip parodyta paveikslėlyje norėdami atidaryti USB jungtį.

Paspauskite ir pastumkite USB perjungiklį kaip parodyta paveikslėlyje norėdami uždaryti USB jungtį.

1.	Mic	Mikrofonas
2.	LOCK	Neleidžia nuspusti mygtukų
3.	Ekranas	Dinaminis ekranas, kuriame rodomas meniu, parinktys bei takelių informacija
4.	RESET	Nustatyti viską iš naujo
5.	►	Išjungti/įjungti grotuvą; Groti/pauzė; patvirtinti meniu pasirinkimą
	◀◀▶▶	Persukti į priekį ar atgal; pereiti vienu lygmeniu aukšтын ar žemyn
	+/-	Garsumo kontrolė, paslinkimas; pereiti į sekantį ar prieš tai buvusį takelį
6.		Ausinių lizdas
7.	REC	Pradėti ar sustabdyti balso arba FM radijo įrašymą
8.	A-B	Kartoti garso takelius
9.	MENU	Pasiekti meniu parinktį; paspauskite ir palaikykite jei norite grįžti į pagrindinį meniu
10.	USB perjungiklis	Paspauskite ir pastumkite norėdami prijungti USB kabelį
11.	USB	USB kabelio jungtis

PASIRUOŠIMAS

Instaliavimas

1. Įdėkite kompaktinį diską, kurį gavote kartu su grotuvu, į jūsų kompiuterio kompaktinių diskų grotuvą.
2. Sekite nurodymus ekrane ir suinstaliuokite **Firmware manager** programą.
3. Jei instaliavimo programa nepasileidžia automatiškai, naudodami Windows Explorer naršyklę kompaktiniame diske suraskite failą su pabaiga .exe ir paleiskite ją.

Pametėte kompaktinį diską? Nesijaudinkite, Jūs galite parsisiųsti kompaktiniame diske esančią programą iš interneto puslapių www.philips.com/support ar www.usasupport.philips.com (tik vartotojams iš JAV).

Prijunkite ir įkraukite

Įkraukite savo grotuvo akumuliatorių

1. Jūsų grotuve yra įmontuotas pakraunamas USB akumuliatorius. Norėdami pakrauti savo grotuvo akumuliatorių, paspauskite ir patraukite USB perjungiklį, kad atsidarytų USB jungtis. Prijunkite savo grotuvą tiesiai prie savo asmeninio kompiuterio USB jungties.
- > *USB prisijungimo langelis bus rodomas grotuvo ekranėlyje vos jį prijungus prie kompiuterio*



2. Grotuvo akumuliatorius pilnai pasikrauna per 4 valandas**. Baterijos simbolis  nustoja mirksėti.

** *Pakraunami akumuliatoriai gali būti pakrauti tam tikrą kiekį kartų ir bėgant laikui Jums gali tekti jį pakeisti. Akumuliatoriaus tarnavimo laikas ir įkrovimų skaičius priklauso nuo naudojimo ir nustatymų.*

APIE FIRMWARE MANAGER PROGRAMĄ

Jūsų grotuvas yra valdomas vidine programa, pavadinta Firmware. Naudodamiesi **Firmware Manager** jūs galite atnaujinti, atkurti/taisyti savo įrenginį tiesiog spusteldami keletą klavišų.

Firmware manager instaliavimas

1. Įdėkite pridėtą kompaktinį diską į savo kompiuterio CD-ROM įrenginį.
2. Sekite ekrano instrukcijomis, kad pradėtumėte ir baigtumėte instaliavimą.

Firmware programos atnaujinimas

Perspėjimas Atnaujinimas arba taisymas gali sukelti duomenų praradimą grotuve. Dėl to mes patariame pastoviai daryti atsargines duomenų kopijas.

1. Įdėkite pridėtą kompaktinį diską į savo kompiuterio CD-ROM įrenginį.
2. Iš disko instaliuokite **Firmware Manager** į savo asmeninį kompiuterį.
3. Prisijunkite prie interneto. Paleiskite **Firmware Manager**.
4. Sekite ekrano instrukcijomis, kad užbaigtumėte firmware atnaujinimą.

NUSTATYMAI

Visus grotuvo nustatymus galite pasirinkti ir keisti paga savo poreikius.

1. Paspauskite MENU ir pasirinkite **General settings** (Bendrieji nustatymai)
2. Paspaudę ►► patvirtinkite savo pasirinkimą ir spauskite +/-, kad pereitumėte prie kitų parinkčių.
3. Paspaudę MENU išeisite iš esamo nustatymų lango.

Nustatymas	Galimybės
Energijos taupymas	Ijungtas/Išjungtas
Ekrano užsklanda	Ekranas: Vertikalus laikrodis/Horizontalus laikrodis/ Animacija Išsijungimo laikas: 10 sek./30 sek./60 sek./Išjungtas
Išsijungimas (Time out)	3 min./5 min./10 min./30 min./Išjungtas
Miego laikmatis (Sleep timer)	15 min./30 min./45 min./60 min./Išjungtas
Grojimo atnaujinimas (Resume)	Ijungtas/Išjungtas
Nustatyti datą ir laiką	Datos ir laiko ekranai
Kalba	Anglų/Prancūzų/Vokiečių/Ispanų/Italų/Portugalų/Olandų/ Švedų/Lenkų
Informacija	Firmware programos versija/Laisva atmintis
Gamykliniai nustatymai	Atkurti gamyklinius nustatymus

PASIRUOŠIMAS

Jūsų grotuvo akumulatoriaus energijos lygis



Akumulatorius yra pilnai įkrautas.



Du trečdaliai akumulatoriaus yra pilni.



Pusė akumulatoriaus yra pilna.



Akumulatorius beveik išsikrovęs.



Akumulatorius yra išsikrovęs.

Patarimas. Akumulatoriui baigiant išsikrauti,  pradeda mirksėti. Tuomet Jūsų grotuvas išsijungs greičiau nei per 60 sekundžių. Prieš išsijungiant, įrenginyje bus išsaugoti visi nustatymai ir nebaigti įrašai

Perkelkite

Jūs galite tvarkyti failus ir perkelti muziką į savo grotuvą naudodami USB jungtį bei Windows Explorer naršyklę.

1. Windows Explorer naršyklės lange pažymėkite vieną ar daugiau dainų, esančių Jūsų kompiuteryje, kurias norėtumėte perkelti į savo grotuvą (drag and drop).
2. Nutempkite pasirinktus failus Windows Explorer lange iš savo kompiuterio į grotuvą. Įsitinkite, kad nutempiate tik muzikinius failus į Media katalogą ir tik duomenų failus į Data katalogą.

Mėgaukitės

Ijungti/išjungti grotuvą

Norėdami įjungti grotuvą, paspauskite ir palaikykite ►► mygtuką, kol demonstracinis PHILIPS vaizdas atsiras ekrane.

Norėdami išjungti grotuvą, paspauskite ir palaikykite ►► mygtuką, kol vaizdas ekrane dings.

Patarimas. Jūsų grotuvas išsijungs automatiškai jei jokie veiksmai nebus atliekami ir muzika negros tam tikrą laiką, nustatytą **General Settings > Time out** parinktyje.

PASIRUOŠIMAS

Naudojimasis meniu

Jūsų grotuvas turi nesudėtingą perprasti meniu sistemą, kuri padės jums susitvarkyti su įvairiais nustatymais ir veiksmams. Naudokite +, - <<<>>> mygtukus naršymui po meniu. Paspauskite ►► norėdami patvirtinti savo pasirinkimą.



Norėdami išeiti iš esamojo režimo ar grojimo būdo, paspauskite MENU arba ►►.

Įjungę grotuvą pamatysite pagrindinį (root) meniu. Pagrindinį meniu taip pat galima pasiekti paspaudus ir palaikius MENU mygtuką. Pagrindiniame meniu rasite

	Music	Groti skaitmeninius muzikos takelius
	Radio	Klaudyti nustatytų radijo stočių
	Recording	Perklaudyti ar tvarkyti įrašus
	Folder view	Peržiūrėti muzikos takelius ar Jūsų įrašus naudojant direktorijų sistemą

MUZIKOS REŽIMAS (taip pat naudojamas Jūsų įrašų perklausymui)

Pagrindiniame meniu pasirinkę **Music** įeikite į savo fonoteką. Jūsų grotuvas groja muziką iš kiekvieno katalogo pagal abėcėlę. Pagrindinės operacijos Muzikos režime yra:

Ką norite atlikti	Ką reikia daryti
Peršokti į sekančią dainą	Spauskite ►►
Peršokti į prieš tai grojusią dainą	Spauskite <<<
Pauzė	Spauskite ►► muzikai grojant
Pereiti į kitą katalogą	Nuspauskite ir palaikykite ►►
Pereitį į prieš tai buvusį katalogą	Nuspauskite ir palaikykite <<<
Garsumo reguliavimas	Spauskite +/-

ĮRAŠYMAS

Kai Jūsų grotuvas nėra prijungtas prie kompiuterio, Jūs galite daryti balso įrašus ar įsirašyti ką nors iš radijo.

Balso įrašymas

Prieš pradėdami daryti balso įrašus, įsitikinkite, kad nesate įjungęs radijo režimo, muzikos režimo, ar įrašymo procesas nėra laikinai sustabdytas.

1. Paspausdę REC pradėkite įrašymą.
 - > Jūsų grotuvas rodo įrašymo būseną.
2. Dar kartą paspaudę REC sustabdykite įrašymą.
 - > Jūsų grotuvas rodo išsaugojimo būseną. Jūsų balso įrašas bus išsaugotas Jūsų grotuvo VOICE kataloge. (Failo pavadinimas bus MIC-XXX.wav, kur XXX bus automatiškai nustatomas takelio numeris).

FM radijo įrašymas*

Radijo režime įsijunkite pageidaujama radijo stotį.

1. Paspausdę REC pradėkite įrašymą.
 - > Jūsų grotuvas rodo įrašymo būseną.
2. Dar kartą paspaudę REC sustabdykite įrašymą.
 - > Jūsų grotuvas rodo išsaugojimo būseną. Jūsų radijo įrašas bus išsaugotas Jūsų grotuvo FM kataloge. (Failo pavadinimas bus FM-XXX.wav, kur XXX bus automatiškai nustatomas takelio numeris).

* FM radijas galimas tik tam tikrose regioninėse versijose

Įrašytų takelių grojimas

Savo balso bei FM radijo įrašus rasite VOICE ir FM kataloguose atitinkamai.

1. Pagrindiniame meniu pasirinkite **RECORDINGS** (Įrašai), kad patektumėte į VOICE/FM fonoteką. Jūsų grotuvas pradės groti visus įrašus abėcėlės tvarka iškart kai paspausite ►►.
2. Paspaudę ►►, laikinai sustabdysite įrašo grojimą (pauzė)
3. Paspaudę <<< arba ►► pereisite prie buvusio ar sekančio takelio.

Patarimas. Įrašytų takelių grojimas veikia tuo pačiu principu kaip ir takeliai Muzikos režime. Peržiūrėkite skyrelį **Muzikos režimas > Grojimo funkcijos**.

RADIJO REŽIMAS*

Pagrindiniame meniu pasirinkę Radio, pateksite į radijo režimą.

Rankinis stočių nustatymas

1. Paspauskite MENU ir pasirinkite **Manual tune**.
2. Paspaudę ►►, patvirtinkite savo pasirinkimą.
3. Spauskite ◀◀ arba ►► ir ieškokite stoties arba nuspauskite ir palaikykite ►► mygtuką, kad surastų sekančią stotį.
4. Paspauskite ►► norėdami išsaugoti savo nustatymus.

Automatinis stočių nustatymas

1. Paspauskite MENU ir pasirinkite **Auto tune**.
 2. Paspaudę ►►, patvirtinkite savo pasirinkimą.
- > *Jūsų grotuvas automatiškai pasirinks 30 stipriausių pasiekiamų stočių.*

Radio stoties grojimas

1. Pagrindiniame meniu pasirinkite Radio, kad persijungtumėte į radijo režimą ir pereikite prie norimos radijo stoties.
 2. Spauskite ◀◀ arba ►► ieškodami reikiamos stoties.
- > *Pasirinktoji radijo stotis bus automatiškai grojama.*
- * FM radijas galimas tik tam tikrose regioninėse versijose

MUZIKOS REŽIMAS (taip pat naudojamas Jūsų įrašų perklausymui)

Katalogų režimas

Katalogų režime Jūsų muzika ir įrašai rodomi alfabetine tvarka.

Pagrindiniame meniu pasirinkite **Folder view** norėdami įjungti šį režimą. Katalogų režimas rodo Jūsų muziką suskirstytą į katalogus, kaip Jūs tai padarėte perkeldami muziką iš savo kompiuterio.

Pagrindiniai veiksmai Katalogų režime	Ką reikia daryti
Pereiti į kitą takelį/katalogą	Spauskite +
Pereiti į prieš tai buvusį takelį/katalogą	Spauskite -
Įeiti į katalogą	Spauskite ►►
Pereiti vienu lygmeniu aukštyn	Spauskite ◀◀
Pažymėti elementą	Spauskite ►►

Pažymėjus kokį nors elementą, pasirodys iššokantis langas. Spauskite +/- kad pasirinktumėte tarp **Play** (Groti) ar **Delete** (Ištrinti). Pasirinkus Play, bus grojami visi takeliai iš eilės, pradedant pasirinktuoju. Pasirinkus **Delete**, pažymėtas elementas bus ištrintas.



Patarimas. Katalogų režime galite ištrinti tik takelius, tačiau negalite ištrinti katalogų.

MUZIKOS REŽIMAS (taip pat naudojamas Jūsų įrašų perklausymui)

Grojimo funkcijos

A-B Kartojimas

Leidžia kartoti takelio ištrauką:



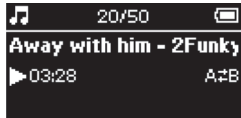



1. Grojant muzikai paspaudę A-B mygtuką, pasirinksite pradžios tašką.
>  pasirodys ekrane
2. Paspaudę A-B mygtuką dar kartą, pasirinksite pabaigos tašką.
>  pasirodys ekrane ir grotuvas pradės groti pasirinktą ištrauką.



Grojimo režimai

Jūs galite nustatyti, kad Jūsų grotuvas groty dainas sumaišyta tvarka ir/arba jas kartotų.

1. Paspauskite MENU, pasirinkite **Play modes**
2. Spauskite +/- norėdami pasirinkti iš skirtingų grojimo režimų (**Repeat 1**, **Repeat All**, **Shuffle**, **Shuffle Repeat**, **Repeat Folder**, **Shuffle Folder** arba **Off**).

Pasirinkimas	Reikšmė
Off	Įprastas grojimas
 Repeat 1	Kartoti vieną takelį
 Repeat all	Pakartotinai groti visus takelius
 Shuffle	Groti visus takelius atsitiktine tvarka
 Repeat Shuffle	Groti visus takelius atsitiktine tvarka ir kartoti
 Repeat Folder	Pakartotinai groti visus takelius tam tikrame kataloge
 Shuffle Folder	Groti visus takelius pasirinktame kataloge atsitiktine tvarka

MUZIKOS REŽIMAS (taip pat naudojamas Jūsų įrašų perklausymui)



Garso tonų (ekvalaizerio) nustatymai

Jūs galite nustatyti, kad įrenginys groty takelius skirtingais garso tonais EQ (equalizers).

1. Paspauskite MENU, pasirinkite **Equalizer**
2. Spausdami +/- pasirinkite **Rock/Funk/Jazz/Classic/Hip Hop/Dance/Custom** arba **Off**.

Nustatytas EQ (Custom EQ)

Nustatytas garso tonas turi 5 reguliavimus: Bass (B), Low (L), Mid (M), High (H) ir Treble (T). (Bosai, Žemi, Vidutiniai, Aukšti, Diskantas).

1. Paspauskite MENU ir pasirinkite **Equalizer > Custom**
2. Spauskite  arba , kad pasirinktumėte reikalingus reguliavimus
> *Pasirinktas reguliavimas ima mirksėti*
3. Paspauskite + vieną kartą ar daugiau norėdami padidinti reguliavimo lygį, paspauskite – norėdami jį sumažinti.
4. Tik ką naujai nustatyti garso tonai gali būti iš karto girdimi, jeigu tuo metu klausotės muzikos.

Patarimas. EQ nustatymo ekranas išsijungia, jei daugiau kaip 5 sekundes nedarote jokių veiksmų.