

# Portable Sound System

PSS010

User manual  
Manuel d'utilisation  
Manual del usuario  
Benutzerhandbücher  
Gebruikershandleidingen  
Manuale per l'utente  
Användarhandböckerna  
Brugermanual  
Käyttöoppaita  
Manual do usuário  
εγχειρίδιο χρήσης



# PHILIPS

## Important notes for users in the U.K.

### Mains plug

This apparatus is fitted with an approved 13 Amp plug. To change a fuse in this type of plug proceed as follows:

- 1 Remove fuse cover and fuse.
- 2 Fix new fuse which should be a BS1362 5 Amp, A.S.T.A. or BSI approved type.
- 3 Refit the fuse cover.

If the fitted plug is not suitable for your socket outlets, it should be cut off and an appropriate plug fitted in its place.

If the mains plug contains a fuse, this should have a value of 5 Amp. If a plug without a fuse is used, the fuse at the distribution board should not be greater than 5 Amp.

**Note:** The severed plug must be disposed of to avoid a possible shock hazard should it be inserted into a 13 Amp socket elsewhere.

### How to connect a plug

The wires in the mains lead are coloured with the following code: blue = neutral (N), brown = live (L).

- As these colours may not correspond with the colour markings identifying the terminals in your plug, proceed as follows:
  - Connect the blue wire to the terminal marked N or coloured black.
  - Connect the brown wire to the terminal marked L or coloured red.
  - Do not connect either wire to the earth terminal in the plug, marked E (or  $\perp$ ) or coloured green (or green and yellow).

Before replacing the plug cover, make certain that the cord grip is clamped over the sheath of the lead - not simply over the two wires.

### Copyright in the U.K.

Recording and playback of material may require consent. See Copyright Act 1956 and The Performer's Protection Acts 1958 to 1972.

## Italia

### DICHIARAZIONE DI CONFORMITA'

Si dichiara che l'apparecchio PSS010, Philips risponde alle prescrizioni dell'art. 2 comma 1 del D.M. 28 Agosto 1995 n. 548.

Fatto a Eindhoven

Philips Consumer Electronics  
Philips, Glaslaan 2  
5616 JB Eindhoven, The Netherlands

## Norge

Typeskilt finnes på apparatens underside.

**Observer: Nettbryteren er sekundert innkopleet. Den innebygde nettdelen er derfor ikke frakopleet nettet så lenge apparatet er tilsluttet nettkontakten.**

For å redusere faren for brann eller elektrisk støt, skal apparatet ikke utsettes for regn eller fuktighet.

## CAUTION

**Use of controls or adjustment or performance of procedures other than herein may result in hazardous radiation exposure or other unsafe operation.**

## VAROITUS

**Muiden kuin tässä esitettyjen toimintojen säädön tai asetusten muutto saattaa altistaa vaaralliselle säteilylle tai muille vaarallisille toiminnoille.**

## DK

**Advarsel: Usynlig laserstråling ved åbning når sikkerhedsafbrydere er ude af funktion. Undgå udsættelse for stråling.**

**Bemærk: Netafbryderen er sekundært indkoblet og afbryder ikke strømmen fra nettet. Den indbyggede netdel er derfor tilsluttet til lysnettet så længe netstikket sidder i stikkontakten.**

## S

**Klass 1 laserapparat**

**Varning! Om apparaten används på annat sätt än i denna bruksanvisning specificerats, kan användaren utsättas för osynlig laserstråling, som överskrider gränsen för laserklass 1.**

**Observera! Stömbrytaren är sekundärt kopplad och bryter inte strömmen från nätet. Den inbyggda nätdelen är därför ansluten till elnätet så länge stickproppen sitter i vägguttaget.**

## SF

**Luokan 1 laserlaite**

**Varoitus! Laitteen käyttäminen muulla kuin tässä käyttöohjeessa mainitulla tavalla saattaa altistaa käyttäjän turvallisuusluokan 1 ylittävälle näkymättömälle lasersäteilylle.**

**Oikeus muutoksiin varataan. Laite ei saa olla alttiina tippu- ja roiskevedelle.**

**Huom. Toiminnanvalitsin on kytketty toisiopuolelle, eikä se kytke laitetta irti sähköverkosta. Sisäänrakennettu verkko-osa on kytkettynä sähköverkkoon aina silloin, kun pistoke on pistorasiasassa.**

English ..... 6

Français ..... 18

Español ..... 30

Deutsch ..... 42

Nederlands ..... 54

Italiano ..... 66

Svenska ..... 78

Dansk ..... 90

Suomi ..... 102

Português ..... 114

Ελληνικά ..... 126

English

Français

Español

Deutsch

Nederlands

Italiano

Svenska

Dansk

Suomi

Português

Ελληνικά

# Índice

---

## Informações Gerais

Informações Ambientais .....	115
Manutenção .....	115
Informações sobre segurança .....	115
Accessórios fornecidos .....	115

---

<b>Ligações</b> .....	116
-----------------------	-----

---

## Preparativos

Antes de utilizar o controlo remoto .....	117
Substituir a bateria (lítio CR2025) do controlo remoto .....	117
Colocar o módulo eléctrico .....	117

---

## Apresentação de Funcionalidades

Modo de Espera .....	118
Seleção de fonte .....	118
Obscurecer o visor .....	118
Temporizador .....	118
CD .....	119
Sintonizador .....	119
Volume .....	119
Controlo de som .....	119

---

## Funcionamento do CD

Discos para leitura .....	120
Colocar/retirar o disco .....	120
Colocar o disco .....	120
Retirar o disco .....	120
Ler um CD .....	121
Mudando para o modo de disco .....	121
Iniciando / Interrompendo / Retomando a reprodução .....	121
Programar números de faixas .....	121
Pesquisa rápida para trás/frente .....	122
Selecionar uma faixa pretendida .....	122
Parar a leitura/Retirar o disco .....	122
Repetir leitura .....	122
Para interromper a repetição da leitura .....	122
Reprodução aleatória .....	122

---

## Recepção de Rádio

Mudando para o modo de Rádio .....	123
Programar estações de rádio .....	123
Autostore - memorização automática ...	123
Programação manual .....	123
Ouvir estações de rádio .....	123

---

## Relógio

Acertar o relógio .....	124
-------------------------	-----

---

<b>Resolução de Problemas</b> .....	125
-------------------------------------	-----

**Este produto satisfaz os requisitos relativos a interferências radioelétricas da União Europeia.**

**A placa de tipo encontra-se na base do sistema.**

## Informações Ambientais

Todo o material de embalagem desnecessário foi omitido. Tentámos fazer com que a embalagem fosse facilmente dividida em três materiais: cartão (caixa), esferovite (amortecedor) e polietileno (sacos, folha de espuma de protecção).

A aparelhagem é constituída por materiais recicláveis e reutilizáveis se for desmontada por uma empresa especializada. Os regulamentos locais relativos ao descarte de materiais de embalagem, baterias usadas e equipamento antigo devem ser cumpridos.

## Manutenção

Para limpar um CD, limpe-o em linha recta partindo do centro para a bor-da, usando um pano macio não felpudo. Os detergentes podem danificar o disco! Escreva apenas no lado impresso do CD ou CDRW e só com uma caneta com ponta de feltro.

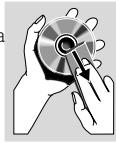

Limpe a aparelhagem com um pano macio, ligeiramente húmido e sem algodão. Não utilize agentes de limpeza porque poderão provocar a corrosão.



Não exponha a aparelhagem, as pilhas ou os CDs à humidade, chuva, areia ou calor excessivo (causado por equipamento de aquecimento ou pelos raios directos do sol).

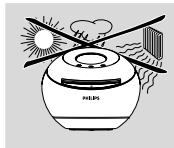

## Informações sobre segurança

- Coloque a aparelhagem numa superfície plana, rígida e estável.
- Coloque a aparelhagem num local com ventilação correcta para impedir a acumulação de calor no seu interior. Deixe no mínimo um espaço de 10 cm atrás e por cima da aparelhagem e 5 cm nos lados.
- A ventilação não deverá ser impedida pela cobertura das aberturas de ventilação com itens, tais como jornais, toalhas, cortinas, etc.
- Não devem ser colocadas sobre o aparelho fontes de chama descoberta, tais como velas acesas.
- Não deverão ser colocados sobre o aparelho objectos contendo líquidos, tais como jarras.
- Se a aparelhagem for transferida directamente de um local frio para um local quente ou for colocada num compartimento muito húmido, é possível a formação de condensação na lente da aparelhagem. Se isso acontecer, o leitor de CDs não terá um funcionamento normal. Deixe a aparelhagem ligada durante cerca de uma hora sem nenhum disco introduzido para ser possível uma leitura normal.
- As peças mecânicas da aparelhagem contêm chumaceiras auto-lubrificantes e, por isso, não devem ser oleadas nem lubrificadas.
- Se a aparelhagem for comutada para o modo Espera, continua a haver consumo de energia. Para desligar completamente a aparelhagem, retire o cabo eléctrico da respectiva tomada.

## Acessórios fornecidos

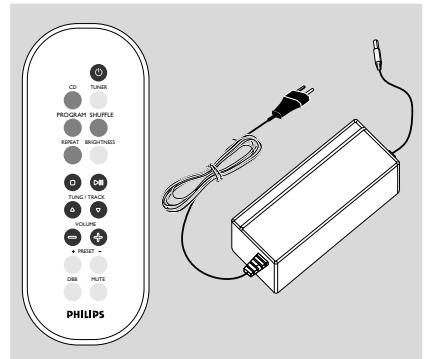

# Ligações

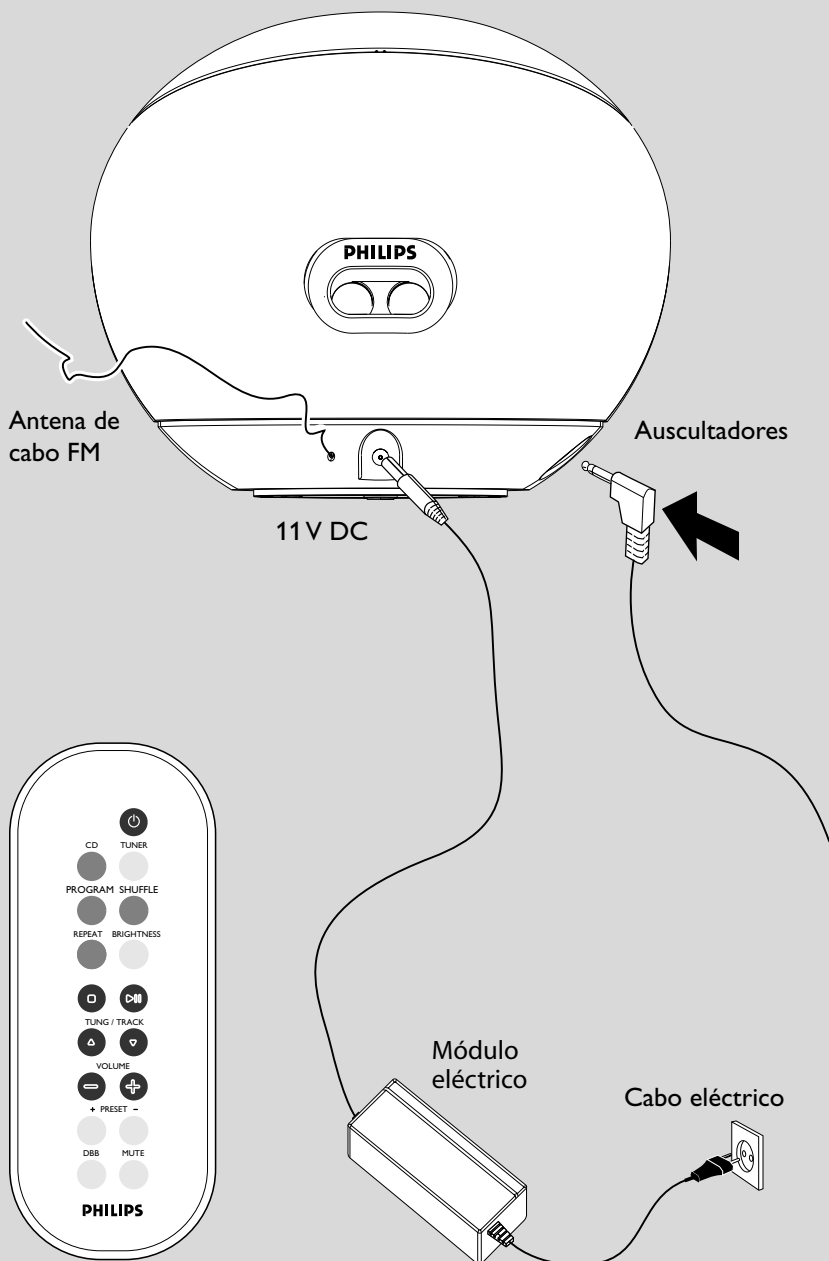

## Antes de utilizar o controlo remoto

- 1 Retire o plástico de protecção.
- 2 Seleccione a fonte que pretende controlar, premindo uma das teclas de selecção de fonte existentes no controlador remoto (por exemplo, CD,TUNER).
- 3 Depois, seleccione a função pretendida (por exemplo, ►||, |◀◀ ►►).

## Substituir a bateria (lítio CR2025) do controlo remoto

- 1 Desloque o botão ligeiramente para (A) esquerda.
- 2 Retire o compartimento de bateria (B).
- 3 Coloque uma bateria e introduza na totalidade o compartimento respectivo na sua posição original.

### ATENÇÃO!

**As baterias contêm substâncias químicas, por isso, o seu descarte deve ser criterioso.**

## Colocar o módulo eléctrico

- Coloque o módulo eléctrico tão próximo da fonte eléctrica quanto possível.
- Não coloque este módulo em espaços fechados, não o cubra nem tape os ventiladores.
- Não introduza nem deixe cair nada neste módulo através dos ventiladores porque poderá ficar seriamente danificado.

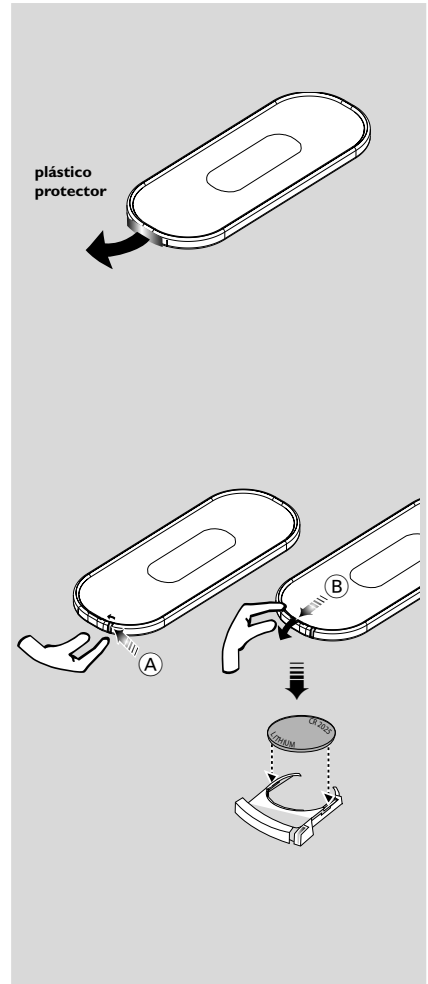



# Apresentação de Funcionalidades

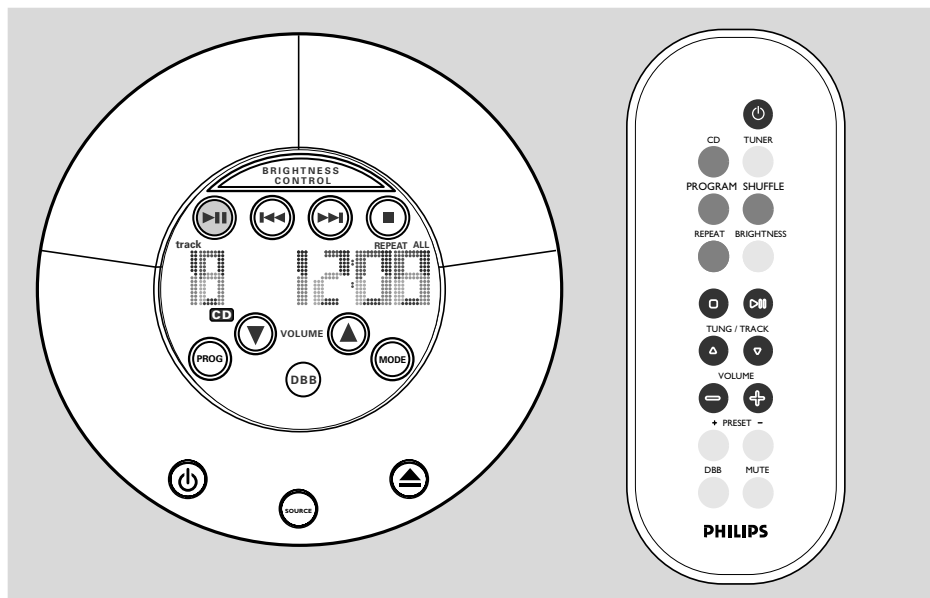

## Modo de Espera

- Quando o adaptador de corrente é conectado, o aparelho comuta para o modo de espera.  
→ A hora é visualizada.



→ Pressione brevemente para introduzir o modo CD.

### Notas:

– Para poupar no consumo de energia, recomenda-se que comute o sistema para o modo de espera.

## Seleção de fonte

- No modo CD, pressione **SOURCE** ou (TUNER no controlo remoto) para mudar para o modo de Rádio.
- No modo de Rádio, pressione **SOURCE** ou (CD no controlo remoto) para mudar para o modo CD.

## Obscurecer o visor

### BRIGHTNESS

→ Pressione para seleccionar brilho total ou meio brilho, ou para desligar a luz de fundo do LCD.

### Notas:

- Quando o LCD estiver escurecido, pressionando qualquer tecla de contacto activará o brilho total.
- O LCD escurecerá novamente após 10 segundos.

## Temporizador

- Pressione para introduzir o modo relógio.
- Pressione **TIME SET** para introduzir o modo de acerto do relógio.

### HOOR

→ Pressione para acertar as horas.

### MINUTE

→ Pressione para acertar os minutos.

## CD

### ▶ II

→ prima para iniciar ou interromper a leitura.



→ prima brevemente para seleccionar uma faixa pretendida.

→ prima e mantenha premido para pesquisar para trás/frente.



→ no modo de leitura, prima para parar o disco.

→ no modo de paragem, prima para ejectar o disco.

### REPEAT

→ prima para seleccionar a repetição da faixa actual, repetição da totalidade do disco ou desligar o modo de repetição.

### SHUFFLE

→ Pressione para reproduzir faixas do CD em ordem aleatória.

### PROGRAM

→ Programa faixas do CD e revê o programa.

## Sintonizador



→ Pressione para sintonizar uma estação de rádio.

### PROGRAM (PROG)

→ prima para iniciar a programação de memorização de posições manual.

→ prima e mantenha premido para iniciar a programação de memorização de posições automática.

## Volume

### VOLUME +/- (▲/▼)

→ prima para aumentar/diminuir o volume.

### MUTE (no controlo remoto)

→ prima para silenciar ou restaurar o volume.

## Controlo de som

### DBB

→ Pressione para activar ou desactivar a função DBB.

# Funcionamento do CD

## Discos para leitura

Este sistema pode ler :

- Todos os CDs áudio pré-gravados (12cm)
- Todos os discos CDR áudio e CDRW áudio finalizados

## Colocar/retirar o disco

### ADVERTÊNCIA!

- Não coloque mais do que um disco no respectivo tabuleiro.
- Não coloque um disco de 8 cm dentro da abertura para evitar o encravamento do mecanismo.

### Colocar o disco

Introduza o disco ligeiramente na ranhura e retire imediatamente os dedos.

→ A mensagem "LOAD" aparece, seguida do número total de faixas e tempo de leitura.

### Notas:

- Coloque o disco com a etiqueta virada para a direita.
- Colocar o disco enquanto no modo de rádio fará com que mude para o modo CD.

### Retirar o disco

- Pressione **STOP** ■ ou pressione ▲ directamente na unidade.
  - A reprodução pára.
  - O disco é ejectado.
  - "OPEN" é visualizado.

### Notas:

- Se não retirar o disco, este será levado novamente para o carregador de discos.
- Todas as faixas programadas são apagadas.

### ADVERTÊNCIA!

- Não tente empurrar o CD para dentro da abertura imediatamente a seguir ao disco ter sido ejectado.

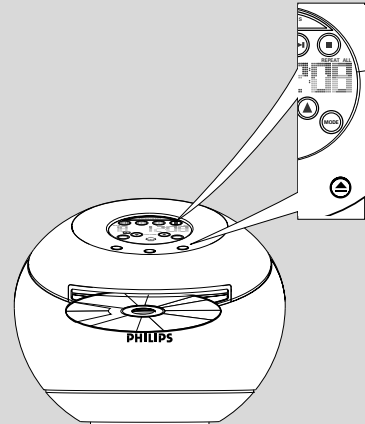
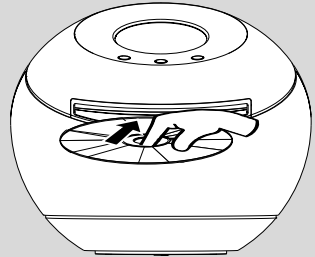

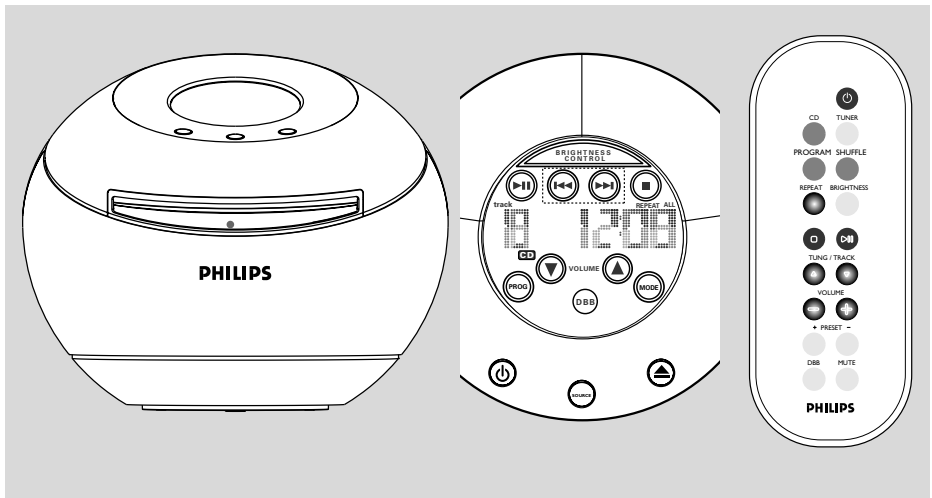

## Ler um CD

É também possível aceder às funções através dos mesmos botões do controlo remoto.

### Mudando para o modo de disco

- Prima **SOURCE** ou **CD** no controlo remoto para seleccionar o modo CD.

### Iniciando / Interrompendo / Retomando a reprodução

- No modo de paragem, pressione ►|| para iniciar a reprodução.
- Durante a reprodução, pressione ►|| para efectuar uma pausa.
- No modo de pausa, prima para retomar:  
→ Durante a leitura, o número da faixa e o tempo decorrido de leitura da faixa actual são visualizados.

### Programar números de faixas

Programa na posição de paragem para seleccionar e memorizar as faixas de CD na sequência desejada. Se o desejar, memorize qualquer faixa mais do que uma vez. Podem ser armazenadas na memória até 20 faixas.

- 1 Pressione **SEARCH** |◀◀ ou ▶▶| no aparelho, para seleccionar o número da faixa desejada.

- 2 Pressione **PROG**.

→ Durante a reprodução do programa, o número da faixa é visualizado. **PROG** assim como o tempo decorrido, são também visualizados alternadamente.

- 3 Repita os pontos 1-2 para seleccionar e memorizar todas as faixas desejadas.

→ Visor: **FULL** se tentar programar mais de 20 faixas.

- 4 Para iniciar a reprodução do programa de CD, pressione ►||.

### Notas:

– Durante a reprodução normal, você pode pressionar **PROG** para adicionar a faixa actual à sua lista de programa.

### Rever o programa

Com o aparelho parado, pressione e fixe **PROG** até o visor mostrar sequencialmente todos os números de faixa memorizados.

### Apagar um programa

Pode apagar o programa:

- pressionando duas vezes ■.
- pressionando ⏻.
- é seleccionada outra fonte.
- abrindo a porta do CD.

# Funcionamento do CD

## Pesquisa rápida para trás/frente

- Durante a reprodução, pressione e mantenha pressionado **|◀◀ ▶▶|** até que este alcance a passagem desejada.

## Seleccionar uma faixa pretendida

- Pressione e mantenha pressionado **|◀◀ ▶▶|** brevemente e de forma repetida para ir para o início da faixa actual / seguinte / anterior.
- No modo de paragem/programa, pressione e mantenha pressionado **|◀◀ ▶▶|** para aumentar a velocidade de selecção da faixa.

## Parar a leitura/Retirar o disco

- No modo de leitura, prima **■** para parar a leitura.
- No modo de paragem, prima **■** para ejectar o disco.

## Repetir leitura

- Pressione **MODE** repetidamente ou **REPEAT** no controlo remoto.
  - Repetir a faixa actual – **REPEAT** acende-se.
  - Repetir todas as faixas – **REPEAT ALL** acende-se.

## Para interromper a repetição da leitura

- Prima repetidamente **REPEAT** até **REPEAT ALL** desaparecer do visor.

### Notas:

- Se o modo de programa for activado, as faixas programadas serão repetidas ou reproduzidas aleatoriamente.
- Depois do disco ter sido ejectado da abertura do disco, o modo de repetição ou aleatório será cancelado.

## Reprodução aleatória

- Pressione **MODE** repetidamente ou **SHUFFLE** no controlo remoto.
  - O disco inteiro será reproduzido por ordem aleatória.

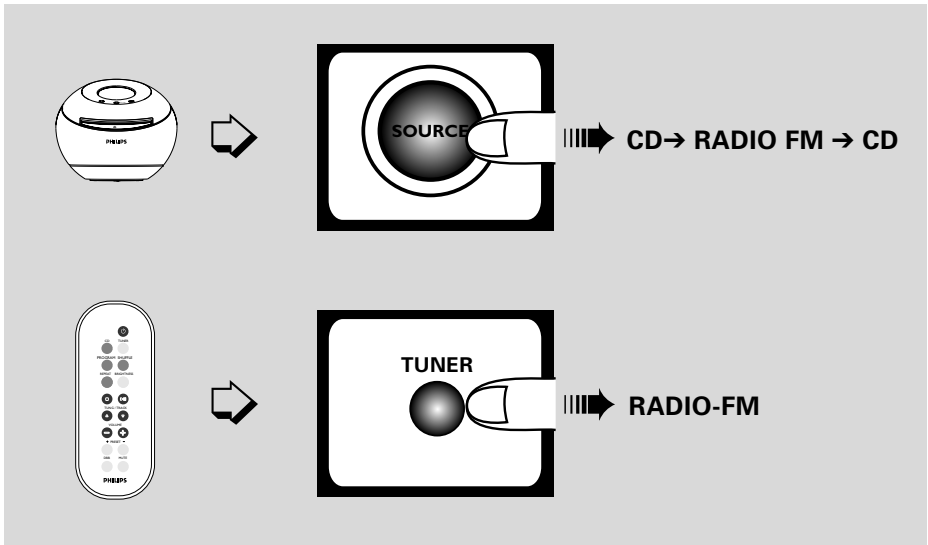

## Mudando para o modo de Rádio

- Pressione **SOURCE** repetidamente (ou **TUNER** no controlo remoto) para introduzir o modo de Rádio.
- Prima e mantenha premido **◀◀ ▶▶** (ou **▲ ▼** no controlo remoto).  
→ O rádio sintoniza automaticamente uma estação com um sinal suficientemente forte.
- Para **FM**, posicione e estenda completamente a antena rabo de porco para obter uma melhor recepção.

## Programar estações de rádio

Pode armazenar um máximo de 30 estações na memória, manual ou automaticamente (Autostore).

### Autostore - memorização automática

A programação automática iniciar-se-á desde a predefinição 1. A unidade somente programará estações que ainda não se encontrem na memória.

- 1 Pressione **PRESET -** ou **+** uma vez ou mais para seleccionar o número de predefinição.
- 2 Pressione **PROG** durante 4 segundos ou mais para activar a programação de memorização automática.

→ Visor: **AUTO** é visualizado e as estações disponíveis são programadas. A primeira estação predefinida será então reproduzida depois de todas as estações terem sido guardadas automaticamente.

### Programação manual

- 1 Sintonize a estação desejada.
- 2 Pressione **PROG** para activar a programação.
- 3 Pressione **PRESET -** ou **+** uma vez ou mais para atribuir á estações um número, de 1 a 30.
- 4 Volte a pressionar **PROG** para confirmar:  
→ No visor são visualizados o número de pré-sintonização, a faixa de radiofrequência e a frequência.
- 5 Repita os quatro pontos acima para memorizar outras estações.

### Notas:

– *Pode eliminar uma estação pré-sintonizada memorizando outra frequência no seu lugar.*

### Ouvir estações de rádio

Pressione **PRESET -** ou **+** uma vez ou mais até que a estação predefinida seja visualizada.

# Relógio

## Acertar o relógio

- Pressione **TIME SET** para introduzir o modo de acerto do relógio.  
→ A hora fica intermitente.
- Pressione **HOUR** para acertar as horas.
- Pressione **MINUTE** para acertar os minutos.

### Notas:

- Se pressionar e manter pressionado **HOUR** ou **MINUTE**, o número aumentará mais rapidamente.

No modo de espera,

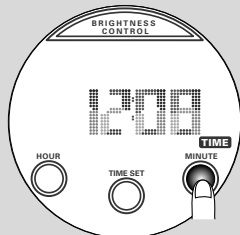
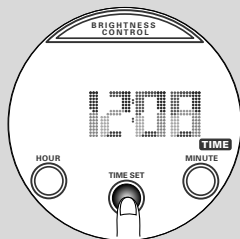

## ADVERTÊNCIA!

Em nenhuma circunstância deverá tentar reparar a aparelhagem por si próprio porque, se o fizer, a garantia perderá a validade. Não abra a aparelhagem porque há o risco de choque eléctrico.

Se ocorrer uma avaria, verifique primeiramente os pontos enumerados a seguir antes de levar a aparelhagem para reparação. Se não conseguir resolver um problema recorrendo a estes conselhos, consulte o representante ou centro de assistência.

Problema	Solução
<b>A recepção de rádio é fraca.</b>	<ul style="list-style-type: none"><li>✓ Se o sinal for demasiado fraco, regule a antena.</li><li>✓ Aumente a distância entre a aparelhagem e o televisor ou videogravador.</li></ul>
<b>O sistema não reage quando os botões são premidos.</b>	<ul style="list-style-type: none"><li>✓ Desligue a ficha do cabo eléctrico durante um minuto.</li></ul>
<b>Não há som ou o som é de fraca.</b>	<ul style="list-style-type: none"><li>✓ Regule o volume.</li><li>✓ Desligue os auriculares.</li></ul>
<b>O controlo remoto não funciona correctamente.</b>	<ul style="list-style-type: none"><li>✓ Seleccione a fonte (CD ou TUNER, por exemplo) antes de premir o botão de função (▶  ,  ◀◀, ▶▶).</li><li>✓ Reduza a distância entre o controlo remoto e a aparelhagem.</li><li>✓ Substitua as baterias.</li><li>✓ Aponte o controlo remoto na direcção do sensor IR da aparelhagem.</li></ul>
<b>O temporizador não funciona.</b>	<ul style="list-style-type: none"><li>✓ Acerte correctamente o relógio.</li></ul>