

Visuomet esame šalia, kad padėtume jums

OS685

Užregistruokite savo prietaisą ir gaukite pagalbą
internete www.philips.com/welcome

Klausimai?
Susisiekitė
su Philips



Naudojimosi instrukcijų knygelė

PHILIPS

Turinys

1 Svarbu	3	7. Prietaiso informacija	10
2 Jūsų kompaktinių diskų grotuvas	4	Charakteristikos.....	10
Įžanga.....	4	Palaikomi MP3 diskų formatai.....	11
Ką rasite dėžutėje	4	USB grojimo informacija	11
Pagrindinio prietaiso apžvalga.....	5	Priežiūra	12
3. Nuo ko pradėti	6	8. Problemų sprendimas	13
Prijunkite energijos tiekimą	6	9. Pastaba	14
Įjunkite	7		
Išjunkite.....	7		
Pareguliuokite ekrano ryškumą	7		
4. Grokite	7		
Grokite diskus	7		
Grokite iš USB prietaisų	7		
Grokite iš išorinio prietaiso.....	8		
5. Grojimo nustatymai	8		
Valdykite grojimą.....	8		
Programuokite takelius.....	8		
Pareguliuokite garsumą.....	9		
Sustiprinkite bosus.....	9		
6. Klausykitės radijo	9		
Nustatykite FM radijo stotis	9		
Automatiškai nustatykite radijo stotis.....	9		
Nustatykite radijo stotis rankiniu būdu	9		
Pasirinkite nustatytą radijo stotį	10		

1. Svarbu

- Perskaitykite šias instrukcijas.
- Laikykitės visų nurodymų.
- Neuzblokuokite ventilacijos angų. Įdiekite laikydami gamintojo nurodymų.
- Nestatykite šio prietaiso prie karščio šaltinių, tokių kaip radiatoriai, šildytuvai, viryklės ar kitų prietaisų (įskaitant stiprintuvus), kurie šyla.
- Apsaugokite elektros maitinimo laidą, kad ant jo nevaikščiotų, nesuspaustų, ypač prie kištuko, jungiklių ir vietos, kurioje laidas jungiamas prie prietaiso.
- Naudokite tik tuos priedus, kuriuos nurodo gamintojas.
- Atjunkite šį prietaisą nuo elektros tinklo žaibuojant arba jei nenaudosite jo ilgą laiką.
- Jei prietaisą reikia taisyti, kreipkitės į kvalifikuotą personalą. Kvalifikuota specialistų pagalba reikalinga, jei prietaisas buvo pažeistas bet koku būdu, pavyzdžiui, laidas ar kištukas yra pažeistas, skystis išsipylė ar kas nors nukrito ant prietaiso, prietaisas pateko į lietų ar drėgmę, neveikia tinkamai arba buvo numestas.
- Baterijų naudojimo įspėjimas – norėdami apsisaugoti nuo baterijų pratekėjimo, kuris gali sukelti kūno sužeidimus, nuosavybės sugadinimą arba sugadinti prietaisą:
 - Įstatykite visas baterijas teisingai, + ir – kaip pažymėta prietaise.
 - Nemaišykite baterijų (senų su naujomis arba anglies ir šarminių ir t.t.).
 - Išimkite baterijas, jei prietaisas nebus naudojamas ilgą laiką.
- Baterijos (baterijos pakuotėje arba įdėtos į prietaisą) turi būti saugomos nuo didelio karščio, tokio kaip tiesioginiai saulės spinduliai, ugnis ar panašiai.
- Šį prietaisą galima naudoti tropinio klimato sąlygomis.
- Ant prietaiso niekas neturėtų lašėti ar taškytis.
- Nedėkite jokių galimo pavojaus šaltinių ant prietaiso (pvz. indų su skysčiais, degančių žvakių).
- Kur srovės MAINS kištukas arba prietaiso šakotuvus yra naudojamas kaip atjungimo prietaisas, atjungimo prietaisas turi visuomet būti veikiantis.



Įspėjimas

- Niekuomet neardykite šio prietaiso korpuso.
- Niekuomet nestatykite šio prietaiso ant kitos elektroninės įrangos.
- Niekuomet nežiūrėkite į lazerio spindulį prietaiso viduje.



Atsargiai

- Valdymą naudokite tik taip, kaip nurodyta šioje naudojimosi instrukcijų knygelėje. Kitu atveju galite sukelti pavojingą spinduliavimą arba kitą nesaugų veiksmą.

2. Jūsų kompaktinių diskų grotuvas

Įžanga

Naudodamiesi šiuo kompaktinių diskų grotuvu, jūs galite:

- klausytis radijo;
- mėgautis muzika iš diskų, USB prietaisų ir kitų išorinių prietaisų;

Šiame kompaktinių diskų grotuve yra įdiegta dinaminio bosų sustiprinimo (DBB) sistema garso praturtinimui.

Ką rasite dėžutėje

Patikrinkite dėžutės turinį:

- Pagrindinis prietaisas
- AC elektros maitinimo laidas
- Trumpas gidas
- Saugumo ir pastabų lapelis

Pagrindinio prietaiso apžvalga

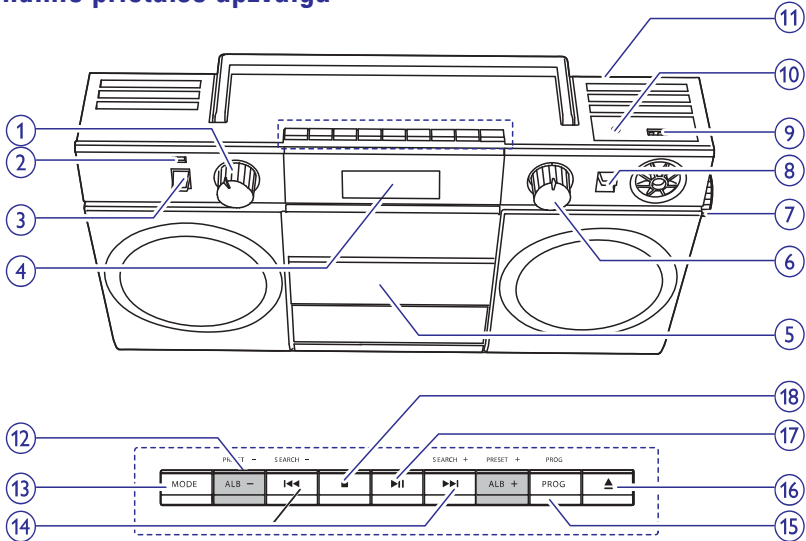

1. Šaltinio pasirinkiklis

- Pasirinkti šaltinį: CD, FM arba USB.

2. LED indikatorius

3. POWER

- Įjungti arba išjungti diskų grotuvą.

4. Ekranėlis

5. Diskų skyrelis

6. VOLUME

- Pareguliuoti garsumą.

7. - TUNING +

- Rankiniu būdu nustatyti radijo stotį.

8. DBB

- Įjungti arba išjungti dinaminį bosų sustiprinimą.

9.

- Prijungti USB prietaisą.

10. AUDIO IN

- Prijungti išorinį audio prietaisą.

11. FM antena

- Pagerinti FM radijo bangų priėmimą.

12. ALB/PRESET +/-

- Pasirinkti nustatytą radijo stotį.
- Peršokti prie prieš tai buvusio / sekančio albumo.
- Pareguliuoti ekrano ryškumą.

13. MODE

- Pasirinkti grojimo režimą kartojant arba atsitiktine tvarka.
- Aktyvuoti ryškumo reguliavimą.

14. SEARCH +/-

- Peršokti prie prieš tai buvusio arba sekančio takelio.
- Automatiškai nustatyti radijo stotis.
- Ieškoti takelyje.

15. PROG

- Programuoti takelių seką.
- Programuoti radijo stotis.

16.

- Atidaryti diskų skyrelį.

17.

- Pradėti grojimą arba padaryti pauzę.

18.

- Sustabdyti grojimą.
- Ištrinti programą.

3. Nuo ko pradėti

! Atsargiai

- Valdymą naudokite tik taip, kaip nurodyta šioje naudojimosi instrukcijų knygelėje. Kitu atveju galite sukelti pavojingą spinduliavimą arba kitą nesaugų veiksmą.

Visuomet sekite nurodymus šiame skyriuje nurodyta tvarka.

Prijunkite energijos tiekimą

Šis prietaisas gali naudoti elektros tinklo arba baterijų energiją.

1 variantas: Elektros tinklo energija

! Atsargiai

- Rizika sugadinti prietaisą! Įsitikinkite, kad elektros tinklo įtampa atitinka įtampą, nurodytą prietaiso galinėje arba apatinėje dalyje.
- Elektros šoko rizika! Kai norite atjungti elektros tiekimo laidą, visuomet traukite laikydami už kištuko, o ne už laido.

Prijunkite elektros maitinimo laidą:

- prie **AC-MAINS** lizdo prietaiso galinėje dalyje.
- elektros lizdo sienoje.

* Patarimas

- Norėdami taupyti energiją, baigę naudoti prietaisą, jį išjunkite.

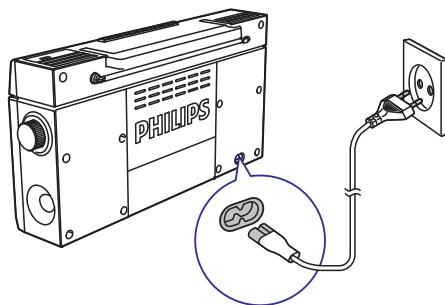

2 variantas: Baterijų energija

! Atsargiai

- Baterijų sudėtyje yra cheminių medžiagų, tad išsekusiomis baterijomis reikia tinkamai atsikratyti.

☰ Pastaba

- Baterijos nėra pridėtos kaip priedas.

1. Atidarykite baterijų skyrelį.
2. Įdėkite šešias baterijas (1,5V R14 / UM2 / C Cell tipo) atsižvelgdami į poliškumą (+/-) kaip nurodyta.
3. Uždarykite baterijų skyrelį.

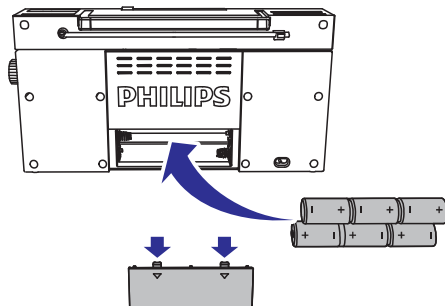

Ijunkite

Pastumkite **POWER** jungiklį į **ON** poziciją.

- ↳ Kompaktinių diskų grotuvas įsijungia ir pasirenka paskutinį naudotą šaltinį.
- ↳ LED indikatorius įsijungia.

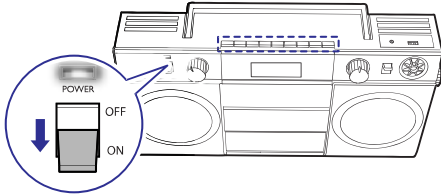

Pastaba

- Diskų ar USB režime, jei su prietaisu nieko nedaroma 15 minučių, jis automatiškai persijungia į budėjimo režimą. Norėdami išjungti budėjimo režimą, spauskite ►II.

Išjunkite

Pastumkite **POWER** jungiklį į **OFF** poziciją.

- ↳ LED indikatorius išsijungia.

Pareguliuokite ekrano ryškumą

1. Nuspauskite ir palaikykite **MODE** tris sekundes.
2. Spauskite **ALB/PRESET -/+** pakartotinai, norėdami pareguliuoti ekrano ryškumą.

4. Grokite

Grokite diskus

1. Pasukite šaltinio pasirinkiklį į CD poziciją.
2. Spauskite ▲, norėdami atidaryti diskų skyrelį.
3. Įdėkite diską spausdinta puse į viršų, tuomet uždarykite diskų skyrelį.
 - ↳ Jūsų grotuvas pradeda grojimą automatiškai.

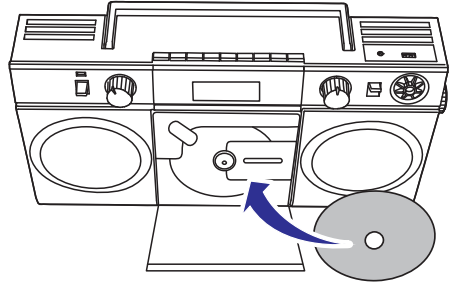

Grokite iš USB prietaisų

Pastaba

- Įsitinkinkite, kad USB prietaise yra grojamas audio turinys tinkamu formatu.

1. Nustatykite šaltinio pasirinkiklį ties USB.
2. Įstatykite USB prietaisą į USB lizdą.
 - ↳ Grojimas pradedamas automatiškai. Jei ne, spauskite ►II.

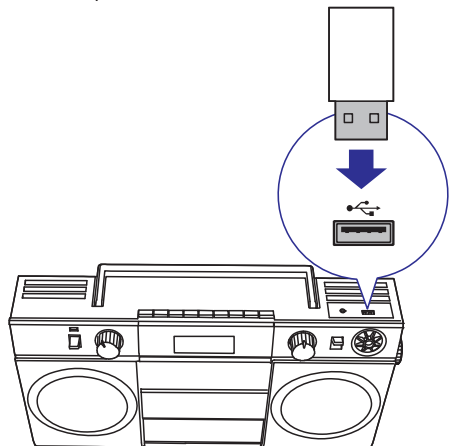

Grokite iš išorinio prietaiso

Naudodamiesi šiuo prietaisu, jūs galite klausytis muzikos, esančios išoriniame prietaise, tokiame kaip MP3 grotuvas.

1. Prijunkite audio laidą (3,5 mm, nepridedamas) prie:
 - **AUDIO-IN** lizdo šiame prietaise.
 - Ausinių lizdo išoriniame prietaise.

↳ Grotuvas persijungia į Audio-in režimą automatiškai.

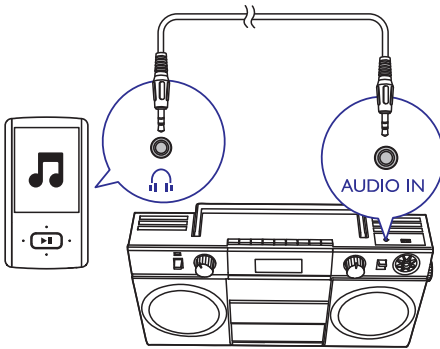

2. Pradėkite grojimą išoriniame prietaise (žiūrėkite jo naudojimosi instrukcijų knygelę).

5. Grojimo nustatymai

Valdykite grojimą

Diskų ar USB režime jūs galite valdyti grojimą naudodami šiuos veiksmus:



Spauskite, norėdami peršokti prie prieš tai buvusio / sekančio takelio. Nuspauskite ir palaikykite, norėdami greitai prasukti takelį pirmyn arba atgal, tuomet atleiskite, norėdami tęsti įprastą grojimą.



Peršokti prie prieš tai buvusio arba sekančio MP3/WMA albumo.



Pradėti grojimą arba padaryti pauzę.



Sustabdyti grojimą.



MODE

[🔁]: Groti dabartinį takelį kartojant.
[🔁ALL]: Groti dabartinį albumą kartojant.
[🔁ALB]: Groti visus takelius kartojant.
[🔁]: Groti takelius atsitiktine tvarka.
Norėdami grįžti prie įprasto grojimo, spauskite **MODE** pakartotinai, kol visi simboliai dingis iš ekranėlio.

Programuokite takelius

Diskų arba USB režime, jūs galite užprogramuoti **takelių** seką. Užprogramuoti galima iki 20 takelių.

1. Spauskite **■**, norėdami sustabdyti grojimą.
2. Spauskite **PROG**, norėdami aktyvuoti programavimo režimą.
 - ↳ **[PROG]** (Programa) rodoma ir **[P01]** ima mirksėti.
3. MP3/WMA takeliams, spauskite **ALB/-ALB+**, norėdami pasirinkti albumą.

... Grojimo nustatymai

4. Spauskite **◀◀ / ▶▶**, norėdami pasirinkti takelio numerį, tuomet spauskite **PROG**, norėdami patvirtinti.
5. Pakartokite 3-4 žingsnius, norėdami užprogramuoti daugiau takelių.
6. Spauskite **▶▶** norėdami groti užprogramuotus takelius.
 - ↳ Grojimo metu, **[PROG]** (Programa) ir takelio numeris programoje rodomi.
 - Norėdami ištrinti programą, spauskite **■** du kartus.

Pareguliuokite garsumą

Pasukite **VOLUME** jungiklį, norėdami pareguliuoti garsumą.

Sustiprinkite bosus

Norėdami įjungti arba išjungti dinaminį bosų sustiprinimą (DBB), pastumkite **DBB** jungiklė ties **ON** (įjungta) arba **OFF** (išjungta).

6. Klausykites radijo

Nustatykite FM radijo stotis



Pastaba

- Geriausiajam priėmimui, pilnai ištempkite ir pareguliuokite anteną.

1. Nustatykite šaltinio pasirinktą ties **FM**.
2. Spauskite **SEARCH +/-**.
 - ↳ Grotuvą nustato stotį, su pakankamai stipriu signalu automatiškai.
3. Pakartokite 2 žingsnį, norėdami nustatyti daugiau stočių.

Norėdami rankiniu būdu nustatyti stotį:

Lėtai sukite jungiklį.

Automatiškai nustatykite radijo stotis

Imtuvo režime, nspauskite ir palaikykite **PROG** dvi sekundes.

- ↳ Diskų grotuvą išsaugo visas galimas FM radijo stotis.
- ↳ Pirma išsaugota radijo stotis pradeda transliuoti automatiškai.

Nustatykite radijo stotis rankiniu būdu



Pastaba

- Jūs galite užprogramuoti iki 20 FM radijo stočių.

1. Nustatykite FM radijo stotį.
2. Spauskite **PROG**, norėdami aktyvuoti išsaugojimo režimą.

... Klausykitės radijo

3. Spauskite **PRESET +** arba **PRESET -**, norėdami priskirti numerį (nuo 1 iki 20) šiai radijo stotčiai, tuomet spauskite **PROG**, norėdami patvirtinti.
↳ Nustatytas numeris ir radijo stoties dažnis rodomi.
4. Pakartokite aukščiau esančius žingsnius, norėdami išsaugoti daugiau stotčių.



Pastaba

- Norėdami pašalinti išsaugotą FM radijo stotį, išsaugokite kitą radijo stotį jos vietoje.

Pasirinkite nustatytą radijo stotį

FM imtuvo režime, spauskite **PRESET +** arba **PRESET -**, norėdami pasirinkti nustatytą radijo stotį.

7. Prietaiso informacija



Pastaba

- Prietaiso informacija gali keistis be išankstinio perspėjimo.

Charakteristikos

STIPRINTUVAS

Maksimali išvesties galiaViso 7 W
Dažnis125 – 16000 Hz, – 3 dB
Signalu – triukšmo santykis>55 dBA
Bendras harmoninis iškraipymas.....<1%
Audio-in įvestis650 mV RMS

DISKAI

Lazerio tipasPuslaidininkis
Disko skersmuo12 cm / 8 cm
Palaikomi diskai.....CD-DA, CD-R, CD-RW,
MP3-CD, WMA-CD
Audio DAC24 bitai / 44,1 kHz
Bendras harmoninis iškraipymas.....<1%
Dažnis125 – 16000 Hz, -3 dB
Signalu – triukšmo santykis>55 dBA

RADIJO IMTUVAS

Diapazonas87,5 – 108 MHz
Dažnio žingsnis.....50 KHz
Jautrumas
- Mono, 26 dB signalo /
triukšmo santykis<22 dBf
- Stereo, 46 dB signalo /
triukšmo santykis< 51,5 dBf
Bendras harmoninis iškraipymas<3%
Signalu – triukšmo santykis>50 dBA

... Prietaiso informacija

BENDRA INFORMACIJA

Energijos tiekimas

- AC energija220-240V~, 50/60 Hz
- Baterijos6 x 1,5 V, tipas: R14/UM2/C-CELL

Energijos suvartojimas veikimo metu15 W

Energijos suvartojimas budėjimo režime<0,5 W

Maks. užkrovimas (USB).....5V === 500 mA

Matmenys – Pagrindinio prietaiso

(plotis x aukštis x gylis)447 x 230 x 116 mm

Svoris – Pagrindinio prietaiso2,3 kg

Palaikomi MP3 diskų formatai

- ISO 9660, Joliet;
- Maksimalus skyrių skaičius: 512 (priklausomai nuo failų pavadinimų ilgio);
- Maksimalus skyrių ir albumų skaičius: 255;
- Palaikomi MP3 diskų dažniai: 32 kHz, 44,1 kHz, 48 kHz;
- Palaikomi MP3 bitų dažniai: 32 – 256 (kbps), kintami dažniai.

USB grojimo informacija

Suderinami USB prietaisai:

- USB atmintinės (USB 2.0 arba USB 1.1);
- USB grotuvai (USB 2.0 arba USB 1.1);
- atminties kortelės (reikia papildomo kortelių skaitytuvo, kad veiktų su šia sistema).

Palaikomi formatai:

- USB palaiko FAT12, FAT16 ir FAT32 failų sistemą (sektorius dydis: 512 baitų);
- MP3 bitų dažniai (duomenų tankis): 32-320 Kbps ir kintantis dažnis;
- WMA v9 ar ankstesnės;
- Katalogų skaičius gilyn: iki 8 lygių;
- Maksimalus albumų / katalogų skaičius: 99;
- Maksimalus takelių skaičius: 999;
- ID 3 tag v 2.0 ar naujesnė;
- Failų pavadinimai Unicode UTF8 (maksimalus ilgis: 128 baitai).

Nepalaikomi formatai:

- Tušti albumai: tuščias albumas yra albumas, kuriame nėra MP3 / WMA failų, jis nerodomas ekrane.
- Nepalaikomi failų formatai yra praleidžiami. Pavyzdžiui, Word dokumentai (.doc) arba MP3 failai su .dlf plėtiniais yra praleidžiami ir negrojami;
- AAC, WAV, PCM audio failai.
- DRM apsaugoti WMA failai (.wav, .m4a, .m4p, .mp4, .aac)
- WMA failai Lossless formatu.

Priežiūra

Korpuso valymas

- Naudokite minkštą, šiek tiek sudrėkintą šluostę su švelniu valikliu. Nenaudokite valiklių su alkoholiu, spiritu, amoniaku ar šveitikliais.

Diskų valymas

- Jei diskas susipurvina, nuvalykite jį valomąja šluoste. Diską valykite nuo centro kraštų link.



- Nenaudokite tokių valiklių kaip benzolas, skiediklis, buitėje naudojamų valiklių, taip pat antistatinių purškiklių, skirtų analoginiams įrašams.

Disko lęšio valymas

- Ilgai naudojant prietaisą, purvas ar dulkę gali susikaupti ant disko lęšio. Norėdami užtikrinti gerą grojimo kokybę, nuvalykite disko lęšį naudodami Philips diskų lęšių valiklį ar kitą tam skirtą valiklį. Sekite nurodymus, pateikiamus su valikliu.

8. Problemų sprendimas



Atsargiai

- Niekuomet neardykite prietaiso korpuso.

Norėdami išlaikyti galiojančią garantiją, niekuomet nebandykite taisyti prietaiso patys. Jei susiduriate su problemomis, kai naudojate šią sistemą, pasitikrinkite žemiau esančius sprendimus, prieš kreipdamiesi pagalbos. Jei problemos išspręsti nepavyksta, apsilankykite Philips interneto puslapyje (www.philips.com/support). Kai susisiekiate su Philips, turėkite prietaisą netoliese, bei žinokite modelio bei serijos numerį.

Nėra energijos

- Įsitinkite, kad AC srovės laidas prijungtas teisingai.
- Įsitinkite, kad elektros lizdas veikia.
- Įsitinkite, kad baterijos yra įdėtos teisingai, atsižvelgiant į poliškumą (+/-).
- Pakeiskite baterijas.

Nėra garso arba prastas garsas

- Pareguliuokite garsumą.

Prietaisas nereaguoja

- Atjunkite prietaisą nuo elektros tinklo, prijunkite vėl ir įjunkite prietaisą.
- Energijos taupymo sumetimais, sistema automatiškai išsijungia, jei 15 minučių po to, kai pasibaigė paskutinis takelis, nieko nedaroma.

USB prietaisas nepalaikomas

- USB prietaisas yra nesuderinamas su šiuo prietaisu. Pabandykite naudoti kitą.

Nėra disko

- Įdėkite diską.
- Patikrinkite, ar diskas įdėtas teisingai.
- Palaukite, kol drėgmė nuo lęšio išsigaruos.
- Pakeiskite arba nuvalykite diską.
- Naudokite tik užbaigtus ir tinkamo formato diskus.

Prastas radijo priėmimas

- Padidinkite atstumą tarp prietaiso ir televizoriaus ar vaizdo grotuvo.
- Pilnai ištempkite FM anteną.

9. Pastaba



Šis prietaisas atitinka Europos bendrijos radijo trikdžių reikalavimus.

Bet kokie šio prietaiso pakeitimai ar modifikacijos, kurios nėra patvirtintos Philips Consumer Lifestyle, gali panaikinti vartotojo teisę naudotis prietaisu.



Jūsų prietaisas pagamintas iš medžiagų, kurios gali būti perdirbtos ir panaudotos dar kartą.



Jei šis perbraukto konteinerio simbolis nurodomas ant produkto, tai reiškia, kad produktas atitinka Europos direktyvą 2002/96/EC.

Laikykitės vietinių taisyklių ir nemeskite seno produkto kartu su kitomis būtinėmis atliekomis. Teisingas atsikratymas senu produktu padės sumažinti žalos grėsmę gamtai ir žmonių sveikatai.



Jūsų prietaise yra naudojami baterijos, atitinkančios Europos direktyvą 2006/66/EC, jų negalima išmesti kartu su kitomis būtinėmis atliekomis.

Laikykitės vietinių taisyklių ir pasidomėkite apie panaudotų baterijų surinkimą, nes teisingas atsikratymas senu produktu padės sumažinti žalos grėsmę gamtai ir žmonių sveikatai.

Aplinkosaugos informacija

Mes nenaudojome nereikalingų pakavimo medžiagų. Pakuotę galima lengvai atskirti į tris medžiagas: kartonas (dėžutė), poliesteris (apsauga) ir polietilenas (maišeliai, apsauginės putų juostelės). Jūsų prietaisas pagamintas iš medžiagų, kurios gali būti perdirbamos ir panaudojamos dar kartą, jei tai atlieka specializuota įmonė. Prašome pasidomėti vietinėmis taisyklėmis apie pakuotės, panaudotų baterijų ir senos įrangos išmetimą.

Šis prietaisas turi šią etiketę:



CLASS II įrangos simbolis



Šis simbolis nurodo prietaisą, turintį dvigubą izoliacijos sistemą.



USB-IF logotipai yra Universal Serial Bus Implementers Forum, Inc. prekės ženklai.



Windows Media ir Windows logotipai yra prekių ženklai arba registruoti prekių ženklai, priklausantys Microsoft Corporation Jungtinėse Amerikos Valstijose ir / arba kitose šalyse.



Pastaba

- Informacinė prietaiso plokštelė yra prietaiso apatinėje dalyje.

Techniniai duomenys gali keistis be išankstinio perspėjimo.

© 2013 Koninklijke Philips Electronics N.V.

Visos teisės saugomos.

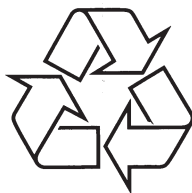

Daugiau apie firmos "Philips" gaminius galite sužinoti
pasauliniame Interneto tinkle. Svetainės adresas:
<http://www.philips.com>