

Visuomet esame šalia, kad padėtume jums

Užregistruokite savo prietaisą ir gaukite pagalbą internete
www.philips.com/welcome

Klausimai?
Susisiekite
su Philips

NTRX500

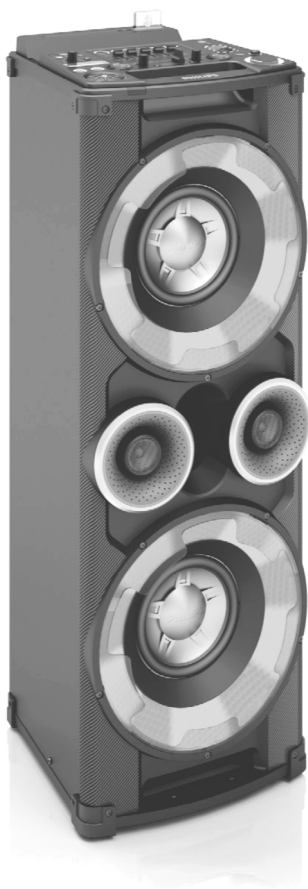

Naudojimosi instrukcijų knygelė

PHILIPS

Turinys

1. Svarbu	3
Saugumas	3
2. Pastaba	5
3. Jūsų mini Hi-Fi sistema	7
Įžanga	7
Ką rasite dėžutėje	7
Pagrindinio prietaiso apžvalga	8
Nuotolinio valdymo pultelio apžvalga	9
4. Prijunkite	11
Prijunkite FM anteną	11
Prijunkite AM anteną	11
Prijunkite energijos tiekimą	11
5. Nuo ko pradėti	13
Paruoškite nuotolinio valdymo pultelį	13
Įjunkite	13
6. Grokite	14
Grokite iš diskų arba USB	14
Grokite audio per Bluetooth	16
Klauskite išorinio prietaiso	16
7. Klausykite radijo	18
Nustatykite radijo stotį	18
Automatiškai programuokite radijo stotis	18
Programuokite radijo stotis rankiniu būdu	18
Pasirinkite užprogramuotą radijo stotį	18
Pakeiskite AM imtuvo žingsnį	18
8. Pareguliuokite garsumo lygį ir garso efektus	19
Pareguliuokite garsumo lygį	19
Nutildykite garsumą	19
Pritaikykite AUTO DJ efektus	19
Pritaikykite DJ efektus rankiniu būdu	19
Pasirinkite nustatytą garso efektą	19
Sustiprinkite bosus	20
Pritaikykite NX bosus	20
Pareguliuokite ekvalaizerio nustatymus	20
9. Kitos funkcijos	21
Garso miksavimas	21
Kalbėkite arba dainuokite į mikrofoną	21
Įjunkite arba išjunkite dekoratyvinį apšvietimą	21
10. Prietaiso informacija	22
Techniniai duomenys	22
USB grojimo informacija	22
Palaikomi MP3 diskų formatai	23
Priežiūra	23
11. Problemų sprendimas	24
Apie Bluetooth prietaisą	24

1. Svarbu

Saugumas

Žinokite šiuos saugumo simbolius



“Žaibas” nurodo neizoliuotą medžiagą jūsų prietaise, kuri gali sukelti elektros šoką. Visų savo namų ūkio narių saugumui, neardykite korpuso.

“Šauktukas” atkreipia dėmesį į funkcijas, apie kurias pridėdamą informaciją turėtumėte perskaityti itin atidžiai, norėdami išvengti veikimo ir priežiūros problemų.

ĮSPĖJIMAS: Norėdami sumažinti gaisro ar elektros šoko pavojų, nelaikykite prietaiso lietuje ar didelėje drėgmėje, bei nestatykite indų su skysčiais, tokių kaip vazos, ant prietaiso.

ATSARGIAI: Norėdami apsisaugoti nuo elektros šoko, pilnai įstatykite kištuką, platesnįjį kaištelį įstatykite į platesnę angą.

Įspėjimas

- Niekuomet neardykite šio prietaiso korpuso.
 - Jokių šio prietaiso dalių sutepti nereikia.
 - Niekuomet nestatykite šio prietaiso ant kitos elektroninės įrangos.
 - Laikykite šį prietaisą atokiau nuo tiesioginių saulės spindulių, atviros liepsnos ar karščio.
 - Niekuomet nežiūrėkite į lazerio spindulį prietaiso viduje.
 - Užtikrinkite, kad visuomet galite lengvai pasiekti elektros laidą, kištuką ar adapterį, kad galėtumėte atjungti prietaisui energijos tiekimą.
- Nenaudokite šio prietaiso netoli vandens.
 - Įdiekite pagal gamintojo nurodymus.

- Nestatykite prietaiso netoli karščio šaltinių, tokių kaip radiatoriai, šildytuvai, krosnelės ar kiti aparatai (įskaitant stiprintuvus), kurie šyla.
- Apsaugokite elektros maitinimo laidą, kad ant jo nevaikščiūtų, nesuspaustų, ypač prie kištuko, jungiklių ir vietos, kurioje laidas jungiamas prie prietaiso.
- Naudokite tik tuos priedus, kuriuos nurodo gamintojas.
- Naudokite tik tą vežimėlį, stovą, trikojį, rėmą ar staliuką, kuriuos nurodo gamintojas arba kuris parduodamas su prietaisu. Kai naudojamas vežimėlis, elkitės atsargiai jį judindami, kad neparvirštų.



- Atjunkite šį prietaisą nuo elektros tinklo žaibuojant arba jei nenaudosite jo ilgą laiką.
- Jei prietaisą reikia taisyti, kreipkitės į kvalifikuotą personalą. Kvalifikuota specialistų pagalba reikalinga, jei prietaisas buvo pažeistas bet koku būdu, pavyzdžiui, laidas ar kištukas yra pažeistas, skystis išsipylė ar kas nors nukrito ant prietaiso, prietaisas pateko į lietuvių ar drėgmę, neveikia tinkamai arba buvo numestas.
- Baterijų naudojimo **PERSPĖJIMAS** – norėdami apsisaugoti nuo baterijų pratekėjimo, kuris gali sukelti kūno sužeidimus, turto sugadinimą ar žalą prietaisui:
 - Įdėkite baterijas teisingai, atsižvelgdami į + ir -, kaip pažymėta prietaise.
 - Nemaiškykite baterijų (senų su naujomis ar anglies su šarminėmis ir t.t.).
 - Išimkite baterijas, jei prietaisas bus nenaudojamas ilgą laiką.
- Baterijos (baterijos pakuotėje arba įdėtos į prietaisą) turi būti saugomos nuo didelio karščio, tokio kaip tiesioginiai saulės spinduliai, ugnis ar panašiai.

... Svarbu

- Ant prietaiso niekas neturėtų lašėti ar taškytis.
- Nedėkite jokių galimo pavojaus šaltinių ant prietaiso (pvz. indų su skysčiais, degančių žvakių).
- Kur MAINS kištukas arba prietaiso šakotuvus yra naudojamas kaip atjungimo prietaisas, atjungimo prietaisas turi visuomet būti veikiantis.



Atsargiai

- Kitoks nei nurodyta šioje naudojimosi instrukcijų knygelėje valdymas arba reguliavimas gali sukelti pavojingą spinduliavimą arba kitą nesaugų veiksmą.

2. Pastaba

Bet kokie pakeitimai ar modifikacijos, atliekami šiam prietaisui, kurie nėra tiesiogiai patvirtinti WOOX Innovations, gali panaikinti vartotojo teisę naudotis prietaisu.

CE 0890

WOOX Innovations deklaruoja, kad šis prietaisas atitinka 1999/5/EC direktyvos reikalavimus.

EC suderinamumo deklaraciją galite peržiūrėti adresu www.philips.com/support.



Jūsų prietaisas pagamintas iš medžiagų, kurios gali būti perdirbtos ir panaudotos dar kartą.



Jei šis perbraukto konteinerio simbolis nurodomas ant produkto, tai reiškia, kad produktas atitinka Europos direktyvą 2002/96/EC.

Laikykitės vietinių taisyklių ir pasidomėkite apie atskirą elektrinių ir elektroninių prietaisų surinkimo sistemą.

Laikykitės vietinių taisyklių ir nemeskite seno produkto kartu su kitomis būtinėmis atliekomis. Teisingas atsikratymas senu produktu padės sumažinti žalos grėsmę gamtai ir žmonių sveikatai.



Jūsų prietaise yra naudojamos baterijos, atitinkančios Europos direktyvą 2006/66/EC, jų negalima išmesti kartu su kitomis būtinėmis atliekomis.

Laikykitės vietinių taisyklių ir pasidomėkite apie panaudotų baterijų surinkimą, nes teisingas atsikratymas senu produktu padės sumažinti žalos grėsmę gamtai ir žmonių sveikatai.

Aplinkosaugos informacija

Mes nenaudojome nereikalingų pakavimo medžiagų. Pakuotę galima lengvai atskirti į tris medžiagas: kartonas (dėžutė), poliesteris (apsauga) ir polietilenas (maišeliai, apsauginės putų juostelės). Jūsų prietaisas pagamintas iš medžiagų, kurios gali būti perdirbamos ir panaudojamos dar kartą, jei tai atlieka specializuota įmonė. Prašome pasidomėti vietinėmis taisyklėmis apie pakuotės, panaudotų baterijų ir senos įrangos išmetimą.

Šis prietaisas turi šią etiketę:



II klasės įrenginys su dviguba izoliacija, be įžeminimo.

Bluetooth

Bluetooth® žodinis ženklas ir logotipai yra registruoti prekių ženklai, priklausantys Bluetooth SIG, Inc. ir bet koks jų naudojimas WOOX Innovations yra pagal licenciją.



Pastaba

- Informacinė plokštelė yra prietaiso galinėje dalyje.



**Būkite atsakingi
Gerbkite autorių teises**

Neteisėtų nuo kopijavimo apsaugotos medžiagos kopijų darymas, įskaitant kompiuterines programas, failus, transliacijas ir garso įrašus, gali būti autorių teisių pažeidimas ir nusikaltimas. Šis prietaisas neturėtų būti naudojamas tokiems tikslams.

3. Jūsų mini Hi-Fi sistema

Sveikiname su nauju pirkiniu, ir sveiki prisijungę prie Philips!

Norėdami pilnai naudotis Philips siūloma pagalba, užregistruokite savo prietaisą www.philips.com/welcome.

Ižanga

Su šia mikro sistema, jūs galite:

- mėgautis muzika iš diskų, USB atmintinių, Bluetooth prietaisų ar kitų išorinių prietaisų;
- keisti grojimą tarp dviejų garso šaltinių naudodami kryžminį grojimą;
- klausytis FM ar AM radijo stočių;
- šnekėti ar dainuoti naudojant mikrofonus per prietaiso garsiakalbius;
- įrašinėti į USB atmintines.

Jūs galite praturtinti garso išvestį naudodami šiuos garso efektus:

- Digital Sound Control (DSC – skaitmeninę garso kontrolę);
- Dynamic Bass Boost (DBB – dinaminį bosų sustiprinimą);
- DJ efektus;
- NX bosų pagerinimą.

Ką rasite dėžutėje

Patikrinkite pakuotės turinį:

- Pagrindinis prietaisas x 1;
- Nuotolinio valdymo pultelis su 2 AAA baterijomis;
- FM laidinė antena x 1;
- AM žiedinė antena x 1;
- Trumpa naudojimosi instrukcijų knygelė;
- Saugumo ir pastabų lapelis.

Pagrindinio prietaiso apžvalga

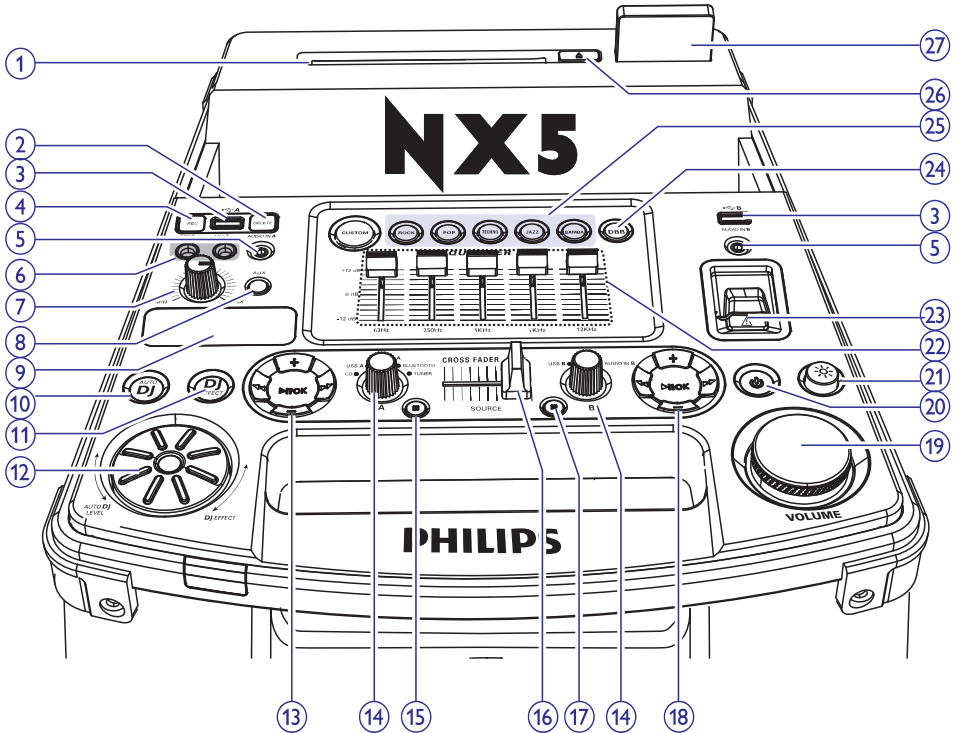

1. Anga diskams

2. DELETE

- USB režime, ištrinti audio failus, išsaugotus USB atmintinėje.

3. A/B

- Prijungti USB atmintines.

4. REC

- USB A režime, įrašyti į USB prietaisą.

5. AUDIO IN A/B

- Prijungti išorinį audio prietaisą.

6. MIC 1/2 (Mikrofonų lizdas)

- Prijungti mikrofoną.

7. MIC garsumo jungiklis

- Pereguliuoti mikrofono garsumą.

8. AUX

- Pasirinkti audio šaltinį iš išorinio prietaiso: DVD, PC, TV ar GAME grotuvo.

9. Ekranėlis

- Parodo būseną.

10. AUTO DJ

- USB A režime, pritaikyti AUTO DJ efektą automatiškai.

11. DJ EFFECT

- Diskų, USB A, Bluetooth, imtuvo ar Audio A režime, pritaikyti DJ efektus rankiniu būdu.

12. DJ EFFECT diskas

- Pereguliuoti DJ efekto lygį ir AUTO DJ efekto lygį.

13. Grojimo valdymo skydelis (kairė)

- Valdyti grojimą **Source A** režimuose (įskaitant diskus, USB A, Bluetooth, imtuvą ir Audio A režimus).

14. Šaltinio pasirinkiklis

- Pasirinkti audio šaltinį.

15. ■ (kairė)

- Diskų ar USB A režime, sustabdyti grojimą.
- Išjungti įrašymą.
- Imtuvo režime, perjungti tarp FM ir AM bangų.

16. CROSS FADER

- Pareguliuoti kairiojo / dešiniojo kanalų balansą grojimo metu.

17. ■ (dešinė)

- USB B režime, sustabdyti grojimą.

18. Grojimo valdymo skydelis (dešinė)

- Valdyti grojimą **Source B** režimuose (įskaitant USB B ir Audio B režimus).

19. Garsumo jungiklis

- Pareguliuoti garsumą.

20. ⏻

- Įjungti prietaisą arba perjungti į budėjimo režimą.

21. ☀

- Įjungti arba išjungti garsiakalbių apšvietimo efektą.

22. Nustatytas ekvalaizeris

- CUSTOM režime, pareguliuoti ekvalaizerio nustatymus kiekvienam iš penkių dažnių apimčių, pastumdant slankiojančius jungiklius.

23. NX bosų mygtukas

- Įjungti arba išjungti NX bosų efektą.

24. DBB

- Įjungti arba išjungti dinaminį bosų sustiprinimą.

25. Garso efektų mygtukai

- Pasirinkti numatytąjį garso ekvalaizerio nustatymą.

26. ▲

- Išimti diską.

27. Bluetooth indikatorius

Nuotolinio valdymo pultelio apžvalga

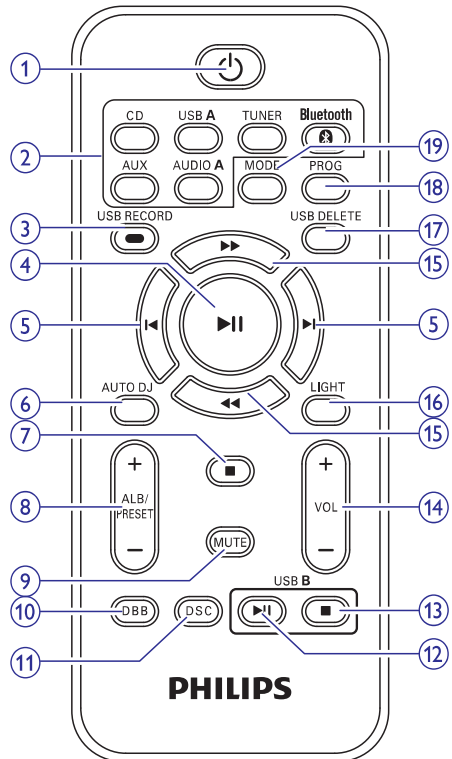

1. ⏻

- Įjungti prietaisą arba perjungti į budėjimo režimą.

2. Šaltinio pasirinkimo mygtukai

- Pasirinkti šaltinį.

3. USB RECORD

- Įrašyti į USB prietaisą.

4. ▶/⏸

- Diskų, USB A arba Bluetooth režime, pradėti grojimą arba padaryti pauzę.

5. ◀/▶

- Diskų, USB A arba Bluetooth režime, peršokti prie prieš tai buvusio ar sekančio takelio.

... Jūsų mini Hi-Fi sistema

6. AUTO DJ

- USB A režime, pritaikyti AUTO DJ efektą automatiškai.

7. ■

- Diskų ar USB A režime, sustabdyti grojimą.
- Išjungti įrašymą.

8. ALB/PRESET +/-

- Peršokti prie prieš tai buvusio ar sekančio albumo.
- Pasirinkti išsaugotą radijo stotį.

9. MUTE

- Nutildyti arba atkurti garsumą.

10. DBB

- Įjungti arba išjungti dinaminį bosų sustiprinimą (DBB).

11. DSC

- Pasirinkti išsaugotą ekvalaizerio nustatymą.

12. USB B ►►

- USB B režime, pradėti grojimą arba padaryti pauzę.

13. USB B ■

- USB B režime, sustabdyti grojimą.

14. VOL +/-

- Pareguliuoti garsumą.

15. ◀◀ / ▶▶

- Pareguliuoti radijo dažnį.
- Diskų arba USB A režime, ieškoti takelyje.

16. LIGHT

- Įjungti arba išjungti garsiakalbių apšvietimo efektą.

17. USB DELETE

- USB A režime, ištrinti audio failus, esančius USB atmintinėje.

18. PROG

- Programuoti takelius.
- Programuoti radijo stotis.

19. MODE

- Diskų arba USB A režime, pasirinkti grojimo režimą.

4. Prijunkite

Prijunkite FM anteną

Prijunkite pridedamą FM anteną prie **FM** lizdo prietaiso galinėje dalyje.

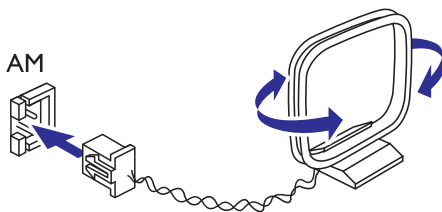
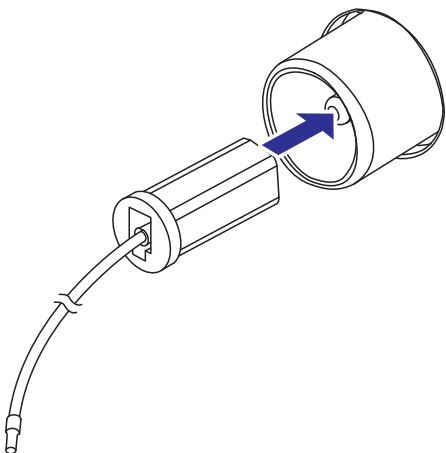

Prijunkite energijos tiekimą

! Atsargiai

- Rizika sugadinti prietaisą! Įsitikinkite, kad elektros tinklo įtampa atitinka įtampą, nurodytą prietaiso apatinėje arba galinėje dalyje.
- Elektros šoko rizika! Kai norite atjungti elektros tiekimo laidą, visuomet traukite laikydami už kištuko, o ne už laido.

☰ Pastaba

- Prieš prijungdami AC elektros energijos laidą, įsitikinkite, kad atlikote visus kitus sujungimus.

Prijunkite AM anteną

☰ Pastaba

- Siekdami geresnio priėmimo, pakeiskite AM antenos padėtį.

1. Surinkite žiedinę AM anteną.

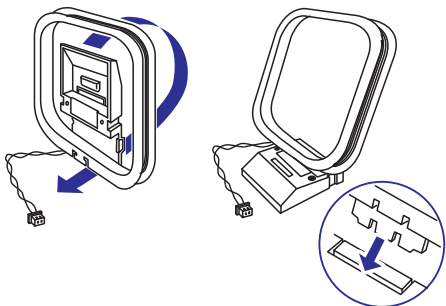

2. Prijunkite žiedinę AM anteną prie **AM** lizdo, esančio prietaiso galinėje dalyje.

Prijunkite AC kištuką prie elektros lizdo sienoje.

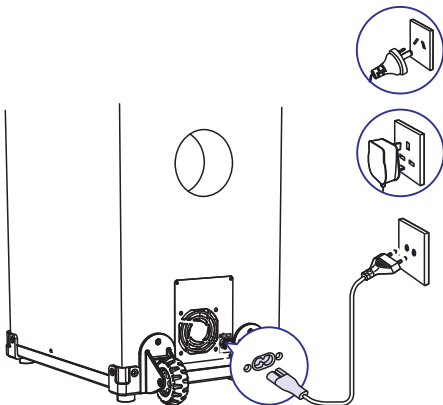

Patarimas

- Kai nenaudojate prietaiso arba transportuojate jį, norėdami tvarkingai laikyti laidą ir užtikrinti, kad jis nesivilkėtų žemės paviršiumi, pritvirtinkite energijos tiekimo laidą naudodami laikiklį prietaiso galinėje dalyje.

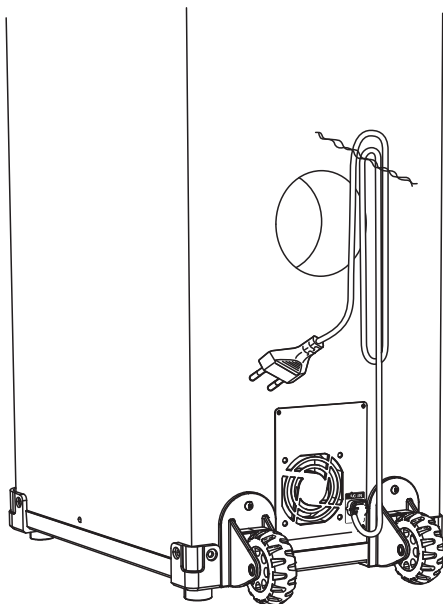

5. Nuo ko pradėti

! Atsargiai

- Kitoks nei nurodyta šioje naudojimosi instrukcijų knygelėje valdymas arba reguliavimas gali sukelti pavojingą spinduliavimą arba kitą nesaugų veiksmą.

Visuomet sekite nurodymus šiame skyriuje nurodyta tvarka.

Jei susisieksite su Philips klientų aptarnavimo centru, jūs bus paprašyta pateikti prietaiso modelio ir serijos numerius. Juos galite rasti aparato galinėje dalyje. Užsirašykite šiuos numerius čia:

Modelio numeris: _____

Serijos numeris: _____

Paruoškite nuotolinio valdymo pultelį

☰ Pastaba

- Sprogimo pavojus, jei baterijos pakeičiamos neteisingai. Pakeiskite tik tokio paties arba atitinkamo tipo baterijomis.
- Baterijų sudėtyje yra cheminių medžiagų, todėl jomis reikia tinkamai atsikratyti.

Norėdami pakeisti nuotolinio valdymo pultelio bateriją:

1. Atidarykite baterijų skyrelį.
2. Įdėkite dvi AAA baterijas, atsižvelgami į poliškumą (+/-), kaip parodyta.
3. Uždarykite baterijų skyrelį.

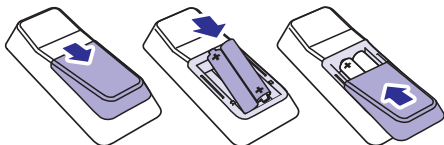

Ijunkite

Spauskite .

- ↳ Prietaisas įsijungia ir pasirenka paskutinį naudotą šaltinį.

Perjunkite į budėjimo režimą

Spauskite , norėdami perjungti prietaisą į budėjimo režimą.

- ↳ Ekranas apšvietimas prigęsta.

Norėdami perjungti prietaisą į ekonominį (eco) budėjimo režimą:

Budėjimo režime nuspauskite ir palaikykite  dvi sekundes.

- ↳ Ekranas apšvietimas išsijungia.

6. Grokite

Grokite iš diskų arba USB

Grokite diskus

Pastaba

- Įsitikinkite, kad diske yra įrašyta tinkamo audio turinio.

- Spauskite **CD**, norėdami pasirinkti diskus kaip šaltinį.
- Pastumkite **CROSS FADER** jungiklį į kairę.
- Spauskite **▲** ant pagrindinio prietaiso, norėdami atidaryti diskų angą.
- Įdėkite diską, kad spausdinta pusė būtų viršuje.
- Spauskite **▶||**, norėdami pradėti grojimą.
 - Norėdami padaryti pauzę arba toliau tęsti grojimą, spauskite **▶||**.
 - Norėdami sustabdyti grojimą, spauskite **■** (kairė).
 - Norėdami pasirinkti kitą takelį, spauskite **◀** arba **▶**.
 - Norėdami pasirinkti albumą, spauskite **ALB/PRESET +/-**.
 - Norėdami ieškoti reikiamos atkarpos takelyje, nuspauskite ir palaikykite **◀◀** / **▶▶**, tuomet atleiskite, norėdami tęsti įprastą grojimą.

Grokite iš USB A prietaiso

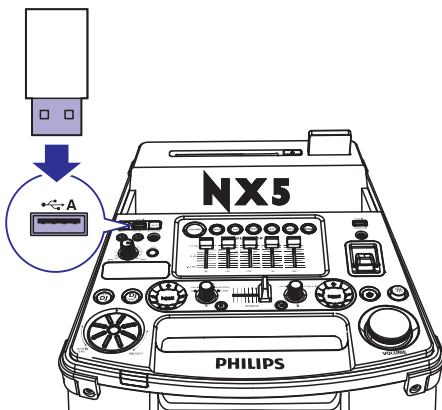

Pastaba

- Įsitikinkite, kad USB prietaise yra įrašyta tinkamo audio turinio.

- Įstatykite prietaiso USB jungtį į **↔** A lizdą.
- Spauskite **USB A**, norėdami pasirinkti USB A kaip šaltinį.
- Pastumkite **CROSS FADER** jungiklį į kairę.
- Spauskite **ALB/PRESET +/-**, norėdami pasirinkti albumą.
- Spauskite **◀** arba **▶**, norėdami pasirinkti audio failą.
- Spauskite **▶||**, norėdami pradėti grojimą.
 - Norėdami padaryti pauzę arba toliau tęsti grojimą, spauskite **▶||**.
 - Norėdami sustabdyti grojimą, spauskite **■** (kairė).
 - Norėdami ieškoti reikiamos atkarpos takelyje, nuspauskite ir palaikykite **◀◀** / **▶▶**, tuomet atleiskite, norėdami tęsti įprastą grojimą.

Ištrinkite turinį iš USB prietaiso

- USB A režime, spauskite **■**, norėdami sustabdyti muzikos grojimą.
- Spauskite **ALB/PRESET +/-**, norėdami pasirinkti audio katalogą.
- Spauskite **◀** arba **▶**, norėdami pasirinkti audio failą.
- Spauskite **USB DELETE** pakartotinai, norėdami pasirinkti:
 - [DEL FILE]** (Ištrinti failą): ištrinti dabartinį audio failą.
 - [DEL DIR]** (Ištrinti katalogą): ištrinti dabartinį audio katalogą.
 - [FORMAT]** (Formatuoti): ištrinti visus failus, esančius USB prietaise.
- Spauskite **▶||**, norėdami patvirtinti pasirinkimą.
 - ↳ Patvirtinimo žinutė pasirodys.
 - Norėdami atšaukti veiksmą, spauskite **■**.

Pastaba

- Ši funkcija yra negalima USB B režime.



! Atsargiai

- Pasirinkus formatavimo [FORMAT] funkciją, visi failai, įskaitant ne audio failus, esantys USB prietaise, bus ištrinti.

Įrašykite į USB prietaisą

MP3 failai, radijo įrašai ir audio failai iš išorinių šaltinių yra įrašomi .mp3 formatu.

Pirmą kartą įrašant į USB prietaisą, jame automatiškai sukuriama katalogas. Kas kartą įrašant ką nors į USB prietaisą, įrašyti failai yra išsaugomi šio katalogo pakatalogiuose. Failai ir pakatalogiai yra užvadinami skaitmenimis tokią tvarka, kaip yra sukuriami.

1. Prijunkite USB prietaisą prie  A lizdo.
2. Paruoškite šaltinį, iš kurio norite įrašyti.
 - Diskai: pasirinkite diskus kaip šaltinį, įdėkite diską, tuomet pasirinkite reikiamą takelį.
 - Radijas: nustatykite radijo stotį.
 - AUDIO IN/AUX: pasirinkite Audio-in arba AUX šaltinį, tuomet prijunkite ir paleiskite audio įrašą, esantį išoriniame prietaise.
 - USB B: pasirinkite **USB B** kaip šaltinį, prijunkite jį ir pasirinkite audio failą.
3. Spauskite **USB RECORD**, norėdami pradėti įrašymą.
 - Diskų režime, spauskite **USB RECORD** pakartotinai, norėdami pasirinkti:
 - (A) **[REC ONE]** (Įrašyti vieną): pirmasis arba dabartinis takelis yra įrašomas.
 - (B) **[REC ALL]** (Įrašyti visus): visi takeliai arba likę takeliai yra įrašomi.
 - ↳ Grojimas pradėdamas automatiškai nuo disko pradžios arba pasirinkto takelio ir įrašymas pradėdamas.
 - Norėdami sustabdyti įrašymą, spauskite .



☰ Pastaba

- Jei USB prietaise nėra pakankamai atminties audio failų išsaugojimui, "**Full memory**" (Pilna atmintis) žinutė yra parodoma.
- Ši funkcija yra negalima USB B ir Mix garso režimuose.

- Ši funkcija yra negalima, kai **AUTO DJ** arba **DJ EFFECT** efektai yra pasirinkti.

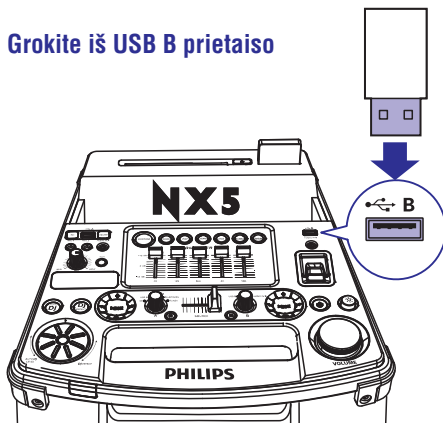
Grokite iš USB B prietaiso



1. Įstatykite prietaiso USB jungtį į  B lizdą.
2. Pasukite šaltinio pasirinkiklį, norėdami pasirinkti **USB B** kaip šaltinį.
3. Pastumkite **CROSS FADER** jungiklį į dešinę.
4. Naudokite valdymo mygtukus (dešinėje) prietaiso viršuje, norėdami valdyti grojimą.
 - Norėdami pradėti grojimą, padaryti pauzę arba toliau tęsti grojimą, spauskite **▶||**.
 - Norėdami pasirinkti albumą, spauskite **+/-**.
 - Norėdami pasirinkti audio failą, spauskite **◀◀** arba **▶▶**.
 - Norėdami sustabdyti grojimą, spauskite  (dešinėje).
 - Norėdami ieškoti reikiamos atkarpos takelyje, nuspauskite ir palaikykite **◀◀** arba **▶▶**, tuomet atleiskite, norėdami tęsti įprastą grojimą.

Grojimo nustatymai

Grojimas kartojant arba atsitiktine tvarka

1. Diskų arba USB A režime, spauskite **MODE** pakartotinai, norėdami pasirinkti:
 - **[REP ONE]** (Kartoti vieną): groti dabartinį takelį kartojant.
 - **[REP ALL]** (Kartoti visus): groti visus takelius kartojant.
 - **[RANDOM]** (Atsitiktine tvarka): groti visus takelius atsitiktine tvarka.

2. Norėdami grįžti prie įprasto grojimo, spauskite **MODE** pakartotinai, norėdami pasirinkti **[OFF]** (Išjungta).



Pastaba

- Grojimas atsitiktine tvarka negali būti pasirinktas, kai grojate užprogramuotus takelius.

Programuokite takelius

Jūs galite užprogramuoti iki 40 takelių.

1. Diskų arba USB A režime, spauskite **■**, norėdami sustabdyti grojimą.
2. Spauskite **PROG**, norėdami aktyvuoti programavimo režimą.
↳ Numeris ima mirksėti ekrane.
3. MP3 takeliams, spauskite **ALB/PRESET +/-**, norėdami pasirinkti albumą.
4. Spauskite **◀** arba **▶**, norėdami pasirinkti takelio numerį, tuomet spauskite **PROG**, norėdami patvirtinti pasirinkimą.
5. Pakartokite 3 ir 4 žingsnius, norėdami užprogramuoti kitus takelius.
6. Spauskite **▶||**, norėdami groti užprogramuotus takelius.
 - Norėdami ištrinti programą, spauskite **■** du kartus.



Pastaba

- Ši funkcija yra negalima USB B režime.

Grokite audio per Bluetooth

Prietaisas naudoja bevielę Bluetooth technologiją muzikos iš jūsų Bluetooth prietaiso transliavimui į sistemą.



Pastaba

- Įsitinkite, kad jūsų Bluetooth prietaisas yra suderinamas su šiuo prietaisu.
- Prieš suporuodami prietaisą su šiuo prietaisu, perskaitykite jo naudojimosi instrukcijų knygelę, kad sužinotumėte daugiau apie jo Bluetooth suderinamumą.
- Efektyvi veikimo apimtis tarp Bluetooth prietaisų yra apie 10 metrų.

- Prietaisas gali įsiminti iki 8 Bluetooth prietaisų.
- Bet kokia kliūtis tarp šio prietaiso ir Bluetooth prietaiso gali sumažinti veikimo apimtį.
- Laikykite prietaisus atokiau nuo kitų elektroninių prietaisų, kurie gali sukelti trikdžius.

1. Pastumkite **CROSS FADER** jungiklį į kairę.
2. Spauskite **Bluetooth**, norėdami įjungti Bluetooth funkciją prietaise.
↳ Bluetooth indikatorius mirksi.
3. Savo Bluetooth prietaise, įjunkite Bluetooth funkciją ir ieškokite pasiekiamų Bluetooth prietaisų (žiūrėkite savo prietaiso naudojimosi instrukcijų knygelę, norėdami sužinoti daugiau).
4. Kai **[PHILIPS NTRX500]** parodoma jūsų prietaise, pasirinkite jį, norėdami pradėti suporavimą ir sujungimą. Jei reikia, įveskite numatytąjį slaptažodį "0000".
↳ Sėkmingai atlikus suporavimą ir sujungimą, LED indikatorius ima degti mėlynai.
5. Grokite audio savo prietaise.
↳ Garsas transliuojamas į šį prietaisą.
 - Norėdami pradėti grojimą, padaryti pauzę arba tęsti grojimą, spauskite **▶||**.
 - Norėdami pasirinkti kitą takelį, spauskite **◀** arba **▶**.

Norėdami atjungti Bluetooth prietaisą:

- Išjunkite Bluetooth funkciją savo prietaise, arba
- Patraukite prietaisą iš veikimo apimties.

Norėdami prijungti kitą Bluetooth prietaisą:

- Spauskite **■**, norėdami išjungti Bluetooth funkciją dabartiniame prietaise, tuomet prijunkite kitą prietaisą.

Norėdami ištrinti suporavimo informaciją:

- Nuspauskite ir palaikykite **■** penkias sekundes.

Klausykite išorinio prietaiso

Jūs galite klausytis išorinio prietaiso per šio prietaiso garsiakalbius.

Grokite iš MP3 grotuvo

1. Spauskite **AUDIO A**, norėdami pasirinkti MP3 link kaip šaltinį.
2. Pastumkite **CROSS FADER** jungiklį į kairę.
3. Prijunkite audio įvesties laidą (nepriedamas) su 3,5 mm jungtimi abiejuose galuose prie:
 - **AUDIO IN A** lizdo prietaise;
 - ausinių lizdo MP3 grotuve.
4. Grokite audio, esantį MP3 grotuve (žiūrėkite jo naudojimosi instrukcijų knygelę).



Patarimas

- Jei MP3 grotuvas yra prijungtas prie **AUDIO IN B** lizdo, pasukite šaltinio jungiklį pagrindiniame prietaise, norėdami pasirinkti AUDIO In B šaltinį.

Grokite iš kito audio prietaiso

Jūs galite prijungti kompiuterį ar kitus audio prietaisus prie šio prietaiso.

1. Spauskite **AUX** pakartotinai, norėdami perjungti tarp **GAME, PC-IN, TV** ir **DVD** šaltinių.
2. Prijunkite baltą ir raudoną audio laidus (nepriedami) prie:
 - **AUX** lizdų prietaiso galinėje dalyje;
 - ausinių lizdo kompiuteryje arba **AUDIO OUT** lizdo kituose išoriniuose prietaisuose.
3. Pradėkite audio grojimą prijuntame prietaise (žiūrėkite jo naudojimosi instrukcijų knygelę).

7. Klausykite radijo

Nustatykite radijo stotį



Patarimas

- Laikykite šį prietaisą atokiau nuo kitų elektroninių prietaisų, kad išvengtumėte radijo trikdžių.
- Siekdami geresnio radijo priėmimo, pilnai ištempkite ir pareguliuokite antenos poziciją.

1. Pastumkite **CROSS FADER** jungiklį į kairę.
2. Spauskite **TUNER** nuotolinio valdymo pultelyje arba  (kairė) ant pagrindinio prietaiso pakartotinai, norėdami pasirinkti FM arba AM imtuvą.
3. Nuspauskite ir palaikykite **◀◀** arba **▶▶** dvi sekundes.
 - ↳ **[SEARCH]** (Paieška) rodoma.
 - ↳ Radijo imtuvas automatiškai suranda stotį su pakankamai stipriu signalu.
4. Pakartokite 3 žingsnį, norėdami surasti daugiau radijo stočių.
 - Norėdami rankiniu būdu pareguliuoti radijo stotis, spauskite **◀◀** arba **▶▶** pakartotinai, kol rasite optimalų priėmimą.

Automatiškai programuokite radijo stotis



Pastaba

- Jūs galite užprogramuoti iki 30 FM ir iki 10 AM radijo stočių.

Imtuvo režime, nuspauskite ir palaikykite **PROG** dvi sekundes, norėdami aktyvuoti automatinio programavimo režimą.

- ↳ **[AUTO]** (Automatinis) parodoma.
- ↳ Prietaisas išsaugo galimas radijo stotis su pakankamai stipriu signalu automatiškai.
- ↳ Kai visos galimos radijo stotys išsaugomos, pirma išsaugota stotis pradedama transliuoti.

Programuokite radijo stotis rankiniu būdu

1. Nustatykite radijo stotį.
2. Spauskite **PROG**, norėdami aktyvuoti programavimo režimą.
 - ↳ Pozicijos numeris parodomas.
3. Spauskite **ALB/PRESET +/-**, norėdami priskirti numerį šiai radijo stočiai, tuomet spauskite **PROG**, norėdami patvirtinti.
4. Pakartokite 1-3 žingsnius, norėdami užprogramuoti kitas radijo stotis.



Patarimas

- Norėdami perrašyti užprogramuotą radijo stotį, išsaugokite kitą stotį jos vietoje.

Pasirinkite užprogramuotą radijo stotį

Imtuvo režime, spauskite **ALB/PRESET +/-**, norėdami pasirinkti užprogramuotos radijo stoties numerį.

Pakeiskite AM imtuvo žingsnį

Kai kuriose šalyse AM dažnio žingsnis tarp kanalų yra 10 kHz arba 9 kHz.

- AM imtuvo režime, nuspauskite ir palaikykite  penkias sekundes.
 - ↳ Dažnio žingsnis pakeičiamas į 9 kHz arba 10 kHz.
 - ↳ Visos išsaugotos stotys AM režime yra ištrinamos ir perprogramuojamos.

8. Pareguliuokite garsumo lygį ir garso efektus

Pareguliuokite garsumo lygį

Grojimo metu, spauskite **VOL +/-**, norėdami padidinti arba sumažinti garsumo lygį.

Nutildykite garsumą

Grojimo metu, spauskite **MUTE**, norėdami nutildyti garsą arba vėl jį atkurti.

Pritaikykite AUTO DJ efektus

AUTO DJ funkcija automatiškai prideda įvairių garso ir grojimo efektų jūsų muzikai.

Efektas	Aprašymas
Auto efektai	Automatiškai prideda įvairių garso efektų muzikai.
Kryžminis nutildymas	Vienam muzikos takeliui nutylant, tuo pat metu po truputį garsinamas kitas.
Atgalinis pasukimas	Atsuka muziką atgal.
Grojimas kartojant	Muzikos atkarpa grojama kartojant.
Beat box	Prideda "beat box" efektų muzikai.
Balso samplingas	Prideda garsų grojimo metu.

- Norėdami pritaikyti AUTO DJ efektus, spauskite **AUTO DJ** pakartotinai, norėdami pasirinkti iš:
 - [METAL]** (Metalas);
 - [PARTY]** (Vakarėlių muzika)
- Norėdami išjungti AUTO DJ efektus, spauskite **AUTO DJ** pakartotinai, kol pasirinksite **[OFF]** (Išjungta).

- Norėdami pareguliuoti garso efektų pritaikymo dažnumą ir garsumo lygį, pasukinėkite **DJ EFFECT** diską.



Pastaba

- Šie efektai yra pritaikomi automatiškai, atsitiktine tvarka.
- Funkcija veikia tik **USB A** režime.

Pritaikykite DJ efektus rankiniu būdu

Jūs taip pat galite pritaikyti DJ efektus patys.

- Spauskite **DJ EFFECT** pakartotinai, norėdami pasirinkti efektą:
 - [SCRATCH]** (braižymas)
 - [REVERB]** (aidas)
 - [BEAT BOX]** ("beat box" efektas, ritmika)
 - [YEAH]** ("yeah" efektas)
- Norėdami išjungti DJ efektus, spauskite **DJ EFFECT** pakartotinai, kol pasirinksite **[OFF]** (Išjungta).
- Norėdami pareguliuoti garso efektų pritaikymo garsumo lygį, pasukinėkite **DJ EFFECT** diską.



Pastaba

- Ši funkcija nėra galima **USB B** ir **AUDIO in B** režimuose.

Pasirinkite nustatytą garso efektą

DSC (Digital Sound Control – Skaitmeninė garso kontrolė) leidžia jums mėgautis specialiais garso efektais.

- Grojimo metu, spauskite **DSC** pakartotinai, norėdami pasirinkti:
 - [ROCK]** (rokas);
 - [POP]** (pop muzika);
 - [TECHNO]** (techno muzika);
 - [JAZZ]** (džiazas);
 - [SAMBA]** (sambos muzika).

Sustiprinkite bosus

Geriausias dinaminio bosų sustiprinimo (DBB) nustatymas yra parenkamas automatiškai kiekvienam DSC pasirinkimui. Tačiau jūs galite pasirinkti DBB nustatymą, kuris geriausiai tinka jūsų klausyimosi aplinkai, rankiniu būdu:

- Grojimo metu, spauskite **DBB** pakartotinai, norėdami pasirinkti:
 - **DBB 1**
 - **DBB 2**
 - **DBB 3**
 - **DBB OFF** (išjungta)

Pritaikykite NX bosus

NX bosų efektas prideda jūsų muzikai švaraus skambesio ir gyvumo su gana mažai foninio triukšmo.

1. Atidarykite **NX Bass** mygtuko dangtelį.
2. Paspauskite **NX Bass** mygtuką. Garsas keisis trimis pakopomis:
 - 1 pakopa: garsumas padidėja ir išlieka tokia lygyje 5 sekundes.
↳ **[FIRING]** (šūvis) rodoma.
 - 2 pakopa: garsumas palaipsniui mažėja 10 sekundžių, iki originalaus lygio.
↳ **[DISCHARGE]** (iškrovimas) rodoma.
 - 3 pakopa: garsumo lygis išlieka normalia lygyje 40 sekundžių.
↳ **[RECHARGE]** (pakrovimas) rodoma.



Pastaba

- Norėdami vėl aktyvuoti NX bosų efektą, spauskite mygtuką dar kartą, kai visos trys pakopos baigiamos.

Pareguliuokite ekvalaizerio nustatymus

Pagal jūsų pageidavimus nustatytas ekvalaizeris leidžia jums padidinti arba sumažinti tam tikrų dažnių apimčių stiprumą ir pareguliuoti audio išvestį taip, kaip jūs norite.

1. Spauskite **CUSTOM** ant pagrindinio prietaiso.
2. Pastumdyskite ekvalaizerio jungiklius kiekvienai iš penkių dažnių apimčių.

9. Kitos funkcijos

Garso mišravimas

Jūs galite groti iš **A šaltinio** (Diskų / USB A / Bluetooth / Imtuvo / Audio A režimo) ir iš **šaltinio B** (USB B / Audio B režimo) tuo pačiu metu.

1. Grokite iš **šaltinio A**.
 - Diskai: pasirinkite diskus kaip šaltinį ir grokite takelį įdėtame diske.
 - Imtuvas: nustatykite pageidaujamą radijo stotį.
 - Audio A: pasirinkite Audio A šaltinį ir grokite muziką iš prijungto išorinio prietaiso.
 - USB A: pasirinkite USB A šaltinį ir grokite audio iš prijungto USB A prietaiso.
 - Bluetooth: prijunkite Bluetooth prietaisą ir grokite audio iš jo.
2. Grokite iš **šaltinio B**.
 - Audio B: pasirinkite Audio B šaltinį ir grokite muziką iš prijungto išorinio prietaiso.
 - USB B: pasirinkite USB B šaltinį ir grokite audio iš prijungto USB B prietaiso.
3. Naudokite **CROSS FADER** valdiklį, norėdami pareguliuoti balansą tarp A ir B šaltinių kanalų.

Kalbėkite arba dainuokite į mikrofoną

Naudodamiesi šiuo prietaisu, jūs galite kalbėti arba dainuoti į mikrofoną.

1. Pasukite **MIC** jungiklį į žemiausią poziciją.
2. Prijunkite mikrofoną (nepriedamas) prie **MIC 1** arba **MIC 2** lizdo skydelio viršuje.
3. Spauskite **CD, TUNER, USB A, AUDIO A** arba **AUX**, norėdami pasirinkti šaltinį ir pradėkite grojimą.
4. Kalbėkite arba dainuokite į mikrofoną.
 - Norėdami pareguliuoti šaltinio garsumą, spauskite **VOL +/-**.
 - Norėdami pareguliuoti mikrofono garsumą, pasukite **MIC** jungiklį.

Įjunkite arba išjunkite dekoratyvinį apšvietimą

Kai prietaisas įjungtas, spauskite **LIGHT** pakartotinai, norėdami įjungti arba išjungti apšvietimą.

10. Prietaiso informacija



Pastaba

- Prietaiso informacija gali keistis be išankstinio perspėjimo.

Techniniai duomenys

Štrintuvas

Išvesties galia	650 W (THD 30%)
Dažnis	60 Hz – 16 kHz
Audio In / MP3 Link	500 mV / 2000 mV

Diskai

Lazerio tipas	Puslaidininkis
Disko skersmuo	12 cm / 8 cm
Palaikomi diskai	CD, CD-R, CD-RW, MP3-CD
Audio DAC	24 bitai / 44.1 kHz
Dažnis	60 Hz – 16 kHz

Garsiakalbiai

Garsiakalbių varža	2 x 3 Ω
--------------------	---------

Radio imtuvas

Diapazonas	FM: 87,5 – 108 MHz AM: 531 – 1602 kHz (9 kHz); 530 – 1700 KHz (10 KHz)
Dažnio žingsnis	FM: 100 KHz AM: 9 KHz / 10 KHz
Išsaugomų stočių skaičius	30 FM, 10 AM

Bluetooth

Bluetooth versija	V2.1 + EDR
Palaikomi profiliai	A2DP, AVRCP
Apimtis	10m (laisvos erdvės)

Bendra informacija

AC energija	220 – 240V, 50/60 Hz
Energijos suvartojimas veikimo režime	90 W
Energijos suvartojimas budėjimo režime	0,5 W
USB Direct	Versija 2.0/1.1
USB lizdas	DC 5V, 500 mA
Matmenys (plotis x aukštis x gylis)	390 x 1137 x 477 mm
Svoris – pagrindinio prietaiso	26 kg

USB grojimo informacija

Suderinami USB prietaisai:

- USB atmintinės (USB 2.0);
- USB grotuvai (USB 2.0);
- atminties kortelės (reikia papildomo kortelių skaitytuvo, kad veiktų su šia sistema).

Palaikomi formatai:

- USB palaiko FAT12, FAT16 ir FAT32 failų sistemą (sektoriaus dydis: 512 baitų);
- MP3 bitų dažniai (duomenų tankis): 32 – 320 Kbps ir kintantis dažnis;
- Katalogų skaičius gilyn: iki 8 lygių;
- Maksimalus albumų / katalogų skaičius: 99;
- Maksimalus takelių skaičius: 999;
- ID3 tag v 1.2 ar naujesnė;
- Failų pavadinimai Unicode UTF8 (maksimalus ilgis: 128 baitai).

Nepalaikomi formatai:

- Tušti albumai: tuščias albumas yra albumas, kuriame nėra MP3 / WMA failų, jis nerodomas ekrane.
- Nepalaikomi failų formatai yra praleidžiami. Pavyzdžiui, Word dokumentai (.doc) arba MP3 failai su .dlf plėtiniais yra praleidžiami ir negrojami;
- AAC, WAV, PCM audio failai;
- WMA failai.

Disko lęšio valymas

- Ilgai naudojant prietaisą, purvas ar dulokės gali susikaupti ant disko lęšio. Norėdami užtikrinti gerą grojimo kokybę, nuvalykite disko lęšį naudodami Philips disko lęšių valiklį ar kitą tam skirtą valiklį. Sekite nurodymus, pateikiamus su valikliu.

Palaikomi MP3 diskų formatai

- ISO 9660, Joliet;
- Maksimalus takelių skaičius: 999 (priklausomai nuo failų pavadinimų ilgio);
- Maksimalus albumų skaičius: 99;
- Palaikomi MP3 diskų dažniai: 32 kHz, 44,1 kHz, 48 kHz;
- Palaikomi MP3 bitų dažniai: 32 – 256 (kbps), kintami dažniai.
- ID3 tag v 1.2 ar naujesnė;
- Katalogų skaičius gilyn: iki 8 lygių.

Priežiūra

Korpuso valymas

- Naudokite minkštą, šiek tiek sudrėkintą šluostę su švelniu valikliu. Nenaudokite valiklių su alkoholiu, spiritu, amoniaku ar šveitikliais.

Diskų valymas

- Jei diskas susipurvina, nuvalykite jį valomąja šluoste. Diską valykite nuo centro kraštų link.



- Nenaudokite tokių valiklių kaip benzolas, skiediklis, buityje naudojamų valiklių, taip pat antistatinių purškiklių, skirtų analoginiams įrašams.

11. Problemų sprendimas



Atsargiai

- Niekuomet neardykite prietaiso korpuso.

Norėdami išlaikyti galiojančią garantiją, niekuomet nebandykite taisyti prietaiso patys. Jei susiduriate su problemomis, kai naudojate šią sistemą, pasitikrinkite žemiau esančius sprendimus, prieš kreipdamiesi pagalbos. Jei problemos išspręsti nepavyksta, apsilankykite Philips interneto puslapyje (www.philips.com/support). Kai susisiekiate su Philips, turėkite prietaisą netoliese, bei žinokite modelio bei serijos numerį.

Nėra energijos

- Įsitikinkite, kad AC srovės laidas prijungtas teisingai.
- Įsitikinkite, kad elektros lizdas veikia.
- Energijos taupymo sumetimais, prietaisas automatiškai išsijungia, jei 15 minučių po to, kai pasibaigė paskutinis takelis, nieko nedaroma.

Nėra garso arba prastas garsas

- Pareguliuokite garsumą.
- Patikrinkite, ar garsiakalbiai yra prijungti teisingai.

Prietaisas nereaguoja

- Atjunkite prietaisą nuo elektros tinklo, prijunkite vėl ir įjunkite prietaisą.

Nuotolinio valdymo pultelis neveikia

- Prieš spausdami bet kokios funkcijos mygtuką, pirmiausia pasirinkite teisingą šaltinį naudodamiesi nuotolinio valdymo pulteliu, o ne prietaisu.
- Sumažinkite atstumą tarp nuotolinio valdymo pultelio ir prietaiso.
- Įdėkite baterijas su teisingu poliškumu (+/- ženklai), kaip nurodyta.
- Pakeiskite baterijas.
- Nukreipkite nuotolinio valdymo pultelį tiesiai į sensorių sistemos priekyje.

Nėra disko

- Įdėkite diską.
- Patikrinkite, ar diskas įdėtas teisingai.
- Palaukite, kol drėgmė nuo lęšio išsigaruos.
- Pakeiskite arba nuvalykite diską.
- Naudokite tik užbaigtus ir tinkamo formato diskus.

Nerodo kai kurių failų USB prietaise

- Failų arba katalogų skaičius USB prietaise viršija tam tikrą limitą. Tai nėra gedimas.
- Failų formatai yra nepalaikomi.

USB prietaisas nepalaikomas

- USB prietaisas yra nesuderinamas su šiuo prietaisu. Pabandykite kitą.

Negaliu pritaikyti garso efekty, kai grojama iš USB B prietaiso

- USB B režimas nepalaiko **DBB**, **DSC**, **DJ EFFECT** ir **AUTO DJ** efekty.

Negaliu ištrinti failų iš USB B prietaiso.

- USB B režimas nepalaiko USB trynimo funkcijos.

Prastas radijo priėmimas

- Padidinkite atstumą tarp prietaiso ir kitų elektros prietaisų.
- Pilnai ištempkite FM anteną.

Apie Bluetooth prietaisą

Grojimas iš prijungto audio prietaiso yra prastos kokybės.

- Bluetooth priėmimas yra prastas. Patraukite prietaisą arčiau prie šio prietaiso arba pašalinkite kliūtis tarp prietaisų.

Negaliu sujungti prietaisų.

- Bluetooth funkcija prietais yra neįjungta. Žiūrėkite prietaiso naudojimosi instrukcijų knygelę, norėdami sužinoti, kaip įjungti šią funkciją.
- Prietaisas yra sujungtas su kitu Bluetooth prietaisu. Atjunkite tą prietaisą ir pabandykite dar kartą.

... Problemų sprendimas

Prijungtas Bluetooth prietaisas nuolat prisijungia ir atsijungia.

- Bluetooth priėmimas yra prastas. Patraukite prietaisą arčiau prie šio prietaiso arba pašalinkite kliūtis tarp jų.
- Kai kuriems Bluetooth prietaisais, Bluetooth ryšys automatiškai išjungiamas norint taupyti energiją. Tai nėra gedimas.



2014 © WOOX Innovations Limited. Visos teisės saugomos.

Philips ir Philips skydo emblema yra registruoti ženklai, priklausantys Koninklijke Philips N.V., WOOX Innovations Limited naudojami pagal licenciją iš Koninklijke Philips N.V.

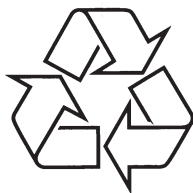

Daugiau apie firmos "Philips" gaminius galite sužinoti
pasauliniame Interneto tinkle. Svetainės adresas:
<http://www.philips.com>