

마이크로 DVD 시어터

MCD802/98



# 요약 설명서

- 1 연결
- 2 설치
- 3 사용

# 상자 내용물

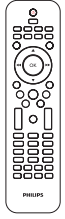

리모콘

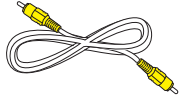

컴포짓 비디오 케이블(노란색)

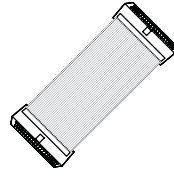

제어 케이블

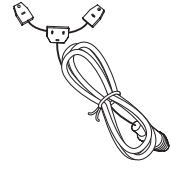

FM T형 안테나

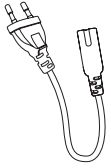

전원 코드

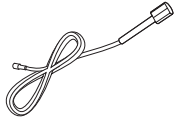

FM 유선 안테나

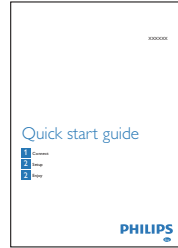

요약 설명서

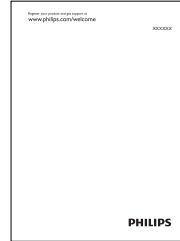

사용자 설명서

## 1 연결

### A 리모콘 배터리 넣기

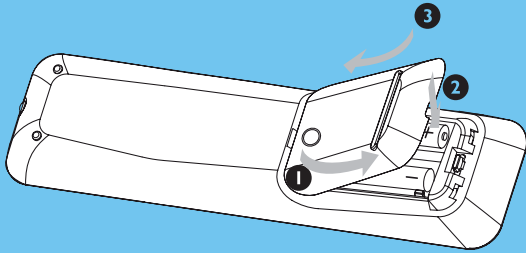

- 1 배터리함을 엽니다.
- 2 AAA 배터리 2개를 표시되어 있는 극성(+/-)에 맞게 넣습니다.
- 3 배터리함을 닫습니다.

### B 제어 케이블 연결

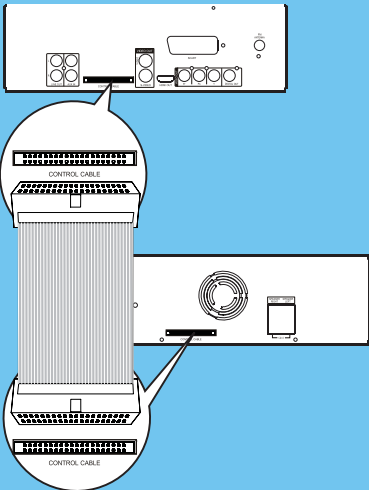

- 1 제공된 제어 케이블을 본체의 CONTROL CABLE 잭에 연결합니다.

# 1

## 연결

C

### 스피커 연결

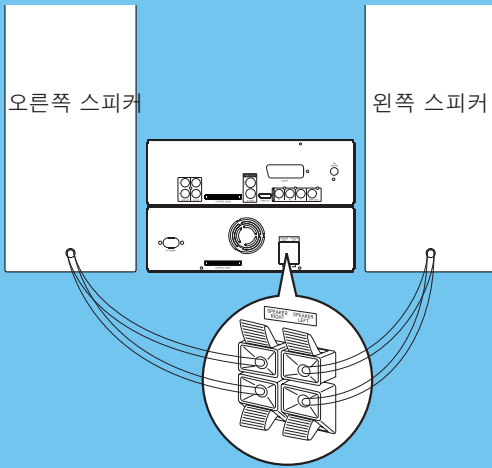

☰ 참고

- 스피커 선과 터미널의 색상이 맞도록 연결해야 합니다.

- 1 소켓 플랩을 누릅니다.
- 2 선에서 피복이 없는 부분을 끝까지 끼웁니다.
  - 오른쪽 스피커 선은 "SPEAKER RIGHT"에, 왼쪽 스피커 선은 "SPEAKER LEFT"에 끼웁니다.
- 3 소켓 플랩을 놓습니다.

D

### FM 안테나 연결

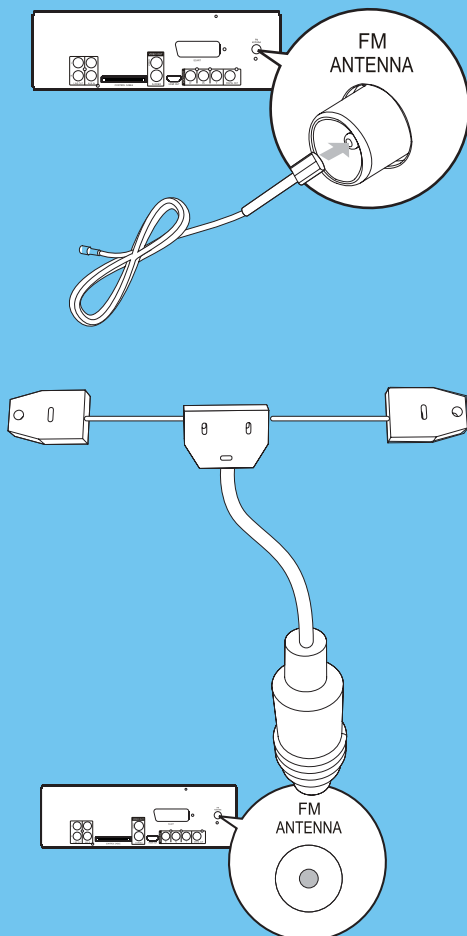

- 1 제공된 FM 유선 안테나를 장치의 FM ANTENNA 소켓에 연결합니다.

수신율을 높이려면 FM T형 안테나를 연결합니다.

- 1 제공된 FM T형 안테나를 장치의 FM ANTENNA 소켓에 연결합니다.
- 2 안테나를 끝까지 연장한 다음 벽에 부착합니다.

# 1

## 연결

### E TV 연결

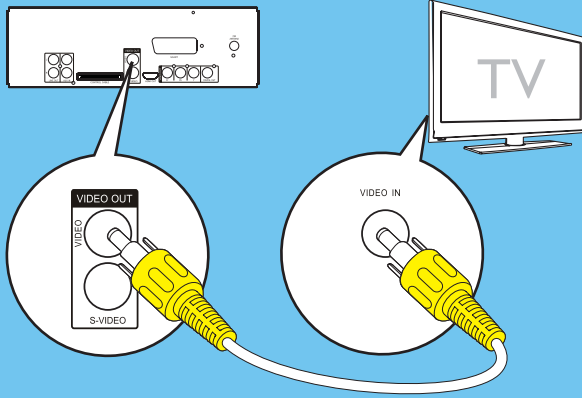

1 제공된 컴포짓 비디오 케이블을 다음 위치에 연결합니다.

- 장치의 VIDEO 소켓
- TV의 비디오 입력 소켓

### F 전원 연결

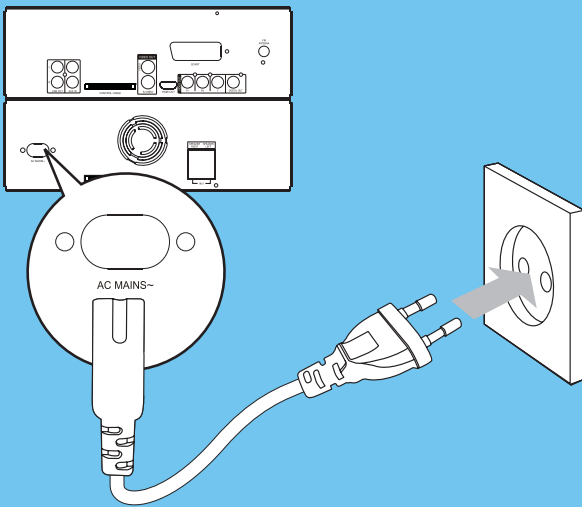

1 장치 아래쪽의 전압 선택기를 내부 전선 전압으로 전환합니다.

2 전원 코드를 본체의 AC MAINS~ 잭에 연결합니다.

3 콘센트에 전원 플러그를 꽂습니다.

#### ! 주의

- 제품 손상 위험이 있습니다. 전원 공급 장치 전압이 장치 뒷면이나 아래쪽에 나와 있는 전압에 해당하는지 확인하십시오.
- 감전 위험이 있습니다. AC 전원 코드를 뽑을 때는 항상 소켓에서 플러그를 뽑아야 합니다. 코드를 잡아당겨 뽑아서는 안 됩니다.
- AC 전원 코드를 꽂기 전에 다른 연결을 모두 완료하십시오.

#### \* 팁

- 다른 장치를 이 시스템에 연결하는 방법에 대한 자세한 내용은 사용 설명서를 참조하십시오.

# 2

## 설치

### A 시계 설정

- 1 대기 모드에서 **CLOCK** 을 눌러 시계 설정 모드를 활성화합니다.
  - ↳ 시간을 나타내는 숫자가 표시되어 깜박이기 시작합니다.
  - ↳ 이 숫자가 표시되지 않으면 **⏻** 을 2초 이상 눌러 대기 모드로 전환한 후에 1단계를 반복하십시오.
- 2 **⏪** 을 눌러 시간을 설정합니다.
- 3 **⏩** 을 눌러 분을 설정합니다.
- 4 **CLOCK** 을 누른 상태로 12시간 또는 24시간 형식을 선택합니다.
- 5 **CLOCK** 을 눌러 확인합니다.

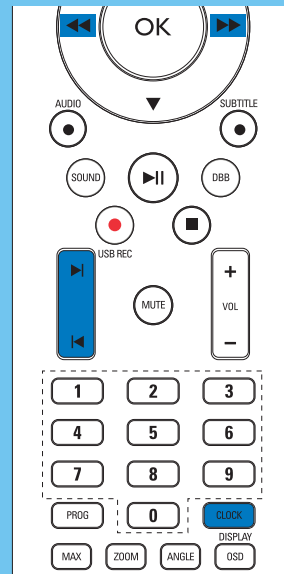

# 3

## 사용

### A 디스크 재생

- 1 DISC를 눌러 디스크 소스를 선택합니다.
- 2 **▲** 을 눌러 디스크함을 엽니다.
- 3 인쇄된 면이 위를 향하도록 하여 디스크를 넣은 다음 디스크함을 닫습니다.
  - ↳ 재생이 자동으로 시작됩니다.
    - 재생을 일시 중지/다시 시작하려면 **▶||** 을 누릅니다.
    - 재생을 중지하려면 **■** 를 누릅니다.

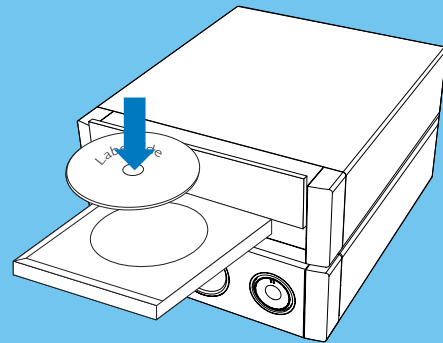

### B USB에서 재생

- 1 전면 패널의 USB 소켓을 쪼개 엽니다.
- 2 USB 장치의 USB 플러그를 USB 소켓에 꽂습니다.
- 3 **USB** 를 눌러 USB 소스를 선택합니다.
  - ↳ 재생이 자동으로 시작됩니다.
    - 재생을 일시 중지/다시 시작하려면 **▶||** 을 누릅니다.
    - 재생을 중지하려면 **■** 를 누릅니다.

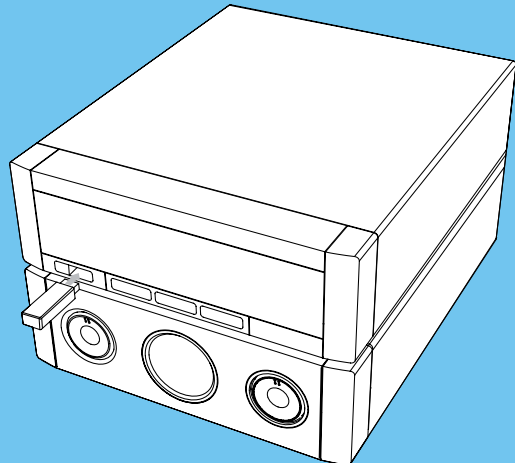

# 3

# 사용

## C 라디오 채널 프로그래밍 및 청취

### \* 팁

- FM 스테레오 수신율을 높이려면 제공된 T형 안테나를 연결하십시오.
- 수신율을 최적화하려면 FM 안테나를 완전히 연장하고 위치를 조정하십시오.

### 초기 튜닝

처음으로 라디오 모드에 액세스할 때 다음 지침에 따라 라디오 채널을 설치합니다.

- 1 TUNER 를 누릅니다.  
↳ 'AUTO INSTALL ... PRESS PLAY' 가 표시됩니다.
  - 2 ▶|| 를 누릅니다.  
↳ 검색된 모든 라디오 채널이 저장됩니다.  
↳ 검색이 완료되면 첫 번째 프리셋 라디오 채널이 방송됩니다.
- 자동 튜닝을 중지하려면 ■ 을 누릅니다.

### 라디오 채널 다시 설치 및 청취

- 1 TUNER 를 눌러 튜너 소스를 선택합니다.
- 2 PROG 를 2초 이상 눌러 자동 프로그램 모드를 활성화합니다.  
↳ 사용 가능한 모든 스테이션이 신호 수신 강도순으로 프로그래밍됩니다.
- 3 ◀/▶ 를 눌러 프리셋 번호를 선택합니다.

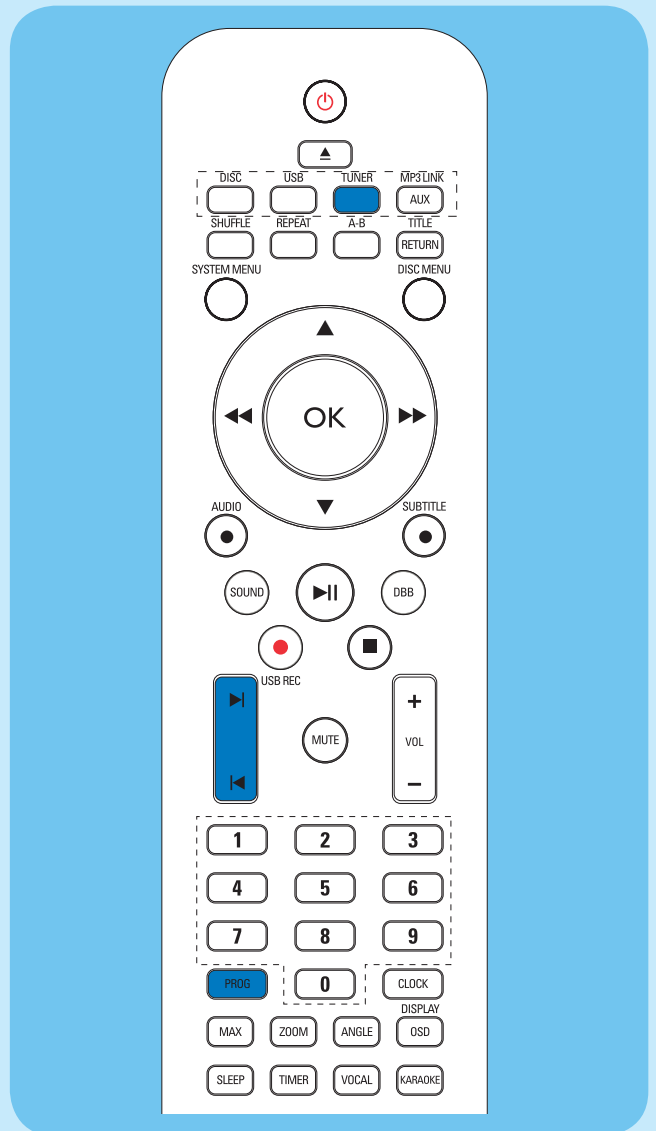

### \* 팁

- 자세한 내용 및 추가 기능은 사용 설명서에 나와 있습니다.



Royal Philips Electronics N.V. 2009  
All rights reserved.

사양은 예고 없이 변경될 수 있습니다.  
상표는 Koninklijke Philips  
Electronics N.V. 또는 해당 소유주의 자산입니다.