

Užregistruokite savo įrenginį ir gaukite
visą reikiamą pagalbą
www.philips.com/welcome

MBD 7020

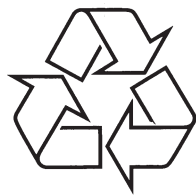

Daugiau apie firmos "Philips" gaminius galite sužinoti
pasauliniame Interneto tinkle. Svetainės adresas:
<http://www.philips.com>

Naudojimosi instrukcijų knygelė

1 Svarbi informacija	4	6 Nustatymų reguliavimas	27
Seno produkto ir baterijų išmetimas	5	Video nustatymai	27
Klausymosi saugumas	5	Audio nustatymai	28
Pastaba apie autorines teises	6	Tinklo nustatymai	29
Pastaba apie prekiinius ženklus	6	EasyLink nustatymai	29
2 Jūsų Blu-ray Komponentinė Hi-Fi Sistema	8	Pirminiai nustatymai	30
Funkcijų apžvalga	8	Tolimesni nustatymai	31
Tinkami formatai	8	7 FM radijo stočių nustatymas	32
Produkto peržiūra	9	Automatinis radijo stočių nustatymas	32
3 Prijungimas	12	Radijo stočių nustatymas rankiniu būdu	33
Pasiruošimas	12	Nustatytos radijo stoties įjungimas	33
Garsiakalbių prijungimas	12	RDS laikrodžio nustatymas	33
Video/audio laidų prijungimas	13	8 Garsumo lygio ir garso efektų reguliavimas	34
Garso nukreipimas į kitus įrenginius	15	Garsumo lygio reguliavimas	34
FM antenos prijungimas	16	Garso efektų pasirinkimas	34
USB įrenginio prijungimas	16	Garso užtildymas	34
Tinklo prijungimas	16	Klausymas per ausines	34
Maitinimo prijungimas	17	9 Papildoma Informacija	35
4 Pradžia	17	Ekrano panelės ryškumo reguliavimas	35
Nuotolinio valdymo pulto paruošimas	17	LED apšvietimo įjungimas ir išjungimas	35
Įjungimas	17	Įsijungimo laikmačio (žadintuvo) nustatymas	35
Laikrodžio nustatymas	18	Išsijungimo laikmačio nustatymas	35
Demonstracijos režimas	18	Programinės įrangos atnaujinimas	35
Televizoriaus įvesties radimas	18	Priežiūra	36
Pagrindinio meniu naudojimas	18	10 Problemų sprendimas	38
Meniu naršymas	18	11 Žodynėlis	40
Meniu kalbos pasirinkimas	19		
Tinklo nustatymas	19		
Philips EasyLink naudojimas	20		
5 Grojimas	22		
Disko grojimas	22		
Grojimas iš USB įrenginio	22		
Video grojimas	22		
Nuotraukų peržiūra	25		
Muzikos grojimas	26		

1. SVARBI INFORMACIJA

Saugumas ir svarbios pastabos

Rizika sukelti elektros iškvopą arba gaisrą!

- Niekuomet nepalikite įrenginio po atviru lietuviu ar vandeniui. Niekuomet nedėkite indų su skysčiais, kaip vazos, prie namų kino. Jeigu skysčiai yra išpilami ant namų kino, kuo skubiau atjunkite jį nuo maitinimo šaltinio. Susisiekite su Philips Consumer Care, norėdami, kad namų kinas būtų patikrintas prieš naudojimą.
- Niekuomet nelaikykite namų kino, nuotolinio valdymo pulto arba baterijų prie atviros ugnies arba kitų karštų keliančių šaltinių, įskaitant ir tiesioginę saulės šviesą.
- Niekuomet, jokiais objektais, neuždenkite namų kino ventiliacijos angų.
- Jei pagrindinis maitinimo laidas arba prailgintuvas yra naudojamas kaip pagrindinis atjungimo prietaisas, jis visuomet turi būti veikiantis.
- Atjunkite prietaisą iš rozetės prieš audras su žaibavimu.
- Kai jūs atjungiate maitinimo laidą, įsitikinkite, kad visuomet būtų atjungiamas kištukas, o ne pats laidas.

Rizika sukelti trumpą jungimą arba gaisrą!

- Prieš prijungiant namų kiną prie maitinimo šaltinio, įsitikinkite, kad maitinimo šaltinis yra tokios pačios įtampos kaip ir įtampa, atspausdinta šio įrenginio apačioje arba gale.

Rizika susižeisti arba sugadinti namų kiną!

- Tvirtinant namų kiną prie sienos, naudokite tik pateiktus tvirtinimo rėmus. Pritvirtinkite kabinimo rėmus prie sienos, kuri gali atlaikyti namų kino ir rėmų svorį. Koninklijke Philips Electronics N.V. neatsako už neteisingą įrenginio montavimą prie sienos, to pasėkoje kylančias nelaimes, sužeidimus ar įrenginio pažeidimą.

- Garsiakalbiams su stovais naudokite tik pateiktus stovus. Garsiakalbius prie stovų pritvirtinkite tvirtai. Stovus su garsiakalbiais statykite ant lygaus paviršiaus, kuris gali atlaikyti garsiakalbio ir stovo svorį.
- Niekuomet nestatykite namų kino ant maitinimo laidų arba kitų elektros prietaisų.
- Jeigu namų kinas yra transportuojamas žemesnėje nei 5°C temperatūroje, išpakuokite jį ir prieš prijungdami prie maitinimo šaltinio įsitikinkite, kad jūsų įrenginys pasiekė kambario temperatūrą.
- Matomas ir nematomas lazerio spinduliavimas, kai įrenginys atidarytas. Venkite lazerio spinduliuotės.
- Nelieskite optinio lęšio, esančio diskų skyrelyje.
- Kai kurios šio įrenginio dalys gali būti pagamintos iš stiklo. Elkitės atsargiai, norėdami išvengti sužeidimų ir gedimų.

Perkaitinimo rizika!

- Niekada nestatykite Namų Kino Sistemos uždaroje vietoje. Visada palikite bent 10cm laisvos vietos aplink Namų Kino Sistemą, kad ji galėtų ventiliuotis. Įsitikinkite, kad įrenginio ventiliacijos angų neuždengtų užuolaidos ar kiti daiktai.

Užteršimo rizika!

- Nesumaišykite baterijų (senų ir naujų, anglies ir cinko ir pan.).
- Išimkite baterijas, jeigu jos yra išsikrovusios arba jeigu nuotolinio valdymo pultas nebus naudojamas ilgą laiką.
- Baterijose yra cheminių medžiagų, kuriomis turi būti tinkamai atsikratoma.

Rizika praryti bateriją!

- Produkte/nuotolinio valdymo pulte gali būti monetos formos baterija, kuri netyčia gali būti praryta. Baterijas visuomet laikykite vaikams neprieinamose vietose!



Šis produktas atitinka pagrindinius reikalavimus, numatytus Europos Sąjungos Direktyvoje 2006/95/EC (žema įtampa), 2004/108/EC (EMC).

... ŽODYNĖLIS

M

MP3

Failo formatas su garsinių duomenų suspaudimo sistema. "MP3" yra "Motion Picture Experts Group 1" (arba MPEG-1) Audio Layer 3 sutrumpinimas. Naudojant MP3 formatą, viename CD-R arba CD-RW diske galima sutalpinti maždaug 10 kartų daugiau duomenų nei įprastame audio CD diske. Failų plėtinys yra .MP3.

P

PBC

Tai judėjimo po Video CD/ Super VCD ekrano meniu sistema. Jūs galite mėgautis interaktyviu grojimu ir paieška.

PCM

Pulse Code Modulation. Tai skaitmeninė garso kodavimo sistema.

R

Regiono kodas

Sistema leidžia groti tik tuos diskus, kurie turi nustatytą regioną. Šis prietaisas groja tik tuos diskus, kurių regioniniai kodai atitinka sistemos kodus. Prietaiso regioninį kodą galite rasti ant produkto etiketės. Kai kurie diskai yra suderinami daugiau nei su vienu regionu (arba su VISAIS regionais).

W

WMA

Windows Media™ Audio. Microsoft Korporacijos išrasta garso duomenų "suspaudimo" technologija. WMA duomenys gali būti koduojami naudojantis Windows Media Player 9 Versija arba Windows Media Player, skirta Windows XP. Failus atpažinsite pagal plėtinį ".wma".

A

Aspect ratio (Pločio ir aukščio santykis)

Santykis tarp vertikalaus ir horizontalaus vaizdo išmatavimų. Horizontalaus ir vertikalaus išmatavimų santykis įprastame Televizoriuje yra 4:3, o aukštos raiškos plačiaekraniam Televizoriuje – 16:9. "Letter box" formatas leidžia mėgautis platesniu vaizdu įprastame 4:3 ekrane.

AVCHD

AVCHD yra formatas (standartinis), kuris yra skirtas aukštos raiškos video kameroms, kurios gali būti naudojamos aukštos rezoliucijos HD vaizdų įrašymui ir grojimui.

B

Blu-ray Disc (BD)

Blu-ray Diskas yra naujos kartos video diskas, kuriame galima sutalpinti penkis kartus daugiau duomenų nei įprastame DVD diske. Didelė talpa leidžia teikti papildomus privalumus, tokius kaip aukštos raiškos video, daugiakanalį garsą, interaktyvius meniu ir t.t.

BONUSVIEW

BonusView dar žinoma kaip "Profile 1.1". Neskaitant įprastų grojimo ir interaktyvių funkcijų, BonusView grotuvai, kurie buvo pristatyti po 2007 m. spalio 31 d., leidžia vartotojui mėgautis "Picture-in-Picture" (PIP) ir antrinėmis audio funkcijomis (naudinga žaidžiant žaidimus, kurie naudoja papildomą garsą, kol rodomas filmas) BonusView funkciją palaikančiuose diskuose.

D

Digital Audio (skaitmeninis garsas)

Digital Audio yra garso signalas, pakeistas į skaitines reikšmes. Šis garsas gali būti perduodamas per daugybę kanalų. Analoginis garso signalas gali būti perduodamas tik per du kanalus.

DivX Video-On-Demand

Šis DivX Certified® Sertifikuotas įrenginys turi būti registruotas tam, kad būtų galima groti DivX Video-on-Demand (VOD) turinį. Norėdami gauti registracijos kodą, suraskite DivX VOD skiltį savo įrenginio nustatymų meniu. Eikite į vod.divx.com turėdami šį kodą, norėdami pabaigti registraciją ir sužinoti daugiau apie DivX video.

Dolby Digital

Erdvinio garso sistema išvystyta Dolby laboratorijose ir savyje turi iki šešių skaitmeninio garso kanalų (priekinis kairys ir dešinys, erdvinio garso kairys ir dešinys, centrinis bei žemų dažnių).

DTS

Digital Theatre Systems (Skaitmeninių Teatrų Sistemos). Tai erdvinio garso sistema, suteikianti 5.1 kanalų diskretų garsą klientų elektronikos produktuose ir programinės įrangos turinyje. Ji nėra sukurta Dolby Digital.

H

HDCP

High-bandwidth Digital Content Protection. Tai specifikacija, leidžianti saugiai perduoti skaitmeninius duomenis tarp skirtingų įrenginių (siekiama apsaugoti nuo neteisėto autorių teisių pažeidimo).

HDMI

High-Definition Multimedia Interface (HDMI) yra spartaus greičio skaitmeninė vartotojo sąsaja, galinti perduoti nesuspaustus aukštos raiškos video ir skaitmeninius daugiakanalius audio signalus. Jo pagalba išgaunama puiki vaizdo ir garso kokybė, visiškai be trukdžių. HDMI yra pilnai suderinama su DVI. Kaip reikalaujama pagal HDMI standartą, bandant prijungti HDMI arba DVI produktus neturintčius HDCP (High-bandwidth Digital Content Protection) nebus matomas joks vaizdas bei nebus girdimas joks garsas.

J

JPEG

Labai dažnas skaitmeninių nuotraukų / paveikslėlių formatas. Nuotraukų "suspaudimo" sistema, pateikta Joint Photographic Expert Group. Ja naudojantis, nuotraukas/paveikslėlius galima stipriai "suspausti", o kokybė sumažėja nedaug. Failus atpažinsite pagal plėtimus JPG arba JPEG.

L

LAN

Local Area Network (Vietinis tinklas). Grupė sujungtų įrenginių įmonėje, mokykloje ar namuose. Nurodo tam tikro tinklo ribas.

Seno produkto ir baterijų išmetimas

Jūsų produktas pagamintas iš aukštos kokybės medžiagų ir komponentų, kurie gali būti perdirbami ir naudojami dar kartą.



Kai prie produkto randate šį nubraukto šiukšlių konteinerio ženklą, tai reiškia, kad produktas pagamintas pagal Europos Direktyvą 2002/96/EC. Pasidomėkite vietinėmis elektros ir elektronikos produktų atskratymo/išmetimo taisyklėmis.

Laikykitės vietinių taisyklių ir nemeskite seno produkto kartu su kitomis namų apyvokos šiukšlėmis.

Teisingas atsikratymas senu produktu padės sumažinti neigiamas pasekmes gamtai ir žmonių sveikatai.



Jūsų įrenginyje yra baterijos, aprašytos Europos Direktyvoje 2006/66/EC, ir kurios negali būti išmetamos kartu su įprastinėmis namų apyvokos atliekomis.

Prašome pasidomėti vietinėmis baterijų atskratymo taisyklėmis. Teisingas atsikratymas baterijomis saugo gamtą ir žmonių sveikatą.

Klausymosi saugumas**Klausykitės vidutiniu garsumu.**

- Jeigu klausotės muzikos per ausines dideliu garsumu, jūs galite pažeisti savo klausą. Šis įrenginys gali groti tokiu dideliu garsumu, kuris gali sukelti klausos sutrikimus, net jeigu toks klausymasis truks trumpiau nei vieną minutę. Didelis įrenginio skleidžiamas garsas reikalingas žmonėms, kurie jau turi klausos sutrikimų.
- Garsas yra klaidinantis. Jeigu jūs klausotės muzikos dideliu garsumu, jūsų ausys prie to pripranta. Taigi po ilgo klausymosi jūsų ausys į didelį garsą gali reaguoti kaip į normalų, tačiau tai vis tiek bus kenksminga jūsų klausai. Taigi visada klausykitės tik vidutiniu garsumu.

Kaip nustatyti saugų garso lygį

- Nustatykite žemą garsumo lygį.
- Lėtai didinkite garsumą, kol jis taps vidutinis ir gerai girdimas.

Klausykitės muzikos ribotą laiko tarpą

- Ilgas grotuvo klausymasis (net ir vidutiniu garsumu), gali sukelti klausos sutrikimus.
- Klausydamiesi muzikos darykite atitinkamas pertraukas.

Kai naudojant ausinėmis, vadovaukitės toliau nurodytomis taisyklėmis

- Klausykitės vidutiniu garsumu, darykite pertraukas.
- Atsargiai reguliuokite garsumą.
- Nesklausykite tokiu garsumu, jog nebegirdite kas aplink jus vyksta.
- Pavojingose situacijose nesinaudokite grotuvu. Neklauykite grotuvo važiuodami motociklu, dviračiu ir t.t. Jūs galite sukelti eismo trukdžius, tam tikrose vietose grotuvo klausymasis važiuojant yra uždraustas.

Pastaba apie autorines teises



**Būkite atsakingi
Gerbkite autorines teises.**

Šiame įrenginyje yra technologija, apsauganti įrenginį nuo kopijavimo, kuri yra saugoma JAV patentų ir kitų intelektinių Rovi Korporacijos teisių. Reversinė inžinerija ir išardymas yra draudžiami.

“Atvirojo kodo” programinė įranga

Philips Electronics Singapore Pte Ltd pagal pareikalavimą gali pateikti pilną programinės įrangos paketo, saugomo autorių teisių, kodo kopiją.

Šis pasiūlymas taikomas tris metus nuo šio produkto įsigijimo visiems, kurie gavo šią informaciją.

Norėdami gauti šaltinio kodą, susisiekite su open.source@philips.com. Jeigu nenorite naudotis savo el. pašto adresu arba, jeigu negavote patvirtinimo el. paštu per vieną savaitę nuo užklauso, prašome parašyti į "Open Source Team, Philips Intellectual Property & Standards, P.O. Box 220, 5600 AE Eindhovenas, Nyderlandai". Jeigu jūs negavote patvirtinimo, skirto jūsų laišku, prašome parašyti el. laišką aukščiau nurodytu adresu.

Pastaba apie prekinis ženklus



“Blu-ray Disc” bei “Blu-ray Disc” logotipas yra prekiniai ženklai.



“BD LIVE” yra Blu-ray Disc Asociacijos prekinis ženklas.



Pagaminta pagal U.S. Patentų licenciją: 5,451,942; 5,956,674; 5,974,380; 5,978,762;

6,226,616; 6,487,535; 7,392,195; 7,272,567; 7,333,929; 7,212,872 bei kitus JAV ir pasaulyje išduotus bei galiojančius patentus. “DTS” bei Simbolis yra registruoti prekiniai ženklai, o DTS Digital Surround ir DTS logotipai yra DTS, Inc. prekiniai ženklai. Produktuose yra programinė įranga. © DTS, Inc. Visos Teisės Saugomos.



APIE DIVX VIDEO: DivX® yra skaitmeninis video formatas, sukurtas DivX, Inc. Tai yra oficialus DivX Certified® sertifikuotas įrenginys, kuris groja DivX video failus. Apsilankykite www.divx.com, norėdami sužinoti daugiau ir pasinaudoti programine įranga, kuri padės pakeisti savo failų formatą į DivX video formatą.

APIE DIVX VIDEO-ON-DEMAND: Šis DivX Certified® sertifikuotas įrenginys turi būti registruotas tam, kad juo būtų galima groti DivX Video-on-demand (VOD) turinį. Norėdami gauti registracijos kodą, suraskite DivX VOD skiltį savo įrenginio nustatymų meniu. Apsilankykite vod.divx.com turėdami šį kodą, norėdami pabaigti registraciją ir sužinoti daugiau apie DivX VOD.

DivX®, DivX Certified® ir susiję logotipai yra DivX, Inc priklausantys registruoti prekiniai ženklai ir yra naudojami pagal licenciją.

Nenuskaitomi arba negrojami duomenų failai (JPEG, MP3, WMA).

- Įsitikinkite, kad duomenų failai yra įrašyti UDF, ISO9660 arba JOLIET formatu.
- Įsitikinkite, kad DVD diske nebūtų daugiau nei 9,999 failų, o paprastame diske – daugiau nei 999 failų.
- Įsitikinkite, kad JPEG failų plėtinys yra .jpg, .JPG, .jpeg arba .JPEG.
- Įsitikinkite, kad MP3/WMA failo plėtinys yra .mp3 arba .MP3 ir .wma arba .WMA, kuris yra skirtas Windows Media™ Audio.

Nerodomi DivX video failai.

- Įsitikinkite, kad DivX failas yra pilnas.
- Įsitikinkite, kad DivX failo plėtinys yra tinkamas.

Nenuskaitomi USB “flash” laikmenoje esantys duomenys.

- Įsitikinkite, kad USB “flash” laikmenos formatas yra suderinamas su šiuo grotuvu.
- Maksimali USB įrenginio talpa gali būti 160 GB.

Televizoriuje rodomas užrašas “No entry” arba “x”.

- Funkcija negalima.

Neveikia EasyLink funkcija.

- Įsitikinkite, kad grotuvas yra prijungtas prie EasyLink Televizoriaus ir kad **EasyLink** funkcija yra **aktyvuota**.

Nepavyksta pasiekti BD-Live funkcijos.

- Patikrinkite tinklo jungtį arba įsitikinkite, kad tinklo jungtis yra teisingai nustatyta (skaitykite skyrių “Pradžia” > “Tinklo nustatymas”).
- Atlaisvinkite atmintį ištrindami atsisiųstus BD-Live duomenis, esančius prijungtame USB įrenginyje (skaitykite skyrių “Nustatymų reguliavimas” > “Tolimesni nustatymai” > **[Clear Memory]**).
- Įsitikinkite, kad Blu-ray diskas palaiko BD-Live funkciją.

Prastas radijo bangų priėmimas.

- Padidinkite atstumą tarp įrenginio ir Televizoriaus bei vaizdajuosčių grotuvo (VCR).
- Pilnai ištieskite FM anteną.
- Pabandykite naudoti FM lauko anteną.

Tinklas

Nerandamas bevielis ryšys arba jis yra su trukdžiais.

- Įsitikinkite, kad bevielis ryšys nėra trikdomas netoliese esančių mikrobangų krosnelių, telefonų ar kitų bevielių įrenginių, kurie yra jūsų kaimynystėje.
- Įsitikinkite, kad “ugnies sienų” (firewall) nustatymai jūsų tinkle leistų grotuvui prisijungti prie tinklo.
- Jeigu bevielė jungtis neveikia tinkamai, pabandykite laidinę jungtį (žiūrėkite skiltį “Pradžia” > “Tinklo nustatymas”).

10. PROBLEMŲ SPRENDIMAS

Įspėjimas

- Elektros iškvos tikimybė. Niekada nenuiminkite įrenginį dengiančių dalių.

Jokiomis aplinkybėmis jūs neturėtumėte patys bandyti pataisyti įrenginio, nes taip pažeisite garantijos sutartį.

Jeigu jums kils problemų, pirmiausia patikrinkite žemiau aprašytus punktus prieš nešdami įrenginį taisyti. Jeigu, sekant šiais patarimais, jums nepavyksta pašalinti problemos, užregistruokite savo įrenginį ir gaukite visą pagalbą www.philips.com/welcome.

Pagrindinis įrenginys

Įrenginys nereaguoja į nuotolinio valdymo pultą.

- Įjunkite grotuvą į elektros lizdą.
- Nuotolinio valdymo pultą nutaikykite tiesiai į IR sensorių, kurį rasite šio grotuvo priekinėje panelėje.
- Teisingai įdėkite baterijas.
- Į nuotolinio valdymo pultą įdėkite naujas baterijas.

Neveikia išsijungimo laikmatis.

- Teisingai nustatykite laikrodį.
- Įjunkite laikmatį.

Išsityrė laikrodžio/ laikmačio nustatymai.

- Dingio elektra arba ištraukėte elektros tiekimo laidą.
- Iš naujo nustatykite laikrodį/laikmatį.

Vaizdas

Nėra vaizdo.

- Skaitykite Televizoriaus naudojimosi instrukcijas, kad pasirinktumėte teisingą video įvesties kanalą. Keiskite TV kanalus, kol pamatysite Philips foną.

Nėra vaizdo esant HDMI sujungimui.

- Jeigu prijungtas įrenginys nepalaiko HDMI, jūs negalėsite perduoti audio/video signalo per HDMI jungtį.
- Patikrinkite ar HDMI laidas nėra pažeistas.

Pakeiskite jį nauju HDMI laidu.

- Nuotolinio valdymo pulte spauskite , tuomet spauskite "731" (skaitinius mygtukus), norėdami atstatyti vaizdą.

Televizoriuje nerodomas aukštos raiškos (high-definition) vaizdas.

- Įsitikinkite, kad diske yra aukštos raiškos vaizdo turinys.
- Įsitikinkite, kad Televizorius palaiko aukštos raiškos vaizdą.

Garsas

Nėra garso arba prastas garsas.

- Pareguliuokite garsą.
- Atjunkite ausines.
- Patikrinkite, ar tinkamai prijungti garsiakalbiai.
- Patikrinkite, ar apnuoginti laidai yra pritvirtinti.

Nėra garso esant HDMI sujungimui.

- Gali būti, jog jūs negirdėsite garso iš HDMI išvesties, jeigu prijungtas įrenginys nesuderinamas su HDCP arba suderinamas tik su DVI. Naudokite analoginę arba skaitmeninę audio jungtį.

Nesigirdi antros audio išvesties, naudojant Picture-in-Picture funkciją.

- Kai [HDMI Audio] arba [Digital Audio] meniu yra pasirinktas [Bitstream], interaktyvūs garsai, tokie kaip Picture-in-Picture funkcijos garsas, yra išjungiami. Nesirinkite [Bitstream].

Grojimas

Diskas negroja.

- Įsitikinkite, kad diskas yra tinkamai įdėtas.
- Įsitikinkite, kad šis grotuvas palaiko disko formatą. Žiūrėkite "Jūsų Blu-ray Komponentinė Hi-Fi Sistema" > "Tinkami formatai".
- Įsitikinkite, kad šis grotuvas palaiko DVD ar BD disko regiono kodą.
- Įsitikinkite, kad DVD+-RW arba DVD+-R diskai yra baigti įrašinėti ("finalizuoti").
- Nuvalykite diską.

... SVARBI INFORMACIJA

HDMI
HIGH-DEFINITION MULTIMEDIA INTERFACE

HDMI, HDMI logotipas bei High-Definition Multimedia Interface yra HDMI licensing LLC registruoti prekiniai ženklai.



Java ir visi kiti Java prekiniai ženklai ir logotipai yra JAV ir/arba kitose šalyse registruoti Sun Microsystems, Inc. priklausantys prekiniai ženklai.

LAZERIO SPINDULIAVIMAS.

NEŽIŪKITE Į JĮ SU OPTINIAIS INSTRUMENTAIS.

1-OS KLASĖS LAZERINIS PRODUKTAS.

2. JŪSŲ BLU-RAY KOMPONENTINĖ HI-FI SISTEMA

Sveikiname jus įsigijus šį įrenginį ir sveiki prisijungę prie Philips! Norėdami gauti kuo daugiau Philips siūlomos naudingos informacijos (pvz., apie programinės įrangos atnaujinimą), užregistruokite savo įrenginį www.philips.com/welcome.

Jeigu susisieksite su Philips, turėsite pasakyti savo įrenginio serijos ir modelio numerį. Šią informaciją rasite grotuvo galinėje dalyje. Užsirašykite numerius čia:

Modelio numeris: _____

Serijos numeris: _____

Funkcijų apžvalga

Jeigu norite pasiekti optimalų šio grotuvo veikimą, rekomenduojame reguliariai atnaujinti šio grotuvo programinę įrangą.

Aukštos raiškos (High-Definition) kokybė

Šia sistema galėsite žiūrėti diskus su aukštos raiškos (High Definition) turiniu per HDTV (Aukštos raiškos Televizorių). Prijunkite jį greitaeigiu HDMI laidu (1.3 arba 2 kategorijos). Galėsite mėgautis puikia vaizdo kokybe (iki 1080p rezoliucija su 24 kadru per sekundę dažniu, esant "progressive scan" išvesčiai).

BD-Live

Prijunkite šį grotuvą prie filmų studijos interneto svetainės per LAN jungtį arba išorinį Wi-Fi tinklą, kad galėtumėte pasiekti įvairų naujausią turinį (pvz. naujausias išankstines peržiūras arba išimtinis reportažus).



Tinkami formatai

Šis grotuvas gali groti:

- BD-Video, BD-R/RE2.0
- DVD, DVD-Video, DVD+R/+RW, DVD-R/-RW, DVD+R/-R DL (Dual Layer)
- Video CD/SVCD
- Audio CD, CD-R/CD-RW, MP3 media, WMA media, JPEG failus
- DivX (Ultra) media
- Per USB jungtį prijungiamus įrenginius

Regiono kodai

Jūs galite groti diskus su šiais regiono kodais.

Regiono kodas	Šalys
DVD	Blu-ray
 	 Europa, Jungtinė Karalystė

... PAPILDOMA INFORMACIJA

Ausinių išvestis

- Išvesties lygis: 500mV (RL=32 omai)
- Bendras harmoninis nuokrypis: > 65dB (1kHz)
- Dažnio atsakas: 20 Hz – 20 kHz
- S/N santykis: > 85dBA

S/PDIF Skaitmeninė garso įvestis:

- Bendraašė: IEC 60958-3

USB

- Suderinamumas: Greitaeigis (Hi-Speed) USB (2.0)
- Palaikoma klasė: UMS (USB Mass Storage Class)

Pagrindinis įrenginys

- Maitinimo reitingas
 - Europoje: 220–240V~, 50/60 Hz
- Energijos suvartojimas: 40 W
- Energijos suvartojimas budėjimo režime: < 0.5 W
- Išmatavimai (p x a x g): 256 x 94 x 296 (mm)
- Bendras svoris: 2.7 kg

Garsiakalbiai

- Garsiakalbių varža: 6 omai
- Garsiakalbių valdiklis (driver): 5.25" woofer + 3" tweeter
- Jautrumas: > 80 dB/m/W ± 4 dB/m/W
- Išmatavimai (p x a x g): 176 x 260 x 2240 (mm)
- Bendras svoris: 3.05 kg

Pateikiami priedai

- Nuotolinio valdymo pultas ir baterijos
- Video laidas
- Maitinimo laidas
- Garsiakalbių laidai
- FM laidinė antena
- MP3 LINK laidas
- Greitos pradžios gidas
- Naudojimosi instrukcijos (CD-ROM)

Pasirenkamas priedas

- Bevielis Philips USB adapteris (pavadinimas WUB1110, parduodamas atskirai)
 - Multimedia prijungimai: Wi-Fi 802.11b/g/n
 - Prijungimas: Galinis prijungimas (USB)
 - Aplinkos temperatūra: 5-40 laipsnių C
 - "Dongle" išmatavimai (P x A x G): 28.4 x 82 x 13.4 (mm)
- iPod/iPhone prijungimo prietaisas (DCK3060)

Lazerio techniniai duomenys

- Lazerio tipas:
 - BD Lazerio Diodas: InGaN / AlGaIn
 - DVD Lazerio Diodas: InGaAlP
 - CD Lazerio Diodas: AlGaAs
- Bangos ilgis:
 - BD: 405 +7nm/-7nm
 - DVD: 655 +10nm/-10nm
 - CD: 790 +10nm/-20nm
- Išvesties galia:
 - BD: Maks. pajėgumas: 20mW
 - DVD: Maks. pajėgumas: 7mW
 - CD: Maks. pajėgumas: 7mW

Tiuneris (FM)

- Bangų spektras: 87.5 – 108 MHz;
- Radijo tinklelis: 50 kHz
 - Mono, 26dB S/N santykis: < 22 dBf,
 - Stereo, 46dB S/N santykis: > 43 dBf
- Paieškos atranka: > 28 dB
- Bendrieji trikdžiai: < 1%
- Signalo ir triukšmo santykis: > 65dB

... PAPILDOMA INFORMACIJA

Atnaujinti programinę įrangą per tinklą

1. Paruoškite internetinę jungtį (žiūrėkite skiltį "Pradžią" > "Tinklo nustatymas").
2. Pagrindiniame meniu pasirinkite **[Setup]** > **[Advanced]** > **[Software Update]** > **[Network]**.
 - ↳ Jei gausite naujesnę programinės įrangos versiją, jūsų yra paklausama ar pradėti atnaujinimą.
3. Sekite Televizoriuje rodomomis instrukcijomis, norėdami patvirtinti atnaujinimą.
 - ↳ Kai atnaujinimas baigtas, grotuvas automatiškai išsijungs ir vėl įsijungs.

Atnaujinti programinę įrangą naudojantis USB įrenginiu

1. Eikite į www.philips.com/support, norėdami patikrinti ar nėra naujų programinės įrangos atnaujinimų.
2. Atsisiųskite programinę įrangą į USB įrenginį:
 - 1) Išskleiskite atsisiųstus duomenis ir įsitikinkite, kad išskleistas katalogas yra pavadintas "UPG_ALL".
 - 2) "UPG_ALL" katalogą įkelkite į pagrindinę direktoriją.
3. Įdėkite USB įrenginį į **(USB)** lizdą, esantį šiame grotuve.
4. Pagrindiniame meniu pasirinkite **[Setup]** > **[Advanced]** > **[Software Update]** > **[USB]**.
5. Sekite ekrane rodomomis instrukcijomis, norėdami patvirtinti atnaujinimo procesą.
 - ↳ Kai atnaujinimas bus baigtas, grotuvas automatiškai išsijungs ir vėl įsijungs.

Pastaba

- Neatjunkite maitinimo ar neišimkite USB įrenginio, kol vyksta programinės įrangos atnaujinimas, nes tai gali pažeisti jūsų grotuvą.

Priežiūra

! Įspėjimas

- Niekuomet nenaudokite valiklių, tokių kaip benzinas, skiediklis, komerciniai valikliai ar antistatinių purškiklių, skirtų diskams.

Diskų valymas

Diskus valykite su mikro pluošto medžiaga, tiesių linijų judesiu, nuo centro link kraštų.

Techniniai duomenys

☰ Pastaba

- Techniniai duomenys gali būti keičiami be papildomo perspėjimo.

Video

- Video DAC: 12 Bitų
- Signalo sistema: PAL/NTSC
- Vaizdo formatai: 4:3/16:9
- Video S/N: > 60 dB
- HDMI išvestis: 480p, 576p, 720p, 1080i, 1080p, 1080p24

Audio linijos išvestis

- Išvesties lygis: 2.0 Vrms +/-2dB
- Bendras harmoninis nuokrypis: > 65dB (1kHz)
- Dažnio atsakas: 20 Hz – 20 kHz
- S/N santykis: > 65dBA

Audio stiprintuvas

- Išvesties galia: 2 X 50W RMS
- Bendras harmoninis nuokrypis: > 65dB (1kHz)
- Dažnio atsakas: 30 Hz – 16 kHz
- S/N santykis: > 65dBA

... JŪSŲ BLU-RAY KOMPONENTINĖ HI-FI SISTEMA

Produkto peržiūra

Pagrindinis įrenginys

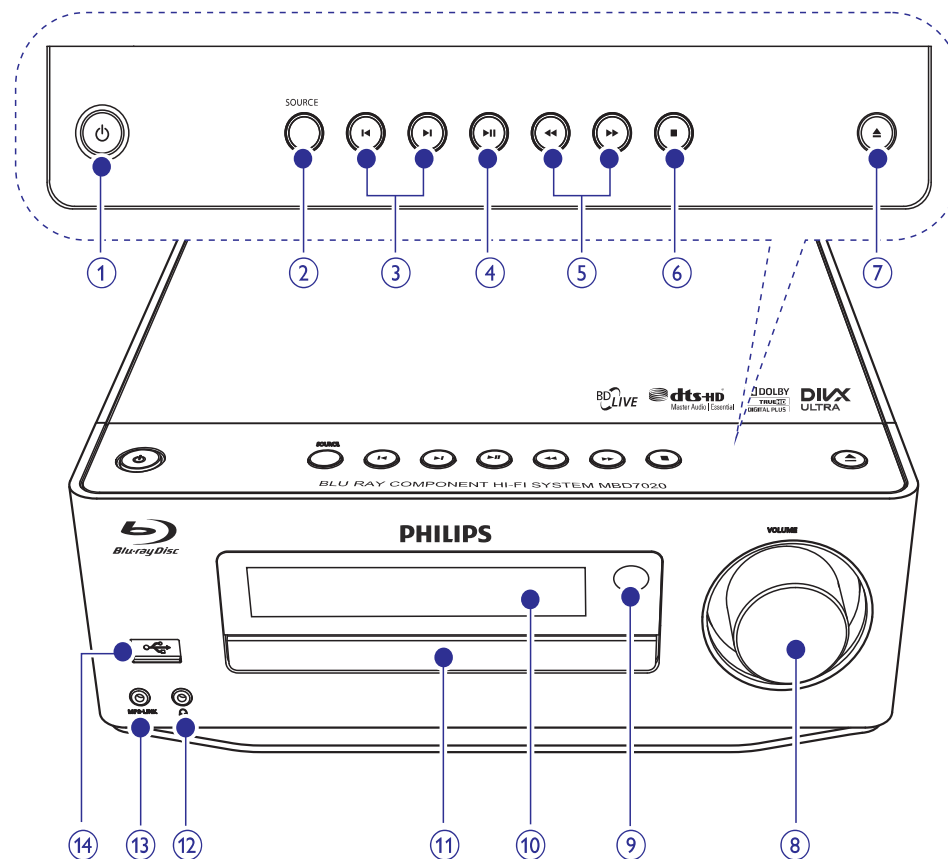

1. STANDBY ON

- Įjungia grotuvą arba išjungia jį į "Eco Power" budėjimo režimą.
- Kai EasyLink funkcija yra įjungta, spauskite ir nuspaudę palaikykite bent tris sekundes, norėdami, kad visi HDMI CEC funkcija palaikantys įrenginiai būtų išjungti į budėjimo režimą.
- Spauskite ir laikykite nuspaudę, norėdami perjungti tarp normalaus budėjimo režimo ir "Eco Power" budėjimo režimo.

2. SOURCE

- Pasirinkite šaltinį.

3.

- Pereiti prie buvusio/ tolimesnio takelio arba radijo stoties.
- Pereiti prie buvusios/ tolimesnės "antraštės" (title) arba skyriaus.

4.

- Pradėti arba laikinai sustabdyti grojimą.

... JŪSŲ BLU-RAY KOMPONENTINĖ HI-FI SISTEMA

5. ◀▶
 - Paieška į priekį arba atgal.
 - Nustatyti radijo stotį.
6. ■
 - Sustabdyti grojimą.
 - Spauskite ir laikykite nuspaudę, norėdami ištrinti užprogramuotą grojimą.
 - Spauskite ir laikykite nuspaudę, norėdami įjungti/išjungti Demonstracijos režimą.
7. ▲
 - Atidaryti arba uždaryti diskų skyrelį.
8. **VOLUME**
 - Garsumo lygio reguliavimui.
 - Laiko nustatymui.
9. **IR sensorius**
 - Aptinka signalus iš nuotolinio valdymo pulto. Nuotolinį valdymo pultą visuomet nukreipkite tiesiai į šį sensorių.
10. **Ekrano panelė**
11. **Diskų skyrelis**
12. 🎧
 - Ausinių prijungimui.
13. **MP3 LINK**
 - Išorinio audio įrenginio prijungimui.
14. 🔄
 - USB įrenginio prijungimui.

Nuotolinio valdymo pultas

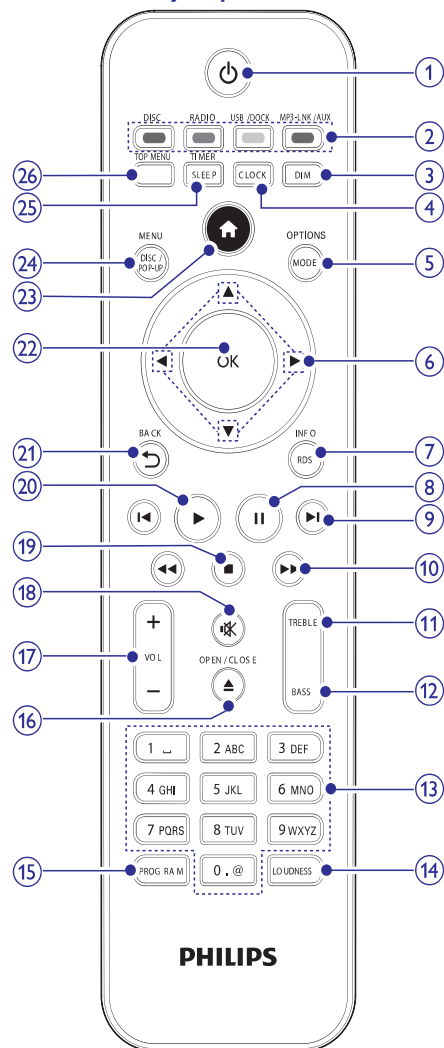

1. ⏻
 - Įjungia grotuvą arba išjungia jį į "Eco Power" budėjimo režimą.
 - Kai EasyLink funkcija yra įjungta, spauskite ir nuspaudę palaikykite bent tris sekundes, norėdami, kad visi HDMI CEC funkciją palaikantys įrenginiai būtų perjungti į budėjimo režimą.
 - Spauskite ir laikykite nuspaudę, norėdami perjungti tarp normalaus budėjimo režimo ir "Eco Power" budėjimo režimo.

9. PAPILDOMA INFORMACIJA

Ekrano panelės ryškumo reguliavimas

1. Budėjimo režime, spauskite **DIM** pakartotinai, norėdami pasirinkti skirtingus ekrano panelės ryškumo lygius.

LED apšvietimo įjungimas ir išjungimas

1. Veikimo metu spauskite ir laikykite nuspaudę **DIM** mygtuką, norėdami įjungti arba išjungti LED apšvietimą įrenginio apačioje ir aplink garso reguliavimo ratuką.

Įsijungimo laikmačio (žadintuvo) nustatymas

Pastaba

- Įsitikinkite, kad laikrodis nustatytas teisingai.

1. Budėjimo režime spauskite ir laikykite nuspaudę **SLEEP/TIMER** mygtuką.
 - ↳ Ekrane trumpai pasirodys užrašas **[TIMER SET]** (taimerio nustatymas). Tada užsideds užrašas **[SELECT SOURCE]** (pasirinkite šaltinį), kurį seks šaltinio pasirinkimas.
2. Spauskite **VOL +/-** mygtukus, kad pasirinktumėte žadintuvo šaltinį: **DISC**, **TUNER**, **USB DIRECT** arba **DOCK**.
3. Spauskite **SLEEP/TIMER**, kad patvirtintumėte.
 - ↳ Rodomi mirksintys laikrodžio valandų skaičiai.
4. Spauskite **VOL +/-** mygtukus, kad nustatytumėte valandas.
5. Spauskite **SLEEP/TIMER**, kad patvirtintumėte.
 - ↳ Rodomi mirksintys laikrodžio minučių skaičiai.
6. Spauskite **VOL +/-**, kad nustatytumėte minutes.

7. Spauskite **SLEEP/TIMER**, kad patvirtintumėte.
 - ↳ Ekrane bus rodomas ir pradės mirksėti garsumo lygio indikatorius.
8. Spauskite **VOL +/-**, kad pareguliuotumėte garsumą, ir tada spauskite **SLEEP/TIMER**, kad patvirtintumėte.
 - ↳ Ekrane bus rodoma žadintuvo ikona.

Pastabos

- Budėjimo režime kelis kartus spauskite **SLEEP/TIMER** mygtuką, kad aktyvuotumėte arba išjungtumėte žadintuvo/taimerio funkciją.
- Kai žadintuvas skamba, galite spausti **VOL +/-**, kad pareguliuotumėte garsumą.
- Jei kaip žadintuvo šaltinis pasirinktas Disc/USB/Dock, kai neįdėtas joks diskas ar neprijungtas USB/iPod/iPhone įrenginys, sistema persijungs į Tiunerio (radijo) režimą.

Išsijungimo laikmačio (sleep) nustatymas

1. Kai įrenginys įjungtas, pakartotinai spauskite **SLEEP/TIMER**, kad pasirinktumėte laiko periodą (minutėmis), po kurio įrenginys išsijungs į budėjimo režimą.
 - ↳ Įrenginys išsijungia automatiškai po nustatyto laiko periodo.

Programinės įrangos atnaujinimas

Norėdami patikrinti, ar nėra naujų atnaujinimų, palyginkite savo grotuvo programinės įrangos versiją su naujausia programinės įrangos versija (jeigu tokia yra) Philips tinklapyje.

1. Spauskite **▲**.
2. Pasirinkite **[Setup]**, tuomet spauskite **OK**.
3. Pasirinkite **[Advanced] > [Version Info.]**, tuomet spauskite **OK**.

8. GARSUMO LYGIO IR GARSO EFEKTŲ REGULIAVIMAS

Garsumo reguliavimas

1. Grojimo metu spauskite **VOL +/-**, kad padidintumėte arba sumažintumėte garsumą.

Garso efektų pasirinkimas



Pastaba

- Jūs negalite naudoti skirtingų garso efektų vienu metu.

Žemų dažnių reguliavimas

1. Grojimo metu spauskite **BASS**, kad patektumėte į žemų dažnių nustatymus.
2. Spauskite **VOL +/-**, kad pareguliuotumėte žemų dažnių nustatymus.

Aukštų dažnių reguliavimas

1. Grojimo metu spauskite **TREBLE**, kad patektumėte į aukštų dažnių nustatymus.
2. Spauskite **VOL +/-**, kad pareguliuotumėte aukštų dažnių nustatymus.

Automatinis garsumo reguliavimas

Automatinio garsumo reguliavimo funkcijos dėka padidinamas aukštų dažnių ir žemų dažnių efektas, klausant nedideliu garsumu (kuo aukštesnis garsumas, tuo mažesnis žemų ir aukštų dažnių išryškėjimas).

1. Norėdami įjungti automatinį garsumo reguliavimą, grojimo metu spauskite **LOUDNESS**.

Garso užtildymas

1. Grojimo metu spauskite , kad laikinai užtildytumėte garsą arba vėl jį grąžintumėte.

Klausymasis per ausines

1. Įkiškite ausines į  lizdą įrenginyje.

... JŪSŲ BLU-RAY KOMPONENTINĖ HI-FI SISTEMA

2. Šaltinio ir Spalvotieji mygtukai

- Šaltinio pasirinkimui.
- **BD-Live**: Operacijų arba nustatymų pasirinkimas.

3. DIM

- Pasirinkti pagrindinio įrenginio ekrano panelės apšvietimo ryškumą.
- Spauskite ir laikykite nuspaudę, norėdami įjungti arba išjungti LED apšvietimą įrenginio apačioje ir aplink garsumo reguliavimo ratuką.

4. CLOCK

- Laikrodžio nustatymas.
- Laikrodžio rodymas.

5. MODE/OPTIONS

- Pasirinkti pakartotino grojimo režimus.
- Pasirinkti grojimo atsitiktine tvarka režimus.
- Parodyti dabartinio pasirinkimo nustatymus.

6. ▲ ▼ ◀ ▶

- Meniu naršymas.
- ◀ ▶: Radijo stoties paieška į priekį arba atgal.
- ▲ ▼: Radijo stoties nustatymas.

7. RDS/INFO

- Pasirinktoms FM radijo stotims: rodyti RDS informaciją.
- Rodyti informaciją apie esamą disko statusą.
- Rodyti media informaciją (apie duomenų diską, USB įrenginį).

8. ||

- Laikina sustabdyti grojimą.

9. ◀ / ▶

- Pereiti prie buvusios arba tolimesnės "antraštės" (title), skyriaus arba takelio.

10. ◀◀ / ▶▶

- Paieška į priekį arba atgal.
- Nustatyti radijo stotį.

11. TREBLE

- Aukštų dažnių ("treble") reguliavimas.

12. BASS

- Žemų dažnių ("bass") reguliavimas.

13. Skaitiniai/raidingiai mygtukai

- Pasirinkite elementą, kurį norite groti.
- Įveskite skaitmenis/ raides/ tekstą.

14. LOUDNESS

- Įjungti arba išjungti automatinį garsumo patobulinimą.

15. PROGRAM

- Radijo stočių programavimas.

16. OPEN/CLOSE ▲

- Atidaryti arba uždaryti diskų skyrelį.

17. VOL +/-

- Pareguliuoti garsumo lygį.
- Pareguliuoti laiko nustatymus.
- Pareguliuoti aukštų/ žemų dažnių nustatymus.

18.

- Garsumo užtildymas arba grąžinimas.

19. ■

- Sustabdyti grojimą.

20. ▶

- Pradėti arba sugrįžti į grojimą.

21. ↶ BACK

- Grįžtama prie buvusio meniu.

22. OK

- Patvirtinti pasirinkimą.

23. ▲

- Atidaromas grotuvo pagrindinis ("Namų") meniu.

24. DISC/POP-UP/MENU

- **BD**: Patenkama arba išeinama iš iššokančio (pop-up) meniu.
- **DVD**: Patenkama arba išeinama iš disko meniu.

25. SLEEP/TIMER

- Nustatyti išsijungimo (sleep) laikmatį.
- Nustatyti įsijungimo laikmatį (žadintuvą).

26. TOP MENU

- **BD**: Parodyti viršutinį meniu.
- **DVD**: Parodyti "antraštės" (title) meniu.

3. PRIJUNGIMAS

Norėdami naudotis šiuo grotuvu, turite atlikti šiuos sujungimus.

Pasiruošimas

1. Pastatykite įrenginį greta Televizoriaus.
2. Išdėstykite priekinius kairįjį bei dešinįjį garsiakalbius vienodu atstumu nuo Televizoriaus, apytiksliai 45 laipsnių kampų nuo klausymosi pozicijos.

Pastaba

- Kad išvengtumėte magnetinių trukdžių ir nereikalingo triukšmo, niekuomet nestatykite įrenginio bei garsiakalbių pernelyg arti kitų spinduliavimo šaltinių.

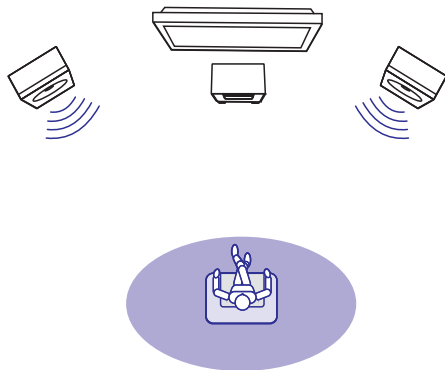

Pagrindiniai sujungimai:

- Garsiakalbiai
- Video
- Audio
- Maitinimas

Papildomi sujungimai:

- Garso nukreipimas į kitą įrenginį
 - HDMI suderinamo AV imtuvo/stiprintuvo prijungimas
 - Daugiakanalio AV imtuvo/stiprintuvo prijungimas
 - Skaitmeninio AV imtuvo/stiprintuvo prijungimas
 - Analoginės stereo sistemos prijungimas
- FM antenos prijungimas

- USB įrenginio prijungimas
- iPod/iPhone prijungimo prietaisas (suderinamas prietaisas: DCK3060; komplekte nepateiktas)
- Bevielio/Laidinio tinklo prijungimas

Pastaba

- Norėdami sužinoti identifikacinius ir maitinimo duomenis, remkitės tipo lentele, esančia įrenginio gale arba apačioje.
- Prieš atliekant pakeitimus sujungimuose, įsitikinkite, kad visi įrenginiai yra atjungti nuo elektros tinklo.

Garsiakalbių prijungimas

Pastaba

- Kiekvieno garsiakalbio laidą pliką dalį pilnai įkiškite į lizdą.
- Norėdami geriausios garso kokybės, naudokitės tik pateiktais garsiakalbiais.
- Prijunkite tik tokios pačios arba aukštesnės varžos garsiakalbius, nei pateiktieji.
- **DEMO** lizdas naudojamas tik demonstracinio įrenginio prijungimui (toks įrenginys komplekte nėra pateiktas), neįjunkite jokio kito įrenginio prie šio lizdo.

Pagrindinio įrenginio pusėje:

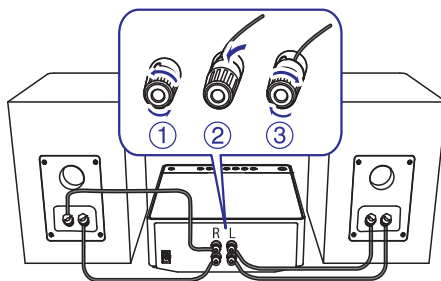

... FM RADIOJŲ STOČIŲ NUSTATYMAS

Radio stočių nustatymas rankiniu būdu

Pastaba

- Jūs galite išsaugoti iki 40 radijo stočių.

1. Pasiekite kokią nors radijo stotį.
2. Spauskite **PROGRAM**, kad patektumėte į nustatymo režimą.
3. Naudokitės **◀/▶**, kad radijo stočiai priskirtumėte numerį (nuo 1 iki 40) ir spauskite **PROGRAM**, kad patvirtintumėte.
 - ↳ Rodomas priskirtas radijo stoties numeris ir dažnis.
4. Jeigu norite nustatyti daugiau radijo stočių, pakartokite visus aukščiau išvardintus žingsnius.

Pastaba

- Jeigu norite pašalinti radijo stotį, jos vietoje išsaugokite kitą radijo stotį.

Nustatytos radijo stoties įjungimas

1. Naudokitės **◀/▶**, kad pasirinktumėte norimos išsaugotos radijo stoties numerį.

Pastaba

- Jeigu norite ištrinti radijo stotį, pasirinkite stotį ir nuspaudę palaikykite **■** mygtuką.

RDS laikrodžio nustatymas

Jūs galite automatiškai nustatyti garso sistemos laikrodį naudodamiesi laiko signalu, transliuojamu kartu su RDS signalu.

1. Įjunkite radijo stotį, kuri transliuoja RDS signalus.
2. Spauskite ir palaikykite nuspaudę **RDS/INFO**.
 - ↳ Jūsų garso sistema automatiškai nuskaitys RDS laiką ir automatiškai nustatys laikrodį.

Pastabos

- Transliuojamo laiko tikslumas priklausys nuo RDS radijo stoties, kuri šį signalą transliuoja.

... NUSTATYMŲ REGULIAVIMAS

[DivX® VOD Code]

Gaukite DivX® registracijos arba išsiregistravimo kodą.

* Patarimas

- Naudokitės šio grotuvo DivX registracijos kodu įsigyjant ar nuomojantis video iš www.divx.com/vod. DivX video, kurie yra išsinuomojami arba įsigijami naudojantis DivX® VOD (Video On Demand) paslauga, gali būti grojami tik įrenginyje, kuris buvo užregistruotas.

[Version Info.]

Parodyti programinės įrangos versiją ir šio grotuvo MAC adresą.

* Patarimas

- Ši informacija jums bus reikalinga, jeigu norėsite patikrinti, ar Philips tinklapyje yra naujesnė programinės įrangos versija, kurią jūs galite atsisiųsti ir įdiegti į šį grotuvą.

[Restore Default Settings]

Visi grotuvo parametrai, išskyrus [Parental Control] nustatymą, bus grąžinami į gamyklinius nustatymus.

7. FM RADIO STOČIŲ NUSTATYMAS

- Įsitinkite, kad jūs prijungėte ir pilnai išskleidėte pateiktą FM radijo anteną.
- Spauskite **RADIO**.
- Spauskite ◀▶ arba ▶.
- Kai dažnio indikatorius pradeda keistis, atleiskite mygtuką.
 - FM tiuneris automatiškai suras stotį su stipriu signalu.
- Kartokite 3-4 žingsnius, norėdami surasti ir nustatyti daugiau stočių.

Norėdami surasti silpno signalo stotį:

Spauskite ▲ ▼ pakartotinai, kol rasite optimalų priėmimo dažnį.

Automatinis radijo stočių nustatymas

☰ Pastaba

- Jūs galite išsaugoti iki 40 radijo stočių.

- Spauskite ◀▶, kad pasirinktumėte radijo stoties numerį ir pradėtumėte programavimą.
- Ilgiau nei 2 sekundes spauskite ir laikykite nuspaudę **PROGRAM** mygtuką, kad patektumėte į automatinio nustatymo režimą.
 - Ekrane trumpai rodomas pranešimas [AUTO].
 - Visos pasiekiamos radijo stotys išsaugomos signalo stiprumo eilės tvarka.
 - Automatiškai pradeda groti paskutinė nustatyta radijo stotis.

... PRIJUNGIMAS

- Atsukite garsiakalbių lizdus.
- Raudoną laidą įkiškite į (+) raudoną lizdą.
- Prisukite kairįjį raudoną (+) lizdą, kad laidas būtų pilnai pritvirtintas.
- Sidabrinę garsiakalbio laido dalį įkiškite į kairįjį juodą (-) lizdą.
- Prisukite kairįjį juodą (-) lizdą, kad laidas būtų pilnai pritvirtintas.
- Pakartokite 2-5 žingsnius, kad prijungtumėte dešinįjį garsiakalbį.

Garsiakalbių pusėje:

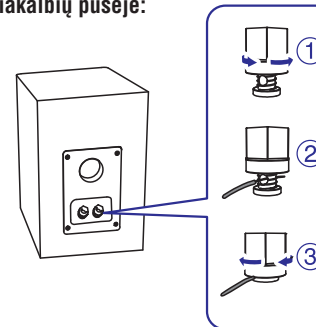

- Atsukite garsiakalbių lizdus.
- Raskite garsiakalbio laidą, kuris yra prijungtas prie pagrindinio įrenginio kairiojo lizdo; jį jungsite prie kairiojo garsiakalbio.
- Raudoną laidą įkiškite į (+) raudoną lizdą.
- Prisukite raudoną (+) lizdą, kad laidas būtų pilnai pritvirtintas.
- Sidabrinę garsiakalbio laido dalį įkiškite į juodą (-) lizdą.
- Prisukite juodą (-) lizdą, kad laidas būtų pilnai pritvirtintas.
- Pakartokite 2-6 žingsnius, kad prijungtumėte dešinįjį garsiakalbį.

Video/audio laidų prijungimas

Pasirinkite geriausią video kokybę, kurią palaiko jūsų Televizorius.

- 1 Pasirinkimas: Prijungimas naudojantis HDMI lizdu (HDMI, DVI arba HDCP Televizoriui).**
- 2 Pasirinkimas: Prijungimas naudojantis kompozitiniu video lizdu (standartiniam Televizoriui).**

1 Pasirinkimas: Prijungimas naudojantis HDMI lizdu

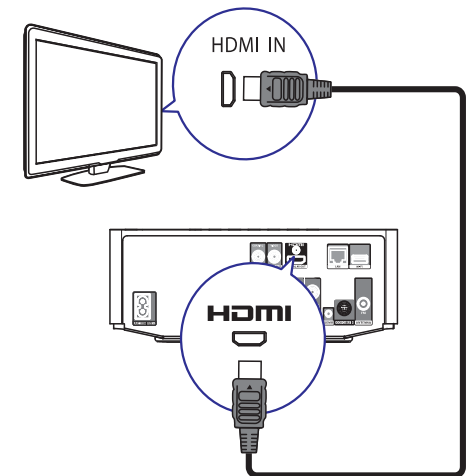

- HDMI laidą (komplekte nepateiktas) prijunkite prie:
 - HDMI** lizdo, esančio šiame grotuve.
 - HDMI įvesties lizdo, esančio Televizoriuje.

* Patarimas

- Naudokitės HDMI/DVI adapteriu, jeigu jūsų Televizoriuje yra tik DVI jungtis/lizdas. Norėdami garso išvesties, prijunkite audio laidą.
- Jeigu grotuvas yra prijungiamas prie Televizoriaus, kuris palaiko 1080p arba 1080p/24 Hz, tuomet Philips rekomenduoja naudotis 2 kategorijos HDMI laidu, dar žinomu kaip Didelio Greičio HDMI laidu, tam, kad būtų pasiekta optimali audio ir video išvestis.
- Norint groti BD-video arba DVD-video skaitmeninius video naudojant HDMI jungtį, tiek jūsų grotuvas, tiek jūsų vaizdo rodymo įrenginys (arba AV imtuvai/stiprintuvai) turi turėti autorių teisių apsaugos sistemą, kuri vadinasi HDCP (aukšto pralaidumo skaitmeninio turinio apsaugos sistema).
- Šis sujungimas teikia geriausią vaizdo kokybę.

... PRIJUNGIMAS

2 pasirinkimas: Prijungimas naudojantis kompozitiniu video lizdu

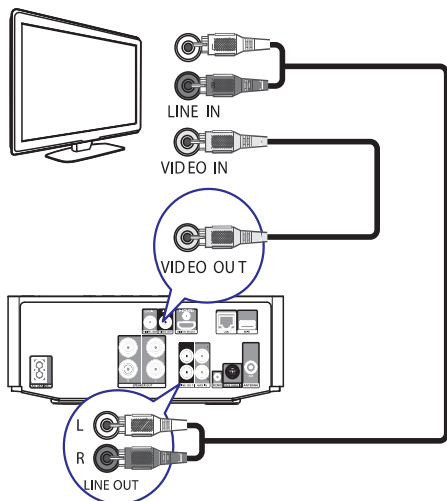

- Kompozitinį video laidą (komplekte nepateiktas) prijunkite prie:
 - VIDEO lizdo, esančio šiame grotuve.
 - VIDEO įvesties lizdo, esančio Televizoriuje.
- Audio laidus (komplekte nepateikti) prijunkite prie:
 - LINE OUT/AUDIO -L/R lizdų, esančių šiame grotuve.
 - AUDIO įvesties lizdo, esančio Televizoriuje.

Patarimas

- Video įvesties lizdas Televizoriuje gali būti žymimas kaip A/V IN, VIDEO IN, COMPOSITE arba BASEBAND.

Garso nukreipimas į kitus įrenginius

Garą iš šito įrenginio galite girdėti ir per kitus įrenginius.

Prijungimas prie su HDMI suderinamo AV imtuvo/stiprintuvo

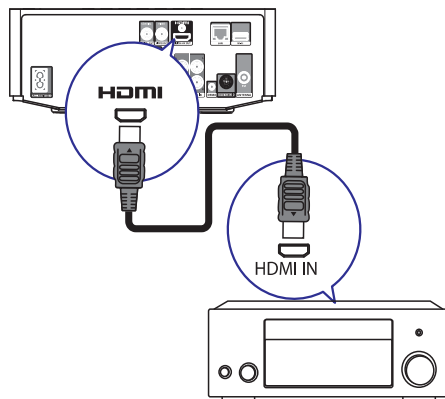

- HDMI laidą (komplekte nepateikiamas) prijunkite prie:
 - HDMI lizdo, esančio šiame grotuve.
 - HDMI įvesties lizdo, esančio įrenginyje.

Patarimas

- HDMI jungtis suteikia geriausią garso kokybę.

Prijungimas prie skaitmeninio AV imtuvo/stiprintuvo

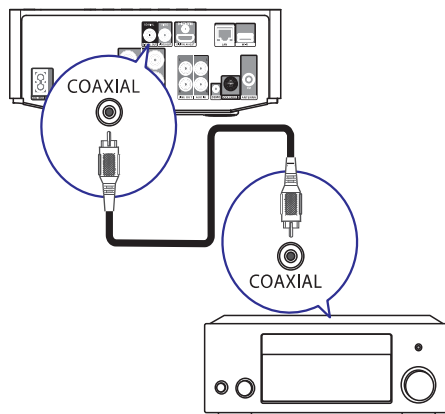

... NUSTATYMŲ REGULIAVIMAS

[Screen Saver]

Įjunkite ekrano užsklandą, norėdami apsaugoti savo Televizoriaus ekraną nuo per ilgo statinio vaizdo rodymo.

- [On]** – Po 10 minučių, per kurias nespausite jokių mygtukų (pvz. laikino ar pilno sustabdymo metu) įsijungs ekrano užsklanda.
- [Off]** – išjungti ekrano užsklandos režimą.

[Change password]

Nustatykite arba pakeiskite slaptažodį.

- Spauskite skaitinius mygtukus, kad įvestumėte savo paskutinį slaptažodį. Jeigu pamiršote slaptažodį, įveskite "0000", tuomet spauskite **OK**.
- Įveskite naują slaptažodį.
- Įveskite tą patį slaptažodį dar kartą.
- Pereikite prie **[Confirm]** pasirinkimo, tuomet spauskite **OK**.

[Display Panel]

Pasirinkite priekinės panelės ekranėlio ryškumą.

- [100%]** – Ryškiausias.
- [70%]** – Vidutinis.
- [40%]** – Silpniausias.

[VCD PBC]

Įjungti arba išjungti turinio menu VCD/SVCD diskams su PBC (grojimo kontrolės) funkcija.

- [On]** – Įdėjus diską bus rodomas meniu.
- [Off]** – Meniu rodymas praleidžiamas ir pradeda groti pirmoji "antraštė" (title).

Tolimesni nustatymai

- Spauskite **▲**.
- Pasirinkite **[Setup]**, tuomet spauskite **OK**.
- Pasirinkite **[Advanced]**, tuomet spauskite **▶**.

Video Setup	BD Live Security	● Off
Audio Setup	Software Update	●
Network Setup	Clear Memory	●
EasyLink Setup	DivX® VOD Code	●
Preference	Version Info.	●
Advanced	Restore Default Settings	●

- Pasirinkite vieną iš pasirinkčių, tuomet spauskite **OK**.
- Pasirinkite nustatymą, tuomet spauskite **OK**.
 - Norėdami sugrįžti prie buvusio meniu, spauskite **◀ BACK**.
 - Norėdami išeiti iš meniu, spauskite **▲**.

[BD-Live Security]

Galite uždrausti internetinę prieigą BD-Live (veiks tik su nekomerciniais, vartotojo paties sukurtais diskais).

[Software Update]

Atnaujinkite šio grotuvo programinę įrangą (jeigu naujesnė versija yra galima Philips tinklapyje), norėdami pagerinti grotuvo veikimą.

- [USB]** – Atnaujinkite programinę įrangą, naudodamiesi USB įrenginiu, kuris yra prijungtas prie šio grotuvo.
- [Network]** – Atnaujinkite programinę įrangą internetu.

Pastaba

- Norėdami sužinoti daugiau apie programinės įrangos atnaujinimą, žiūrėkite "Papildoma informacija" > "Programinės įrangos atnaujinimas".

[Clear Memory]

Ištrinkite BD-Live duomenis, kurie yra atsiunčiami į vidinę grotuvo atmintį arba į prijungtą USB įrenginį.

USB įrenginyje yra automatiškai sukuriamas katalogas pavadinimu "BUDA", kuriame yra talpinama visi BD-Live duomenys.

Pastaba

- Ištrinus vietinę atmintį nebegalėsite pasiekti anksčiau atsisiųstų BD-Live bonus įrašų.

... NUSTATYMŲ REGULIAVIMAS

[System Audio Control]

Kai grojamas iš prijungtų įrenginių "ateinantis" audio, šis grotuvas automatiškai persijungia į atitinkamą audio šaltinį.

- **[On]** – įjungti "System Audio Control" funkciją. Tada pasirinkite [Audio Input Mapping], kad nuskenuotumėte ir prie reikiamų jungčių priskirtumėte visus prijungtus įrenginius.
- **[Off]** – išjungti "System Audio Control" funkciją.

[Audio Input Mapping]

Atnaujinamas audio įvesčių priskyrimas, jei prijungiami nauji įrenginiai.

☰ Pastabos

- Prieš mėgaujantis EasyLink valdymo privalumais, savo Televizoriuje/įrenginiuose turite aktyvuoti HDMI CEC valdymą. Norėdami daugiau informacijos, žiūrėkite savo Televizoriaus/įrenginių naudojimosi instrukcijas.
- Philips negarantuoja, kad grotuvas puikiai veiks su visais HDMI CEC įrenginiais.

Pirminiai nustatymai

1. Spauskite **⬆**.
2. Pasirinkite **[Setup]**, tuomet spauskite **OK**.
3. Pasirinkite **[Preference]**, tuomet spauskite **▶**.

Video Setup	Menu Language	● Auto (ENG)
Audio Setup	Audio	● English (ENG)
	Subtitle	● Off
Network Setup	Disc Menu	● English (ENG)
EasyLink Setup	Parental Control	● Off
Preference	Screen Saver	● On
	Change Password	●
Advanced		

4. Pasirinkite vieną iš pasirinkčių, tuomet spauskite **OK**.
5. Pasirinkite nustatymą, tuomet spauskite **OK**.
 - Norėdami sugrįžti prie buvusio meniu, spauskite **↩ BACK**.
 - Norėdami išeiti iš meniu, spauskite **⬆**.

[Menu language]

Pasirinkite meniu kalbą.

☰ Pastaba

- Jeigu grotuvas yra prijungtas prie HDMI CEC Televizoriaus naudojantis HDMI laidu, automatiškai bus pasirinkta ta pati meniu kalba, kuri yra nustatyta jūsų TV (jei TV nustatyta kalba yra palaikoma šiame produkte).

[Audio]

Pasirinkite audio kalbą disko grojimui.

[Subtitle]

Pasirinkite subtitrų kalbą disko grojimui.

[Disc Menu]

Pasirinkite disko meniu kalbą.

☰ Pastabos

- Jeigu jūsų pasirinktos kalbos diske nėra, naudojama įprastinė disko kalba.
- Kai kuriuose diskuose subtitrų/audio kalba gali būti pakeista tik patekus į disko meniu.

[Parental Control]

Uždrausite prieigą prie diskų, kurie nėra tinkami vaikams. Tokie diskų tipai turi būti įrašyti su žiūrėjimo "lygiais".

Norėdami gauti prieigą, turite įvesti savo paskutinįjį slaptažodį arba "0000".

☰ Pastabos

- Norėdami žiūrėti aukštesnio, nei jūs nustatėte **[Parental Control]**, "lygio" diskus, turėsite įvesti slaptažodį.
- "Lygiai" gali skirtis priklausomai nuo šalies. Norėdami, kad groti galima būtų visus diskus, DVD-video ir BD-video diskams pasirinkite "8".
- Ant kai kurių diskų "lygiai" yra atspausdinti, bet pačiuose diskuose "lygiai" nėra nustatyti. Ši funkcija tokiems diskams neturi jokios įtakos.

... PRIJUNGIMAS

1. Bendraašį (coaxial) laidą (komplekte nepateiktas) prijunkite prie:
 - **COAXIAL** lizdo, esančio šiame grotuve.
 - **COAXIAL/DIGITAL** įvesties lizdo, esančio įrenginyje.

Prijungimas prie analoginės stereo sistemos

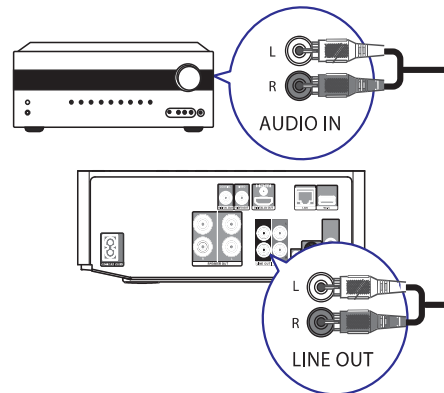

1. Audio laidus (komplekte nepateikti) prijunkite prie:
 - **LINE OUT/AUDIO -L/R** lizdų, esančių šiame grotuve.
 - **AUDIO** įvesties lizdų, esančių įrenginyje.

Garso iš kitų įrenginių grojimas

Garso iš TV ar kitų įrenginių prijungimas

Jūs galite naudoti šį įrenginį ir tam, kad juo būtų grojamas per TV ar kitus įrenginius (tokius kaip kabelinį imtuvą ir pan.) transliuojamas garsas.

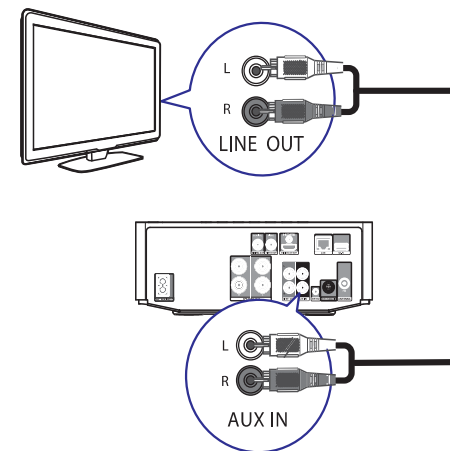

✪ Patarimas

- Spauskite **MP3 LINK/AUX**, norėdami pasirinkti prijungto įrenginio garso išvestį.

Audio grotuvo klausymas

Per šį įrenginį galite klausytis savo audio grotuvo.

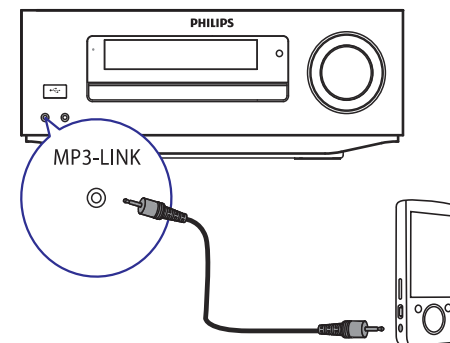

- Prijunkite pateiktą MP3 Link laidą prie **MP3-LINK** lizdo ir prie jūsų audio grotuve esančios ausinių jungties.

... PRIJUNGIMAS

Patarimas

- Spauskite **MP3 LINK/AUX**, norėdami pasirinkti prijungto įrenginio garso išvestį.

iPod / iPhone prijungimo prietaiso prijungimas

Prijungę iPod/iPhone prijungimo “deką”, per šį įrenginį galėsite klausytis muzikos iš savo iPod/iPhone.

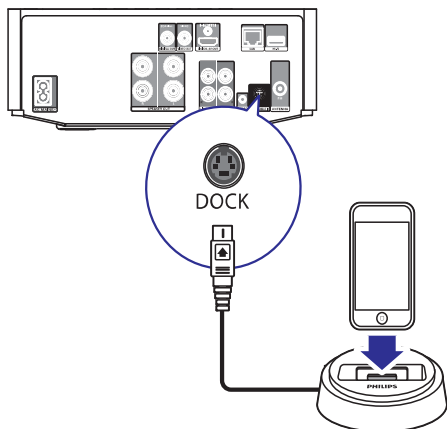

- Prijunkite “deką” (komplekte nepateikiama) prie šiam grotuve esančio **DOCK** lizdo.

Patarimas

- Spauskite **USB/DOCK**, norėdami pasirinkti prijungto įrenginio garso išvestį.

FM antenos prijungimas

Patarimai

- Norėdami aukščiausios kokybės signalo priėmimo, pilnai ištraukite anteną ir nustatykite jos poziciją.
- Norėdami pasiekti geresnį FM stereo signalą, prijunkite lauko FM anteną prie FM lizdo.
- Įrenginys nepalaiko MW radijo bangų priėmimo.

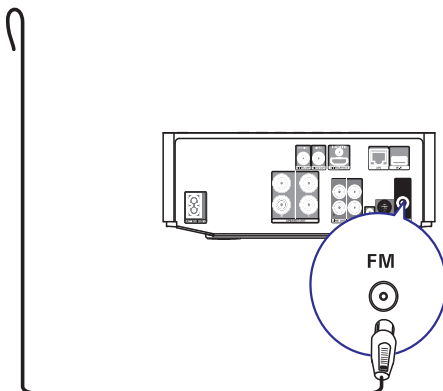

1. Prijunkite pateiktą FM laidinę anteną prie pagrindiniame įrenginyje esančio **FM** lizdo.



USB įrenginio prijungimas

1. USB įrenginį prijunkite prie  (**USB**) lizdo, esančio priekinėje šio grotuvo panelėje.

Pastaba

- Spauskite  ir pasirinkite **[Browse USB]**, esantį meniu, norėdami peržiūrėti turinį ir groti failus.
- USB įrenginį prijunkite tik prie  lizdo, esančio šiame įrenginyje.
- Philips negarantuoja, kad visi USB įrenginiai veiks, naudojant juos kartu su šiuo įrenginiu.

Tinklo prijungimas



Su laidine arba bevieline jungtimi (žiūrėkite skiltį “Pradžia” > “Tinklo nustatymas”), jūs galite prijungti šį grotuvą prie Interneto (galėsite pasinaudoti programinės įrangos atnaujinimo/BD Live paslaugomis).

Pastaba



- Internetinė prieiga prie Philips tinklapyje esančių programinės įrangos atnaujinimų gali būti nepasiekiamas, priklausomai nuo naudojamos paskirstymo dėžutės arba internetinių paslaugų tiekėjo taisyklių. Norėdami sužinoti daugiau informacijos, susisiekite su savo internetinių paslaugų tiekėju.

... NUSTATYMŲ REGULIAVIMAS

Tinklo nustatymai

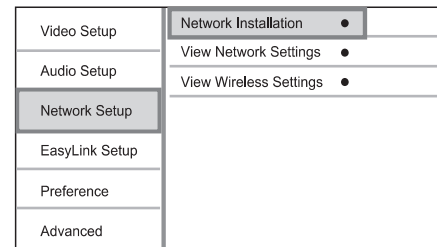
1. Spauskite .
2. Pasirinkite **[Setup]**, tuomet spauskite **OK**.
3. Pasirinkite **[Network Setup]**, tuomet spauskite .



4. Pasirinkite vieną iš pasirinkčių, tuomet spauskite **OK**.
5. Pasirinkite nustatymą, tuomet spauskite **OK**.
 - Norėdami sugrįžti prie buvusio meniu, spauskite  **BACK**.
 - Norėdami išeiti iš meniu, spauskite .

[Network Installation]

Tinklo ryšio įdiegimas.

[View Network Settings]



Esamos tinklo būklės informacijos ir šio grotuvo MAC adreso rodymas.

[View Wireless Settings]



Esamos bevielio tinklo būklės informacijos rodymas.

Jei dabartinis prisijungimas nustatytas ne per bevielį tinklą, ši funkcija neveiks.

EasyLink nustatymai

1. Spauskite .
2. Pasirinkite **[Setup]**, tuomet spauskite **OK**.
3. Pasirinkite **[EasyLink Setup]**, tuomet spauskite .

Video Setup	EasyLink	● On
Audio Setup	One Touch Play	● On
Network Setup	One Touch Standby	● On
EasyLink Setup	System Audio Control	● Off
Preference	Audio Input Mapping	●
Advanced		

4. Pasirinkite vieną iš pasirinkčių, tuomet spauskite **OK**.
5. Pasirinkite nustatymą, tuomet spauskite **OK**.
 - Norėdami sugrįžti prie buvusio meniu, spauskite  **BACK**.
 - Norėdami išeiti iš meniu, spauskite .

[EasyLink]

Šis grotuvas palaiko Philips EasyLink funkciją, kuri naudoja HDMI CEC (Consumer Electronics Control) protokolą. Jūs galite naudotis vienu nuotolinio valdymo pultu, norėdami valdyti visus, EasyLink funkciją palaikančius, įrenginius, kurie yra prijungti HDMI jungtimi.

- **[On]** – įjungti EasyLink funkcijas.
- **[Off]** – išjungti EasyLink funkcijas.

[One Touch Play]

Kai jūs paspaudžiate , norėdami įjungti šį grotuvą, Televizorius (jeigu jis palaiko grojimo vienu prisilietimu funkciją) automatiškai įsijungs ir persijungs į reikiamą video-in kanalą. Jeigu grotuve yra diskas, prasidės grojimas.

- **[On]** – įjungti grojimo vienu prisilietimu funkciją.
- **[Off]** – išjungti grojimo vienu prisilietimu funkciją.

[One Touch Standby]

Kai jūs paspaudžiate ir nuspaudę palaikote , visi prijungti HDMI CEC įrenginiai (jeigu jie palaiko išjungimo į budėjimo režimą vienu prisilietimu funkciją) išjungiami į budėjimo režimą vienu metu.

- **[On]** – įjungti išjungimo į budėjimo režimą vienu prisilietimu funkciją.
- **[Off]** – išjungti išjungimo į budėjimo režimą vienu prisilietimu funkciją.

... NUSTATYMŲ REGULIAVIMAS

[Picture Settings]

Pasirinkite iš anksto nustatytus vaizdo spalvų parametrus.

- **[Standard]** – Originalūs spalvų nustatymai.
- **[Vivid]** – Gyvybingi spalvų nustatymai.
- **[Cool]** – Švelnūs spalvų nustatymai.
- **[Action]** – Aštrūs spalvų nustatymai. Išryškina detales tamsiose ekrano vietose. Idealus nustatymas veiksmo filmų žiūrėjimui.
- **[Animation]** – Kontrastingi spalvų nustatymai. Idealus animacinių filmų žiūrėjimui.

Audio nustatymai

1. Spauskite **▲**.
2. Pasirinkite **[Setup]**, tuomet spauskite **OK**.
3. Pasirinkite **[Audio]**, tuomet spauskite **▶**.

Video Setup	Night Mode	● Off
Audio Setup	HDMI Audio	● Auto
Network Setup	Digital Audio	● Auto
EasyLink Setup	PCM Downsampling	● On
Preference		
Advanced		

4. Pasirinkite vieną iš pasirinkčių, tuomet spauskite **OK**.
5. Pasirinkite nustatymą, tuomet spauskite **OK**.
 - Norėdami sugrįžti prie buvusio meniu, spauskite **↶ BACK**.
 - Norėdami "išeiti" iš meniu, spauskite **▲**.

[Night mode]

Padidina švelnių garsų, tokių kaip dialogai, lygį, kad būtų galima klausytis mažu garsumu, o tuo pačiu metu sumažina garsų lygį.

- **[Auto]** – Aptinkamas geriausias garsumo lygis, klausantis mažu garsu. Taikoma tik Dolby TrueHD takeliams.
- **[On]** – Tyliai žiūrėjimui naktį.
- **[Off]** – Norint girdėti pilną erdvinį garsą.

☰ Pastaba

- Taikoma tik Dolby koduotiems DVD-video arba BD-video diskams.

[HDMI Audio]

Pasirinkite HDMI audio išvestį kai prijungiate šį grotuvą prie Televizoriaus/audio įrenginio, naudodamiesi HDMI laidu.

- **[Bitstream]** – Jeigu prijungtas HDMI įrenginys palaiko tinkamą HD audio atkavimo sistemą, tuomet siunčiamas originalus audio formatas iš disko. Kitu atveju, siunčiamas LPCM signalas.
- **[Auto]** – Automatiškai aptinkamas ir parenkamas geriausias audio formatas.

[Digital Audio]

Pasirinkite audio formatą garso išvesčiai iš DIGITAL OUT lizdo (koaksialioji/optinė jungtis).

- **[Auto]** – Automatiškai aptinkamas ir parenkamas geriausias audio formatas.
- **[PCM]** – Audio įrenginys nepalaiko daugiakanalio formato. Garso signalas sumažinamas iki dviejų kanalų garso.
- **[Bitstream]** – Originalus Dolby arba DTS garso signalas (BD-video specialūs efektai išjungti).

☰ Pastaba

- Įsitikinkite, kad audio formatas yra tinkamas diskui ir prijungtam audio įrenginiui (stiprintuvui/įmtuvui).
- Kai pasirinksite **[Bitstream]**, interaktyvūs garsai, tokie kaip mygtuko paspaudimas, bus užtiždomi.

[PCM Downsampling]

Nustatykite PCM audio išvesties iš DIGITAL OUT lizdo (koaksialioji/optinė jungtis) atrinkimo dažnį.

- **[On]** – PCM audio atrinkimo dažnis sumažinamas iki 48 kHz.
- **[Off]** – BD arba DVD diskams, įrašytiems LPCM formatu be autorinių teisių apsaugos, dviejų kanalų audio signalai iki 96 kHz yra transliuojami kaip LPCM signalai be konvertavimo.

... PRIJUNGIMAS

Maitinimo prijungimas

! Įspėjimas

- Rizika sugadinti grotuvą! Įsitikinkite, kad maitinimo įtampa atitinka maitinimo įtampą, kuri yra nurodyta įrenginio gale.
- Prieš prijungiant įrenginio maitinimo laidą, įsitikinkite, kad atlikote visus sujungimus.

☰ Pastaba

- Tipo lentelę rasite grotuvo gale.

1. Maitinimo laidą prijunkite prie:
 - Šio grotuvo
 - Elektros rozetės
 - Grotuvus yra paruoštas naudojimui.

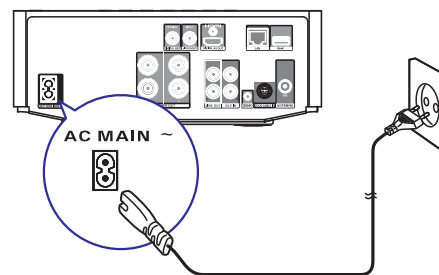

4. PRADŽIA

! Įspėjimas

- Kitoks, nei nurodyta šiose naudojimosi instrukcijose, valdymo, reguliavimo, ar veiksmų atlikimas gali sukelti pavojingą spinduliavimą arba kitokį nesaugų reiškinį.

Visuomet sekite šiame skyriuje nurodytu veiksmų eiliškumą.

Nuotolinio valdymo pulto paruošimas

1. Spauskite ir stumkite baterijų dangtelį, norėdami jį nuimti (žr. iliustracijos "1" nr.).
2. Įdėkite dvi AAA tipo baterijas, teisingai atitaikę poliarizumą (+/-).
3. Uždėkite atgal baterijų dangtelį (žr. iliustracijos "3" nr.).

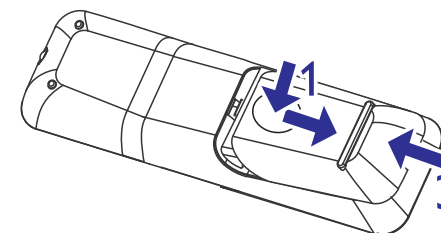

☰ Pastabos

- Jeigu nuotolinio valdymo pulto nenaudosite ilgą laiką tarpą, tuomet išimkite baterijas.
- Nesumaišykite skirtingų baterijų (senų ir naujų, anglies ir cinko ir panašiai).
- Baterijose yra cheminių medžiagų, todėl jomis reikia tinkamai atsikratyti.

Įjungimas

1. Spauskite **⏻**.
 - ↳ Įrenginys įjungs paskutinį kartą naudotą šaltinį.

... PRADŽIA

Išjungimas į įprastinį budėjimo režimą

- Spauskite **CLOCK**, kad išjungtumėte sistemą į įprastinį budėjimo režimą.
 - ↳ Ekrane bus rodomas laikrodis (jei nustatytas).

Norėdami išjungti į "Eco Power" budėjimo režimą:

- Spauskite ir laikykite nuspaudę **CLOCK**, kol išsijungs ekranėlio apšvietimas.

Patarimas

- "Eco Power" budėjimo režime galite spausiti **CLOCK**, norėdami grįžti į įprastinį budėjimo režimą ir pamatyti laikrodį (jei jis nustatytas). Jei neatliekami jokie veiksmai, įrenginys po kurio laiko automatiškai išsijungia į "Eco Power" režimą.

Laikrodžio nustatymas

1. Įprastiniame budėjimo režime spauskite ir laikykite nuspaudę **CLOCK**, kad įjungtumėte laikrodžio nustatymo režimą.
 - ↳ Rodomi valandų skaičiai ir jie netrukus pradeda mirksėti.
2. Naudokitės **+ VOL -**, kad nureguliuotumėte valandas, tada spauskite **CLOCK** dar kartą.
 - ↳ Rodomi minučių skaičiai ir netrukus jie pradeda mirksėti.
3. Naudokitės **+ VOL -**, kad nureguliuotumėte minutes, tada spauskite **CLOCK**, kad patvirtintumėte laikrodžio nustatymą.

Demonstracijos režimas

Šiame režime jūs galėsite peržiūrėti įrenginio funkcijas.

1. Įprastiniame budėjimo režime, pagrindiniame įrenginyje spauskite **CLOCK** mygtuką, kad įjungtumėte demonstracinį režimą.
 - ↳ Prasideda pagrindinių įrenginio funkcijų demonstravimas.

Demonstracinio režimo išjungimas.

1. Dar kartą pagrindiniame įrenginyje spauskite **CLOCK** mygtuką.

Televizoriaus įvesties radimas

1. Spauskite **CLOCK** mygtuką, esantį ant šio grotuvo.
2. Įjunkite Televizorių ir perjunkite jį į video įvesties šaltinį (remkitės Televizoriaus naudojimosi instrukcijomis, norėdami sužinoti kaip pasirinkti A/V įvestį).

Pagrindinio ("Namų") meniu naudojimas



1. Spauskite **UP**, norėdami patekti į pagrindinį meniu.
 - Norėdami pradėti disko grojimą, pasirinkite **[Play Disc]**.
 - Norėdami groti USB turinį, pasirinkite **[Browse USB]**.
 - Norėdami patekti į nustatymų meniu, pasirinkite **[Setup]**.

Meniu naršymas

1. Kai rodomas meniu, spauskite mygtukus, esančius nuotolinio valdymo pulte, norėdami naršyti meniu.

Mygtukas	Veiksmas
▲ ▼	Eiti į viršų arba žemyn.
◀ ▶	Eiti į kairę arba dešinę.
OK	Patvirtinti pasirinkimą.
1 2 abc 3 DEF	Skaičių/raidžių/teksto įvedimo mygtukai.
4 GHI 5 JKL 6 MNO	
7 PQRS 8 TUV 9 WXYZ	
0 . @	
0 . @	

6. NUSTATYMŲ REGULIAVIMAS

Pastaba

- Jeigu nustatymo parinktis yra pilka, tai reiškia, kad šiuo metu nustatymas negali būti pakeistas.

Video nustatymai

1. Spauskite **UP**.
2. Pasirinkite **[Setup]**, tuomet spauskite **OK**.
3. Pasirinkite **[Video]**, tuomet spauskite **▶**.

Video Setup	TV Display	● 16:9 Widescreen
	HDMI Video	● Auto
Audio Setup	HDMI Deep Color	● Auto
Network Setup	Picture Settings	● Standard
EasyLink Setup		
Preference		
Advanced		

4. Pasirinkite vieną iš pasirinkčių, tuomet spauskite **OK**.
5. Pasirinkite nustatymą, tuomet spauskite **OK**.
 - Norėdami sugrįžti prie buvusio meniu, spauskite **↶ BACK**.
 - Norėdami išeiti iš meniu, spauskite **UP**.

[TV Display]

Pasirinkite rodymo formatą:



4:3 Letter Box (LB) 4:3 Pan Scan (PS)



16:9 (Wide Screen) 16:9

- **[4:3 Letter Box]** – Televizoriui, kurio rodymo santykis yra 4:3: plačiaekranis rodomas su juodomis juostomis viršuje ir apačioje.
- **[4:3 Panscan]** – Televizoriui, kurio rodymo santykis yra 4:3: vaizdas rodomas per visą aukštį, su "apkarpytais" kraštais.
- **[16:9 Widescreen]** – Plačiaekraniam Televizoriui: vaizdas rodomas santykiu 16:9.

- **[16:9]** – Televizoriui, kurio rodymo santykis yra 16:9: rodomas 4:3 vaizdo santykis esant diskui su santykiu 4:3, su juodomis juostomis ekrano kairėje ir dešinėje pusėse.

Pastaba

- Jeigu **[4:3 Panscan]** santykis, kurį pasirinkote, neveikia su tam tikru disku, vaizdas bus rodomas **[4:3 Letter Box]** formatu.

[HDMI Video]

Pasirinkite HDMI video išvesties rezoliuciją, kuri geriausiai tinka jūsų Televizoriui.

- **[Auto]** – Automatiškai aptinka ir pasirenka geriausią rezoliuciją.
- **[Native]** – Perjungti originalią video rezoliuciją.
- **[480i/576i], [480p/576p], [720p], [1080i], [1080p], [1080p/24 Hz]** – Pasirinkite geriausios video rezoliucijos nustatymą, kuris tiktų jūsų Televizoriui. Remkitės Televizoriaus naudojimosi instrukcijomis.

Pastaba

- Jeigu pasirinkta video rezoliucija netinka jūsų Televizoriui ir bus rodomas tuščias ekranas, palaukite 10 sekundžių arba nuotolinio valdymo pulte spauskite **UP**, tuomet spauskite "731" (skaitinius mygtukus), norėdami atstatyti vaizdą.

[HDMI Deep Color]

Šia funkcija galite naudotis tik tokiu atveju, jeigu jūsų vaizdo rodymo įrenginys yra prijungtas HDMI laidu ir palaiko "Deep Color" funkciją.

- **[Auto]** – Mėgaukitės ryškiais vaizdais su daugiau nei milijardu spalvų, naudojant Televizorių, kuriame yra "Deep Color" funkcija.
- **[On]** – Mėgaukitės ryškiais vaizdais su daugiau nei milijardu spalvų, naudojant Televizorių, kuriame yra "Deep Color" funkcija. 12 bitų spalvinė išvestis sumažina išsiliejimo efektą.
- **[Off]** – Įprastinė 8 bitų išvestis.

... GROJIMAS

Pastaba

- Norėdami sukurti muzikinę "skaidrių peržiūrą", MP3/WMA ir JPEG failus turite patalpinti tame pačiame diske arba USB įrenginyje.

- Grokite MP3/WMA muzikinius failus.
- Spauskite **BACK**, kad grįžtumėte į pagrindinį meniu.
- Naršykite, norėdami patekti į nuotraukų katalogą, tuomet spauskite **OK**, norėdami pradėti muzikinės "skaidrių peržiūros" grojimą.
 - Pradedamas "skaidrių peržiūros" grojimas ir jis tęsiasi tol, kol baigiasi nuotraukų katalogas.
 - Garsas groja tol, kol baigiasi diskas.
 - Norėdami sustabdyti skaidrių peržiūros grojimą, spauskite **■**.
 - Norėdami sustabdyti muzikos grojimą, dar kartą spauskite **■**.

Muzikos grojimas

Takelio valdymas

- Grokite takelį.
- Naudokite nuotolinio valdymo pultą, norėdami valdyti grojimą.

Mygtukas	Veiksmas
II	Laikiniai sustabdyti grojimą.
▶	Pradėti grojimą arba sugrįžti į grojimą.
■	Sustabdyti grojimą.
◀/▶	Pereiti prie tolimesnės/buvusios "antraštės" arba skyriaus.
1 ... 2 ABC 3 DEF	Pasirinkti elementą, kurį norite groti.
4 GHI 5 JKL 6 MNO	
7 PQRS 8 TUV 9 WXYZ	
0 . #	



Greita paieška atgal arba į priekį. Pakartotinai spauskite, norėdami pakeisti paieškos greitį.

MODE/OPTIONS

Įjungti arba išjungti pakartotinio grojimo arba grojimo atsitiktine tvarka režimą.

MP3/WMA muzikos grojimas

MP3/WMA yra suspaustu audio failų tipas (failai su .mp3, .wma plėtiniais).

- Įdėkite diską arba USB įrenginį, kuriame yra MP3/WMA muzikinių failų.
 - Grojimas prasidės automatiškai.
- Spauskite **BACK**.
 - Rodomas turinio meniu.
- Pasirinkite muzikos katalogą, tuomet spauskite **OK**.
- Pasirinkite failą, kurį norite groti, tuomet spauskite **OK**.
 - Norėdami sugrįžti į pagrindinį meniu, spauskite **BACK**.

Pastabos

- Grojant diskus, kurie buvo įrašyti keliais kartais, grojamas bus tik pirmasis įrašas.
- Šis grotuvas negros WMA failų, kurie yra apsaugoti Digital Rights Management (DRM).
- Grotuvas nepalaiko MP3PRO audio formato.
- Gali būti, kad kai kurie simboliai, kurie yra MP3 takelio pavadinime (ID3) arba albumo pavadinime, nebus rodomi, nes grotuvas nuskaitys ne visus simbolius.
- Katalogai/failai, kurie viršija šio grotuvo palaikomą limitą, negali būti rodomi arba grojami.

... PRADŽIA

Meniu kalbos pasirinkimas

Pastaba

- Jeigu šis grotuvas prijungtas prie Televizoriaus, kuris palaiko HDMI CEC funkcijas, praleiskite šį nustatymą. Automatiškai bus pasirinkama ta pati OSD meniu kalba, kuri yra nustatyta jūsų TV (jei TV nustatyta kalba yra palaikoma šiame produkte).

- Pagrindiniame ("Namų") meniu pasirinkite **[Setup]**, tuomet spauskite **OK**.
- Pasirinkite **[Preference]**, tuomet spauskite **▶**.
- Pasirinkite **[Menu Language]**, tuomet spauskite **▶**.

Video Setup	Menu Language	● Auto (ENG)
Audio Setup	Audio	● English (ENG)
	Subtitle	● Off
Network Setup	Disc Menu	● English (ENG)
EasyLink Setup	Parental Control	● Off
	Screen Saver	● On
Preference	Change Password	●
Advanced		

- Kalbų nustatymai gali skirtis, priklausomai nuo skirtingų regionų.
- Spauskite **▲ ▼**, norėdami pasirinkti kalbą, tuomet spauskite **OK**.

Tinklo nustatymas

Šį grotuvą galite prijungti prie interneto (galėsite atnaujinti programinę įrangą, naudotis BD Live paslaugomis).

Laidinio tinklo nustatymas

Pastaba

- Įsitikinkite, kad tinklo laidai yra tinkamai sujungti.
- Tinklo laidą (komplekte nepateiktas) prijunkite prie:
 - LAN** lizdo, esančio šiame grotuve.
 - LAN** lizdo, esančio paskirstymo dėžutėje ("ruteriye") su interneto ryšiu.
 - Įjunkite šį įrenginį bei "ruterį".

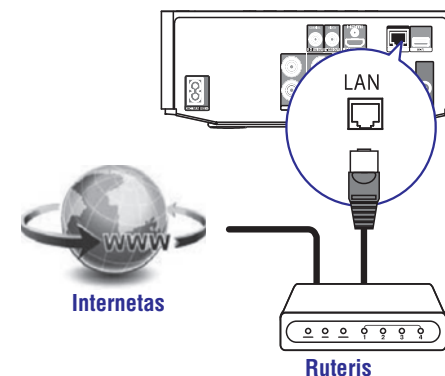

Patarimas

- Laidinė jungtis suteikia geriausią duomenų perdavimo kokybę tarp įrenginių.

Bevielio tinklo nustatymas

Pastabos

- Norint bevielio sujungimo, jums reikės naudotis papildomu Philips Wi-Fi USB adapteriu (pavadinimu WUB1110).
- Wi-Fi USB adapteris (WUB1110) komplekte nėra pateikiamas. Norėdami jį įsigyti, apsilankykite shop.philips.com. Jeigu Philips internetinė parduotuvė jūsų šalyje yra neprieinama, prašome susisiekti su Philips klientų aptarnavimo centru. Kontaktinius duomenis rasite www.philips.com/support.

... PRADŽIA

1. Philips Wi-Fi USB adapterį (pavadinimu WUB1110, parduodamas atskirai) prijunkite prie **Wi-Fi** jungties, esančios šio grotuvo galinėje pusėje.
2. Įjunkite šį įrenginį ir "ruterį".

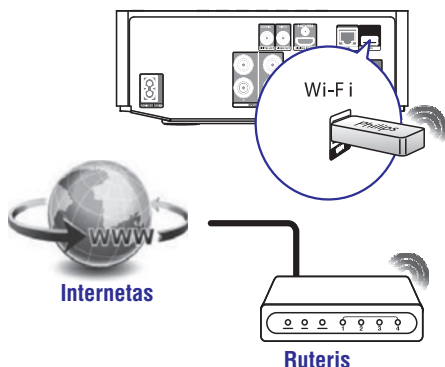



Patarimas

- Bevielio jungimo kokybė gali svyruoti dėl jungimo pralaidumo, tinklo užimtumo ir kai kurių aplinkos efektų, tokių kaip storos betono sienos, metaliniai daiktai, radijo trukdžiai ir atstumas.

Tinklo ryšio įdiegimas

Kai pirmąjį kartą prisijungiate prie tinklo, įdiekite tinklo ryšį.

1. Prijunkite tinklą, naudodamiesi laidine arba beveile jungtimi.
2. Spauskite , norėdami matyti pagrindinį meniu.
3. Pasirinkite **[Setup]**, tuomet spauskite **OK**.
4. Pasirinkite **[Network]**, tuomet spauskite .
5. Pasirinkite **[Network Installation]**, tuomet spauskite **OK**.

Video Setup	Network Installation ●
Audio Setup	View Network Settings ●
Network Setup	View Wireless Settings ●
EasyLink Setup	
Preference	
Advanced	

6. Sekite ekrane rodomomis instrukcijomis, norėdami pabaigti tinklo ryšio įdiegimą.
 - ↳ Po to, kai tinklo ryšio įdiegimas baigiasi, galėsite atlikti šias funkcijas: naudotis BD-Live paslauga ir atnaujinti savo programinę įrangą.

Patarimas

- Galite patikrinti grotuvo laidinio arba bevielio tinklo būklę (žiūrėkite "Nustatymų reguliavimas" > "Tinklo nustatymai" > **[View Network Settings]** arba **[View Wireless Settings]**).

Philips EasyLink naudojimas

Jūsų grotuvas palaiko Philips EasyLink sistemą, kuri naudoja HDMI CEC protokolą. EasyLink sistemą palaikantys įrenginiai yra prijungiami naudojant HDMI jungtis ir gali būti valdomi vienu nuotolinio valdymo pultu.

Pastaba

- Norėdami įjungti EasyLink funkciją, visuose įrenginiuose turite įgalinti HDMI CEC veikimą. Norėdami sužinoti daugiau, remkitės Televizoriaus/įrenginių naudojimosi instrukcijomis.

... GROJIMAS

Mygtukas	Veiksmas
	Sustabdyti grojimą.

Pastaba

- Groti galėsite tik tuos DivX video diskus, kurie yra įsigyti arba išsinuomoti su DivX registracijos kodu (žiūrėkite "Nustatymų reguliavimas" > **[Advanced]** > **[DivX@ VOD Code]**).
- Groti galite DivX video failus, kurių dydis neviršija 4GB.
- Šis grotuvas subtitrų vietoje gali rodyti iki 45 simbolių.

Nuotraukų peržiūra

Rodyti nuotraukas kaip "skaidrių peržiūrą"



Jūs galite peržiūrėti JPEG nuotraukas (failus su .jpeg arba .jpg plėtiniais).

1. Įdėkite diską arba USB įrenginį, kuriame yra JPEG nuotraukos.
2. Spauskite  **BACK**.
 - ↳ Rodomas turinio meniu.
3. Pasirinkite nuotraukų katalogą, tuomet spauskite **OK**, norėdami į jį įeiti.
 - Norėdami pasirinkti nuotrauką, spauskite **Naršymo mygtukus**.
 - Norėdami išdėdinti pasirinktą nuotrauką ir pradėti "skaidrių peržiūrą", spauskite **OK**.
4. Spauskite **OK**, norėdami pradėti "skaidrių peržiūrą".

Pastabos

- Jeigu viename diske yra įrašyta daug dainų/nuotraukų, gali prireikti ilgiau palaukti, kol visas turinys bus rodomas Televizoriaus ekrane.
- Šis grotuvas gali rodyti tik JPEG-EXIF formato nuotraukas. Toks formatas įprastai naudojamas daugelyje skaitmeninių kamerų. Šis įrenginys negali rodyti kitų formatų nuotraukų arba groti vaizdo klipų, kurie yra susieti su nuotraukomis/paveikslėliais.
- Katalogai/failai, kurie viršija šio grotuvo palaikomą limitą, negali būti rodomi arba grojami.

Nuotraukų rodymo valdymas

1. Pradėkite nuotraukų rodymą "skaidrių peržiūros" režimu.
 - Spauskite **MODE/OPTIONS**, norėdami pasiekti grojimo nustatymus, pasirinkite vieną iš pasirinkčių, tuomet spauskite **OK**.
 - "Skaidrių peržiūros" metu galite spausiti , norėdami paversti nuotrauką horizontaliai/vertikaliai.
 - Jeigu skaidrių peržiūra yra sustabdoma, spauskite , norėdami tęsti jos rodymą.

Nustatykite "skaidrių peržiūros" režimo intervalus ir animaciją

1. Peržiūros metu spauskite **MODE/OPTIONS**.
 - ↳ Rodomas grojimo nustatymų meniu.
2. Pasirinkite **[Duration per slide]**, tuomet spauskite **OK**.
3. Pasirinkite trukmę, tuomet spauskite **OK**.
4. Pasirinkite **[Slide Animation]**, tuomet spauskite **OK**.
5. Pasirinkite animacijos efekto tipą, tuomet spauskite **OK**.

Muzikinės "skaidrių peržiūros" grojimas

Sukurkite muzikinę "skaidrių peržiūrą", norėdami vienu metu groti MP3/WMA muzikinius failus ir JPEG nuotraukų failus.

... GROJIMAS

Pakartotinas tam tikros vietos grojimas

1. Grojimo metu spauskite **MODE/OPTIONS**.
↳ Rodomas grojimo nustatymų meniu.
2. Pasirinkite **[Repeat A-B]**, tuomet spauskite **OK** ir nustatykite pradžios tašką.
3. Prasukite video grojimą į priekį ir spauskite **OK**, norėdami nustatyti pabaigos tašką.
↳ Pradedamas pakartotinas grojimas.
 - Norėdami atšaukti pakartotinio grojimo režimą, spauskite **MODE/OPTIONS** ir pasirinkite **[Repeat A-B]**, tuomet spauskite **OK**.



Pastaba

- Pakartotiniam grojimui pasirinkta vieta turi būti viename takelyje/„antraščiėje“.

Video rodymas iš skirtingų filmavimo kampų

1. Grojimo metu spauskite **MODE/OPTIONS**.
↳ Rodomas grojimo nustatymų meniu.
2. Pasirinkite **[Angle List]**, tuomet spauskite ►.
3. Pasirinkite rodymo kampo nustatymą, tuomet spauskite **OK**.
↳ Grojimas rodomas pasirinktu kameros kampu.



Pastaba

- Taikoma tik diskams, kuriuose yra scenos, nufilmuotos iš skirtingų kampų.

Pakeiskite subtitrų rodymą rankiniu būdu

Subtitrų vietą Televizoriaus ekrane galite reguliuoti rankiniu būdu.

1. Grojimo metu spauskite **MODE/OPTIONS**.
↳ Rodomas grojimo nustatymų meniu.
2. Pasirinkite **[Subtitle Shift]**, tuomet spauskite **OK**.
3. Spauskite **Naršymo mygtukus** (▲ ▼), norėdami perkelti subtitrus, tuomet spauskite **OK**.



Patarimas

- Subtitrų vietos pakeitimas yra galimas tik DivX video su išoriniais subtitrais.

BD-video grojimas

Blu-ray video diskų talpa yra didesnė ir šie diskai teikia daugiau galimybių, tokių kaip HD video rodymas, daugiakanaliai erdviniai garsai, interaktyvūs meniu ir taip toliau.

1. Įdėkite BD-video diską.
2. Spauskite ▲, pasirinkite **[Play Disc]**, tuomet spauskite **OK**.
3. Grojimas prasidės automatiškai arba pasirinkite grojimo nustatymus meniu ir spauskite **OK**.
 - Grojimo metu galite spausti **TOP MENU**, norėdami pamatyti papildomą informaciją, funkcijas arba turinį, esantį diske.
 - Grojimo metu galite spausti **DISC/POP-UP MENU**, norėdami pamatyti disko meniu, nenutraukdami disko grojimo.

Mėgaukitės BD-LIVE

(Tik diskuose, kuriuose yra BD-Live premijinis turinys. Įsitikinkite, kad jūsų grotuvas prijungtas prie interneto).

Papildomas turinys (toks kaip filmų anonsai, subtitrai ir panašiai) gali būti atsisiųstas į šio grotuvo vidinę atmintį arba į prijungtą USB įrenginį.

Specialūs video duomenys gali būti grojami, kol minėtas turinys yra siunčiamas.

Kai grojate diską, kuris palaiko BD-Live funkcijas, šio grotuvo arba disko identifikacinis numeris internetu gali būti nusiųstas turinio tiekėjui. Teikiamos paslaugos ir funkcijos gali skirtis, priklausomai nuo disko.

DivX® video grojimas

DivX video yra skaitmeninis video formatas, kuris išlaiko aukštą kokybę, nepaisant didelio duomenų suspaudimo lygio.

1. Įdėkite diską arba USB įrenginį, kuriame yra DivX video.
2. Spauskite ▲, pasirinkite **[Play Disc]** arba **[Browse USB]**, tuomet spauskite **OK**.
↳ Rodomas turinio meniu.
3. Pasirinkite video katalogą, tuomet spauskite **OK**.
4. Pasirinkite antraštę, kurią norite groti, tuomet spauskite **OK**.
5. Naudokitės nuotolinio valdymo pultu, norėdami valdyti grojimą.

... PRADŽIA

Grojimas vienu paspaudimu (One-touch play)

1. Spauskite ⏻, norėdami įjungti grotuvą.
↳ Televizorius (jeigu Televizorius palaiko „one-touch play“ funkciją) automatiškai įsijungia ir persijungia į reikiamą video-in kanalą.
↳ Jeigu diskų skyrelyje yra įdėtas diskas, automatiškai prasidės jo grojimas.

Išjungimas vienu paspaudimu (One-touch standby)

1. Spauskite ir nuspaudę 3 sekundes palaikykite ⏻ mygtuką.
↳ Visi prijungti įrenginiai (jeigu jie palaiko „one-touch standby“ funkciją) automatiškai persijungia į budėjimo režimą.

Prijungtų įrenginių priskyrimas prie audio įvestių



Pastaba

- Prieš pradėdami įsitikinkite, kad HDMI TV ir kitų HDMI įrenginių audio išvestys yra prijungtos prie šio produkto audio įvesties jungčių.

Video Setup	EasyLink	● On
Audio Setup	One Touch Play	● On
Network Setup	One Touch Standby	● On
EasyLink Setup	System Audio Control	● Off
Preference	Audio Input Mapping	●
Advanced		

1. Spauskite ▲, pasirinkite **[Setup]**, tuomet spauskite **OK**.
2. Pasirinkite **[EasyLink]**, tuomet spauskite ►.
 - Automatiškai įsijungs **[One Touch Play]** ir **[One Touch Standby]** funkcijos.
3. Pasirinkite **[System Audio Control] > [On]**, tuomet spauskite **OK**.

4. Skaitykite ekrane pasirodysiančias instrukcijas ir spauskite **OK**, kad pasirinktumėte **[Continue]** (tęsti).
↳ Prasidės skenavimas ir bus parodyti galimi įrenginiai.
5. Spauskite **OK**, kad pasirinktumėte **[Continue]**.

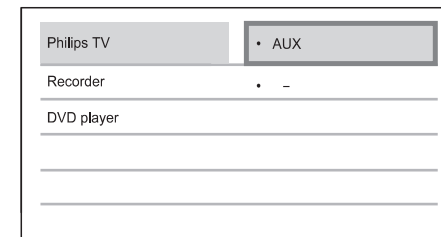

6. Pasirinkite jungtį, naudojamą šio įrenginio prijungimui, ir spauskite **OK**.
↳ Kartokite 6-7 žingsnius, kad priskirtumėte kitus prijungtus įrenginius.
7. Spauskite ▲, kad išeitumėte iš meniu.

Prijungtų įrenginių priskyrimo atnaujinimas

Jeigu jau esate priskyres tam tikrą prijungtą įrenginį, galite sekti šiais žingsniais, norėdami atnaujinti priskyrimą.

1. Spauskite ▲, pasirinkite **[Settings]**, tuomet spauskite **OK**.
2. Pasirinkite **[EasyLink Setup] > [Audio Input Mapping]**, tuomet spauskite **OK**.
3. Pasirinkite prijungtą įrenginį ir tuomet spauskite ►.
4. Pasirinkite AUX įvestį ir spauskite **OK**.



Pastaba

- Philips negarantuoja, kad grotuvas puikiai veiks su visais HDMI CEC įrenginiais.

5. GROJIMAS

Disko grojimas

! Įspėjimas

- Į diskų skyrelį dėkite tik diskus ir niekuomet nedėkite kitų objektų.

- Priekinėje panelėje spauskite **OPEN/CLOSE** ▲ mygtuką, kad atidarytumėte diskų skyrelį.
- Įdėkite diską taip, kad jo etiketė būtų nukreipta į viršų.
- Spauskite **OPEN/CLOSE** ▲ mygtuką, kad uždarytumėte diskų skyrelį, ir pradėkite disko grojimą.
 - Norėdami matyti disko turinį, įjunkite Televizoriaus video įvestį.
 - Norėdami sustabdyti disko grojimą, spauskite ■.

☰ Pastabos

- Patikrinkite palaikomus diskų/failų formatus (žiūrėkite “Jūsų Blu-ray Komponentinė Hi-Fi Sistema” > “Tinkami formatai”).
- Jeigu rodomas slaptažodžio įvedimo meniu, įveskite slaptažodį, tuomet galėsite groti draudžiamus arba užrakintus diskus (žiūrėkite “Nustatymų reguliavimas” > “Pirminiai nustatymai” > [Parental Control]).
- Jeigu jūs laikinai sustabdote arba pilnai sustabdote disko grojimą, po 10 minučių, jeigu nespausite jokių mygtukų, įsijungs ekrano užsklanda. Norėdami išjungti ekrano užsklandą, spauskite bet kokį mygtuką.
- Jeigu jūs laikinai sustabdote arba pilnai sustabdote disko grojimą ir 15 minučių nespaudžiate jokio mygtuko, grotuvas automatiškai persijungs į budėjimo režimą.

Grojimas iš USB įrenginio

Groti arba peržiūrėti failus galite iš šių USB įrenginių:

- Įprastos USB “flash” laikmenos
- Atminties kortelių skaitytuvo
- HDD (Šis grotuvas gali aptikti tik nešiojamą kietąjį diską su USB išėjimu (maksimali srovės galia turi būti ne didesnė nei 500 mA.)

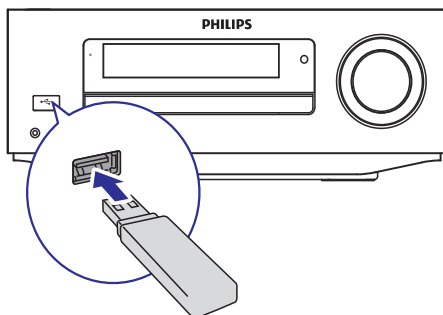

- Paruoškite USB įrenginį, turinį grojamų media failų.
- Prijunkite USB įrenginį prie šio grotuvo (USB) lizdo.
 - Po to, kai grotuvas sėkmingai “nuskaitys” failus, esančius USB įrenginyje, grojimas prasidės automatiškai.
- Spauskite ➔ **BACK**.
 - Rodomas turinio meniu.
- Pasirinkite failą, kurį norite groti, tuomet spauskite **OK**.

* Patarimas

- Norėdami sužinoti daugiau, skaitykite skyrius “Video grojimas”, “Nuotraukų peržiūra” ir “Muzikos grojimas”.

- Norėdami sustabdyti grojimą, spauskite ■ arba išimkite USB įrenginį.

☰ Pastaba

- Philips negarantuoja, kad visi USB įrenginiai veiks.
- Veiks ne visos skaitmeninės kameros. Skaitmeninės kameros, kurioms reikia papildomos programinės įrangos įdiegimo, neveiks.
- NTFS (New Technology File System) duomenų formatas yra nesuderinamas.

Video grojimas

Video grojimo valdymas

- Grokite “antraštę” (title).
- Naudokitės nuotoliniu valdymo pultu, norėdami valdyti grojimą.

... GROJIMAS

Mygtukas	Veiksmas
	Laikiniai sustabdyti grojimą.
▶	Pradėti grojimą arba sugrįžti į grojimą.
■	Sustabdyti grojimą.
◀ / ▶	Pereiti prie tolimesnės/ buvusios “antraštės” arba skyriaus.
◀◀ / ▶▶	Greita paieška atgal arba į priekį. Pakartotinai spauskite, norėdami pakeisti paieškos greitį.

☰ Pastaba

- BD diskuose su “Java” programomis, sugrįžimo į laikinai sustabdytą grojimą funkcija priklauso nuo kiekvieno disko atskirai.

Ekranų meniu

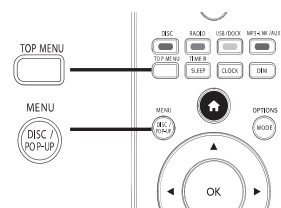

BD-video diskas:

- TOP MENU:** sustabdomas video grojimas ir tuomet rodomas disko meniu. Ši funkcija priklauso nuo disko.
- POP-UP MENU:** BD-video disko turinį galėsite pasiekti nesustabdę disko grojimo.

DVD-video diskas:

- TOP MENU:** įjungia pagrindinį disko meniu.
- DISC MENU:** rodo disko informaciją ir galimas disko funkcijas.

VCD/SVCD/DivX diskas:

- DISC MENU:** įjungia disko turinio meniu.

* Patarimas

- Jeigu PBC nustatymas yra išjungtas, tuomet grojant VCD/SVCD diskus meniu bus praleidžiamas ir bus pradėdama groti nuo pirmosios “antraštės”. Norėdami prieš grojimą pamatyti meniu, įjunkite PBC nustatymą (žiūrėkite “Nustatymų reguliavimas” > [Preference] > [VCD PBC]).

“Antraštės” / skyriaus pasirinkimas

- Grojimo metu spauskite **MODE/OPTIONS**.
 - Rodomas grojimo nustatymų meniu.
- Pasirinkite [Titles] arba [Chapters], tuomet spauskite **OK**.
- Pasirinkite antraštės arba skyriaus numerį, tuomet spauskite **OK**.

Perėjimas prie tam tikros grojimo vietos

- Grojimo metu spauskite **MODE/OPTIONS**.
 - Rodomas grojimo nustatymų meniu.
- Pasirinkite [Time Search], tuomet spauskite **OK**.
- Spauskite **Naršymo mygtukus** (▲ ▼), norėdami pasirinkti laiką, į kurį norite pereiti, tuomet spauskite **OK**.

Pritraukimas/atitraukimas

- Grojimo metu spauskite **MODE/OPTIONS**.
 - Rodomas grojimo nustatymų meniu.
- Pasirinkite [Zoom], tuomet spauskite **OK**.
- Spauskite **Naršymo mygtukus** (◀▶), norėdami pasirinkti pritraukimo lygį, tuomet spauskite **OK**.
- Spauskite **Naršymo mygtukus** (◀▶ ▲ ▼), norėdami vaikščioti per pritrauktą paveikslėlį.
 - Norėdami išeiti iš šio režimo, spauskite ➔ **BACK**, kad būtų rodomas pritraukimo lygio pasirinkimas, tuomet spauskite **Naršymo mygtukus** (◀▶), kol bus pasirinktas [x1] pritraukimo lygis.