

Visuomet esame šalia, kad padėtume jums

Užregistruokite savo prietaisą ir gaukite pagalbą internete
www.philips.com/welcome

HTL5120



Naudojimosi instrukcijų knygelė

PHILIPS

Turinys

1. Svarbi informacija	3	6. Informacija apie įrenginį	15
Saugumas	3	7. Trikčių šalinimas	16
Produkto priežiūra	4	8. Pastabos	17
Aplinkosaugos informacija	4	Atitikimas	17
Papildoma pagalba	4	Prekiniai ženklai	17
2. Jūsų “SoundBar”	5		
Pagrindinis įrenginys	5		
Nuotolinio valdymo pultas	6		
Jungtys	7		
3. Prijungimas	8		
Prijungimas prie televizoriaus	8		
Skaitmeninių įrenginių prijungimas HDMI jungtimi	9		
Televizoriaus bei kitų įrenginių garso prijungimas	9		
4. Naudokitės savo “SoundBar”	11		
Garsumo keitimas	11		
Garso pasirinkimas	11		
MP3 grotuvas	12		
Garso grojimas per “Bluetooth”	12		
Automatinis budėjimo režimas	13		
Gamyklinių nustatymų grąžinimas	13		
5. “SoundBar” tvirtinimas prie sienos	14		
Montavimas	14		

1. Svarbi informacija

Prieš pradėdant naudotis įrenginiu, atidžiai perskaitykite ir supraskite visą informaciją, esančią instrukcijose. Jeigu gedimas įvyks dėl to, kad neteisingai naudojotės instrukcijomis, garantija nebegalios.

Saugumas

Rizika sukelti elektros šoką arba gaisrą!

- Niekuomet nepalikite įrenginio arba jo priedų lietuje ar drėgmėje. Prie įrenginio niekuomet nelaikykite objektų, pripildytų vandeniu, tokių kaip vazos. Apliejus įrenginį, kuo skubiau atjunkite jį iš elektros tinklo. Prieš pradėdant naudotis įrenginiu, susisiekiate su Philips klientų aptarnavimo skyriumi, kad įrenginys būtų patikrintas prieš įjungimą.
- Saugokite įrenginį bei jo priedus nuo atviros ugnies ar karščio, įskaitant tiesioginius saulės spindulius.
- Neuzblokuokite įrenginio ventiliacijos ar kitų angų.
- Jei atjungimui naudojamas MAINS tipo maitinimo laidas arba jungiamasis prietaisas, toks prietaisas turėtų būti visuomet paruoštas ir pasiekiamas.
- Žaibo, didelės audros metu išjunkite įrenginį iš elektros tinklo.
- Kai jūs atjungiate maitinimo laidą, įsitikinkite, kad visuomet būtų atjungiamas kištukas, o ne pats laidas.

Rizika sukelti trumpą jungimą arba gaisrą!

- Prieš įjungiant įrenginį į elektros tinklą, įsitikinkite, kad elektros įtampa yra tokia pati kaip ir įtampa, atspausdinta šio įrenginio apatinėje dalyje. Niekada nejunkite įrenginio į skirtingos įtampos tinklą.

Rizika susižeisti arba sugadinti įrenginį!

- Tvirtinant įrenginį prie sienos, naudokite tik pateiktus tvirtinimo rėmelius. Kabinimo rėmelius tvirtinkite tik prie tokios sienos, kuri gali atlaikyti įrenginio ir rėmelių svorį. Koninklije Philips Electronics N.V. neatsako už neteisingą įrenginio montavimą prie sienos ir to pasekoje kylančias nelaimes, sužeidimus ar įrenginio pažeidimą.

- Niekuomet nestatykite įrenginio ar kitų objektų ant prijungtų laidų arba ant kitų elektros prietaisų.
- Jeigu įrenginys yra transportuojamas žemesnėje nei 5°C temperatūroje, išpakuokite jį ir prieš įjungdami į elektros tinklą įsitikinkite, kad įrenginys pasiekė kambario temperatūrą.
- Kai kurios šio įrenginio dalys gali būti stiklinės. Elkitės atsargiai, norėdami išvengti sužeidimų ar įrenginio pažeidimų.

Perkaitinimo rizika!

- Niekada nelaikykite įrenginio uždaroje vietoje. Visada palikite bent 10cm laisvos vietos aplink įrenginį, kad jis galėtų vėdintis. Įsitikinkite, kad įrenginio ventiliacijos angų neuždengtų užuolaidos ar kiti daiktai.

Užteršimo rizika!

- Nesumaišykite skirtingų rūšių baterijų (vienu metu nenaudokite senų ir naujų baterijų, arba anglies ir šarminių baterijų).
- Baterijas įdėjus neteisingai iškyla sprogimo rizika. Baterijas pakeisti tik tokiomis pačiomis arba tokio pat tipo baterijomis.
- Išimkite baterijas, jeigu jos yra pasibaigę, arba jeigu nuotolinio valdymo pultas bus nenaudojamas ilgą laiką.
- Baterijose yra cheminių medžiagų, kuriomis turi būti tinkamai atsikratoma.

Rizika praryti baterijas!

- Įrenginyje/nuotolinio valdymo pulte gali būti monetos tipo baterija, kurią yra nesunku praryti. Bateriją visuomet laikykite atokiau nuo vaikų! Praryta baterija gali sukelti rimtus sveikatos sutrikimus arba mirtį. Per dvi valandas nuo baterijos prarijimo gali pasireikšti stiprūs vidiniai nudegimai.
- Jei įtariate, jog baterija galėjo būti praryta arba patalpinta bet kurioje kūno vietoje, nedelsiant kreipkitės į gydytoją.
- Įkraunant baterijas įsitikinkite, jog jų negalės pasiekti vaikai. Pakeitus baterijas, įsitikinkite, jog teisingai uždarėte baterijų dėklą.
- Jei negalite teisingai uždaryti baterijų dėklo, nebenaudokite įrenginio. Laikykite jį vaikams nepasiekiamoje vietoje ir kreipkitės į gamintoją.



Tai yra CLASS II įrenginys su dviguba izoliacija, be žemėnimio.

Produkto priežiūra

Valykite įrenginį tik su mikro pluošto medžiaga.

Aplinkosaugos informacija



Jūsų įrenginys sukurtas naudojant aukštos kokybės medžiagas ir komponentus, kurie gali būti perdirbami ir naudojami dar kartą.



Jeigu prie savo įrenginio matote nubraukto atliekų konteinerio paveikslėliuką, tai reiškia, kad įrenginys pagamintas pagal 2002/96/EC Europos direktyvą. Prašome susipažinti su vietinėmis taisyklėmis, nustatančioms elektroninių ir elektrinių įrenginių išmetimo tvarką.

Prašome elgtis pagal vietines taisykles ir neišmesti savo įrenginio kartu su įprastinėmis buitinėmis atliekomis. Jeigu įrenginiu atsikratysite tinkamai, jūs padėsite apsaugoti gamtą ir žmonių sveikatą nuo kenksmingų veiksmų, kurie atsiranda dėl netinkamo atsikratymo senais daiktais.



Šio prietaiso sudėtyje yra baterijos, pagamintos pagal Europos Direktyvą 2006/66/EC, ir jos negali būti išmetamos kartu su kitomis namų apyvokos šiukšlėmis. Prašome pasidomėti vietinėmis maitinimo elementų išmetimo taisyklėmis. Tinkamas atsikratymas padės sumažinti neigiamas pasekmes aplinkai ir žmonių sveikatai.

Papildoma pagalba

Philips teikia papildomą pagalbą internetu.

Apsilankykite mūsų internetinėje svetainėje adresu www.philips.com/support, kurioje galėsite:

- Pasisiūsti išsamias instrukcijas
- Atsispausdinti greitos pradžios gidą
- Peržiūrėti mokomuosius vaizdo įrašus (galimi tik tam tikriems modeliams)
- Rasti atsakymus į dažniausiai užduodamus klausimus (DUK)
- Užduoti mums klausimą elektroniniu paštu
- Pasikalbėti su mūsų klientų aptarnavimo vadybininkais

Sekite internetinėje svetainėje esančias instrukcijas, pasirinkite norimą kalbą ir įveskite savo produkto modelio numerį.

Arba, susisiekiate su Philips klientų aptarnavimo centru savo šalyje. Prieš susisiekiant, užsirašykite savo produkto modelio bei serijinį numerį. Šią informaciją galite rasti savo produkto nugarinėje dalyje arba apačioje.

2. Jūsų “SoundBar”

Sveikiname įsigijus šį įrenginį, ir sveiki prisijungę prie Philips! Jeigu norite gauti pilną reikalingą pagalbą, užregistruokite savo įrenginį www.philips.com/welcome tinklapyje internete.

Pagrindinis įrenginys

Šioje skiltyje apžvelgsime pagrindinį įrenginį.

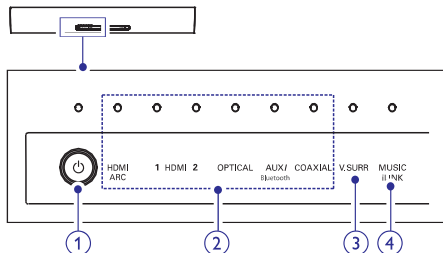

1. (Standby-On/Budėjimo režimo indikatorius)

- Įrenginio įjungimas arba perjungimas į budėjimo režimą.
- Kai įrenginys yra budėjimo režime, budėjimo (angl. standby) indikatorius lemputė yra raudona.

2. Garsumo indikatorius/Šaltinio indikatorius

Keičiant garsumą, garsumo indikatorius įsižiebia ir parodo garso lygį.

Garsumo indikatorius taip pat įsižiebia, kai pasirenkamas šaltinis.

- **HDMI ARC:** įsižiebia pasirinkus HDMI ARC įvesties šaltinį.
- **HDMI 1:** įsižiebia pasirinkus HDMI IN 1 kaip įvesties šaltinį. Grojant “Dolby” garsą, 5 sekundes mirksi.
- **HDMI 2:** įsižiebia pasirinkus HDMI IN 2 kaip įvesties šaltinį. Grojant “DTS” garsą, 5 sekundes mirksi.
- **OPTICAL:** įsižiebia pasirinkus optinį įvesties šaltinį.
- **AUX/Bluetooth:** įsižiebia pasirinkus analoginį įvesties šaltinį. Mirksi perjungus į “Bluetooth” režimą.
- **COAXIAL:** įsižiebia pasirinkus skaitmeninės optinės įvesties šaltinį.

3. Garsumo indikatorius/V.SURR indikatorius

- Padidinant arba sumažinant garsumo lygį, garsumo indikatorius įsižiebia ir parodo nustatytą lygį.
- Įsižiebia pasirinkus virtualaus erdvinio garso režimą.

4. Garsumo indikatorius/MUSIC iLINK indikatorius

- Padidinant arba sumažinant garsumo lygį, garsumo indikatorius įsižiebia ir parodo nustatytą lygį.
- Įsižiebia savo įvesties šaltiniu pasirinkus MUSIC iLINK.

Nuotolinio valdymo pultas

Šioje skiltyje peržvelgsime nuotolinio valdymo pultą.

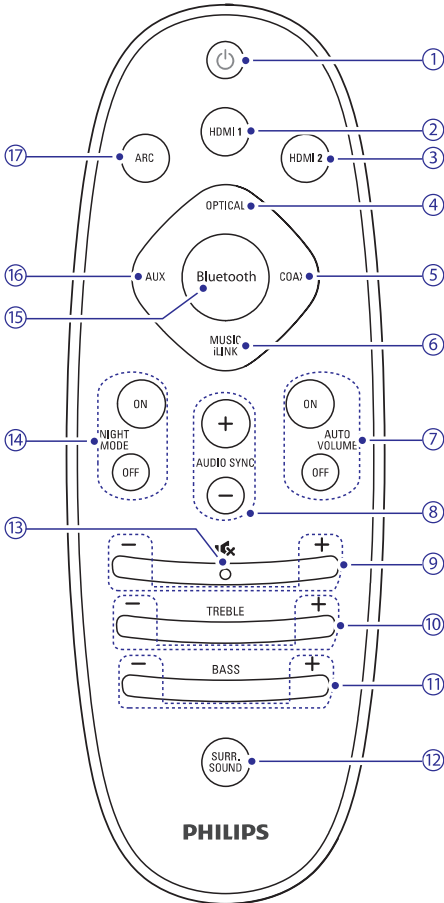

1. (Budėjimo režimas-Ijungimas)

- Įrenginio įjungimas arba perjungimas į budėjimo režimą.
- Kai "EasyLink" funkcija yra įjungta, spauskite ir nuspaudę laikykite bent tris sekundes, norėdami išjungti šį įrenginį ir visus kitus, su HDMI CEC suderinamus įrenginius.

2. HDMI 1

Įvesties šaltiniu pasirinkti HDMI IN 1 jungtį.

3. HDMI 2

Įvesties šaltiniu pasirinkti HDMI IN 2 jungtį.

4. OPTICAL

Įvesties šaltiniu pasirinkti optinės įvesties jungtį.

5. COAXIAL

Įvesties šaltiniu pasirinkti skaitmeninės optinės įvesties jungtį.

6. MUSIC iLINK

Įvesties šaltiniu pasirinkti MUSIC iLINK įvesties jungtį.

7. AUTO VOLUME ON/OFF

Ijungti arba išjungti automatinį garsumą.

8. AUDIO SYNC

Padidinkite arba sumažinkite garso atidėjimą, kad jis sutaptų su rodomu vaizdu.

9. VOL +/-

Garsumo lygio reguliavimas.

10. TREBLE +/-

Padidinti arba sumažinti aukštus dažnius.

11. BASS +/-

Padidinti arba sumažinti žemus dažnius.

12. SURROUND

Pasirinkite erdvinį arba dvejų kanalų garso.

13. (Garso užtildymas)

Užtildyti arba sugrąžinti garso.

14. NIGHT MODE ON/OFF

Ijunkite arba išjunkite naktinį režimą.

15. Bluetooth

Ijungti "Bluetooth".

16. AUX

Garso įvesties šaltiniu pasirinkti AUX jungtį.

17. ARC

Įvesties šaltiniu pasirinkti HDMI ARC jungtį. HDMI ARC galima pasirinkti tik prijungus įrenginį HDMI ARC jungtimi prie televizoriaus, palaikančio HDMI ARC.

Jungtys

Šioje skiltyje apžvelgsime "SoundBar" įrenginyje esančias jungtis.

Priekinėje dalyje esančios jungtys

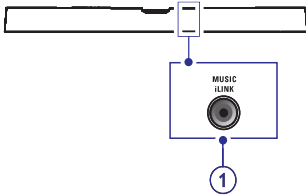

1. MP3 iLINK

Įvestis, skirta garsui iš MP3 grotuvo.

Apačioje gale esantys lizdai

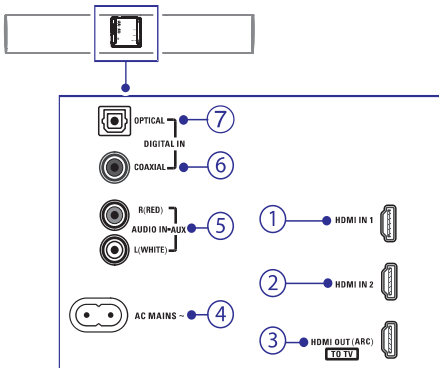

1. HDMI IN 1

Prijunkite prie skaitmeninio įrenginio HDMI išvesties.

2. HDMI IN 2

Prijunkite prie skaitmeninio įrenginio HDMI išvesties.

3. TO TV-HDMI OUT (ARC)

Prijunkite prie televizoriaus HDMI išvesties.

4. AC MAINS~

Maitinimo laido jungtis.

5. AUDIO IN-AUX

Prijunkite prie analoginės garso išvesties televizoriuje arba analoginiame įrenginyje.

6. DIGITAL IN-COAXIAL

Prijunkite prie bendraašės garso išvesties televizoriuje arba kitame skaitmeniniame įrenginyje.

7. DIGITAL IN-OPTICAL

Prijunkite prie optinės garso išvesties televizoriuje arba kitame skaitmeniniame įrenginyje.

3. Prijungimas

Šis skyrius padės jums prijungti savo "SoundBar" prie televizoriaus ir kitų įrenginių.

Informacija apie pagrindinius "SoundBar" bei jo priedų sujungimus yra pateikta greitosios pradžios gide.

Pastaba

- Norėdami identifikuoti produktą ir pažiūrėti tiekimo reitingus, remkitės atspausdinta lentele, esančia jūsų įrenginio nugarinėje pusėje arba apačioje.
- Prieš atliekant ar keičiant bet kokius sujungimus, įsitikinkite, kad visi įrenginiai yra išjungti iš elektros tinklo.

Prijunkite prie televizoriaus

Prijunkite savo "SoundBar" prie televizoriaus ir žiūrėkite filmus bei kitus įvairius vaizdus. Klausykitės televizijos programų per savo "SoundBar" garsiakalbius. Naudokite geriausią įmanomą jungtį, kuri tiks jūsų įrenginiui ir televizoriui.

1 Pasirinkimas: sujungimas HDMI (ARC) jungtimi

Geriausia vaizdo kokybė

Jūsų "SoundBar" palaiko "Audio Return Channel" (ARC) HDMI versiją. Jei jūsų televizorius palaiko HDMI ARC, televizoriaus garšą galėsite girdėti per savo "SoundBar" naudojantis vos vienu HDMI laidu.

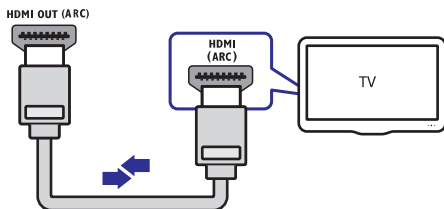

1. HDMI laidu sujunkite **HDMI OUT (ARC)** "SoundBar" jungtį ir televizoriaus **HDMI ARC** jungtį.

- **HDMI ARC** jungtis televizoriuje gali būti pavadinta kitaip. Norėdami sužinoti daugiau informacijos apie televizoriaus jungtis, remkitės televizoriaus naudojimosi instrukcijomis.

2. Televizoriuje įjunkite HDMI-CEC funkciją. Norėdami sužinoti daugiau, remkitės televizoriaus naudojimosi instrukcijomis.

2 Pasirinkimas: sujungimas HDMI jungtimi

Geriausia vaizdo kokybė

Jeigu jūsų televizorius nepalaiko HDMI ARC jungties, sujunkite savo "SoundBar" su televizoriumi standartine HDMI jungtimi.

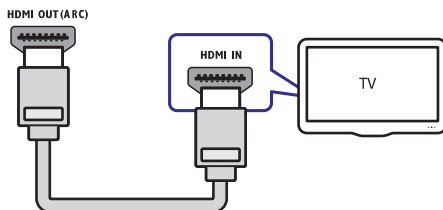

1. HDMI laidu sujunkite įrenginio **HDMI OUT (ARC)** jungtį ir televizoriaus **HDMI** jungtį.
2. Norėdami klausytis televizoriaus garso per "SoundBar", prijunkite papildomą garso laidą (žiūrėkite skiltį "Televizoriaus bei kitų įrenginių garso prijungimas", esančią 9 puslapyje).
3. Televizoriuje įjunkite HDMI-CEC funkciją. Norėdami sužinoti daugiau, remkitės televizoriaus naudojimosi instrukcijomis.

Pastaba

- Jeigu jūsų televizoriuje yra tik DVI jungtis, naudokite HDMI/DVI adapterį. Naudojantis šiuo adapteriu galite prarasti galimybę naudotis kai kuriomis funkcijomis.

Skaitmeninių įrenginių prijungimas HDMI jungtimi

Prie "SoundBar" jūs galite prijungti įvairius skaitmeninius prietaisus, tokius kaip skaitmeniniai imtuvai, DVD/Blu-ray grotuvai ar žaidimų konsolės. Sujungimus galite atlikti vos viena HDMI jungtimi. Tokiu būdu sujungus įrenginius ir grojant failus ar žaidžiant žaidimus:

- Vaizdas yra automatiškai rodomas televizoriuje;
 - Garsas yra automatiškai grojamas "SoundBar".
1. Greitaeigiu HDMI laidu sujunkite savo skaitmeninio prietaiso **HDMI OUT** jungtį su "SoundBar" **HDMI IN1/2** jungtimi.
 2. Prijunkite savo "SoundBar" prie televizoriaus **HDMI OUT (ARC)** jungties.
 - Jei televizorius nepalaiko HDMI CEC, televizoriuje pasirinkite atitinkamą vaizdo šaltinį.
 3. Prijungtuose įrenginiuose įjunkite HDMI-CEC funkciją. Norėdami sužinoti daugiau, skaitykite įrenginių naudojimo instrukcijas.

Televizoriaus bei kitų įrenginių garso prijungimas

Klausykite televizoriaus ir kitų įrenginių garso per "SoundBar" garsiakalbius.

Naudokitės geriausia įmanoma jungtimi, kuri tinka jūsų "SoundBar", televizoriui ir kitiems įrenginiams.

Pastaba

- Naudojantis HDMI ARC jungtimi, jums nereikės papildomų garso laidų, norint klausytis televizoriaus per "SoundBar" garsiakalbius (skaitykite skiltį "1 Pasirinkimas: sujungimas HDMI (ARC) jungtimi", esančia 8 psl).

1 Pasirinkimas: sujungimas skaitmeniniu optiniu laidu

Geriausia garso kokybė

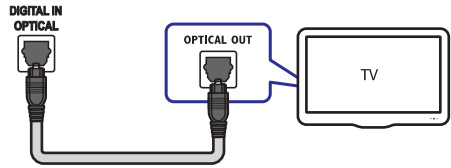

1. Optiniu laidu sujunkite "SoundBar" **OPTICAL** jungtį su televizoriaus ar kito įrenginio **OPTICAL OUT** jungtimi.
 - Skaitmeninis optinis lidzas gali būti pažymėtas **SPDIF, OUT** arba **OPTICAL**.

2 Pasirinkimas: Garso prijungimas skaitmeniniu bendraašiu laidu

Gera garso kokybė

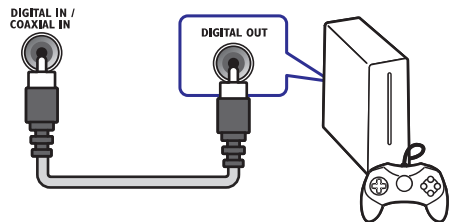

1. Bendraašiu laidu sujunkite "SoundBar" **COAXIAL** jungtį ir televizoriaus ar kito įrenginio **COAXIAL /DIGITAL OUT** jungtį.
 - Skaitmeninė optinė jungtis gali būti pažymėta **DIGITAL AUDIO OUT**.

3 Pasirinkimas: sujungimas analoginiu garso laidu

Įprasta garso kokybė

1. Analoginiu laidu sujunkite “SoundBar” AUX jungtį ir televizoriaus ar kito įrenginio **AUDIO OUT** jungtį.

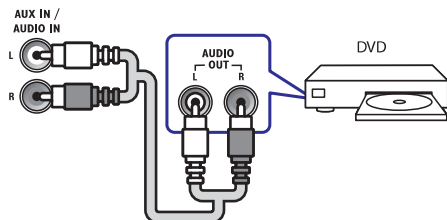

4. Naudokitės savo “SoundBar”

Šis skyrius padės jums klausytis kitų įrenginių garso su savo “SoundBar”.

Prieš pradėdami

Įsitikinkite, kad:

- Atlikote visus reikiamus sujungimus, aprašytus Greitos Pradžios Gide ir šiose naudojimosi instrukcijose.
- “SoundBar” įjungėte kitiems įrenginiams tinkamą šaltinį.

Garsumo keitimas

1. Spauskite +/- (**Volume**) ir padidinkite arba sumažinkite garsumą.
 - Norėdami užtildyti garsą, spauskite **MUTE**.
 - Norėdami sugrąžinti garsą, dar kartą spauskite **MUTE** arba +/- (**Volume**).

Garsumo indikatorius

- Keičiant garsumą, vienas ar daugiau **Garsumo indikatorių** (iki aštuonių) įsižiebia ir parodo garsumo lygį. Kuo daugiau lemputėlių įsižiebia, tuo garsas yra garsesnis.

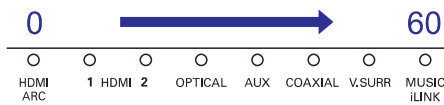

- Jei per penkias sekundes nepaspaudžiamas nei vienas garsumo mygtukas, garsumo indikatoriaus lemputės užgesa, įsižiebia naudojamo šaltinio indikatorius bei garso režimo indikatorius.

Garso pasirinkimas

Ši skiltis padės jums pasirinkti geriausią garsą muzikai ar filmams.

Erdvinis garsas

Erdvinis garsas suteiks nuostabių akimirų.

1. Spauskite **SURR.SOUND** mygtuką ir pasirinkite erdvinio garso funkciją.
 - **[Virtual Surround]**: erdvinio garso efektas. Pasirinkus jį, pagrindiniame įrenginyje įsižiebia **V. SURR** indikatorius.
 - **STEREO**: dviejų kanalų garsas. Idealu klausantis muzikos.

Ekvalaizeris

Jūs galite keisti aukšto dažnio (ang. Treble) bei žemos dažnio (ang. Bass) garso nustatymus.

1. Norėdami pakeisti dažnius, spauskite **TREBLE +/-** arba **BASS +/-**.
 - **V.SURR** indikatorius mirksės kiekviena kartą paspaudus **TREBLE +/-** arba **BASS +/-**.
 - **V.SURR** indikatorius įsižiebs dviem sekundėms, kai aukšti arba žemi dažniai bus nustatyti iki aukščiausio lygio.

Automatinis garsas

Automatinis garsas padeda išlaikyti vienodą garso lygį, perjungiant skirtingus garso šaltinius.

1. Norėdami įjungti arba išjungti automatinį garsą, spauskite **AUTO VOLUME ON/OFF**.
 - ↳ Įjungus automatinį garsą, vieną kartą sumirksi **V.SURR** indikatorius.

Vaizdo ir garso suderinimas

Jeigu garsas ir vaizdas nėra suderinti, galite atidėti garso grojimą, kad šis atitiktų vaizdą.

1. Norėdami suderinti vaizdą ir garsą, spauskite **AUDIO SYNC +/-**.

... Naudokitės savo “SoundBar”

Naktinis režimas

Norėdami klausytis tyliai, sumažinkite garsių garsų garsumą, kai grojate diskus. Naktinis režimas veiks tik “Dolby Digital” garso takeliams.

1. Norėdami įjungti arba išjungti naktinį režimą, spauskite **NIGHT MODE ON/OFF**.
↳ Įjungus naktinį režimą, vieną kartą sumirksi **V.SURR** indikatorius.



Pastaba

- Įjungus automatinį garsą, naktinis režimas neveiks.

MP3 grotuvas

Prijunkite savo MP3 grotuvą, norėdami groti muziką ar kitus garso failus.

Ko Jums prireiks:

- MP3 grotuvo.
- 3.5 mm dviejų kanalų garso laido.

1. Naudojami 3.5 mm dviejų kanalų laidą, prijunkite MP3 grotuvą prie **MUSIC iLINK** jungties, esančios jūsų “SoundBar”.
2. Spauskite **MUSIC iLINK**.
3. Naudokitės savo MP3 grotuvo mygtukais, norėdami pasirinkti ir groti garso failus.

Garso grojimas per “Bluetooth”

“Bluetooth” pagalba sujunkite savo “SoundBar” su kitu “Bluetooth” įrenginiu (pvz. iPad, iPhone, iPod “touch”, Android telefonu ar nešiojamu kompiuteriu). Sujungę įrenginius, jūs galėsite groti šiuose įrenginiuose esančius garso takelius per savo “SoundBar” garsiakalbius.

Ko Jums prireiks:

- Įrenginio su “Bluetooth” belaidžio ryšio technologija. Jis turi palaikyti “Bluetooth” A2DP bei “Bluetooth” versiją 2.1 + EDR.
- Toks sujungimas veiks iki 10 metrų atstumu tarp “SoundBar” ir “Bluetooth” prietaiso.

1. Spauskite **Bluetooth** savo nuotolinio valdymo pulte ir taip įjunkite savo įrenginį į “Bluetooth” režimą.
↳ **AUX/Bluetooth** indikatorius pradeda greitai mirksėti.
2. “Bluetooth” prietaise įjunkite “Bluetooth”, atlikite paiešką ir pasirinkite **Philips HTL5120** įrenginį. Pradėkite sujungimą (skaitykite “Bluetooth” prietaiso vartotojo vadovą ir sužinokite kaip įjungti “Bluetooth”).
 - Kai paprašys, įveskite slaptažodį “0000”.
 - ↳ Sujungimo metu indikatorius mirksės lėčiau.
3. Palaukite, kol “SoundBar” įrenginyje išgirsite pypsėjimą.
↳ Jei “Bluetooth” sujungimas baigtas sėkmingai, įsižiebs **AUX/Bluetooth** indikatoriaus lemputė.
↳ Jei “Bluetooth” sujungimas baigtas nesėkmingai, **AUX/Bluetooth** indikatoriaus lemputė lėtai mirksės.
4. “Bluetooth” įrenginyje pasirinkite garso takelius ir pradėkite grojimą.
 - Jei grojimo metu turėsite priimti skambučių, muzika sustos. Ji vėl pradės groti užbaigus skambučių.
5. Norėdami išeiti iš “Bluetooth” režimo, pasirinkite kitą šaltinį.
 - Grįžus atgal į “Bluetooth” režimą, “Bluetooth” sujungimas lieka aktyvus.



Pastaba

- Muzikos transliavimą gali sutrikdyti įvairios kliūtys tarp “SoundBar” ir įrenginio (pvz. sienos, metaliniai daiktai, dėklai arba kiti panašaus dažnio veikiantys įrenginiai).
- Jei norite sujungti “SoundBar” su kitu įrenginiu, atjunkite šiuo metu prijungtą “Bluetooth” įrenginį.
- Philips negarantuoja 100% suderinamumo su visais “Bluetooth” prietaisais.

Automatinis budėjimo režimas

Grojančią garsą iš kitų prijungtų įrenginių, “SoundBar” automatiškai persijungia į budėjimo režimą, jei:

- 30 sekundžių nėra paspaudžiamas joks mygtukas ir
- Prijungtame įrenginyje nėra grojamas joks garsas/vaizdas.

Gamyklinių nustatymų grąžinimas

Jūs galite grąžinkite savo “SoundBar” nustatymus į gamyklinius.

1. Esant AUX režime, per tris sekundes paspauskite **TREBLE+**, **VOL-** ir **BASS+** mygtukus.
 - ↳ Kai gamyklinių nustatymų grąžinimo procesas bus baigtas, jūsų įrenginys automatiškai išsijungs bei įsijungs vėl.

5. “SoundBar” tvirtinimas prie sienos

Prieš pradėdant montuoti “SoundBar” įrenginį prie sienos, atidžiai perskaitykite visas saugumo instrukcijas (skaitykite skiltį “Saugumas”, esantį 3 psl).

Montavimas



Pastaba

- Koninklijke Philips Electronics N.V. neprisiima jokios atsakomybės už netinkama laikiklio montavimą, ko pasekoje gali kilti sužeidimai ar kitokia žala. Kilus klausimams, kreipkitės į Philips klientų aptarnavimo centrą savo šalyje.
- Atlikite tvirtinimus tik prie tokios sienos, kuri gali atlaikyti bendra produkto bei rėmų svorį.
- Prieš pradėdant montuoti, jums nereikia nuimti keturių guminių “SoundBar” kojelių – jų atgal pridėti nebebus galima.

Varžto ilgis/skersmuo

Įsitikinkite, jog jūsų varžtų ilgis ir skersmuo yra tinkamas šio tipo sienos montavimui.

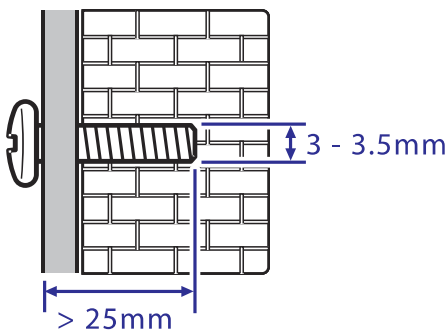

Norėdami gauti daugiau informacijos apie montavimą, skaitykite tvirtinimo prie sienos vadovą.

6. Techniniai duomenys



Pastaba

- Duomenys apie įrenginį gali būti keičiami be išankstinio perspėjimo.

Stiprintuvas

- Bendra išvesties galia:
120W RMS (+/- 0.5 dB, 30% THD) /
96W RMS (+/- 0.5 dB, 10% THD)
- Dažnis: 20 Hz – 20 kHz / ±3 dB
- Reagavimo į triukšmą santykis:
> 65 dB (CCIR) / (A-weighted)
- Įvesties jautrumas:
 - AUX1: 550 mV
 - Music iLink: 450mV

Garsas

- S/PDIF Skaitmeninė garso įvestis:
 - Bendraašė: IEC 60958-3
 - Optinė: TOSLINK

Bluetooth

- Bluetooth profilis: A2DP
- Bluetooth versija: 2.1 + EDR

Pagrindinis įrenginys

- Maitinimo šaltinis: 110 – 240 V~; 50 – 60 Hz
- Elektros energijos suvartojimas: 40 W
- Elektros energijos suvartojimas budėjimo režime: ≤ 0.5 W
- Garsiakalbių varža:
 - Woofer garsiakalbis: 3 ohm
 - Tweeter garsiakalbis: 12 ohm
- Garsiakalbių tvarkyklės: 2 x 102 mm (4")
woofer + 2 x 25.4 mm (1") tweeter
- Dažnis: 150 Hz – 20 kHz
- Išmatavimai (P x A x G): 1010 x 81 x 154 mm
- Svoris: 3.9 kg

Rėmai

- Išmatavimai (P x A x G): 40 x 100 x 26.5 mm
- Svoris: 0.1 kg / kiekvienas

Nuotolinio pulto baterijos

- 2 x AAA-R03-1.5V

7. Trikčių šalinimas



Dėmesio

- Elektros šoko rizika. Niekada nenuimkite apsauginio sistemos dangčio.

Niekada patys netaisykite įrenginio, nes taip pažeisite garantiją.

Jeigu naudodamiesi šia sistema susiduriate su problemomis, pirmiausiai perskaitykite šį skyrių. Jeigu sutrikimo pašalinti nepavyko, aplankykite tinklapį internete, adresu www.philips.com/welcome. Kai bandysite susisiekti su Philips, būtinai žinokite modelio ir serijos numerį ir būkite šalia savo įrenginio.

Pagrindinis įrenginys

Neveikia šio įrenginio mygtukai.

- Kelioms minutėms atjunkite įrenginį iš elektros tinklo, o po to vėl prijunkite.

Garsas

Nėra garso iš "SoundBar" garsiakalbių.

- Prijunkite "SoundBar" prie televizoriaus ir kitų įrenginių. Jums nereikės atskiro garso laido, kai:
 - "SoundBar" ir televizorius yra sujungti HDMI ARC jungtimi, arba
 - įrenginys yra prijungtas prie jūsų "SoundBar" HDMI IN jungties.
- Gražinkite gamyklinius nustatymus (žiūrėkite skiltį "Gamyklinių nustatymų gražinimas", esančią 13 puslapyje).
- Nuotolinio valdymo pulte pasirinkite tinkamą garso įvesties šaltinį.
- Įsitikinkite, jog "SoundBar" garsas nėra užtildytas.

Netikslus garsas arba girdimas aidas.

- Įsitikinkite, kad televizoriaus garsas yra išjungtas arba sumažintas iki minimumo, jeigu leidžiame garsą naudodamiesi "SoundBar".

Garsas ir vaizdas nėra suderinti.

- Spauskite AUDIO SYNC +/- mygtuką ir suderinkite garsą su vaizdu.

Bluetooth

Įrenginys negali prisijungti prie "SoundBar".

- Įrenginys nepalaiko su "SoundBar" suderinamų "Bluetooth" profilių.
- Neįjungėte "Bluetooth" funkcijos savo įrenginyje. Norėdami sužinoti daugiau, skaitykite įrenginio vartotojo vadovą.
- Įrenginys yra neteisingai prijungtas (skaitykite skiltį "Garso grojimas "Bluetooth" pagalba", esančią 12 psl).
- "SoundBar" yra sujungtas su kitu "Bluetooth" įrenginiu. Atjunkite prijungtąjį įrenginį ir pabandykite dar kartą.

Prasta grojamo garso kokybė iš prijungto "Bluetooth" įrenginio.

- Prastas "Bluetooth" ryšys. Atneškite įrenginį arčiau "SoundBar" arba patraukite visas kliūtis, esančias tarp įrenginio ir "SoundBar".
- "Bluetooth" įrenginyje išjunkite bevielio tinklo funkciją.
- Kai kuriuose įrenginiuose "Bluetooth" funkcija yra išjungiama automatiškai baterijos taupymo sumetimais. Tai nereiškia "SoundBar" gedimo.

8. Pastabos

Šioje skiltyje rasite teisinius ir prekiinių ženklų įspėjimus.

Atitikimas

CE 0560

Šis produktas atitinka Europos Bendrijos nustatytus reikalavimus radijo trukdžiams.

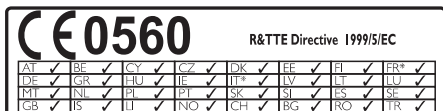

* Bevieliai sujungimai bei intraneto LAN funkcijos yra skirtos tik vidiniam naudojimui.

Philips Consumer Lifestyle deklaruoja, jog šis produktas atitinka pagrindinius 1999/5/EC direktyvos reikalavimus bei kitas susijusias nuostatas.

EC deklaracijos kopiją galite rasti "PDF" formato vartotojo vadove, adresu www.philips.com/support.

Prekiniai ženklai



Pagaminta pagal JAV Patentų licenciją: 5,451,942; 5,956,674; 5,974,380; 5,978,762; 6,487,535 bei kitus JAV bei pasaulyje išduotus bei galiojančius patentus. "DTS" bei "Simbolis" yra registruoti prekiniai ženklai, ir DTS Digital Surround bei DTS logotipai yra DTS, Inc. prekiniai ženklai. Produktuose yra programinė įranga. © DTS, Inc. Visos Teisės Saugomos.



"Dolby", "Pro Logic" bei dvigubos-D simbolis yra "Dolby Laboratories" priklausantys prekybos ženklai.



"Bluetooth" prekinis ženklas bei logotipai yra registruoti Bluetooth SIG prekiniai ženklai. Bet koks jų Philips vartojimas yra pagal išduotą licenciją.



"HDMI", "HDMI" logotipas bei "High-Definition Multimedia Interface" yra "HDMI licensing LLC" registruoti prekiniai ženklai JAV ir kitos šalyse.

Techniniai duomenys gali keistis be išankstinio perspėjimo.

© 2012 Koninklijke Philips Electronics N.V.

Visos teisės saugomos

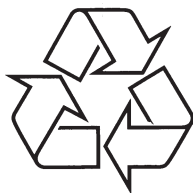

Daugiau apie firmos "Philips" gaminius galite sužinoti
pasauliniame Interneto tinkle. Svetainės adresas:
<http://www.philips.com>