

## Visuomet esame šalia, kad padėtume jums

Užregistruokite savo prietaisą ir gaukite pagalbą internete  
[www.philips.com/support](http://www.philips.com/support)



**HTL1190B/12**  
"SoundBar" garsiakalbis



Naudojimosi instrukcijų knygelė

**PHILIPS**

# Turinys

---

<b>1. Svarbi informacija .....</b>	<b>3</b>
Papildoma pagalba .....	3
Saugumas .....	3
Produkto priežiūra .....	4
Aplinkosaugos informacija .....	4
Atitikties informacija .....	5
<b>2. Jūsų “SoundBar” .....</b>	<b>5</b>
Pagrindinis įrenginys .....	5
Nuotolinio valdymo pultas .....	6
Jungtys .....	7
<b>3. Prijungimas .....</b>	<b>7</b>
Pastatymas .....	7
Televizoriaus bei kitų įrenginių garso prijungimas .....	8
<b>4. Naudokitės savo “SoundBar” .....</b>	<b>9</b>
Garsumo reguliavimas .....	9
Garso pasirinkimas .....	9
MP3 grotuvas .....	10
USB atminties įrenginiai .....	10
Garso grojimas per “Bluetooth” .....	11
Automatinis budėjimo režimas .....	11
Gamyklinių nustatymų gražinimas .....	11
Programinės įrangos atnaujinimas .....	11
<b>5. Tvirtinimas prie sienos .....</b>	<b>12</b>
<b>6. Techniniai duomenys .....</b>	<b>12</b>
<b>7. Trikčių šalinimas .....</b>	<b>13</b>
Prekiniai ženklai .....	14

# 1. Svarbi informacija

Prieš naudojantis produktu perskaitykite ir įsisavinkite visą informaciją, esančią instrukcijose. Jeigu produktas suges dėl to, jog neteisingai naudojotės instrukcijomis, garantija produktui negalios.

## Papildoma pagalba

Philips teikia papildomą pagalbą internetu. Apsilankykite mūsų interneto svetainėje, adresu [www.philips.com/support](http://www.philips.com/support), kurioje galėsite:

- Parsisiųsti išsamias instrukcijas ir greitos pradžios gidą
- Peržiūrėti mokomuosius vaizdo įrašus (galimi tik tam tikriems modeliams)
- Rasti atsakymus į dažniausiai užduodamus klausimus (DUK)
- Užduoti mums klausimą elektroniniu paštu
- Pasikalbėti su mūsų klientų aptarnavimo vadybininkais

Laikykites internetinėje svetainėje esančių nuorodų, kad pasirinktumėte norimą kalbą, tuomet įveskite savo produkto modelio numerį.

Arba – susisiekite su Philips Klientų aptarnavimo centru savo šalyje. Prieš susisiekiant, užsirašykite savo produkto modelio bei serijinį numerį. Šią informaciją galite rasti savo produkto galinėje dalyje arba apačioje.

## Saugumas

### Rizika sukelti elektros iškravą arba gaisrą!

- Prieš atlikdami ar pakeisdami bet kokius sujungimus įsitinkinkite, kad visi įrenginiai yra atjungti nuo elektros maitinimo.
- Neleiskite produktui ar įvairiems jo priedams būti paveiktiems vandens ar lietaus. Šalia produkto niekada nelaikykite indų su skysčiais, tokių kaip vazų ir pan. Išsiliejus skysčiui ant produkto, nedelsiant atjunkite įrenginį iš maitinimo šaltinio. Prieš pradėdant naudoti įrenginį, susisiekite su Philips Klientų aptarnavimo specialistais, kurie patikrins jūsų produktą prieš tolimesnį naudojimą.

- Niekuomet nelaikykite produkto, nuotolinio valdymo pulto arba baterijų prie atviros ugnies arba kitų karštų skleidžiančių šaltinių, tame tarpe ir tiesioginiuose saulės spinduliuose.
- Niekuomet jokiais objektais neuždenkite produkto vėdinimo ar kitų angų.
- Jei pagrindinis maitinimo laidas arba prailgintuvas yra naudojamas kaip pagrindinis atjungimo prietaisas, jis visuomet turi būti veikiantis.
- Žaibo, didelės audros metu išjunkite įrenginį iš elektros tinklo.
- Atjungdami maitinimo laidą visuomet traukite už kištuko, o ne už paties laido.

### Rizika sukelti trumpą jungimą arba gaisrą!

- Įrenginio identifikacinius bei maitinimo duomenis rasite lentelėje, esančioje įrenginio galinėje arba apatinėje dalyje.
- Prieš prijungiant produktą prie maitinimo šaltinio, įsitinkinkite, kad maitinimo šaltinis yra tokios pačios įtampos kaip ir įtampa, nurodyta šio įrenginio apačioje arba gale. Niekada nejunkite įrenginio prie skirtingos įtampos elektros šaltinio.

### Rizika susižeisti arba sugadinti šį įrenginį!

- Tvirtinant namų kino sistemą prie sienos, naudokite tik komplekte pateiktus tvirtinimo rėmus. Pritvirtinkite kabinimo rėmus prie sienos, kuri gali atlaikyti bendrą įrenginio bei rėmų svorį. WOOX Innovations neatsako už dėl neteisingo įrenginio montavimo prie sienos kylančias nelaimes, sužeidimus ar įrenginio sugadinimus.
- Niekuomet nestatykite įrenginio ant maitinimo laidų arba kitų elektros prietaisų.
- Jeigu įrenginys yra transportuojamas žemesnėje nei 5°C temperatūroje, išpakuokite jį ir prieš prijungdami prie maitinimo šaltinio įsitinkinkite, kad jūsų įrenginys pasiekė kambario temperatūrą.
- Kai kurios šio įrenginio dalys gali būti pagamintos iš stiklo. Elkitės atsargiai, norėdami išvengti sužeidimų ir gedimų.

## Perkaitimo rizika!

- Niekada nestatykite produkto uždaroje vietoje. Visada palikite laisvos vietos aplink produktą, kad jis galėtų ventiliuotis. Įsitinkinkite, kad įrenginio ventilacijos angų neuždengia užuolaidos ar kiti daiktai.

## Užteršimo rizika!

- Nemaišykite baterijų (senų ir naujų, anglies ir cinko ir pan.).
- Gali kilti sprogdimo pavojus, jeigu baterija yra pakeista neteisingai. Pakeiskite tik tokia pačia arba tokio paties tipo baterija.
- Išimkite baterijas, jeigu jos yra išsikrovusios arba jeigu nuotolinio valdymo pultas nebus naudojamas ilgą laiką.
- Baterijose yra cheminių medžiagų, kuriomis turi būti tinkamai atsikratoma.

## Rizika praryti baterijas!

- Šiame produkte/nuotolinio valdymo pulte gali būti monetos formos baterija, kuri netyčia gali būti praryta. Baterijas visuomet laikykite vaikams nepasiekiamose vietose! Prarytos baterijos gali sukelti rimtus sužeidimus arba mirtį. Per dvi valandas nuo nurijimo momento gali atsirasti rimti vidiniai nudegimai.
- Jei įtariate, kad baterija buvo praryta ar ji pateko į kitas kūno vietas, nedelsiant kreipkitės į medikus.
- Kai keičiate baterijas, įsitinkinkite, jog senosios ar naujosios baterijos yra vaikams nepasiekiamoje vietoje. Pakeitę patikrinkite, ar tvirtai uždarėte baterijų skyrelį.
- Jei negalite tvirtai uždaryti baterijų skyrelio, nustokite naudotis prietaisu. Laikykite jį vaikams nepasiekiamoje vietoje ir susisiekite su gamintoju.



Tai II-os KLASĖS prietaisas su dviguba izoliacija, be įžeminimo.

## Produkto priežiūra

Produkto valymui naudokite tik mikro pluošto medžiagą.

## Aplinkosaugos informacija

### Senų įrenginio ir baterijų išmetimas



Jūsų produktas pagamintas iš aukštos kokybės medžiagų ir komponentų, kurie gali būti perdirbami ir naudojami dar kartą.



Kai prie produkto randate šį nubraukto šiukšlių konteinerio ženklą, tai reiškia, kad produktas pagamintas pagal Europos Direktyvą 2012/19/EU.



Šis simbolis reiškia, kad Jūsų įrenginyje yra baterija, kuri yra apibrėžta Europos Direktyvoje 2013/56/EU ir kuri negali būti išmetama kartu su įprastomis buitinėmis atliekomis.

Pasidomėkite vietinėmis elektros ir elektronikos produktų bei įkraunamų baterijų atsikratymo/išmetimo taisyklėmis. Laikykites vietinių taisyklių ir niekuomet nemeskite seno produkto kartu su kitomis buitinėmis atliekomis. Teisingas atsikratymas senais produktais bei įkraunamomis baterijomis padės sumažinti neigiamas pasekmes gamtai ir žmonių sveikatai.

### Pakeičiamų baterijų išėmimas

Norėdami išimti pakeičiamas baterijas, skaitykite skyrelį apie baterijų įdėjimą.

### Atitikties informacija

# CE 0890

Šis įrenginys atitinka Europos Bendrijos nustatytus reikalavimus radijo trikdžiams.

“WOOX Innovations” pareiškia, jog šis gaminyas atitinka esminius reikalavimus ir kitas susijusias 1999/5/EC Direktyvos nuostatas. Atitikimo deklaracijos kopiją galite parsisiųsti iš [www.p4c.philips.com](http://www.p4c.philips.com).

## 2. Jūsų “SoundBar”

Sveikiname įsigijus šį įrenginį ir sveiki prisijungę prie Philips! Jeigu norite gauti pilną reikalingą pagalbą, užregistruokite savo “SoundBar” įrenginį [www.philips.com/welcome](http://www.philips.com/welcome) tinklapyje internete.

### Pagrindinis įrenginys

Šiame skyriuje bus apžvelgtas pagrindinis įrenginys.

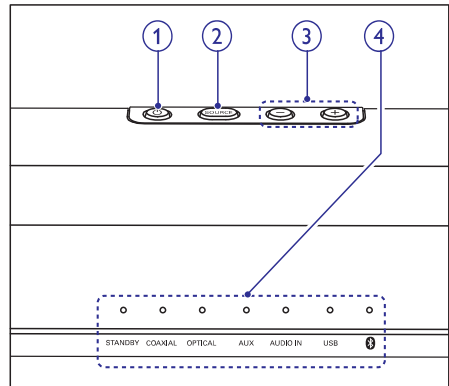

- 1. **  
Įrenginio įjungimas arba išjungimas į budėjimo režimą.
- 2. SOURCE**  
Pasirinkite savo “Soundbar” įrenginio įvesties šaltinį.
- 3. Garsumas +/-**  
Garsumo lygio padidinimui arba sumažinimui.
- 4. LED indikatoriai**
  - **STANDBY:** Užsidega, kai jūsų “Soundbar” įrenginys yra išjungtas į budėjimo režimą.
  - **COAXIAL:** Užsidega, kai įjungiate bendraašį (coaxial) įvesties šaltinį.
  - **OPTICAL:** Užsidega, kai įjungiate optinį įvesties šaltinį.
  - **AUX:** Užsidega, kai įjungiate analoginį įvesties šaltinį.
  - **AUDIO IN:** Užsidega, kai įjungiate audio įvesties šaltinį (3.5 mm jungtis).
  - **USB:** Užsidega, kai įrenginį perjungiate į USB režimą.

- **🔌:** Užsidega, kuomet įjungiate “Bluetooth” režimą, o “Bluetooth” įrenginiai yra sujungti (“suporuoti”). Mirksi, kuomet įjungiate “Bluetooth” režimą, o “Bluetooth” įrenginiai nėra sujungti (“suporuoti”).

## Nuotolinio valdymo pultas

Šiame skyriuje bus apžvelgtas nuotolinio valdymo pultas.

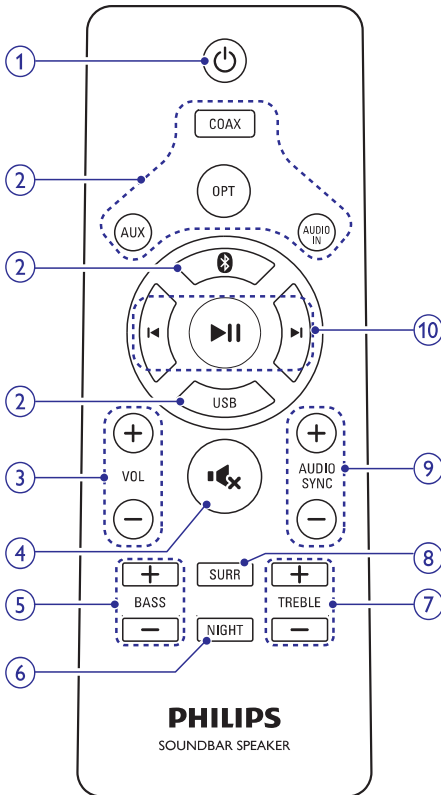

1. **🔌 (Budėjimo režimas-Įjungimas)**  
“Soundbar” įrenginio įjungimas arba išjungimas į budėjimo režimą.

### 2. Šaltinio mygtukai

- **COAX:** Perjunkite savo audio šaltinį į bendraašį (coaxial) sujungimą.

- **OPT:** Perjunkite savo audio šaltinį į optinį sujungimą.
- **AUX:** Perjunkite savo audio šaltinį į AUX sujungimą.
- **AUDIO IN:** Perjunkite savo audio šaltinį į MP3 sujungimą (3.5 mm jungtis).
- **🔌:** Perjunkite savo audio šaltinį į “Bluetooth” režimą
- **USB:** Perjunkite savo audio šaltinį į USB režimą.

### 3. +/- (Volume)

Padidinti arba sumažinti garsumo lygį.

### 4. 🔇

Išjungti garsą arba jį grąžinti.

### 5. BASS +/-

Padidinti arba sumažinti žemus dažnius.

### 6. NIGHT

Įjunkite arba išjunkite naktinį režimą.

### 7. TREBLE +/-

Padidinti arba sumažinti aukštus dažnius.

### 8. SURR

Pasirinkite erdvinį arba stereo garsą.

### 9. AUDIO SYNC +/-

Veiks tik su **COAXIAL (COAX)** ir **OPTICAL (OPT)** režimais. Padidinkite arba sumažinkite garso atidėjimą, kad jis sutaptų su rodomu vaizdu.

### 10. Grojimo mygtukai

- **▶||:** Groti, laikinai sustabdyti arba tęsti grojimą USB režime arba “Bluetooth” režime (tik su AVRCP suderinamais “Bluetooth” įrenginiais).
- **◀▶:** Persókti atgal / į priekį grojant takelius USB režime arba “Bluetooth” režime (tik su AVRCP suderinamais “Bluetooth” įrenginiais).

### Jungtys

Šiame skyriuje bus apžvelgtos “SoundBar” įrenginyje esančios jungtys.

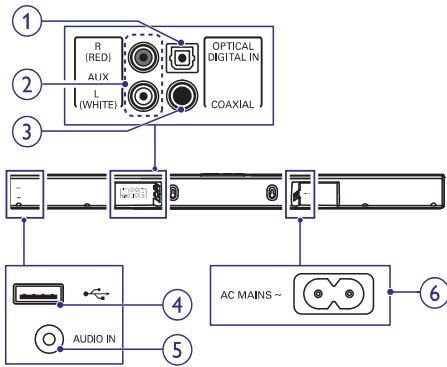

#### 1. DIGITAL IN-OPTICAL

Prijunkite prie optinės garso išvesties televizoriuje arba kitame skaitmeniniame įrenginyje.

#### 2. AUX

Sujunkite su analoginio garso išvestimi, esančia televizoriuje ar analoginiame įrenginyje.

#### 3. COAXIAL

Prijunkite prie bendraašės (coaxial) garso išvesties televizoriuje arba kitame skaitmeniniame įrenginyje.

#### 4.

Lizdas USB įrenginio prijungimui.

#### 5. AUDIO IN

Prijunkite prie audio įvesties iš, pavyzdžiui, MP3 grotuvo (3.5 mm jungtis).

#### 6. AC MAINS~

Maitinimo laido jungtis.

Šis skyrius padės jums prijungti savo “SoundBar” įrenginį prie televizoriaus bei kitų įrenginių.

Informacija apie pagrindinius “SoundBar” bei jo priedų sujungimus yra pateikta greitosios pradžios gide.

### Pastabos

- Norėdami identifikuoti produktą ir pažiūrėti jo maitinimo rodiklius, remkitės lentele, esančia jūsų įrenginio galinėje dalyje arba apačioje.
- Prieš atliekant ar keičiant bet kokius sujungimus, įsitinkinkite, kad visi įrenginiai yra išjungti iš elektros tinklo.

### Pastatymas

Pastatykite savo “SoundBar” sistemą taip, kaip pavaizduota žemiau esančiame paveikslėlyje.

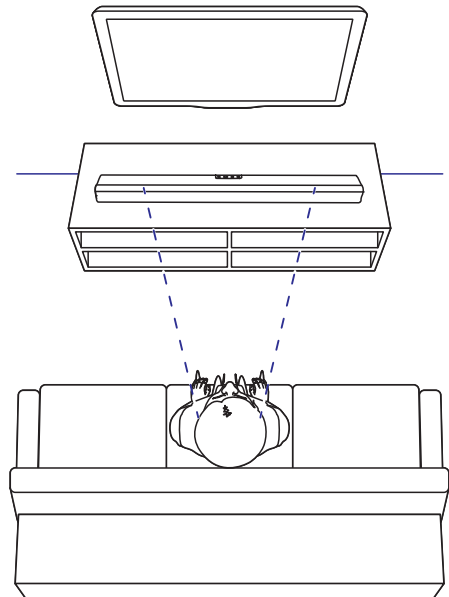

## Televizoriaus bei kitų įrenginių garso prijungimas

Klausykite televizoriaus ir kitų įrenginių garso per “SoundBar” sistemos garsiakalbius.

Naudokitės geriausia įmanoma jungtimi, kuri tinka jūsų “SoundBar” sistemai, televizoriui ir kitiems įrenginiams.

### 1 Pasirinkimas: Garso prijungimas skaitmeniniu optiniu laidu

#### Geriausia garso kokybė

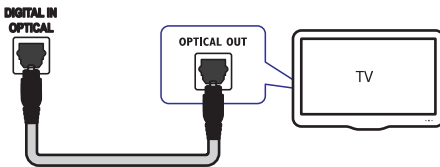

1. Optiniu laidu sujunkite “SoundBar” **OPTICAL** jungtį su televizoriaus ar kito įrenginio **OPTICAL OUT** jungtimi.
  - Skaitmeninis optinis lizdas gali būti pažymėtas ir kaip **SPDIF** arba **SPDIF OUT**.

### 2 Pasirinkimas: Garso prijungimas skaitmeniniu bendraašiu laidu

#### Geriausia garso kokybė

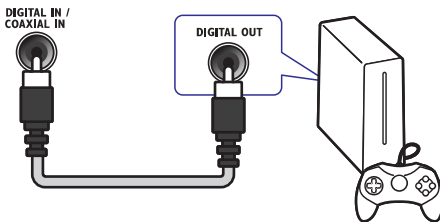

1. Naudodamiesi bendraašiu laidu sujunkite **COAXIAL** lizdą, esantį Jūsų “SoundBar” sistemoje, su **COAXIAL/DIGITAL OUT** lizdu, esančiu televizoriuje ar kitame įrenginyje.
  - Skaitmeninis bendraašis lizdas taip pat gali būti pažymėtas kaip **DIGITAL AUDIO OUT**.

### 3 Pasirinkimas: Garso prijungimas analoginiais audio laidais

#### Įprasta garso kokybė

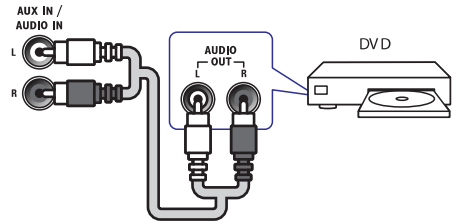

1. Analoginiu laidu sujunkite “SoundBar” **AUX** jungtis su televizoriaus ar kito įrenginio **AUDIO OUT** jungtimis.



## 4. Naudokitės savo “SoundBar”

Šis skyrius padės jums savo “SoundBar” sistemą naudoti garso iš prijungtų įrenginių klausymui.

### Prieš pradėdant

- Įsitikinkite, kad atlikote visus reikiamus sujungimus, aprašytus Greitos Pradžios Gide arba Naudojimosi Instrukcijose, parsisiųstose iš [www.philips.com/support](http://www.philips.com/support).
- Savo “SoundBar” įrenginyje įjunkite kitiems įrenginiams tinkamą šaltinį.

### Garsumo reguliavimas

1. Spauskite **+/- (Volume)** ir padidinkite arba sumažinkite garsumo lygį.
  - Norėdami užtildyti garsą, spauskite **🔇**.
  - Norėdami sugrąžinti garsą, dar kartą spauskite **🔇** arba **+/- (Volume)**.

### Garsumo indikatorius

- Kuo aukštesnį garsumo lygį nustatysite, tuo daugiau LED indikatorių užsidegs. Jei per tris sekundes nepaspausite garsumo reguliavimo mygtuko, garsumo indikatoriai užges.
- Kai garsumo lygis pasiekia minimumą ar maksimumą, visi LED indikatoriai sumirksės tris kartus.
- Kuomet garsumas užtildytas, žybsi dabartinio šaltinio indikatorius.

### Garso pasirinkimas

Ši skiltis padės jums pasirinkti geriausią garsą muzikai ar vaizdo įrašams.

### Erdvinio garso režimas

Naudokitės erdvinio garso režimais ir patirkite nuostabių akimirų.

1. Spauskite **SURR**, norėdami įjungti arba išjungti erdvinį garsą.
  - **On:** Erdvinio “surround” garso klausymosi patirtis.
  - **Off:** Dviejų kanalų stereo garsas. Idealu klausantis muzikos.

### Garso režimo indikatorius

- Jei pasirinktas erdvinio garso režimas, iš eilės užsidegs visi LED indikatoriai ir degs tris sekundes. Liks degti dabartinio šaltinio indikatorius.
- Jei erdvinio garso režimas išjungiamas, užsidegs visi LED indikatoriai ir tuomet visi po vieną užges. Liks degti dabartinio šaltinio indikatorius.

### Ekvalaizeris

Jūs galite keisti savo “SoundBar” sistemos aukšto dažnio (treble) bei žemo dažnio (bass) garso nustatymus.

1. Norėdami pakeisti dažnius, spauskite **TREBLE +/-** arba **BASS +/-**.

### Aukštų/žemų dažnių indikatorius

- Kuo didesnį aukštų/žemų dažnių lygį nustatysite, tuo daugiau LED indikatorių užsidegs. Jei per tris sekundes nepaspausite aukštų/žemų dažnių reguliavimo mygtuko, aukštų/žemų dažnių indikatoriai užges.
- Kai aukštų arba žemų dažnių lygis pasiekia minimumą ar maksimumą, visi LED indikatoriai sumirksės tris kartus.

### Vaizdo ir garso suderinimas

Jeigu garsas ir vaizdas nėra suderinti, galite atidėti garso grojimą, kad šis atitiktų vaizdą.

1. Norėdami suderinti vaizdą ir garsą, spauskite **AUDIO SYNC +/-**.
  - Spaudžiant **AUDIO SYNC +** padidinamas garso atidėjimas, o spaudžiant **AUDIO SYNC –** sumažinamas garso atidėjimas.

### Garso atidėjimo indikatorius

- Kuo didesnį garso atidėjimą nustatysite, tuo daugiau LED indikatorių užsidegs. Jei per tris sekundes nepaspausite garso atidėjimo mygtuko, garso atidėjimo indikatoriai užges.

## Pastaba

- Ši funkcija galima tik **COAXIAL (COAX)** ir **OPTICAL (OPT)** šaltiniuose.

## Naktinis režimas

Norėdami klausytis tyliai, sumažinkite garsių garsų lygį. Naktinis režimas veiks tik su “Dolby Digital” garso takeliais.

1. Norėdami įjungti arba išjungti naktinį režimą, spauskite **NIGHT** mygtuką.

## Naktinio režimo indikatorius

- Jei pasirinktas naktinis režimas, iš eilės užsidegs visi LED indikatoriai ir degs tris sekundes. Liks degti dabartinio šaltinio indikatorius.
- Jei naktinis režimas išjungiamas, užsidegs visi LED indikatoriai ir tuomet visi po vieną užges. Liks degti dabartinio šaltinio indikatorius.

## MP3 grotuvas

Prijunkite savo MP3 grotuvą, norėdami groti muziką ar kitus garso failus.

### Ko Jums prireiks:

- MP3 grotuvo.
  - 3.5 mm stereo audio laido.
1. Naudodami 3.5 mm stereo audio laidą, prijunkite MP3 grotuvą prie **AUDIO IN** jungties, esančios jūsų “SoundBar” sistemoje.
  2. Nuotolinio valdymo pulte pakartotinai spauskite **AUDIO IN**.
  3. Naudokitės savo MP3 grotuvo mygtukais, norėdami pasirinkti ir groti audio failus ir muziką.



## USB atminties įrenginiai

Mėgaukitės garsu, grojamu iš savo USB atminties įrenginio, tokio kaip MP3 grotuvas ar USB “flash” laikmena.

### Ko Jums prireiks:

- USB įrenginio su FAT arba NTFS failų formavimo sistema ir suderinamo su “Mass Storage Class”.

- MP3 failų, esančių jūsų USB atminties įrenginyje.
1. Prijunkite USB įrenginį prie “Soundbar” sistemos.
  2. Nuotolinio valdymo pulte spauskite USB.
  3. Norėdami valdyti grojimą, naudokitės nuotolinio valdymo pultu.

Mygtukas	Funkcija
	Pradėti, laikinai sustabdyti arba tęsti grojimą.
	Peršokti prie buvusio arba tolimesnio takelio.
<b>USB</b>	Grojimo metu spauskite, norėdami pasirinkti: visų takelių pakartotiną grojimą arba išjungtą pakartojimo režimą.

## Pakartotino grojimo indikatorius

- Jei aktyvuotas pakartotino grojimo režimas, tris sekundes mirksės visi LED indikatoriai ir liks degti dabartinio šaltinio indikatorius.
- Jei pakartotino grojimo režimas išjungiamas, užsidegs visi LED indikatoriai ir tuomet visi po vieną užges. Liks degti dabartinio šaltinio indikatorius.









## Pastabos

- Šis įrenginys gali būti nesuderinamas su kai kuriais USB įrenginiais.
- Jei naudojate USB prailginimo laidą, USB HUB ar USB šakotuvą, USB įrenginys gali būti neatpažintas.
- Skaitmeninių kamerų PTP protokolai yra nesuderinami.
- Neatjunginėkite USB įrenginio tuo metu, kai jis yra “nuskaitomas”.
- DRM apsaugoti muzikiniai failai (MP3) yra nesuderinami.
- USB jungtis: 5V ===, 1A.

### Garso grojimas per “Bluetooth”

“Bluetooth” pagalba sujunkite savo “SoundBar” sistemą su kitu “Bluetooth” įrenginiu (pvz. iPad, iPhone, iPod touch, Android telefonu ar nešiojamuoju kompiuteriu). Sujungę įrenginius, jūs galėsite groti šiuose įrenginiuose esančius garso takelius per savo “SoundBar” sistemos garsiakalbius.

#### Ko Jums prireiks:

- Įrenginio su “Bluetooth” belaidžio ryšio technologija. Jis turi būti suderinamas su “Bluetooth” profiliu A2DP, AVRCP bei “Bluetooth” versija 2.1 + EDR.
  - Toks sujungimas veiks iki 10 metrų atstumu tarp “SoundBar” sistemos ir “Bluetooth” prietaiso.
1. Spauskite  savo nuotolinio valdymo pulte ir taip įjunkite savo įrenginį į “Bluetooth” režimą.  
↳ Ekranėlyje greitai mirksės  simbolis.
  2. “Bluetooth” prietaise įjunkite “Bluetooth” funkciją, atlikite paiešką ir pasirinkite Philips **HTL1190B** įrenginį. Pradėkite sujungimą (skaitykite per “Bluetooth” prijungiamo prietaiso naudojimosi instrukcijas ir sužinokite, kaip jame įjungti “Bluetooth”).
    - Kai jūsų paprašys įvesti slaptažodį, įveskite “0000”.↳ Sujungimo metu ekranėlyje lėčiau mirksės  simbolis.
  3. Palaukite, kol ekranėlyje ims degti  simbolis.  
↳ Jei “Bluetooth” sujungimas baigtas nesėkmingai,  simbolis vėl lėtai mirksės.
  4. Per “Bluetooth” prijungtame įrenginyje pasirinkite garso takelius ir pradėkite grojimą.
    - Jei grojimo metu turėsite priimti skambutį, muzika sustos. Ji vėl pradės groti užbaigus skambutį.
    - Jei per “Bluetooth” prijungtas įrenginys suderinamas su AVRCP profiliu, nuotolinio valdymo pulte galite spausti  / , kad peršokti per takelius, arba , kad laikinai sustabdyti arba tęsti grojimą.

5. Norėdami išjungti “Bluetooth” režimo nustatymą, pasirinkite kitą šaltinį.
  - Grįžus atgal į “Bluetooth” režimą, “Bluetooth” sujungimas lieka aktyvus.



#### Pastabos

- Muzikos transliavimą gali sutrikdyti įvairios kliūtys tarp “SoundBar” sistemos ir įrenginio (pvz. sienos, metaliniai daiktai, dėklai arba kiti panašiamе dažnyje veikiančys įrenginiai).
- Jei norite sujungti “SoundBar” sistemą su kitu įrenginiu, nuotolinio valdymo pulte spauskite ir laikykite nuspaudę  mygtuką, kad atjungtumėte šiuo metu prijungtą “Bluetooth” įrenginį.

### Automatinis budėjimo režimas

Grojanč mediją iš kitų prijungtų įrenginių, “SoundBar” sistema automatiškai išsijungs į budėjimo režimą, jei 15 minučių nėra atliekamas joks veiksmas ir prijungtame įrenginyje nėra grojamas joks garsas/vaizdas.

### Gamyklinių nustatymų gražinimas

Jūs galite gražinkite savo “SoundBar” nustatymus į gamyklinius.

1. Užtildyto garso režime, greitai du kartus paspauskite **AUX** mygtuką.  
↳ Gražinami gamykliniai nustatymai.

### Programinės įrangos atnaujinimas

Siekiant nuolat gerinti produktą, gali būti pasiūlytas jo programinės įrangos naujinys.

Aplankykite interneto svetainę [www.philips.com/support](http://www.philips.com/support), kur sužinosite, ar nėra pasiekiami naujausių programinės įrangos versijų.

## 5. Tvirtinimas prie sienos

### Pastabos

- Neteisingas tvirtinimas prie sienos gali sukelti nelaimę, traumą ar kitokią žalą. Jeigu turite klausimų, susisiekite su Vartotojų Aptarnavimo Centru savo šalyje.
- Prieš atliekant tvirtinimą prie sienos įsitikinkite, kad ji pajėgi atlaikyti šio "Soundbar" įrenginio svorį.

### Varžto ilgis/skersmuo

Įsitikinkite, jog jūsų varžtų ilgis ir skersmuo yra tinkamas montavimui prie atitinkamos sienos.

3.0-3.5mm/0.12"-0.14"

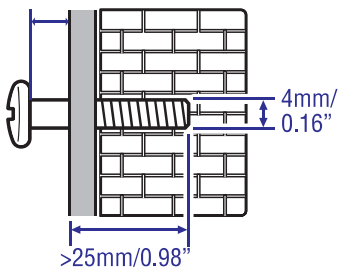

Norėdami gauti daugiau informacijos apie "SoundBar" įrenginio montavimą prie sienos, žiūrėkite iliustracijas greitos pradžios gide.

- 1) Sienoje išgręžkite dvi skylės.
- 2) Į skylės įdėkite kaiščius ir varžtus.
- 3) Pakabinkite "SoundBar" įrenginį ant įsuktų varžtų.

## 6. Techniniai duomenys

### Pastaba

- Duomenys apie įrenginį gali būti keičiami be išankstinio perspėjimo.

### Stiprintuvus

- RMS bendra išvesties galia: 40W RMS (+/- 0.5 dB, 10% THD)
- Dažnis: 40 Hz-20 kHz / ±3 dB
- Signalu/ triukšmo santykis: > 65 dB (CCIR) / (A-weighted)
- Bendras harmoninis išskraipymas: < 1%
- Įvesties jautrumas:
  - AUX: 2 Vrms +/- 100 mV
  - AUDIO IN: 1 Vrms +/- 100mV

### Garsas (Audio)

- S/PDIF Skaitmeninė garso (audio) įvestis:
  - Bendraašė (Coaxial): IEC 60958-3
  - Optinė: TOSLINK
- "Sampling" dažniai:
  - MP3: 8 kHz, 11 kHz, 12 kHz, 16 kHz, 22 kHz, 24 kHz, 32 kHz, 44.1 kHz, 48 kHz
- Nuolatinis bitų dažnis:
  - MP3: 8 kbps-320 kbps

### USB

- Suderinamumas: Didelės spartos USB (2.0)
- Suderinama klasė: USB Mass Storage Class (MSC)
- Failų sistema: FAT16 ir FAT32
- Suderinama su MP3 failų formatais

### Bluetooth

- Bluetooth profilis: A2DP, AVRCP
- Bluetooth versija: 2.1 + EDR

### Pagrindinis įrenginys

- Maitinimas: 100-240 V~, 50/60 Hz 1.5 A
- Elektros energijos suvartojimas: 25 W
- Elektros energijos suvartojimas budėjimo režime: ≤ 0.5 W
- Garsiakalbių varža: 8 omai ("full range")
- Garsiakalbių valdikliai: 4 x 54.5 mm (2")
- Išmatavimai (P x A x G): 865 x 67.8 x 85.5 mm (34.1" x 2.7" x 3.4")
- Svoris: 1.8 kg

### Nuotolinio valdymo pulto baterijos

- 1 x AAA-R03-1.5 V

### Informacija apie budėjimo režimą

- Jei įrenginys yra neaktyvus 15 minučių, jis automatiškai išsijungs į budėjimo arba tinklo budėjimo režimą.
- Energijos suvartojimas budėjimo arba tinklo budėjimo režimuose yra mažiau kaip 0.5 W.
- Norėdami išjungti "Bluetooth" sujungimą, nuotolinio valdymo pulte spauskite ir laikykite nuspaudę "Bluetooth" mygtuką.
- Norėdami aktyvuoti "Bluetooth" sujungimą, įjunkite "Bluetooth" režimą savo prijungiamame įrenginyje arba aktyvuokite "Bluetooth" sujungimą naudodamiesi NFC žymą (jei funkcija galima).



### Įspėjimas

- Elektros iškvos tikimybė. Niekada nenuiminėkite įrenginį dengiančių dalių.

Jokiomis aplinkybėmis jūs neturėtumėte patys bandyti pataisyti įrenginio, nes taip pažeisite garantijos sutartį.

Jeigu įvyks gedimas, pirmiausia, prieš nešdami įrenginį taisyti, patikrinkite žemiau aprašytus punktus. Jeigu, laikantis šių patarimų, jums nepavyksta pašalinti problemos, užregistruokite savo įrenginį ir gaukite visą pagalbą [www.philips.com/support](http://www.philips.com/support).

### Pagrindinis įrenginys

#### Neveikia "SoundBar" sistemos mygtukai.

- Kelioms minutėms atjunkite įrenginį iš elektros tinklo, o po to vėl prijunkite.

### Garsas

#### Nėra garso iš "SoundBar" įrenginio garsiakalbių.

- Prijunkite "SoundBar" įrenginį prie televizoriaus ir kitų įrenginių. Jums nereikės atskiro garso laido, kai:
- Gražinkite savo "SoundBar" įrenginiui gamyklinius nustatymus.
- Nuotolinio valdymo pulte pasirinkite tinkamą garso (audio) įvesties šaltinį.
- Įsitinkite, jog "SoundBar" įrenginio garsas nėra užtildytas.

#### Netikslus garsas arba girdimas aidas.

- Įsitinkite, kad televizoriaus garsas yra išjungtas, jeigu leidžiate garsą per "SoundBar" įrenginį.

### Bluetooth

#### Įrenginys negali prisijungti prie "SoundBar" įrenginio.

- Įrenginys nėra suderinamas su atitinkamais "SoundBar" įrenginiui reikalingais profiliais.
- Neįjungėte "Bluetooth" funkcijos prijungiamame įrenginyje. Norėdami sužinoti daugiau apie tai, kaip įjungti funkciją, skaitykite prijungiamo įrenginio naudojimosi instrukcijas.
- Įrenginys yra neteisingai prijungtas. Tinkamai prijunkite įrenginį. (Skaitykite skyrių "Garso grojimas per "Bluetooth", esantį 10 p.).
- "SoundBar" įrenginys jau yra sujungtas su kitu "Bluetooth" įrenginiu. Atjunkite prijungtąjį įrenginį ir pabandykite dar kartą.

#### Prasta per "Bluetooth" prijungto įrenginio grojamo garso kokybė.

- Prastas "Bluetooth" ryšys. Atneškite įrenginį arčiau "SoundBar" sistemos arba patraukite visas kliūtis, esančias tarp įrenginio ir "SoundBar" sistemos.

#### Per "Bluetooth" prijungtas įrenginys nuolat prisijungia ir atsijungia.

- Prastas "Bluetooth" ryšys. Atneškite įrenginį arčiau "SoundBar" sistemos arba patraukite visas kliūtis, esančias tarp įrenginio ir "SoundBar" sistemos.
- Per "Bluetooth" prijungtame įrenginyje išjunkite bevielio (Wi-Fi) tinklo funkciją.
- Kai kuriuose įrenginiuose "Bluetooth" funkcija yra išjungiamama automatiškai baterijos taupymo tikslu. Tai nereiškia, kad yra "SoundBar" sistemos gedimas.



"Dolby" bei dvigubos-D simbolis yra "Dolby Laboratories" priklausantys prekiniai ženklai.



Bluetooth® žodinis ženklas bei logotipas yra "Bluetooth SIG, Inc." priklausantys prekiniai ženklai. "WOOX Innovations" šiuos ženklus naudoja pagal turimą licenciją. Kiti prekiniai ženklai yra atitinkamų jų savininkų nuosavybė.



Techniniai duomenys gali keistis be išankstinio perspėjimo.

© 2014 WOOX Innovations Limited. Visos teisės saugomos.

Philips ir Philips Skydo Emblema yra Koninklijke Philips N.V. registruoti prekiniai ženklai ir WOOX Innovations Limited juos naudoja pagal licenciją iš Koninklijke Philips N.V.

HTL1190B\_12\_UM\_V1.0

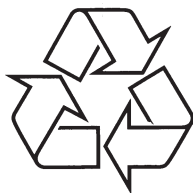

Daugiau apie firmos "Philips" gaminius galite sužinoti  
pasauliniame Interneto tinkle. Svetainės adresas:  
<http://www.philips.com>