

Problème	Solution
La centrifugeuse ne fonctionne pas.	La centrifugeuse est équipée d'un système de sécurité. Si les accessoires ne sont pas montés correctement sur le bloc moteur, la centrifugeuse ne fonctionne pas. Vérifiez que les accessoires sont montés comme il se doit (voir les différentes sections). Éteignez d'abord l'appareil !
Le bloc moteur est bloqué.	Arrêtez l'appareil et mixez/hachez une portion moins importante.
Une odeur désagréable se dégage du bloc moteur lors des premières utilisations.	Ce phénomène est normal lors des premières utilisations. Si l'odeur perdure, vérifiez la quantité traitée, la durée d'utilisation et la vitesse utilisée.
Le tamis de la centrifugeuse entre en contact avec la cheminée de remplissage ou vibre fortement pendant le fonctionnement de l'appareil.	<ul style="list-style-type: none"> Éteignez l'appareil. Vérifiez que le tamis est raccordé correctement. Les nervures en bas du tamis doivent entrer correctement dans l'ouverture du coupleur moteur. Vérifiez que le tamis n'est pas endommagé. Les craquelures, fissures, le desserrement du disque de râpe ou toute autre irrégularité peuvent causer des dysfonctionnements.

ESPAÑOL

Introducción

Enhorabuena por su adquisición y bienvenido a Philips Para poder beneficiarse por completo de la asistencia que ofrece Philips, registre el producto en www.philips.com/welcome.

Importante

Antes de usar el aparato, lea atentamente este manual de usuario y consérvelo por si necesitara consultarlo en el futuro.

Peligro

- No sumerja nunca la unidad motora en agua u otros líquidos, ni la enjuague bajo el grifo.
- No limpie la unidad motora en el lavavajillas.

Advertencia

- Antes de conectar el aparato, compruebe si el voltaje indicado en la base del mismo se corresponde con el voltaje de red local.
- No utilice el aparato si el enchufe, el cable de alimentación u otros componentes están dañados.
- Si el cable de alimentación está dañado, debe ser sustituido por Philips o por un centro de servicio autorizado por Philips, con el fin de evitar situaciones de peligro.
- Este aparato puede ser usado por personas con su capacidad física, psíquica o sensorial reducida y por quienes no tengan los conocimientos y la experiencia necesarios, si han sido supervisados o instruidos acerca del uso del aparato de forma segura y siempre que sepan los riesgos que conlleva su uso.
- Los niños no deben utilizar este aparato. Mantenga el aparato y el cable fuera del alcance de los niños.
- No permita que los niños jueguen con el aparato.
- No deje nunca el aparato en funcionamiento sin vigilancia.
- Desconecte siempre el aparato de la red eléctrica si lo va a dejar desatendido o antes de montarlo, desmontarlo o limpiarlo.
- Si el tamiz o la tapa presentan daños o grietas visibles, no utilice el aparato y póngase en contacto con el servicio de atención al cliente de Philips más cercano.
- No introduzca los dedos ni ningún objeto por el orificio de entrada cuando el aparato esté funcionando. Para ello, utilice únicamente el empujador.
- No toque las pequeñas cuchillas de la base del tamiz. Están muy afiladas.
- No introduzca ningún objeto que no sea fruta, verdura o el empujador en el orificio de entrada.
- Ponga y utilice siempre el aparato sobre una superficie seca, estable y plana.
- Para asegurarse de que el aparato se mantiene estable, mantenga la superficie en la que va a colocarlo y la parte inferior del aparato limpias.
- No ingiera la pulpa ni la utilice para preparar otros platos.
- Este aparato es sólo para uso doméstico.

Precaución

- Desenrolle completamente el cable de alimentación y sáquelo de la zona de almacenamiento antes de utilizar el aparato.
- No utilice nunca accesorios ni piezas de otros fabricantes o que Philips no recomiende específicamente. Si lo hace, la garantía quedará anulada.
- Antes de encender el aparato, asegúrese de que todas las piezas estén bien montadas.
- Evite tocar las cuchillas, especialmente cuando la licuadora esté aún conectada a la toma de corriente.
- Apague y desenchufe la licuadora de la fuente de alimentación antes de quitar o insertar cualquier accesorio de la unidad principal.

- Deje siempre que la licuadora se enfríe antes de limpiarla o moverla.
- Utilice el aparato sólo con los cierres de sujeción cerrados. Abra los cierres de sujeción cuando haya apagado el aparato y el tamiz haya dejado de girar.
- Los colorantes de la comida pueden producir decoloración en las piezas. Esto es normal y no afecta al uso.

Campos electromagnéticos (CEM)

Este aparato de Philips cumple los estándares y las normativas aplicables sobre exposición a campos electromagnéticos.

Bloqueo de seguridad incorporado

Esta función garantiza que solo se pueda encender el aparato si la tapa y la unidad de cuchillas están colocadas correctamente en la unidad motora. Si la tapa y la unidad de cuchillas están bien montadas, el bloqueo de seguridad incorporado se desactivará.

Reciclaje

- Este símbolo significa que este producto no debe desecharse con la basura normal del hogar (2012/19/UE).
- Siga la normativa de su país con respecto a la recogida de productos eléctricos y electrónicos. El correcto desecho de los productos ayuda a evitar consecuencias negativas para el medioambiente y la salud humana.



Descripción

1 Empujador	8 Recipiente de pulpa
2 Orificio de entrada	9 Interruptor
3 Tapa	10 Unidad motora
4 Tamiz	11 Depósito de zumo
5 Colector de zumo	12 Cubierta del depósito de zumo
6 Cierres de bloqueo	13 Boquilla
7 Eje motor	

Antes de utilizarlo por primera vez

- Saque todos los accesorios.
- Limpie bien las piezas de la licuadora antes de utilizarla por primera vez (consulte el capítulo "Limpieza").
- Asegúrese de que todas las piezas están totalmente secas antes de comenzar a utilizar la licuadora.

Uso de la licuadora

Preparación de zumo

La licuadora se puede utilizar para preparar zumos de fruta fresca. La pulpa, las pepitas y la piel se separan. Asegúrese de que el botón de control está desactivado. A continuación, conéctela a la toma de corriente.

- Limpie y corte los ingredientes grandes en trozos que quepan en el orificio de entrada.
- Gire el botón de control hasta la velocidad recomendada.
- Introduzca los ingredientes en el orificio de entrada.
- Empuje ligeramente los ingredientes hacia abajo con el empujador.

Consejo

- Quite los huesos de las cerezas, las ciruelas, los melocotones, etc. No es necesario quitar el corazón ni las semillas de frutas como melones, manzanas y uvas.
- Utilice frutas y hortalizas frescas, ya que contienen más zumo. Las piñas, las remolachas, los apios, las manzanas, los pepinos, las zanahorias, las espinacas, los melones, los tomates, las naranjas y las uvas son especialmente adecuados para licuar en esta licuadora.
- No es necesario quitar las pieles o cáscaras finas. Solo es necesario quitar las cáscaras gruesas, como las de las naranjas, las piñas y las remolachas crudas. Quite también la cáscara blanca de los cítricos, ya que da un sabor amargo.
- Al hacer zumo de manzana, recuerde que el espesor del zumo depende del tipo de manzana que utilice. Cuanto más jugo tenga la manzana, más líquido será el zumo. Elija el tipo de manzana más adecuado a su gusto.
- El zumo de manzana se oxida muy rápidamente. Puede retrasar este proceso añadiendo unas gotas de zumo de limón.
- Las frutas que tienen fécula, como el plátano, la papaya, el aguacate, los higos o el mango, no son adecuadas para procesarlas en la licuadora. Utilice un robot de cocina, una batidora o una batidora de varilla para procesar este tipo de fruta.
- Las hojas y los troncos de lechuga, por ejemplo, se pueden triturar en la licuadora.
- Bébase el zumo nada más hacerlo. Si queda expuesto al aire libre durante un tiempo, el zumo perderá sabor y valor nutritivo.
- Puede obtener más zumo si utiliza menos fuerza para empujar hacia abajo las frutas y hortalizas.

Nota

- No ejerza demasiada presión sobre el empujador, ya que esto podría variar la calidad del resultado final e incluso podría hacer que se detuviera el tamiz.
- No deje que la licuadora funcione durante más de 2 minutos sin interrupción. Si aún no ha terminado de hacer zumo, apague la licuadora y deje que se enfríe a temperatura ambiente antes de continuar.
- No toque el tamiz a través de la salida de la pulpa del colector de pulpa.

Limpieza

Es más fácil limpiar la licuadora, sus piezas y accesorios inmediatamente después de su uso.

Notas

- Desenchufe la licuadora antes de empezar a limpiarla.
- Espere a que la licuadora se haya enfriado lo suficiente antes de limpiarla.
- Todos los accesorios desmontables se pueden lavar en el lavavajillas.
- Limpie la unidad motora con un paño húmedo.
- No utilice estropajos, agentes abrasivos ni líquidos agresivos, como gasolina, alcohol o acetona, para limpiar el aparato.

- Después de desenchufar la licuadora, quite los accesorios y las piezas que haya utilizado y límpielos con agua tibia y detergente líquido.
- Enjuague todos los accesorios y las piezas bajo el grifo.
- Para una mejor limpieza, puede utilizar el cepillo.

Almacenamiento

- Guarde el aparato en lugares secos para evitar que el tamiz y las cuchillas se oxiden.
- Puede insertar el enchufe en la unidad principal para almacenarlo.

Recetas

Con la licuadora, puede experimentar de forma ilimitada y probar todo tipo de recetas. Puede preparar deliciosos zumos, batidos, sopas y salsas en muy poco tiempo. Para que se haga una idea de las posibilidades, puede visitar www.kitchen.philips.com.

Para preparar zumos

Ingredientes	Peso	Velocidad
Pepinos/espinacas/melones/tomates/naranjas/limones/uvas/bayas	500 g	1
Manzanas/zanahorias/piñas/remolachas/apio/peras	500 g	2

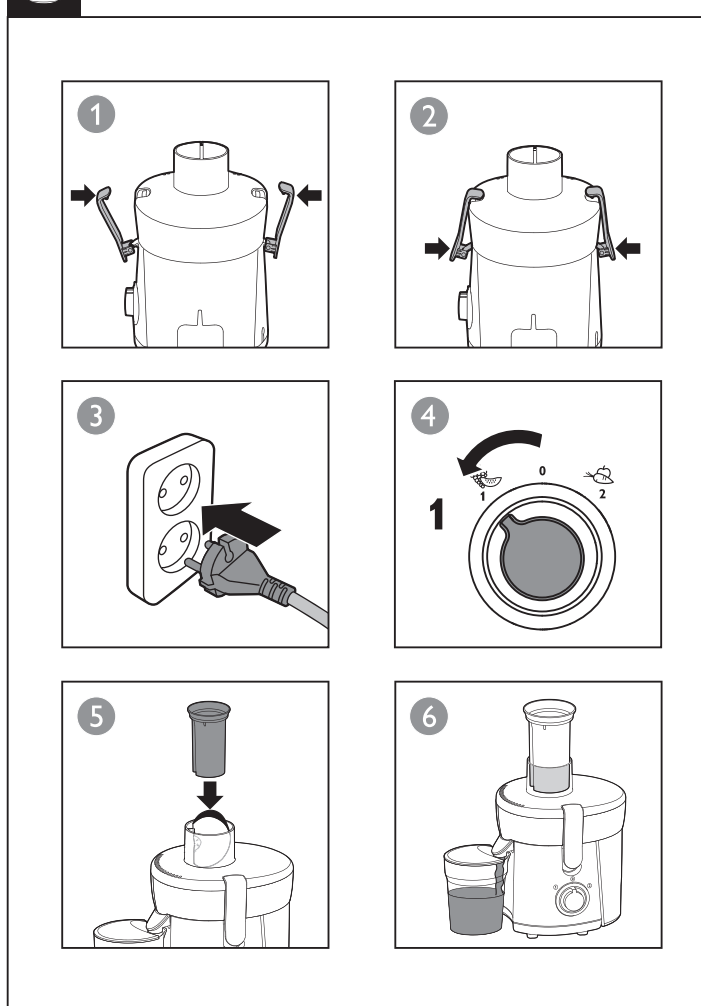
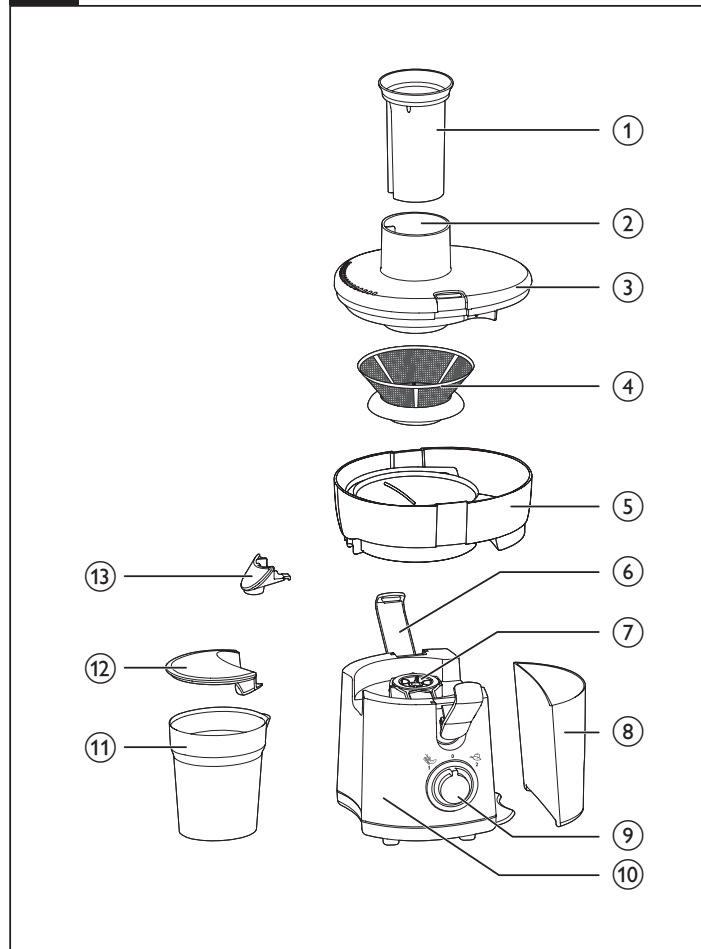

Receta del zumo de jengibre

Procese 60 g de jengibre durante 10 segundos. Deberá ejercer una mayor fuerza de presión (de hasta 2 kg) con el empujador.

Consejos

- Si desea utilizar zumo de jengibre más a menudo para dar sabor a sus zumos caseros, puede prepararlo con antelación. El zumo de jengibre se puede guardar en una jarra hermética en el frigorífico hasta una semana.

Garantía y asistencia

Si necesita ayuda o información, visite www.philips.com/support o lea el folleto de garantía mundial independiente.

Solución de problemas

Si tiene problemas al usar la licuadora, compruebe los siguientes puntos antes de llamar al servicio técnico. Si no puede resolver el problema, póngase en contacto con el Servicio de Atención al Cliente de Philips en su país.

Problema	Solución
La licuadora no funciona.	La licuadora está equipada con un sistema de seguridad. Si los accesorios no están bien conectados a la unidad motora, la licuadora no funciona. Compruebe que los accesorios están bien conectados (consulte las distintas secciones). En primer lugar, apague la licuadora.
La unidad motora está bloqueada.	Apague la licuadora y procese una cantidad más pequeña.
La unidad motora desprende un olor desagradable las primeras veces que se utiliza.	Esto es normal durante los primeros usos. Si el olor persiste, compruebe la cantidad que está procesando, el tiempo de uso o la velocidad utilizada.
El tamiz de la licuadora entra en contacto en el orificio de entrada o muestra una vibración elevada durante el procesado.	<ul style="list-style-type: none"> Apague la licuadora. Compruebe que el tamiz está bien conectado. Los resaltes de la parte inferior del tamiz deben encajar correctamente en la abertura de acoplamiento del motor. Compruebe que el tamiz no está dañado. Las grietas, las fisuras, un disco de rallar suelto o cualquier otra irregularidad pueden hacer que el aparato no funcione correctamente.

El enchufe macho de conexión debe ser conectado solamente a un enchufe hembra de las mismas características técnicas del enchufe en material.

PHILIPS

HR1811



User manual
Mode d'emploi
Manual del usuario



100% recycled paper
100% papier recyclé
3000 003 44311 B

www.philips.com

ENGLISH

Introduction

Congratulations on your purchase and welcome to Philips! To fully benefit from the support that Philips offers, register your product at www.philips.com/welcome.

Important

Read this user manual carefully before you use the appliance and save it for future reference.

Danger

- Never immerse the motor unit in water or any other liquid, nor rinse it under the tap.
- Do not clean the motor unit in the dishwasher.

Warning

- Check if the voltage indicated on the base of the appliance corresponds to the local mains voltage before you connect the appliance.
- Do not use the appliance if the plug, the mains cord or other components are damaged.
- If the mains cord is damaged, you must have it replaced by Philips, a service centre authorised by Philips or similarly qualified persons in order to avoid a hazard.
- This appliance can be used by persons with reduced physical, sensory or mental capabilities or lack of experience and knowledge if they have been given supervision or instruction concerning use of the appliance in a safe way and if they understand the hazards involved.
- This appliance shall not be used by children. Keep the appliance and its cord out of the reach of children.
- Children shall not play with the appliance.
- Never let the appliance operate unattended.
- Always disconnect the appliance from the mains if you leave it unattended or before you assemble, disassemble or clean it.
- Do not use the appliance if the sieve or the lid is damaged in any way or shows visible cracks and contact the nearest Philips service centre.
- Never reach into the feeding tube with your fingers or an object while the appliance is operating. Only use the pusher for this purpose.
- Do not touch the small cutting blades in the base of the sieve. They are very sharp.
- Do not insert other items than fruits, vegetables or the pusher into the feeding tube.
- Always place and use the appliance on a dry, stable and level surface.
- To ensure that the appliance stands stably, keep the surface on which the appliance stands and the bottom of the appliance clean.

- Do not eat the pulp or use for preparing dishes.
 - This appliance is intended for household use only.
- Caution**
- Always unwind the power cord totally from the cord storage area before use.
 - Never use any accessories or parts from other manufacturers or that Philips does not specifically recommend. If you use such accessories or parts, your guarantee becomes invalid.
 - Make sure all parts are correctly assembled before you switch on the appliance.
 - Avoid touching the sharp blades, especially when the juicer is still connected to power outlet.
 - Switch off and unplug the juicer from the power supply before you take out and insert any accessories from the main unit.
 - Always let the juicer cool down before you clean or move it.
 - Only use the appliance when both clamps are locked. Unlock the clamps after you have switched off the appliance and the sieve has stopped rotating.
 - Food coloring can discolor components. This is normal and has no impact on use.

Electromagnetic fields (EMF)

This Philips appliance complies with all applicable standards and regulations regarding exposure to electromagnetic fields.

Built-in safety lock

This feature ensures that you can only switch on the appliance if the lid and the blade unit are assembled on the motor unit properly. If the lid and the blade unit are correctly assembled, the built-in safety lock will be unlocked.

Recycling

- This symbol means that this product shall not be disposed of with normal household waste (2012/19/UE). 
- Follow your country's rules for the separate collection of electrical and electronic products. Correct disposal helps prevent negative consequences for the environment and human health.

Overview

1	Pusher	8	Pulp container
2	Feeding tube	9	Switch
3	Lid	10	Motor unit
4	Sieve	11	Juice container
5	Juice collector	12	Juice container cover
6	Locking clips	13	Spout
7	Driving shaft		

Before first use

- Take out all the accessories.
- Clean the parts of the juicer thoroughly before using the juicer for the first time (see chapter 'Cleaning').
- Make sure all parts are completely dry before you start using the juicer.

Using the juicer

Extracting Juice

The juicer can be used for preparing fresh fruit juices. Pulp, pips and skins will be separated. Make sure the control switch is off. Then, connect to the power socket.

- Clean and cut large ingredients into pieces that fit into the feeding tube.
- Turn the control switch to the suggested speed.
- Put your ingredients through the feeding tube.
- Push the ingredients gently down with the pusher.

Tip

- Remove stones from cherries, plums, peaches, etc. You do not have to remove cores or seeds from fruits like melons, apples and grapes.
- Use fresh fruit and vegetables; they contain more juice. Particularly suitable for processing in the juice extractor are pineapples, beetroots, celery stalks, apples, cucumbers, carrots, spinach, melons, tomatoes, oranges and grapes.
- You do not have to remove thin peels or skins. Only remove thick peels, e.g. those of oranges, pineapples and uncooked beetroots. Also remove the white pith of citrus fruits because it has a bitter taste.
- When you prepare apple juice, remember that the thickness of the apple juice depends on the apple you are using. The juicier the apple the thinner the juice. Choose an apple that produces the type of juice you prefer.
- Apple juice turns brown very quickly. You can slow down this process by adding a few drops of lemon juice.
- Fruits that contain starch, such as bananas, papayas, avocados, figs and mangoes are not suitable for processing in the juice extractor. Use a food processor, blender or bar blender to process these fruits.
- Leaves and leafstalks of e.g. lettuce can also be processed in the juice extractor.
- Drink the juice immediately after you have extracted it. If it is exposed to air for some time, the juice will lose its taste and nutritional value.
- You can get more juice output if you use softer force to push the fruit and vegetables down.

Note

- Do not exert too much pressure on the pusher, since this would affect the quality of the end result and it could even cause the sieve to come to a halt.
- Do not run the juicer continuously for more than 2 minutes. If you have not finished extracting juice, switch the juicer off, and allow it to cool down to room temperature before you continue processing.
- Do not reach into the sieve through the pulp outlet of the pulp collector.

Cleaning

It is easiest to clean the juicer, its parts and accessories immediately after use.

Notes

- Unplug the juicer before you started cleaning it.
- Wait until the juicer has cooled down sufficiently before cleaning it.
- All detachable accessories can be cleaned in dishwasher.
- Clean the motor unit with a moist cloth.
- Do not use scouring pads, abrasive cleaning agents or aggressive liquids such as petrol, alcohol or acetone to clean the appliance.

- After you unplug the juicer, detach the used accessories, parts and clean them in lukewarm washing up liquid.
- Rinse all accessories and parts under a tap.
- For better cleaning, you can use the brush to clean.

Storage

- Keep it in dry places to avoid the sieve, blades get rusty.
- Plug could be inserted into the main unit for storage.

Recipes

With Juicer, you can experiment endlessly and try out all kind of recipes. You can make delicious juices, shakes, soups, and sauces in no time at all. To give you an idea of the possibilities, go to www.kitchen.philips.com.

For Juicing		
Ingredients	Weight	Speed
Cucumbers/ Spinach/ Melons/ Tomatoes/ Oranges/ Lemon/ Grapes/ Berries	500g	1
Apples/ Carrots/ Pineapples/ Beetroots/ Celery/ Pear	500g	2

Ginger juice recipe

Juice 60g ginger for 10 seconds. You have to exert a higher pressing force (of up to 2kg) on the pusher.

Tips

- If you want to use ginger juice more often to flavour your home-made juices, you can prepare it in advance. You can store the ginger juice in a sealed jar in the refrigerator for up to one week.

Guarantee and support

If you need information or support, please visit www.philips.com/support or read the separate worldwide guarantee leaflet.

Troubleshooting

If you encounter problems when using this juicer, check the following points before requesting service. If you cannot solve the problem, contact the Philips Consumer Care Center in your country.

Problem	Solution
The juicer does not work.	The juicer is equipped with a safety system. If the accessories are not properly connected with the motor unit, the juicer does not work. Check whether the accessories have been connected in the right way (see the various sections). Turn off the juicer first!
The motor unit is blocked.	Turn off the juicer and process a smaller quantity.
The motor unit gives an unpleasant smell during the first few times of use.	This is normal for the first few applications. If the smelling continues, check the quantity you are processing, the application time, or used speed.
The sieve of the juicer makes contact with the feeding tube or shows a high vibration during processing.	<ul style="list-style-type: none">Turn off the juicer. Check if the sieve is properly connected. The ribs on the bottom of the sieve should fit properly on the motor coupling opening. Check if the sieve is not damaged. Cracks, fissures, loose grater disc or any other irregularity may cause malfunction.

FRANÇAIS

Introduction

Félicitations pour votre achat et bienvenue dans l'univers Philips ! Pour profiter pleinement de l'assistance offerte par Philips, enregistrez votre produit à l'adresse www.philips.com/welcome.

Important

Lisez attentivement ce mode d'emploi avant d'utiliser l'appareil et conservez-le pour un usage ultérieur.

Danger

- Ne plongez jamais le bloc moteur dans l'eau, ni dans d'autres liquides et ne le rincez pas.
- Ne passez pas le bloc moteur au lave-vaisselle.

Avertissement

- Avant de brancher l'appareil, vérifiez que la tension indiquée sur le socle correspond à la tension secteur locale.
- N'utilisez pas l'appareil si la fiche, le cordon d'alimentation ou d'autres éléments sont endommagés.
- Si le cordon d'alimentation est endommagé, il doit être remplacé par Philips, par un Centre Service Agréé Philips ou par un technicien qualifié afin d'éviter tout accident.
- Cet appareil peut être utilisé par des personnes dont les capacités physiques, sensorielles ou intellectuelles sont réduites ou des personnes manquant d'expérience et de connaissances, à condition que ces personnes soient sous surveillance ou qu'elles aient reçu des instructions quant à l'utilisation sécurisée de l'appareil et qu'elles aient pris connaissance des dangers encourus.
- Cet appareil ne doit pas être utilisé par des enfants. Tenez l'appareil et le cordon hors de portée des enfants.
- Les enfants ne doivent pas jouer avec l'appareil.
- Ne laissez jamais l'appareil fonctionner sans surveillance.
- Débranchez toujours l'appareil du secteur si vous ne vous en servez pas ou avant de l'assembler, de le démonter ou de le nettoyer.
- N'utilisez pas l'appareil si le filtre ou le couvercle est endommagé ou fissuré et contactez le Centre Service Agréé Philips le plus proche.
- Ne mettez jamais vos doigts ou tout objet dans la cheminée de remplissage lorsque l'appareil est en cours de fonctionnement. Utilisez uniquement le poussoir à cet effet.
- Ne touchez pas les petites lames coupantes à la base du filtre. Elles sont très coupantes.
- N'insérez pas d'autres objets que des fruits, des légumes ou le poussoir dans la cheminée de remplissage.
- Placez et utilisez toujours l'appareil sur une surface sèche, stable et plane.
- Pour garantir une position stable de l'appareil, assurez-vous que la surface sur laquelle l'appareil repose et le fond de l'appareil restent toujours propres.
- Ne mangez pas la pulpe et ne l'utilisez pas pour la préparation de plats.
- Cet appareil est destiné à un usage domestique uniquement.

- Ne touchez jamais vos doigts ou tout objet dans la cheminée de remplissage lorsque l'appareil est en cours de fonctionnement. Utilisez uniquement le poussoir à cet effet.
- Ne touchez pas les petites lames coupantes à la base du filtre. Elles sont très coupantes.
- N'insérez pas d'autres objets que des fruits, des légumes ou le poussoir dans la cheminée de remplissage.
- Placez et utilisez toujours l'appareil sur une surface sèche, stable et plane.
- Pour garantir une position stable de l'appareil, assurez-vous que la surface sur laquelle l'appareil repose et le fond de l'appareil restent toujours propres.
- Ne mangez pas la pulpe et ne l'utilisez pas pour la préparation de plats.
- Cet appareil est destiné à un usage domestique uniquement.

Attention

- Avant utilisation, déroulez toujours entièrement le cordon d'alimentation de son rangement.
- N'utilisez jamais d'accessoires ou de pièces d'un autre fabricant ou n'ayant pas été spécifiquement recommandés par Philips. L'utilisation de ce type d'accessoires ou de pièces entraîne l'annulation de la garantie.
- Avant de mettre l'appareil en marche, assurez-vous que tous les éléments sont correctement assemblés.
- Évitez de toucher les lames tranchantes, en particulier lorsque la centrifugeuse est encore branchée sur la prise secteur.
- Éteignez et débranchez la centrifugeuse avant de monter ou de retirer tout accessoire de l'unité principale.
- Laissez toujours refroidir la centrifugeuse avant de la nettoyer ou de la déplacer.
- Utilisez l'appareil uniquement lorsque les deux brides sont verrouillées. Déverrouillez les brides après avoir éteint l'appareil et patienté jusqu'à l'arrêt complet du filtre.
- Les colorants alimentaires peuvent tacher les pièces. Ce phénomène est normal et n'affecte pas l'utilisation de l'appareil.

Champs électromagnétiques (CEM)

Cet appareil Philips est conforme à toutes les normes et à tous les règlements applicables relatifs à l'exposition aux champs électromagnétiques.

Verrou de sécurité intégré

Grâce à cette fonctionnalité, l'appareil se met en marche uniquement lorsque le couvercle et l'ensemble lames sont correctement placés sur le bloc moteur. Si le couvercle et l'ensemble lames sont correctement installés, le verrou de sécurité intégré se désactive automatiquement.

Recyclage

- Ce symbole signifie que ce produit ne doit pas être mis au rebut avec les ordures ménagères (2012/19/UE). 
- Respectez les règles en vigueur dans votre pays pour la mise au rebut des produits électriques et électroniques. Une mise au rebut correcte contribue à préserver l'environnement et la santé.

Aperçu

1	Poussoir	8	Réservoir à pulpe
2	Cheminée de remplissage	9	Interrupteur
3	Couvercle	10	Bloc moteur
4	Tamis	11	Réservoir à jus
5	Pichet	12	Couvercle du réservoir à jus
6	Clips de verrouillage	13	Bec verseur
7	Axe d'entraînement		

Avant la première utilisation

- Retirez tous les accessoires.
- Nettoyez soigneusement les éléments de la centrifugeuse avant la première utilisation (voir le chapitre « Nettoyage »).
- Séchez bien tous les éléments avant de commencer à utiliser l'appareil.

Utilisation de la centrifugeuse

Extraire du jus

La centrifugeuse peut être utilisée pour préparer des jus de fruits frais. Elle permet de séparer la pulpe, les pépins et la peau. Assurez-vous que l'interrupteur de contrôle est en position éteinte. Branchez ensuite l'appareil sur une prise secteur.

- Nettoyez et coupez les gros ingrédients en morceaux pouvant entrer dans la cheminée de remplissage.
- Positionnez l'interrupteur de contrôle sur la vitesse recommandée.
- Insérez vos ingrédients via la cheminée de remplissage.
- Poussez délicatement vos ingrédients vers le bas à l'aide du poussoir.

Conseil

- Enlevez les noyaux des cerises, des prunes, des pêches, etc. Il n'est pas nécessaire d'enlever les trognons ni les pépins des fruits tels que les melons, les pommes et les raisins.
- Utilisez des fruits et légumes frais, ils contiennent plus de jus. Les fruits et légumes suivants conviennent particulièrement bien pour l'extraction de jus avec la centrifugeuse : ananas, betteraves, branches de céleri, pommes, concombres, carottes, épinards, melons, tomates, oranges, raisin.
- Vous n'avez pas besoin d'ôter les peaux ou écorces fines. N'ôtez que les peaux épaisses, p. ex. celle des oranges, ananas et betteraves crues. Retirez également la peau blanche des agrumes car elle a un goût amer.
- Lorsque vous préparez du jus de pomme, n'oubliez pas que la viscosité du jus dépend du type de pommes utilisé. Plus la pomme est juteuse, plus le jus est liquide. Choisissez un type de pomme produisant le jus que vous préférez.
- Le jus de pomme brunit très rapidement. Vous pouvez ralentir ce processus en ajoutant quelques gouttes de jus de citron.
- Les fruits contenant de l'amidon tels que les bananes, papayes, avocats, figues et mangues ne conviennent pas pour un traitement en centrifugeuse. Utilisez un robot ménager, un blender ou un mixeur plongeant pour mixer ces fruits.
- Les feuilles de salade peuvent être traitées dans la centrifugeuse.
- Buvez le jus immédiatement après l'avoir extrait. S'il reste exposé à l'air un certain temps, le jus perdra sa saveur et sa valeur nutritionnelle.
- Vous pouvez obtenir plus de jus en poussant délicatement les fruits et légumes vers le bas.

Note

- N'exercez pas une pression trop forte sur le poussoir, car vous risqueriez d'altérer la qualité du résultat, voire de bloquer le tamis.
- N'utilisez pas la centrifugeuse plus de 2 minutes sans interruption. Si vous n'avez pas fini d'extraire le jus, éteignez la centrifugeuse et laissez-la refroidir à température ambiante avant de continuer.
- N'essayez jamais d'accéder au tamis via l'unité d'écoulement de la pulpe du récepteur de pulpe.

Nettoyage

Il est beaucoup plus facile de nettoyer la centrifugeuse, ses composants et accessoires immédiatement après leur utilisation.

La prise de notes

- Débranchez la centrifugeuse avant de commencer à la nettoyer.
- Attendez que la centrifugeuse ait suffisamment refroidi avant de la nettoyer.
- Tous les accessoires amovibles peuvent être nettoyés au lave-vaisselle.
- Nettoyez le bloc moteur à l'aide d'un chiffon humide.
- N'utilisez jamais d'éponges à récurer, de produits abrasifs ou de détergents agressifs tels que l'essence, l'alcool ou l'acétone pour nettoyer l'appareil.

- Après avoir débranché la centrifugeuse, détachez les accessoires et pièces et nettoyez-les dans de l'eau tiède savonneuse.
- Rincez tous les accessoires et pièces en les passant sous l'eau du robinet.
- Pour un meilleur nettoyage, vous pouvez utiliser une brosse.

Rangement

- Conservez l'appareil dans un endroit sec pour éviter que le tamis et les lames ne rouillent.
- La fiche peut être insérée dans l'unité principale pour le stockage.

Recettes

Avec la centrifugeuse, vous pouvez expérimenter et tester un nombre illimité de recettes en tous genres. Vous pouvez préparer en quelques instants de délicieux jus, milk-shakes, soupes et sauces. Pour avoir un aperçu des recettes possibles, rendez-vous sur www.kitchen.philips.com.

Ingrédients	Poids	Vitesse
Concombres/épinards/melons/tomates/oranges/citrons/raisin/baies	500 g	1
Pommes/carottes/ananas/betteraves/céleri/poires	500 g	2

Recette, jus de gingembre

Pressez 60 g de gingembre pendant 10 secondes. Vous devez exercer une force de pressage plus importante (jusqu'à 2 kg) sur le poussoir.

Conseils

- Si vous souhaitez utiliser du jus de gingembre plus souvent pour parfumer vos jus faits maison, vous pouvez le préparer à l'avance. Vous pouvez placer le jus de gingembre au réfrigérateur dans un récipient hermétique. Il se conserve ainsi une semaine.

Garantie et assistance

Si vous avez besoin d'une assistance ou d'informations supplémentaires, consultez le site Web www.philips.com/support ou lisez le dépliant séparé sur la garantie internationale.

Dépannage

En cas de problèmes lors de l'utilisation de cette centrifugeuse, vérifiez les points suivants avant de faire appel au service d'assistance. Si vous ne parvenez pas à résoudre le problème, contactez le Service Consommateurs Philips de votre pays.