

Register your product and get support at
www.philips.com/welcome

HP8350



HR Korisnički priručnik

PHILIPS

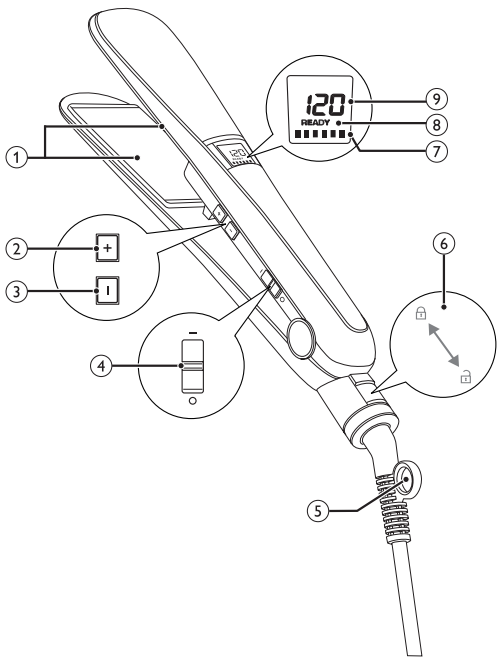

Čestitamo vam na kupnji i dobro došli u Philips! Kako biste u potpunosti iskoristili podršku koju nudi Philips, registrirajte svoj uređaj na adresi www.philips.com/welcome.

1 Važno

Prije korištenja aparata pažljivo pročitajte ovaj korisnički priručnik i spremite ga za buduće potrebe.

- **UPOZORENJE:** Ovaj aparat nemojte koristiti blizu vode.
- Kada aparat koristite u kupaonici, iskopčajte ga nakon korištenja jer blizina vode predstavlja opasnost, čak i kada je aparat isključen.
- **UPOZORENJE:** Aparat nemojte koristiti blizu kada, tuševa, umivaonika ili posuda s vodom.
- Prije no što priključite aparat provjerite odgovara li mrežni napon naveden na aparatu naponu lokalne električne mreže.
- Aparat koristite isključivo za svrhu opisanu u ovim uputama.
- Aparat koristite isključivo na suhoj kosi. Nemojte koristiti aparat na umjetnoj kosi.
- Pazite da vruće površine aparata ne dođu u dodir s vašom kožom.
- Dok je aparat priključen na napajanje, nikada ga nemojte ostavljati bez nadzora.
- Aparat obavezno iskopčajte nakon korištenja.
- Kada je aparat vruć, držite ga na površini otpornoj na toplinu i nikada ga nemojte prekrivati, npr. ručnikom ili odjećom.
- Nikada nemojte koristiti dodatke ili dijelove drugih proizvođača ili proizvođača koje tvrtka Philips nije izričito preporučila. Ako koristite takve dodatke ili dijelove, vaše jamstvo prestaje vrijediti.



- Kabel za napajanje nemojte omotavati oko aparata.
- Ako aparat koristite na obojenoj kosi, na pločama za ravnanje mogu ostati mrlje.
- Ako je kabel za napajanje oštećen, mora ga zamijeniti tvrtka Philips, ovlašteni Philips servisni centar ili neka druga kvalificirana osoba kako bi se izbjegle opasne situacije.
- Ovaj aparat nije namijenjen osobama (uključujući djecu) sa smanjenim fizičkim ili mentalnim sposobnostima niti osobama koje nemaju dovoljno iskustva i znanja, osim ako im je osoba odgovorna za njihovu sigurnost dala dopuštenje ili ih uputila u korištenje aparata.
- Djecu treba nadzirati kako se ne bi igrala s aparatom.
- Kao dodatnu zaštitu savjetujemo montiranje zaštitne strujne sklopke (RCD) u strujni krug koji opskrbljuje kupaonicu. Ta sklopka mora imati preostalu radnu električnu energiju koja ne prelazi 30 mA. Savjet zatražite od montažera.

Elektromagnetska polja (EMF)

Ovaj aparat sukladan je svim standardima koji se tiču elektromagnetskih polja (EMF). Ako aparatom rukujete ispravno i u skladu s uputama u ovom korisničkom priručniku, prema dostupnim znanstvenim dokazima aparat će biti siguran za korištenje.

Okoliš

Aparat koji se više ne može koristiti nemojte odlagati s uobičajenim otpadom iz kućanstva, nego ga odnesite u predviđeno odlagalište na recikliranje. Time ćete pridonijeti očuvanju okoliša.



2 Izravnajte svoju kosu

Pazite da odaberete postavku temperature koja odgovara vašem tipu kose. Prilikom prvog korištenja aparata za ravnanje uvijek odaberite postavku za nižu temperaturu.

Tip kose	Postavka temperature
Gruba, kovrčava ili kosa koja se teško ravna	Srednja do visoka (170 °C i više)
Tanja, mekanija ili blago valovita kosa	Niska do srednja (160 °C i niže)
Svijetla, plava, izbijeljena ili obojena kosa	Niska (niže od 160 °C)

- 1 Umetnite utikač u utičnicu.
- 2 Uključite aparat (④).
 - ↳ Prikazat će se zadana postavka temperature (⑨).
- 3 Pritisnite + (②) ili - (③) kako biste odabrali odgovarajuću postavku temperature za svoju kosu.
 - ↳ Kada se ploče za ravnanje zagriju do odabrane temperature, prikazat će se "READY" (⑧).
 - ↳ Preostalo vrijeme korištenja (⑦) naznačeno je sa šest crtica, svaka predstavlja deset minuta. Nakon 60 minuta aparat se automatski isključuje.
- 4 Ako su ploče za ravnanje zaključane, otključajte ih (⑥).
- 5 Počešljajte kosu i odvojite pramen za ravnanje koji nije širi od 5 cm.
- 6 Stavite ga između ploča za ravnanje (①) i čvrsto spojite ručke.
- 7 Aparat za ravnanje gurajte duž kose (maks. 5 sekundi) od korijena do vrha bez zaustavljanja, kako se kosa ne bi pregrijala.
 - Za oblikovanje uvojaka okrenite aparat za ravnanje za pola kruga prema unutra (ili prema van) kada dosegne vrhove. Aparat za ravnanje držite u tom položaju 2 do 3 sekunde, a zatim ga otpustite.
- 8 Nakon 20 sekundi ponavljajte korak 7 dok ne postignete željeni izgled.

9 Za ravnanje ostatka kose ponovite korake 5 do 8.

Nakon korištenja:

- 1 Isključite aparat i iskopčajte ga.
- 2 Stavite ga na površinu otpornu na toplinu dok se ne ohladi.
- 3 Očistite aparat i ploče za ravnanje vlažnom krpom.
- 4 Zaključajte ploče za ravnanje (6).
- 5 Čuvajte ga na sigurnom i suhom mjestu gdje nema prašine. Možete ga i objesiti koristeći petlju za vješanje (5).

3 Jamstvo i servis

Ako su vam potrebne informacije ili imate problem, posjetite web-stranicu tvrtke Philips na www.philips.com ili se obratite Philips centru za korisničku podršku u svojoj državi (telefonski broj se nalazi u međunarodnom jamstvenom listu). Ako u vašoj državi ne postoji centar za potrošače, obratite se lokalnom prodavaču proizvoda tvrtke Philips.



All registered and unregistered trademarks are property of their respective owners.

© 2012 Koninklijke Philips Electronics N.V.

All rights reserved.

3140 035 21631

