

Register your product and get support at
www.philips.com/welcome

HP3616

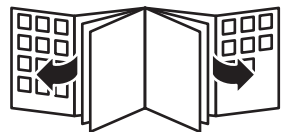

PHILIPS



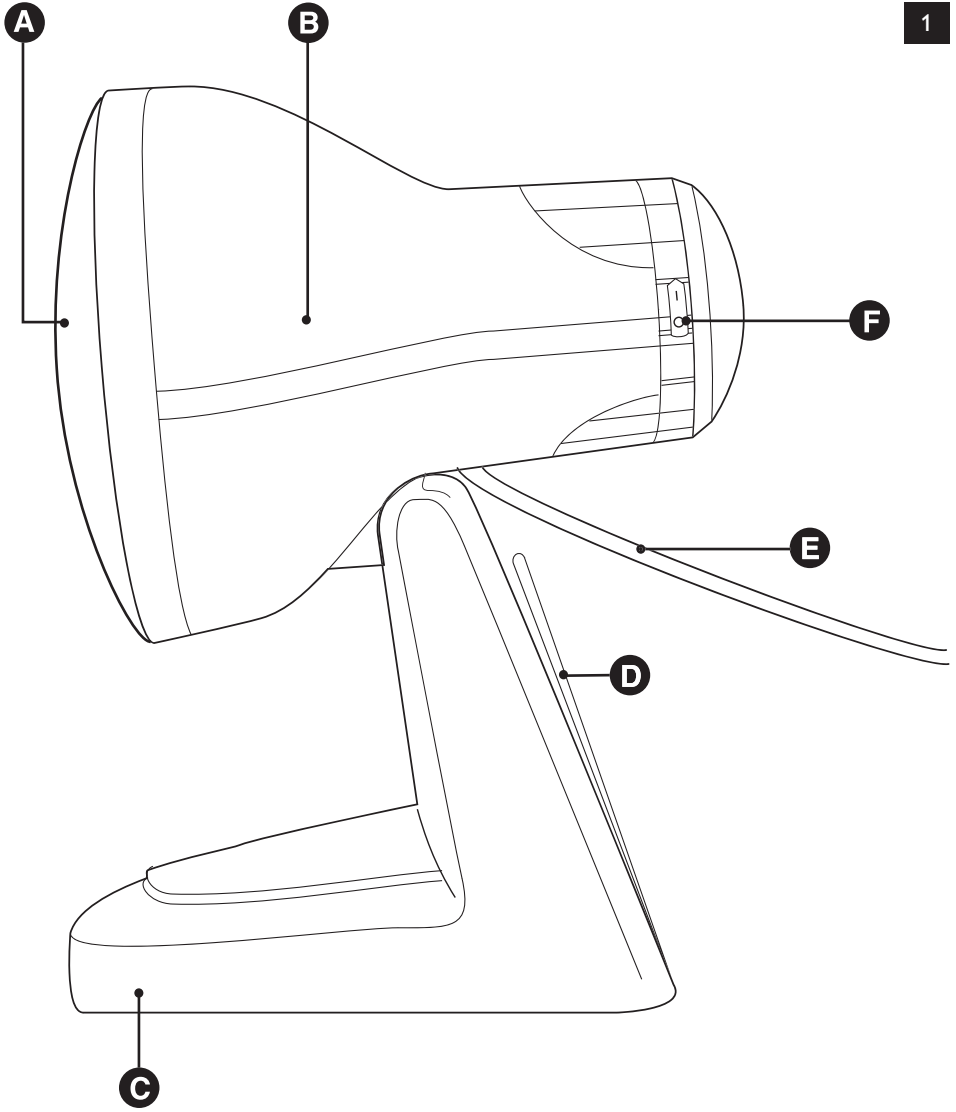

LIETUVIŠKAI	6
POLSKI	10
ROMÂNĂ	14
РУССКИЙ	18
SLOVENSKY	23
SLOVENŠČINA	27
SRPSKI	31
УКРАЇНСЬКА	35

Įvadas

Sveikiname įsigijus pirkinį ir sveiki atvykę į „Philips“! Norėdami naudotis visu „Philips“ palaikymu, savo gaminių registruokite adresu www.philips.com/welcome.

Bendras aprašymas (Pav. 1)

- A** Lempa
- B** Lempos korpusas
- C** Pagrindas
- D** Laido saugojimo įtaisas
- E** Maitinimo tinklo laidas
- F** Įjungimo / išjungimo indikatorius

Svarbu**Bendras aprašas**

- „InfraCare“ simbolių reikšmė:
- 1 Šis simbolis įspėja apie įkaitusį paviršių (Pav. 2).
- 2 Šis simbolis nurodo, kad prieš naudodami prietaisą turite atidžiai perskaityti vartotojo vadovą. Saugokite vartotojo vadovą, nes jo gali prireikti ateityje (Pav. 3).
- 3 Šis simbolis rodo, kad šis prietaisas yra dvigubai izoliuotas (II klasė) (Pav. 4).
- Šis prietaisas atitinka MDD93/42/EEC medicininių prietaisų direktyvą.

Pavojus!

- Vanduo ir elektra yra pavojingas derinys! Nesinaudokite prietaisu ten, kur yra vandens (pvz., vonioje arba netoli dušo kabinos ar baseino).
- saugokite, kad vanduo nepatektų į prietaisą ir neužpildite vandens ant jo.

Perspėjimas

- Prieš įjungdami prietaisą patikrinkite, ar ant prietaiso nurodyta įtampa atitinka vietinio tinklo įtampą.
- Jei pažeistas maitinimo laidas, vengiant rizikos, jį turi pakeisti „Philips“ darbuotojai, „Philips“ įgaliotasis techninės priežiūros centras arba kiti panašios kvalifikacijos specialistai.
- Nepalikite įjungto prietaiso be priežiūros.
- Šis prietaisas neskirtas naudoti asmenims, kuriems būdingi sumažėję fiziniai, jutimo arba protiniai gebėjimai, arba tiems, kuriems trūksta patirties ir žinių, nebent už jų saugą atsakingas asmuo prižiūrėjo arba nurodė, kaip naudoti prietaisą.
- Šis prietaisas neskirtas naudoti vaikams. Vaikus reikia prižiūrėti ir užtikrinti, kad jie nežaistų su šiuo prietaisu.

Įspėjimas

- Kai prietaisas yra įjungtas į techniškai netvarkingą sieninį el. lizdą, jo kištukas įkaista. Įsitinkinkite, kad prietaisas įjungiamas į tinkamai prijungtą sieninį el. lizdą.
- Saugokite prietaisą nuo stiprių smūgių.
- Dėl galimo elektros dingimo ir pasinaudoję prietaisu, visuomet išjunkite jį.
- Prietaisą pastatykite ant stabilaus, lygaus paviršiaus. Užtikrinkite, kad aplink jį būtų bent 15 cm laisvos vietos tam, kad jis neperkaistų.
- Nekabinkite prietaiso ant lubų (Pav. 5).
- Nekabinkite prietaiso ant sienos (Pav. 6).
- Nesinaudokite prietaisu, jei kambario temperatūra yra mažesnė nei 10 °C ir didesnė nei 35 °C.
- Prietaiso neuždenkite, pvz., su šluoste arba drabužiu, kai jis yra įjungtas.
- Šiame prietaise yra automatinė apsauga nuo perkaitimo. Jei prietaisas nepakankamai ataušinamas (pvz., dėl to, kad vėsinimo angos yra uždengtos), prietaisas automatiškai išsijungia. Išjunkite prietaisą ir pašalinkite perkaitimo priežastį. Kai prietaisas atvėsta, jį vėl galima įjungti. Norėdami tai atlikti, vėl įkiškite prietaiso kištuką ir paspauskite įjungimo / išjungimo mygtuką.

- Prieš valydami ar padėdami saugoti prietaisą, palaukite apie 15 minučių, kol jis atvės.
- Jei ką tik plaukiojote baseine ar maudėtės, prieš naudodamiesi prietaisu, gerai nusausinkite odą.
- Kad nepažeistumėte akių, nežiūrėkite į lempos šviesą, kai ji yra įjungta. Būkite užsimerkę.
- Filtras ir apie jį esančios dalys labai įkaista, kai ji yra įjungta. Nelieskite jų.
- Nesinaudokite prietaisu, jei filtras yra sugadintas, sulūžęs ar jei jo išvis nėra.
- Venkite atvėsinti kūną pernelyg greitai iškart po gydymo seanso.
- Įsitikinkite, kad infraraudonieji spinduliai yra saugiu atstumu, bent 45 cm nuo degių daiktų ir sienų.
- Gydymo seanso metu neužmirkite.
- Skausmą malšinantys vaistai mažina jautrumą karščiui. Jei naudojate skausmą malšinančius vaistus, nesinaudokite prietaisu nepasitarę su gydytoju.
- Jei sergate sunkia liga (pvz., diabetu, širdies liga, ūmiomis uždegiminėmis ligomis, išsėtine skleroze, tromboze, kraujo krešėjimo sutrikimais), pasitarkite su gydytoju prieš naudodamiesi aparatu.
- Bendra taisyklė yra ta, kad jei negalite maudytis karštoje vonioje, nenaudokite šio prietaiso. Kilus abejonėms, pasitarkite su gydytoju.
- Jei esate ypač jautrus infraraudoniesiems spinduliams, naudodami prietaisą būkite ypač atsargūs. Kilus abejonėms, pasitarkite su gydytoju.
- Jei turite patinimų ar uždegimų, nesinaudokite prietaisu, nes šiluma gali pabloginti negalavimus. Jei dvejojate, pasitarkite su savo gydytoju.
- Jei po 6-8 gydymo seansų pagerėjimo nėra, nebesinaudokite prietaisu ir pasitarkite su savo gydytoju.
- Norėdami apsaugoti, kad oda neperkaistų, venkite labai trumpo gydymo atstumo.

Elektromagnetiniai laukai (EML)

Šis „Philips“ prietaisas atitinka visus elektromagnetinių laukų (EMF) standartus. Tinkamai eksploatuojant prietaisą pagal šiame vartotojo vadove pateiktus nurodymus, remiantis dabartine mokslinė informacija, jį yra saugu naudoti.

Paruošimas naudoti

prietaiso nekabinkite ant lubų arba sienos.

- 1** Visiškai išvyniokite maitinimo laidą.
- 2** Prietaisą pastatykite ant stabilus, lygaus paviršiaus taip, kad aplink jį būtų 15 cm laisvos vietos tam, kad jis neperkaistų.

Prietaiso naudojimas

Infraraudonųjų spindulių lempos poveikis

„InfraCare“ skleidžia infraraudonuosius spindulius, kurie prasiskverbia giliai į odą ir šildo audinius. Infraraudonieji spinduliai pagreitina medžiagų, kurios reikalingos atstatant ir maitinant kūno audinius, pernešimą kraujotaka. Infraraudonieji spinduliai taip pat pagreitina panaudotų medžiagų pašalinimą. Šios funkcijos leidžia puikiai pritaikyti infraraudonųjų spindulių lempą gydymo ir kosmetiniams tikslams.

Gydymo pritaikymas

Infraraudonieji spinduliai taip pat gali būti naudojami gydant raumenų skausmus ir įprastą peršalimą.

- Norėdami gydyti nugaros skausmą, prietaisą pastatykite ant stalo apytiksliai 30 cm atstumu (Pav. 7).
- Norėdami gydyti kelio skausmą, prietaisą pastatykite ant žemo stalo. Atsisėskite ant kėdės šalia stalo apytiksliai 30 cm atstumu (Pav. 8).
- Norėdami gydyti peršalimą, atsisėskite prieš prietaisą apytiksliai 55 cm atstumu (Pav. 9).

Kosmetinis pritaikymas

Pastaba: norėdami užsitikrinti optimalius rezultatus, prieš gydymą nuo veido pašalinkite visą kosmetiką. Infraraudonųjų spindulių lempa padaro Jūsų veido odą sveiką ir švarią, dėl savo stimuliuojančio poveikio kraujo apytakai.

- Infraraudonieji spinduliai atidaro odos poras. Tai leidžia geriau išvalyti odą.
- Dėl infraraudonųjų spindulių poveikio, kremus ir kitas odos priežiūros priemones oda geriau ir greičiau sugeria.

Infraraudonųjų spindulių lempos naudojimas

1 Nustatykite atstumą nuo kūno iki prietaiso:

- Kai gydysite raumenų skausmus, atstumas nuo lempos iki gydomos vietos turi būti apytiksliai 30 cm. Įsitikinkite, kad oda juntama maloni šiluma.
- Gydant peršalimą, atstumas nuo veido iki prietaiso turi būti apytiksliai 55 cm. Įsitikinkite, kad oda jaučiate malonią šilumą.

nežiūrėkite į lempos šviesą, kai ji yra įjungta. Būkite užsimerkę.

2 Norėdami įjungti prietaisą lempos korpuso galinį jungiklį įjunkite į „I“ (Pav. 10).

3 Nutaikykite infraraudonuosius spindulius į gydomą kūno dalį (Pav. 11).

4 Baigę naudoti, prietaisą išjunkite.

Gydymo trukmė

Gydymo seanso trukmė priklauso nuo gydomo asmens ir naudojimo tipo. Rekomenduojame atlikti keletą trumpų gydymo seansų per dieną, pvz., 2 gydymo seansus po 15 minučių.

Pastaba: praktika parodė, kad keletas trumpų gydymo seansų per dieną duoda geresnių rezultatų, nei vienas ilgas gydymo seansas.

Valymas

prieš valydami prietaisą, atjunkite jį nuo elektros tinklo ir leiskite lempai atvėsti apie 15 minučių.

saugokite, kad vanduo nepatektų į prietaisą ir neužpilkite vandens ant jo.

1 Prietaisą nuvalykite su šluoste, sudrėkinta distiliuotu vandeniu arba alkoholiu.

Laikymas

1 Prieš padėdami saugoti, palaukite apie 15 minučių, kol prietaisas atvės.

2 Apvyniokite laidą apie laido saugojimo įtaisą (Pav. 12).

Pakeitimas

prieš keisdami lempą, prietaisą atjunkite nuo elektros tinklo ir palaukite apie 15 minučių, kol lempa atvės.

- Lempą reikia keisti į identišką infraraudonųjų spindulių lempą („Philips“ PAR38E/150 W).
- Galite naują lempą įsigyti arba užsisakyti pas vietinį „Philips“ platintoją.
- Lempoje nėra medžiagų, kurios būtų žalingos aplinkai. Senas lempas galite išmesti su įprastomis buitinėmis šiukšlėmis.

Aplinka

- Susidėvėjusio prietaiso neišmeskite su įprastomis buitinėmis atliekomis, o nuneškite jį į oficialų surinkimo punktą perdirbti. Taip prisidėsite prie aplinkosaugos (Pav. 13).

Garantija ir techninis aptarnavimas

Jei jums reikalinga techninė priežiūra ar informacija arba jei kilo problemų, apsilankykite „Philips“ svetainėje www.philips.com arba susisiekite su savo šalies „Philips“ klientų aptarnavimo centru (jo telefono numerį rasite visame pasaulyje galiojančios garantijos lankstinuke). Jei „Philips“ klientų aptarnavimo centro jūsų šalyje nėra, kreipkitės į vietinį „Philips“ atstovą.

Garantijos apribojimas

Tarptautinės garantijos nuostatos netaikomos infraraudonųjų spindulių lempai.

DUK

Šiame skyriuje nurodyti dažniausiai apie šį prietaisą užduodami klausimai. Jei nerasite atsakymų į jums kilusius klausimus, kreipkitės į savo šalies klientų aptarnavimo centrą.

Klausimas

Kodėl prietaisas neįsijungia, kai įjungiu galinį jungiklį?

Atsakymas

Gali būti, kad kištukas buvo netinkamai įkištas į sieninį elektros lizdą.

Tai gali būti elektros įtampos problema. Prijunkite kitą prietaisą, norėdami patikrinti, ar maitinimo šaltinis veikia.

Gali būti sugedusi lempa. Pakeiskite lempą (žr. skyrių „Pakeitimas“).

Gali būti pažeistas prietaiso maitinimo laidas. Jei pažeistas maitinimo laidas, vengiant rizikos, jį turi pakeisti „Philips“ darbuotojai, „Philips“ įgaliotasis techninės priežiūros centras arba panašios kvalifikacijos specialistai.

Wprowadzenie

Gratulujemy zakupu i witamy wśród użytkowników produktów Philips! Aby w pełni skorzystać z oferowanej przez firmę Philips pomocy, zarejestruj swój produkt na stronie www.philips.com/welcome.

Opis ogólny (rys. 1)

- A** Lampa
- B** Obudowa lampy
- C** Podstawa
- D** Uchwyt na przewód
- E** Przewód sieciowy
- F** Wylłącznik

Ważne

Opis ogólny

- Znaczenie symboli na lampie InfraCare:
 - 1 Ten symbol stanowi ostrzeżenie przed gorącymi powierzchniami (rys. 2).
 - 2 Ten symbol oznacza, że przed użyciem urządzenia należy dokładnie zapoznać się z jego instrukcją obsługi i zachować ją na przyszłość (rys. 3).
 - 3 Ten symbol wskazuje, że urządzenie ma podwójną izolację wg klasy II (rys. 4).
- Urządzenie jest zgodne z wymaganiami dyrektywy dotyczącej urządzeń medycznych MDD93/42/EEC.

Niebezpieczeństwo

- Woda i elektryczność stanowią niebezpieczne połączenie! Nie używaj urządzenia w miejscu wilgotnym (np. w łazience lub w pobliżu prysznica czy basenu).
- Uważaj, aby nie zamoczyć urządzenia i aby woda nie dostała się do jego wnętrza.

Ostrzeżenie

- Przed podłączeniem urządzenia upewnij się, czy napięcie podane na urządzeniu jest zgodne z napięciem w sieci elektrycznej.
- Ze względów bezpieczeństwa wymianę uszkodzonego przewodu sieciowego należy zlecić autoryzowanemu centrum serwisowemu firmy Philips lub odpowiednio wykwalifikowanej osobie.
- Nie zostawiaj włączonego urządzenia bez nadzoru.
- Urządzenie nie jest przeznaczone do użytku przez osoby o ograniczonych zdolnościach fizycznych, sensorycznych lub umysłowych, a także nieposiadające wiedzy lub doświadczenia w użytkowaniu tego typu urządzeń, chyba że będą one nadzorowane lub zostaną poinstruowane na temat korzystania z tego urządzenia przez opiekuna.
- Urządzenie nie jest przeznaczone do samodzielnego użytku przez dzieci. Nie pozwalaj małym dzieciom bawić się urządzeniem.

Uwaga

- Jeśli gniazdko elektryczne, z którego zasilane jest urządzenie, jest źle podłączone, wtyczka może się nagrzewać. Upewnij się, czy podłączasz urządzenie do prawidłowo zainstalowanego gniazdka.
- Nie narażaj urządzenia na silne wstrząsy.
- Po zakończeniu używania lub w przypadku awarii zasilania zawsze wyjmij wtyczkę urządzenia z gniazdka elektrycznego.
- Ustaw urządzenie na stabilnej, równej powierzchni i zapewnij wokół niego co najmniej 15 cm wolnej przestrzeni, aby zapobiec przegrzewaniu.
- Nie wieszaj urządzenia na suficie (rys. 5).
- Nie wieszaj urządzenia na ścianie (rys. 6).
- Nie korzystaj z urządzenia w otoczeniu o temperaturze niższej niż 10°C lub wyższej niż 35°C.

- Gdy urządzenie jest włączone, nie przykrywaj go np. szmatką czy ubraniem.
- Urządzenie jest wyposażone w automatyczne zabezpieczenie przed przegrzewaniem. W przypadku niewystarczającego chłodzenia (np. w wyniku przykrycia otworów wentylacyjnych) urządzenie wyłącza się automatycznie. Wyjmij wtyczkę urządzenia z gniazdka elektrycznego i usuń przyczynę przegrzania. Po schłodzeniu urządzenia można je włączyć ponownie. Aby to zrobić, podłącz urządzenie ponownie do źródła zasilania, a następnie naciśnij wyłącznik.
- Przed czyszczeniem lub schowaniem urządzenia odczekaj około 15 minut, aż ostygnie.
- Po wyjściu z basenu lub spod prysznica wytrzyj się dokładnie, zanim skorzystasz z urządzenia.
- Aby uniknąć uszkodzenia wzroku, nie patrz w światło włączonej lampy. Trzymaj oczy zamknięte.
- Filtr oraz części umieszczone bezpośrednio dookoła filtra nagrzewają się po włączeniu urządzenia. Nie dotykaj ich.
- Nigdy nie używaj urządzenia w przypadku zniszczenia, uszkodzenia lub braku filtra.
- Bezpośrednio po sesji naświetlania unikaj zbyt intensywnego wychładzania naświetlanych części ciała.
- Upewnij się, że strumień światła pozostaje w bezpiecznej odległości co najmniej 45 cm od obiektów łatwopalnych i ścian.
- Nie śpij w trakcie naświetlania.
- Środki przeciwbólowe zmniejszają wrażliwość na ciepło. Nie korzystaj z urządzenia podczas stosowania tych leków bez uprzedniego skonsultowania się z lekarzem.
- Jeśli cierpisz na poważną chorobę (np. cukrzycę, chorobę serca, ostrą chorobę zapalną, stwardnienie rozsiane, zakrzepicę lub zaburzenia krzepnięcia krwi) przed użyciem zasięgnij opinii lekarza.
- Zazwyczaj osoby, które nie mogą brać gorących kąpeli, nie mogą także korzystać z tego urządzenia. W razie wątpliwości zasięgnij opinii lekarza.
- Osoby nadwrażliwe lub niewrażliwe na promieniowanie podczerwone powinny zachować szczególną ostrożność podczas korzystania z urządzenia. W razie wątpliwości zasięgnij opinii lekarza.
- Nie należy korzystać z urządzenia w przypadku opuchlizny lub stanów zapalnych, ponieważ ciepło może zwiększyć te dolegliwości. W razie wątpliwości skonsultuj się z lekarzem.
- Jeśli odciecie 6–8 naświetlań nie przynosi poprawy, przerwij korzystanie z urządzenia i skonsultuj się z lekarzem.
- Aby zapobiec przegrzaniu skóry, nie stosuj urządzenia zbyt blisko skóry.

Pola elektromagnetyczne (EMF)

Niniejsze urządzenie firmy Philips spełnia wszystkie normy dotyczące pól elektromagnetycznych. W przypadku prawidłowej obsługi zgodnie z zaleceniami zawartymi w instrukcji urządzenie jest bezpieczne w użytkowaniu, co potwierdzają badania naukowe dostępne na dzień dzisiejszy.

Przygotowanie do użycia

Nie wieszaj urządzenia na suficie ani na ścianie.

- 1** Całkowicie rozwiń przewód sieciowy.
- 2** Ustaw urządzenie na stabilnej, równej powierzchni i zapewnij wokół niego co najmniej 15 cm wolnej przestrzeni, aby zapobiec przegrzewaniu.

Zasady używania

Działanie lampy podczerwieni

Lampa InfraCare wytwarza promieniowanie podczerwone wnikające głęboko w skórę i rozgrzewające tkanki.

Promieniowanie podczerwone przyspiesza rozprzeczanie przez krwioobieg substancji niezbędnych do odbudowy i odżywiania tkanek, jednocześnie powodując szybsze usuwanie produktów przemiany materii.

To sprawia, że lampa podczerwieni jest niezwykle przydatna w leczeniu i kosmetyce.

Zastosowania lecznicze

Za pomocą lampy podczerwieni można leczyć bóle mięśni oraz przeziębienia.

- Aby leczyć bóle pleców, umieść urządzenie na stole w odległości około 30 cm (rys. 7).
- Aby leczyć ból kolana, ustaw urządzenie na niskim stole. Usiądź na krześle w odległości około 30 cm (rys. 8).
- Aby leczyć zwykłe przeziębienie, usiądź przed urządzeniem w odległości około 55 cm (rys. 9).

Zastosowania kosmetyczne

Uwaga: Przed skorzystaniem z urządzenia zmyj z twarzy cały makijaż, aby uzyskać optymalne efekty. Lampa podczerwieni pozwala utrzymać zdrową i czystą skórę twarzy, ponieważ stymuluje krążenie krwi.

- Lampa podczerwieni otwiera pory skóry, co umożliwia efektywniejsze oczyszczenie skóry.
- Pod wpływem działania promieniowania podczerwonego kremy oraz inne produkty kosmetyczne są lepiej i szybciej wchłaniane przez skórę.

Korzystanie z lampy podczerwieni

1 Określ odległość urządzenia od ciała:

- Podczas leczenia bólów mięśni odległość między lampą a naświetlanym obszarem powinna wynosić co najmniej 30 cm. Upewnij się, że ciepło lampy jest komfortowe.
- W trakcie leczenia zwykłego przeziębienia odległość między twarzą pacjenta a urządzeniem powinna wynosić ok. 55 cm. Upewnij się, że ciepło lampy nie wywołuje nieprzyjemnego wrażenia na skórze.

Nie patrz w światło włączonej lampy. Trzymaj oczy zamknięte.

2 Aby włączyć urządzenie, obróć nasadkę tylną na obudowie lampy do pozycji „I” (rys. 10).

3 Skieruj strumień lampy podczerwieni na część ciała, która ma być poddana leczeniu (rys. 11).

4 Po użyciu wyłącz urządzenie.

Czas trwania naświetlania

Czas trwania naświetlania zależy od osoby, która się jemu poddaje, oraz sposobu wykorzystania urządzenia. W celu osiągnięcia żądanych rezultatów zaleca się przeprowadzanie kilku krótkich naświetlań dziennie, np. 2 razy po 15 minut.

Uwaga: Z praktyki wynika, że kilka krótkich naświetlań w ciągu dnia pozwala osiągnąć lepszy efekt niż jedno dłuższe.

Czyszczenie

Przed przystąpieniem do czyszczenia urządzenia odłącz je od zasilania i odczekaj ok. 15 minut, aż lampa ostygnie.

Uważaj, aby nie zamoczyć urządzenia i aby woda nie dostała się do jego wnętrza.

1 Czyść urządzenie ściereczką zwilżoną wodą destylowaną lub alkoholem.

Przechowywanie

1 Przed schowaniem urządzenia odczekaj około 15 minut, aż ostygnie.

2 Nawiń przewód zasilający wokół uchwytu na przewód (rys. 12).

Wymiana

Przed przystąpieniem do wymiany lampy odłącz urządzenie od zasilania i odczekaj ok. 15 minut, aż lampa ostygnie.

- Lampę urządzenia należy zastąpić takim samym modelem lampy (Philips PAR38E/150 W).
- Lampę można nabyć lub zamówić u sprzedawcy produktów firmy Philips.
- Lampa tego urządzenia nie zawiera substancji szkodliwych dla środowiska naturalnego. Zużyta lampę można wyrzucić razem z normalnymi odpadami gospodarstwa domowego.

Ochrona środowiska

- Zużytego urządzenia nie należy wyrzucać wraz z normalnymi odpadami gospodarstwa domowego — należy oddać je do punktu zbiórki surowców wtórnych w celu utylizacji. Stosowanie się do tego zalecenia pomaga w ochronie środowiska (rys. 13).

Gwarancja i serwis

W razie konieczności naprawy, jakichkolwiek pytań lub problemów prosimy odwiedzić naszą stronę internetową www.philips.com lub skontaktować się z Centrum Obsługi Klienta firmy Philips (numer telefonu znajduje się w ulotce gwarancyjnej). Jeśli w kraju zamieszkania nie ma takiego Centrum, o pomoc należy zwrócić się do sprzedawcy produktów firmy Philips.

Ograniczenia gwarancji

Lampa podczerwieni nie jest objęta warunkami gwarancji międzynarodowej.

Często zadawane pytania

W tym rozdziale znajdują się odpowiedzi na najczęściej zadawane pytania na temat tego urządzenia. Jeśli nie możesz znaleźć odpowiedzi na swoje pytanie, skontaktuj się z Centrum Obsługi Klienta w swoim kraju.

Pytanie	Odpowiedź
Dlaczego urządzenie nie włącza się po obróceniu nasadki tylnej?	Być może wtyczka nie została prawidłowo włożona do gniazdka elektrycznego.
	Być może nastąpiła awaria zasilania. Sprawdź, czy w gniazdku jest napięcie, podłączając do niego inne urządzenie.
	Lampa może być uszkodzona. Wymień lampę (patrz rozdział „Wymiana”).
	Być może uszkodzony jest przewód zasilający urządzenia. Ze względów bezpieczeństwa oddaj uszkodzony przewód sieciowy do wymiany do autoryzowanego centrum serwisowego firmy Philips lub odpowiednio wykwalifikowanej osobie.

Introducere

Felicitări pentru achiziție și bun venit la Philips! Pentru a beneficia pe deplin de asistența oferită de Philips, înregistrați-vă produsul la www.philips.com/welcome.

Descriere generală (fig. 1)

- A** Lampa
- B** Carcasă lampă
- C** Bază
- D** Suport de depozitare a cablului
- E** Cablu de alimentare
- F** Indicație Pornit/Oprit

Important

Informații generale

- Simbolurile aparatului InfraCare au următoarele semnificații:
- 1 Acest simbol vă avertizează cu privire la suprafețele fierbinți (fig. 2).
- 2 Acest simbol indică faptul că ați citit cu atenție manualul de utilizare înaintea utilizării aparatul. Păstrați manualul de utilizare pentru consultări ulterioare (fig. 3).
- 3 Acest simbol indică faptul că acest aparat este dublu izolat (Clasa II) (fig. 4).
- Aparatul respectă cerințele Directivei pentru echipamente medicale MDD93/42/EEC.

Pericol

- Apa și electricitatea sunt o combinație periculoasă! Nu folosiți aparatul în medii umede (de ex. în baie, lângă duș sau lângă piscină).
- Nu lăsați apa să pătrundă în aparat și nu vărsați apă pe acesta.

Avertisment

- Înainte de a conecta aparatul, verificați dacă tensiunea indicată pe aparat corespunde tensiunii de alimentare locale.
- În cazul în care cablul de alimentare este deteriorat, acesta trebuie înlocuit întotdeauna de Philips, de un centru de service autorizat de Philips sau de personal calificat în domeniu, pentru a evita orice accident.
- Nu lăsați aparatul nesupravegheat când este pornit.
- Acest aparat nu trebuie folosit de către persoane care au capacități fizice, senzoriale sau mentale reduse sau sunt lipsite de experiență și cunoștințe, cu excepția cazului în care acestea sunt supravegheate sau instruite cu privire la utilizarea aparatului de către o persoană responsabilă pentru siguranța lor.
- Acest aparat nu trebuie folosit de copii. Aceștia trebuie supravegheați pentru a fi siguri că nu se joacă cu aparatul.

Precauție

- Dacă priza folosită pentru alimentarea aparatului are conexiunile slabe, fișa aparatului se încinge. Aveți grijă să introduceți fișa aparatului într-o priză corect montată.
- Nu supuneți aparatul la șocuri puternice.
- Deconectați întotdeauna aparatul de la sursa de alimentare după utilizare și în cazul unei pene de curent.
- Puneți aparatul pe o suprafață stabilă și netedă. Asigurați-vă că în jurul acestuia este o distanță de cel puțin 15 cm pentru a preveni supraîncălzirea.
- Nu suspențați aparatul de plafon (fig. 5).
- Nu atârnați aparatul pe perete (fig. 6).
- Nu utilizați aparatul în încăperi cu temperaturi mai scăzute de 10°C sau mai înalte de 35°C.
- Nu acoperiți aparatul, de exemplu, cu o cărpă sau o bucată de material când se află în funcțiune.

- Aparatul a fost dotat cu o protecție automată pentru supraîncălzire. Dacă aparatul nu este suficient răcit (de exemplu deoarece gurile de aerisire sunt acoperite), acesta se oprește automat. Scoateți aparatul din priză și îndepărtați cauza supraîncălzirii. Odată ce aparatul s-a răcit, acesta poate fi repornit. Pentru aceasta, conectați aparatul din nou la priză și apăsați comutatorul pornit/oprit.
- Lăsați aparatul să se răcească aprox. 15 minute înainte de a-l curăța sau depozita.
- Dacă ați înotat sau ați făcut duș, asigurați-vă că aveți pielea uscată înainte de a utiliza acest aparat.
- Pentru a preveni vătămarea ochilor, nu priviți către lampă când aparatul este pornit. Țineți ochii închiși.
- Filtrul și componentele din jurul acestuia devin foarte fierbinți când aparatul este pornit. Nu le atingeți.
- Nu utilizați niciodată aparatul dacă filtrul este deteriorat, rupt sau lipsește.
- Evitați răcirea excesivă a părților corpului imediat după tratament.
- Asigurați-vă că fasciculul infraroșu se află la o distanță sigură, de cel puțin 45 cm, de obiecte inflamabile sau pereți.
- Nu adormiți în timpul tratamentului.
- Analgezicele reduc sensibilitatea la căldură. Nu utilizați acest aparat dacă v-au fost administrate analgezice fără a consulta în prealabil medicul.
- Dacă suferiți de o boală gravă (de ex. diabet, afecțiuni cardiace, afecțiuni inflamatorii acute, scleroză multiplă, tromboză, disfuncții de coagulare a sângelui) consultați medicul înaintea utilizării.
- Ca regulă generală, dacă nu puteți suporta o baie fierbinte, nu utilizați acest aparat. Dacă aveți dubii, consultați medicul.
- Dacă sunteți foarte sensibil sau insensibil la razele infraroșii, utilizați cu grijă acest aparat. Dacă aveți dubii consultați medicul.
- Nu utilizați aparatul dacă aveți inflamații, deoarece căldura v-ar putea agrava condiția. Dacă aveți dubii consultați medicul.
- Dacă după 6-8 tratamente nu sesizați nici un efect, încetați utilizarea aparatului și consultați medicul.
- Pentru a preveni supraîncălzirea pielii, evitați intervalele foarte scurte de tratament.

Câmpuri electromagnetice (EMF)

Acest aparat Philips respectă toate standardele referitoare la câmpuri electromagnetice (EMF). Dacă este manevrat corespunzător și în conformitate cu instrucțiunile din acest manual, aparatul este sigur conform dovezilor științifice disponibile în prezent.

Pregătirea pentru utilizare

Nu suspendați aparatul de un plafon sau perete.

1 Desfășurați complet cablul de alimentare.

2 Așezați aparatul pe o suprafață netedă și stabilă și asigurați-vă că dispune de un spațiu liber de cel puțin 15 cm de jur împrejur pentru a preveni supraîncălzirea.

Utilizarea aparatului

Efectul lămpii cu raze infraroșii

Aparatul InfraCare produce raze infraroșii care pătrund adânc în piele și încălzesc țesuturile. Lumina infraroșie stimulează circulația prin sistemul sanguin a substanțelor necesare pentru hrănirea și regenerarea mai rapidă a țesuturilor. De asemenea, lumina infraroșie grăbește eliminarea substanțelor nefolositoare.

Aceste caracteristici fac lampa cu raze infraroșii extrem de potrivită atât pentru tratamente terapeutice cât și cosmetice.

Aplicații terapeutice

Lumina infraroșie poate fi utilizată pentru tratarea durerilor musculare și guturaiului.

- Pentru tratarea durerilor de spate, așezați aparatul pe o masă la o distanță de aproximativ 30 cm (fig. 7).
- Pentru a trata o durere de genunchi, așezați aparatul pe o masă joasă. Așezați-vă pe un scaun lângă masă la o distanță de aproximativ 30 cm (fig. 8).
- Pentru a trata guturaiul, așezați-vă în fața aparatului la o distanță de aproximativ 55 cm (fig. 9).

Aplicații cosmetice

Notă: Îndepărtați întregul machiaj de pe față înainte de tratament pentru a beneficia de rezultate optime.

Lampa cu raze infraroșii menține pielea feței sănătoasă și curată, datorită efectului său stimulator asupra circulației sângelui.

- Lumina infraroșie deschide porii din piele. Acest lucru permite o curățare mai bună a pielii.
- În urma utilizării luminii infraroșii, cremele și alte produse de îngrijire a pielii sunt absorbite mai bine și mai repede de către piele.

Utilizarea lămpii cu raze infraroșii

1 Determinați distanța dintre corp și aparat:

- Când tratați durerile musculare, distanța dintre lampă și zona de tratat trebuie să fie de aproximativ 30 cm. Căldura produsă trebuie să fie percepută confortabil de piele.
- La tratarea guturaiurilor, distanța dintre față și aparat trebuie să fie de aproximativ 55 cm. Căldura produsă trebuie să fie percepută confortabil de piele.

Nu priviți către lampă când aparatul este pornit. Țineți ochii închiși.

2 Pentru a porni aparatul, răsuciți capacul posterior al carcasei lămpii până la indicația 'I' (fig. 10).

3 Orientați fasciculul de lumină infraroșie spre partea corpului care trebuie tratată (fig. 11).

4 Opriți aparatul după utilizare.

Durata tratamentului

Durata tratamentului depinde de persoană și de tipul de utilizare. Recomandăm câteva tratamente scurte pe zi, de exemplu 2 tratamente de 15 minute.

Notă: Experiența arată că mai multe tratamente scurte pe parcursul unei zile asigură rezultate mai bune decât un tratament lung.

Curățarea

Scoateți aparatul din priză și lăsați lampa să se răcească aproximativ 15 minute înainte de a curăța aparatul.

Nu lăsați apa să pătrundă în aparat și nu vărsați apă pe acesta.

1 Curățați aparatul cu o cârpă umezită cu puțină apă distilată sau alcool.

Depozitarea

1 Lăsați aparatul să se răcească aprox. 15 minute înainte de a-l depozita.

2 Înfășurați cablul în jurul suportului de depozitare a cablului (fig. 12).

Înlocuirea

Scoateți aparatul din priză și lăsați lampa să se răcească aproximativ 15 minute înainte de a înlocui lampa.

- Lampa trebuie înlocuită cu o lampă cu raze infraroșii identică (Philips PAR38E/150W).
- Puteți obține sau comanda o lampă nouă la distribuitorul dvs. Philips.
- Lampa acestui aparat nu conține substanțe dăunătoare mediului. Puteți arunca lampa veche împreună cu deșeurile menajere.

Protecția mediului

- Nu aruncați aparatul împreună cu gunoiul menajer la sfârșitul duratei de funcționare, ci predați-l la un punct de colectare autorizat pentru reciclare. În acest fel, veți ajuta la protejerea mediului înconjurător (fig. 13).

Garanție și service

Dacă aveți nevoie de informații sau întâmpinați probleme, vizitați site-ul Web Philips la adresa www.philips.com sau contactați centrul Philips de asistență pentru clienți din țara dumneavoastră (găsiți numărul de telefon în garanția internațională). Dacă în țara dumneavoastră nu există un astfel de centru, deplasați-vă la furnizorul dumneavoastră Philips local.

Restricții de garanție

Termenii garanției internaționale nu acoperă lampa cu raze infraroșii.

Întrebare frecventă

În acest capitol sunt prezentate cele mai frecvente întrebări formulate în legătură cu aparatul. Dacă nu puteți găsi răspunsul la întrebarea dvs., contactați centrul de asistență pentru clienți din țara dvs.

Întrebare

Răspuns

De ce nu pornește aparatul când răsucesc capacul posterior?

Este posibil ca ștecherul să nu fi fost introdus corect în priză.

Este posibil să fie o pană de curent. Conectați un alt aparat pentru a verifica dacă priza funcționează.

Lampa poate fi defectă. Înlocuiți lampa (vezi capitolul Înlocuirea).

Cablul de alimentare poate fi deteriorat. În cazul în care cablul de alimentare este deteriorat, acesta trebuie înlocuit de Philips, de un centru de service autorizat de Philips sau de personal calificat în domeniu pentru a se evita orice accident.

Введение

Поздравляем с покупкой продукции Philips! Для получения полной поддержки, оказываемой компанией Philips, зарегистрируйте Ваше изделие на www.philips.com/welcome.

Общее описание (Рис. 1)

- A** Лампа
- B** Плафон
- C** Основание
- D** Приспособление для хранения шнура
- E** Сетевой шнур
- F** Индикация включения/выключения

Важно

Общее описание

- Символы на приборе InfraCare имеют следующее значение:
 - 1 Этот символ предупреждает, что поверхность может сильно нагреваться (Рис. 2).
 - 2 Этот символ означает, что перед использованием прибора, необходимо внимательно ознакомиться с руководством пользователя. Сохраните руководство для дальнейшего использования в качестве справочного материала (Рис. 3).
 - 3 Этот символ означает, что прибор имеет двойную термоизоляцию (класс II) (Рис. 4).
- Прибор соответствует требованиям директивы по медицинскому оборудованию MDD93/42/ЕЕС.

Опасно

- Вода и электричество — это опасное сочетание! Не пользуйтесь прибором рядом с водой (например, в ванной комнате или рядом с душем или бассейном).
- Избегайте попадания воды в прибор. Не допускайте проливания на прибор воды.

Предупреждение

- Перед подключением прибора убедитесь, что указанное на нём номинальное напряжение соответствует напряжению местной электросети.
- В случае повреждения сетевого шнура, его необходимо заменить. Чтобы обеспечить безопасную эксплуатацию прибора, заменяйте шнур только в авторизованном сервисном центре Philips или в сервисном центре с персоналом высокой квалификации.
- Не оставляйте включенный прибор без присмотра.
- Данный прибор не предназначен для использования лицами с ограниченными возможностями сенсорной системы или ограниченными интеллектуальными возможностями, а так же лицами с недостаточным опытом и знаниями, кроме случаев контроля или инструктирования по вопросам использования прибора со стороны лиц, ответственных за их безопасность.
- Не разрешайте детям пользоваться прибором или играть с ним.

Внимание

- При подключении прибора к розетке электросети с плохими контактами вилка шнура питания нагревается. Поэтому подключайте прибор только к установленной надлежащим образом розетке электросети.
- Прибор нельзя подвергать ударам.
- На случай сбоя электропитания, обязательно отключайте прибор после использования от электросети.
- Устанавливайте прибор на ровную, устойчивую поверхность. При установке прибора вокруг него необходимо сохранить не менее 15 см свободного пространства, чтобы избежать излишнего нагрева.
- Не навешивайте прибор на потолок (Рис. 5).

- Не навешивайте прибор на стену (Рис. 6).
- Не пользуйтесь прибором при температуре ниже 10°C или выше 35°C.
- Запрещается покрывать включенный прибор какой-либо тканью.
- Прибор оснащен автоматической защитой от перегрева. Если охлаждение прибора неэффективно (например, из-за блокирования вентиляционных отверстий), прибор отключается автоматически. Отсоедините прибор от электросети и устраните причину перегрева. Как только прибор остынет, его можно снова включить, подсоединив прибор к электросети и нажав кнопку включения.
- Прежде чем очистить прибор или убрать его на хранение, дайте ему остыть около 15 минут.
- Если вы недавно плавали или только что принимали душ, перед использованием прибора убедитесь, что ваша кожа высохла.
- Во избежание повреждения зрения не смотрите прямо на лампу включенного прибора. Закрывайте глаза.
- Не прикасайтесь к фильтру и прилегающим к нему частям, так как во время работы прибора они сильно нагреваются.
- Запрещается использовать прибор с поврежденным, сломанным или отсутствующим светофильтром.
- Избегайте интенсивного охлаждения участка тела после сеанса прогрева.
- Следите, чтобы центр инфракрасного излучения находился на расстоянии 45 см от воспламеняющихся предметов и стен.
- Не засыпайте во время сеанса прогрева.
- Болеутоляющие средства снижают чувствительность к высоким температурам. Не используйте прибор, не проконсультировавшись у врача, если вы принимаете болеутоляющие средства.
- Если у вас имеются серьезные заболевания (например, диабет, заболевания сердца, острые воспалительные процессы, рассеянный склероз, тромбоз, заболевания, связанные со свертываемостью крови), проконсультируйтесь с врачом.
- В большинстве случаев при непереносимости горячих ванн, не стоит использовать прибор. При возникновении сомнений обратитесь к врачу.
- Если у вас повышенная чувствительность к инфракрасным лучам, следует соблюдать особую осторожность при использовании прибора. При возникновении сомнений обратитесь к врачу.
- При наличии опухоли или воспаления не используйте прибор, так как тепло может обострить заболевание. При возникновении сомнений обратитесь к врачу.
- Если после 6-8 сеансов прогрева не наступает улучшение, прекратите использовать прибор и обратитесь к врачу.
- Не используйте прибор на слишком близком расстоянии от поверхности тела, чтобы избежать перегревания кожи.

Электромагнитные поля (ЭМП)

Данное устройство Philips соответствует стандартам по электромагнитным полям (ЭМП). При правильном обращении согласно инструкциям, приведенным в руководстве пользователя, применение устройства безопасно в соответствии с современными научными данными.

Подготовка устройства к работе

Не навешивайте прибор на потолок или стену.

- 1** Полностью размотайте сетевой шнур.
- 2** Устанавливайте прибор на ровную, устойчивую поверхность. При установке прибора вокруг него необходимо сохранить не менее 15 см свободного пространства, чтобы избежать излишнего нагрева.

Использование прибора

Эффект от инфракрасной лампы

InfraCare генерирует инфракрасное излучение, которое глубоко проникает в кожу и разогревает ткани.

Инфракрасное излучение ускоряет перенос кровью веществ, необходимых для восстановления и питания тканей тела, а также способствует удалению шлаков.

Эти свойства делают инфракрасную лампу исключительно полезной для использования в терапевтических и косметических целях.

Терапевтическое применение

Инфракрасное излучение может использоваться для лечения болей в мышцах и обычных простуд.

- Для снятия боли в пояснице установите прибор на столе на расстоянии около 30 см (Рис. 7).
- Для прогрева колена поместите прибор на низкий столик. Сядьте на стул напротив столика на расстоянии примерно 30 см (Рис. 8).
- Для лечения простуды сядьте напротив прибора на расстоянии примерно 55 см. (Рис. 9)

Применение в косметических целях

Примечание: Перед использованием прибора удалите с лица всю косметику для достижения оптимальных результатов.

Инфракрасная лампа, благодаря своему эффекту стимулирования кровообращения делает кожу лица более здоровой и чистой.

- Инфракрасное излучение раскрывает поры кожи. Это позволяет лучше очистить кожу.
- В результате инфракрасного облучения кремы или другие средства по уходу за кожей лучше и быстрее впитываются кожей.

Использование инфракрасной лампы

1 Определите расстояние от лампы до тела:

- При лечении мышечных болей расстояние между лампой и облучаемым участком тела должно составлять около 30 см. Поддерживайте приятное ощущение тепла на коже.
- Для лечения простуды расстояние между лицом и прибором должно составлять примерно 55 см. Тепло лампы должно быть комфортным.

Не смотрите прямо на лампу включенного прибора. Закрывайте глаза.

2 Чтобы включить прибор установите задний колпачок корпуса лампы в положение "I" (Рис. 10).

3 Направьте инфракрасное излучение на часть тела (Рис. 11).

4 По окончании использования выключите прибор.

Продолжительность сеанса прогрева

Продолжительность лечения зависит от человека и от вида использования прибора. Мы рекомендуем несколько коротких сеансов в течение дня, например 2 сеанса по 15 минут.

Примечание: Практика показывает, что несколько коротких сеансов в течение дня более эффективны по сравнению с одним длительным прогреванием.

Очистка

Перед очисткой прибора отключите его от электросети и дайте лампе остыть в течение примерно 15 минут.

Избегайте попадания воды в прибор. Не допускайте проливания на прибор воды.

- 1 Чистите прибор влажной тканью, смоченной в дистиллированной воде или спирте.

Хранение

- 1 Прежде чем убрать прибор на хранение, дайте ему остыть примерно 15 минут.
- 2 Намотайте шнур питания на приспособление для хранения шнура (Рис. 12).

Замена

Перед заменой лампы отключите прибор от электросети и дайте лампе остыть в течение примерно 15 минут.

- Лампу необходимо заменять аналогичной инфракрасной лампой (Philips PAR38E/150W).
- Новую лампу можно заказать или приобрести у торгового представителя Philips.
- Лампа данного прибора не содержит веществ, которые могут причинить вред окружающей среде. Старые лампы можно выбрасывать вместе с обычным бытовым мусором.

Защита окружающей среды

- После окончания срока службы не выбрасывайте прибор вместе с бытовыми отходами. Передайте его в специализированный пункт для дальнейшей утилизации. Этим Вы поможете защитить окружающую среду (Рис. 13).

Гарантия и обслуживание

Для получения дополнительной информации или обслуживания или в случае возникновения проблем посетите веб-сайт Philips www.philips.com или обратитесь в Центр поддержки потребителей Philips в вашей стране (номер телефона центра указан на гарантийном талоне). Если подобный центр в вашей стране отсутствует, обратитесь в местную торговую организацию Philips.

Ограничение действия гарантии

Условия международной гарантии не распространяются на инфракрасные лампы.

ЧЗВ

Данная глава содержит наиболее часто задаваемые вопросы и ответы о приборе. Если ответ на ваш вопрос отсутствует, обратитесь в центр поддержки потребителей вашей страны.

Вопрос

Ответ

Почему при повороте заднего колпачка прибор не работает?

Возможно, вилка неправильно вставлена в розетку электросети.

Возможно, в электросети отсутствует напряжение. Проверьте наличие питания, подключив к электросети другой электроприбор.

Вопрос	Ответ
	<p data-bbox="340 180 1005 207">Возможно, лампа неисправна. Замените лампу (см. главу “Замена”).</p> <p data-bbox="340 221 1025 379">Возможно, поврежден сетевой шнур. В случае повреждения сетевого шнура, его необходимо заменить. Чтобы обеспечить безопасную эксплуатацию прибора, замена должна производиться только в торговой организации Philips, в авторизованном сервисном центре Philips или в сервисном центре с персоналом аналогичной квалификации.</p>

Úvod

Gratulujeme Vám ku kúpe a vítajte v spoločnosti Philips! Ak chcete využiť všetky výhody zákaznickej podpory spoločnosti Philips, zaregistrujte svoj výrobok na www.philips.com/welcome.

Opis zariadenia (Obr. 1)

- A** Žiarivka
- B** Kryt žiarivky
- C** Podstavec
- D** Cievka na uskladnenie kábla
- E** Sieťový kábel
- F** Vypínač s indikáciou

Dôležité

Všeobecné informácie

- Symboly na zariadení InfraCare majú nasledujúci význam:
 - 1 Tento symbol Vás varuje pred horúcimi povrchmi (Obr. 2).
 - 2 Tento symbol signalizuje, že pred použitím zariadenia si musíte pozorne prečítať návod na používanie. Uschovajte si ho na neskoršie použitie (Obr. 3).
 - 3 Tento symbol indikuje, že zariadenie je vybavené dvojitou izoláciou (Trieda II) (Obr. 4).
- Toto zariadenie vyhovuje požiadavkám normy MDD93/42/EHS o zdravotníckych prístrojoch.

Nebezpečenstvo

- Voda a elektrina sú nebezpečnou kombináciou! Zariadenie nepoužívajte vo vlhkom prostredí (napr. v kúpeľni, v blízkosti sprchy alebo bazénu).
- Nedovoľte, aby do zariadenia a na jeho povrch prenikla voda.

Varovanie

- Pred pripojením zariadenia skontrolujte, či je špecifikácia napätia na zariadení a napätie v sieti rovnaké.
- Aby nedochádzalo k nebezpečným situáciám, poškodený sieťový kábel smie vymeniť jedine personál spoločnosti Philips, servisné centrum autorizované spoločnosťou Philips alebo iná kvalifikovaná osoba.
- Zariadenie nenechávajte zapnuté bez dozoru.
- Toto zariadenie nesmú používať osoby, ktoré majú obmedzené telesné, zmyslové alebo mentálne schopnosti alebo ktoré nemajú dostatok skúseností a znalostí, pokiaľ nie sú pod dozorom alebo im nebolo vysvetlené používanie tohto zariadenia osobou zodpovednou za ich bezpečnosť.
- Toto zariadenie nesmú obsluhovať deti. Deti musia byť pod dozorom, aby sa nehrali so zariadením.

Výstraha

- Ak nie je správne zapojená elektrická zásuvka, do ktorej pripájate zariadenie, môže sa zástrčka napájacieho kábla prehriať. Uistite sa, že zariadenie pripájate len do správne zapojenej zásuvky.
- Zariadenie nevystavujte silným otrasom.
- Zariadenie po použití a v prípade výpadku prúdu vždy odpojte zo siete.
- Zariadenie položte na stabilný a rovný povrch tak, aby okolo neho bolo aspoň 15 cm voľného miesta, čím sa zabráni jeho prehrievaniu.
- Zariadenie nepoužívajte zavesené pod stropom (Obr. 5).
- Zariadenie nepoužívajte zavesené na stenu (Obr. 6).
- Zariadenie nepoužívajte pri izbovej teplote nižšej ako 10 °C, ani vyššej ako 35 °C.
- Keď je zariadenie zapnuté, nezakrývajte ho, napríklad kusom látky.
- Zariadenie je vybavené automatickou ochranou proti prehriatiu. Ak zariadenie nie je dostatočne chladené (napr. ak sú jeho vetracie otvory zakryté), automaticky sa vypne. Odpojte zariadenie a

odstráňte príčinu prehrievania. Po ochladení zariadenia je možné ho znovu zapnúť. Ak chcete zariadenie znova zapnúť, pripojte ho k siet'ovej zásuvke a stlačte vypínač.

- Pred čistením alebo odložením nechajte zariadenie približne 15 minút vychladnúť.
- Ak ste práve doplávali alebo sa práve dosprchovali, nezabudnite sa pred použitím tohto zariadenia poriadne poutierať dosucha.
- Kým je žiarivka zapnutá, nepozerajte sa do jej svetla, aby ste predišli poškodeniu zraku. Oči majte zatvorené.
- Filter a dielce, ktoré ho bezprostredne obklopujú, sa v čase prevádzky zariadenia zahrievajú na veľmi vysokú teplotu. Nedotýkajte sa ich.
- Zariadenie nepoužívajte, ak je filter poškodený, rozbitý alebo úplne chýba.
- Po kúre predchádzajte príliš rýchlemu ochladeniu liečenej časti tela.
- Uistite sa, že lúč infračerveného svetla sa nachádza v bezpečnej vzdialenosti aspoň 45 cm od horľavých predmetov a stien.
- Počas liečby nezaspíte.
- Lieky proti bolesti znižujú citlivosť na teplo. Keď používate lieky proti bolesti, zariadenie použite len po konzultácii so svojim lekárom.
- Ak trpíte vážnou chorobou (napr: diabetes, ochorenie srdca, akútne zápalové ochorenia, skleróza multiplex, trombóza, poruchy zrážania krvi), pred použitím zariadenia sa poraďte s Vaším lekárom.
- Vo všeobecnosti, ak nevydržíte horúci kúpeľ, zariadenie nepoužívajte. Ak máte pochybnosti, konzultujte ich so svojim lekárom.
- Ak ste nadmerne citliví alebo necitliví na infračervené žiarenie, buďte pri použití tohto zariadenia veľmi opatrní. Ak máte pochybnosti, konzultujte ich so svojim lekárom.
- Zariadenie nepoužívajte, ak máte opuchliny alebo zápal, pretože teplo by mohlo Váš stav ešte zhoršiť. Ak máte pochybnosti, konzultujte ich so svojim lekárom.
- Ak sa po 6-8 liečeniach neprejaví žiadne zlepšenie, zariadenie prestaňte používať a o svojom stave informujte svojho lekára.
- Vyhnite sa nadmerne krátkym vzdialenostiam pri ošetrovaní, aby ste predišli prehriatiu pokožky.

Elektromagnetické polia (EMF)

Tento výrobok Philips vyhovuje všetkým normám týkajúcim sa elektromagnetických polí (EMF). Ak budete zariadenie používať správne a v súlade s pokynmi v tomto návode na použitie, bude jeho použitie bezpečné podľa všetkých v súčasnosti známych vedeckých poznatkov.

Príprava na použitie

Zariadenie nevešajte na strop ani na stenu.

1 Úplne rozviňte sieťový kábel.

2 Zariadenie umiestnite na stabilný rovný povrch a uistite sa, že je okolo neho aspoň 15 cm voľného miesta, aby sa zabránilo prehrievaniu.

Použitie zariadenia

Účinok Infralampy

Zariadenie InfraCare vytvára infračervené svetlo, ktoré preniká hlboko do pokožky a zohrieva tkanivo.

Infračervené svetlo urýchľuje krvný obeh a prepravu látok, ktoré sú potrebné na obnovu a vyživovanie tkanív ľudského tela. Infračervené svetlo tiež urýchľuje vylučovanie odpadových látok. Vďaka týmto vlastnostiam je Infralampa veľmi vhodná na terapeutické, ako aj kozmetické použitie.

Terapeutické použitie

Infračervené svetlo sa dá použiť na liečbu bolesti svalov a bežných prechladnutí.

- Aby ste liečili bolesť v krížoch, zariadenie umiestnite na stôl vo vzdialenosti približne 30 cm (Obr. 7).
- Aby ste liečili boľavé koleno, zariadenie umiestnite na nízky stôl. Sadnite si na stoličku oproti stolu, ktorá sa nachádza vo vzdialenosti približne 30 cm (Obr. 8).
- Aby ste liečili bežné nachladnutie, sadnite si pred zariadenie vo vzdialenosti približne 55 cm (Obr. 9).

Kozmetické použitia

Poznámka: Aby sa zaručili optimálne výsledky, pred liečbou odstráňte z tváre akýkoľvek make-up.

Vďaka stimulácii krvného obehu Infralampa udržiava pokožku Vašej tváre zdravú a čistú.

- Infračervené svetlo otvára póry pokožky. Týmto sa umožňuje lepšie čistenie pokožky.
- Infračervené svetlo spôsobí, že krémy alebo iné produkty starostlivosti o pokožku sa lepšie a rýchlejšie absorbujú do pokožky.

Použitie Infralampy

1 Určite vzdialenosť medzi Vaším telom a zariadením:

- Keď liečite bolesti svalov, vzdialenosť medzi lampou a liečenou oblasťou musí byť približne 30 cm. Uistite sa, že teplo na Vašu pokožku pôsobí príjemne.
- Keď liečite bežné nachladnutia, vzdialenosť medzi tvárou a zariadením musí byť približne 55 cm. Uistite sa, že teplo na Vašu pokožku pôsobí príjemne.

Kým je žiarivka zapnutá, nepozerajte sa do jej svetla. Oči majte zatvorené.

2 Aby ste zapli zariadenie, prepnite zadný uzáver krytu lampy do polohy „I“ (Obr. 10).

3 Lúč infračerveného svetla namierte na časť tela, ktorú chcete liečiť (Obr. 11).

4 Po použití zariadenie vypnite.

Dĺžka kúry

Dĺžka liečby závisí od liečenej osoby a od spôsobu použitia. Odporúčame niekoľko kratších kúr denne, napr. 2 kúry po 15 minút.

Poznámka: Prax ukázala, že niekoľko krátkych kúr denne prináša lepšie výsledky ako jedna dlhšia kúra.

Čistenie

Pred čistením zariadenie odpojte zo siete a nechajte žiarivku na približne 15 minút vychladnúť.

Nedovoľte, aby do zariadenia a na jeho povrch prenikla voda.

1 Zariadenie očistite pomocou tkaniny navlhčenej destilovanou vodou alebo alkoholom.

Odkladanie

1 Pred odložením nechajte zariadenie približne 15 minút vychladnúť.

2 Kábel zviňte do priestoru na jeho odkladanie (Obr. 12).

Výmena

Pred výmenou žiarivky odpojte zariadenie zo siete a nechajte žiarivku na približne 15 minút vychladnúť.

- Žiarivka smiete vymeniť jedine za identickú infračervenú žiarivku (Philips PAR38E/150 W).
- Nové žiarivky si môžete zakúpiť alebo objednať u svojho predajcu výrobkov Philips.
- Žiarivka tohto zariadenia neobsahuje látky, ktoré sú škodlivé pre životné prostredie. Staré žiarivky môžete odhodiť spolu s bežným komunálnym odpadom.

Životné prostredie

- Zariadenie na konci jeho životnosti neodhadzujte spolu s bežným komunálnym odpadom, ale kvôli recyklácii ho odovzdajte na mieste oficiálneho zberu. Pomôžete tak chrániť životné prostredie (Obr. 13).

Záruka a servis

Ak potrebujete servis, informácie alebo máte problém, navštívte webovú stránku spoločnosti Philips, www.philips.com, alebo sa obráťte na Stredisko starostlivosti o zákazníkov spoločnosti Philips vo Vašej krajine (telefónne číslo strediska nájdete v priloženom celosvetovo platnom záručnom liste). Ak sa vo Vašej krajine toto stredisko nenachádza, obráťte sa na miestneho predajcu výrobkov Philips.

Obmedzenia záruky

Zmluvné podmienky medzinárodnej záruky sa nevzťahujú na infračervenú žiarivku.

ČKO

Táto kapitola obsahuje najčastejšie otázky o zariadení. Ak ste nenašli odpoveď na svoju otázku, kontaktujte Stredisko starostlivosti o zákazníkov vo Vašej krajine.

Otázka	Odpoveď
Prečo sa zariadenie nezapne, keď otočím zadný uzáver?	Pravdepodobne ste zariadenie nepripojili do siete.
	Mohol nastať výpadok prúdu. Do zásuvky pripojte iné zariadenie, aby ste sa presvedčili, že sieť funguje.
	Môže byť chybná žiarivka. Vymeňte ju (pozrite si kapitolu „Výmena“).
	Možno je poškodený sieťový kábel zariadenia. Ak je poškodený, musí ho vymeniť kvalifikovaný personál spoločnosti Philips, servisného centra autorizovaného spoločnosťou Philips alebo iná kvalifikovaná osoba, aby sa predišlo nebezpečným situáciám.

Uvod

Čestitamo vam za nakup in dobrodošli pri Philipsu! Če želite popolnoma izkoristiti podporo, ki jo nudi Philips, registrirajte izdelek na www.philips.com/welcome.

Splošni opis (Sl. 1)

- A** Žarnica
- B** Ohišje žarnice
- C** Podstavek
- D** Pripomoček za shranjevanje kabla
- E** Omrežni kabel
- F** Indikator za vklop/izklop

Pomembno

Splošno

- Simboli na aparatu InfraCare pomenijo naslednje:
 - 1 Ta simbol opozarja na vroče površine (Sl. 2).
 - 2 Ta simbol pomeni, da morate pred uporabo aparata natančno prebrati navodila za uporabo. Navodila shranite za poznejšo uporabo (Sl. 3).
 - 3 Ta simbol pomeni, da je aparat dvojno izoliran (razred II) (Sl. 4).
- Ta aparat ustreza zahtevam Direktive MDD93/42/EGS o medicinskih pripomočkih.

Nevarnost

- Voda in elektrika sta nevarna kombinacija! Aparata ne uporabljajte v mokrem okolju (npr. v kopalnici ali v bližini prhe ali bazena).
- Pazite, da v aparat ne pride voda ali da vode ne polijete po aparatu.

Opozorilo

- Preden aparat priključite na električno omrežje, preverite, ali na adapterju navedena napetost ustreza napetosti lokalnega električnega omrežja.
- Poškodovani omrežni kabel sme zamenjati le podjetje Philips, Philipsov pooblaščen servis ali ustrezno usposobljeno osebo.
- Vklapljenega aparata ne puščajte brez nadzora.
- Aparat ni namenjen, da bi ga uporabljali otroci in osebe z zmanjšanimi fizičnimi ali psihičnimi sposobnostmi in tudi ne osebe s pomanjkljivimi izkušnjami in znanjem, razen če jih pri uporabi nadzoruje ali jim svetuje oseba, ki je odgovorna za njihovo varnost.
- Aparat ni namenjen, da bi ga uporabljali otroci. Pazite, da se otroci ne bodo igrali z aparatom.

Pozor

- Če ima omrežna vtičnica za napajanje aparata slabe kontakte, se lahko vtičač aparata segreje. Aparat priključite na pravilno priključeno omrežno vtičnico.
- Aparata ne izpostavljajte močnim udarcem.
- Po uporabi ali v primeru napake pri napajanju z električno energijo aparat vedno izključite iz električnega omrežja.
- Aparat postavite na trdno in ravno podlago, pri čemer naj bo okrog aparata najmanj 15 cm prostora, da se prepreči pregrevanje.
- Aparata ne obešajte na strop (Sl. 5).
- Aparata ne obešajte na steno (Sl. 6).
- Aparat ne uporabljajte pri sobni temperaturi, nižji od 10°C ali višji od 35°C.
- Ko je aparat vklapljen, ga ne pokrivajte s krpo ali delom oblačil.
- Aparat je opremljen s samodejno zaščito pred pregrevanjem. Če aparat ni dovolj ohlajen (npr. zaradi prekritih zračnikov), se samodejno izklopi. Izklopite aparat iz električnega omrežja in odpravite vzrok pregrevanja. Ko se aparat ohladi, ga lahko ponovno vklopite. Aparat priključite nazaj in pritisnite stikalo za vklop/izklop.

- Preden aparat očistite ali shranite, naj se približno 15 minut ohlaja.
- Če ste ravnokar plavali ali se tuširali, si pred uporabo aparata dobro posušite kožo.
- Ne glejte neposredno v žarnico vklopljenega aparata in imejte oči zaprte, saj lahko v nasprotnem primeru pride do poškodb.
- Ko je aparat vklopljen, se filter in deli v njegovi neposredni bližini močno segrejejo. Ne dotikajte se jih.
- Če je filter poškodovan, zlomljen ali ga sploh ni, aparata ne uporabljajte.
- Takoj po tretmanu določenega dela telesa, le-tega ne ohlajajte preintenzivno.
- Prepričajte se, da je žarek infrardeče svetlobe od vnetljivih predmetov in sten oddaljen najmanj 45 cm.
- Ne zaspite med tretmanom.
- Zdravila proti bolečini zmanjšujejo občutljivost na vročino. Aparata ne uporabljajte, če jemljete zdravila proti bolečinam in se o tem niste posvetovali z zdravnikom.
- Pri hujših obolenjih (na primer sladkorna bolezen, srčna bolezen, akutne vnetne bolezni, multipla skleroza, tromboza, motnje pri strnjevanju krvi) se pred uporabo posvetujte z zdravnikom.
- Kot splošno pravilo naj velja, da če ne prenesete vroče kopeli, ne uporabljajte tega aparata. Če niste prepričani, se posvetujte z zdravnikom.
- Če ste preobčutljivi ali neobčutljivi na infrardečo svetlobo, bodite pri uporabi aparata še posebej previdni. Če niste prepričani, se posvetujte z zdravnikom.
- Aparata ne uporabljajte, če imate otekline ali vnetje, saj lahko vročina zdravstveno stanje poslabša. Če ste v dvomih, se posvetujte z zdravnikom.
- Če po 6-8 tretmanih ni izboljšanja, aparat prenehajte uporabljati in se posvetujte z zdravnikom.
- Izogibajte se uporabi aparata na majhni oddaljenosti od kože, saj lahko pride do pregrevanja kože.

Elektromagnetna polja (EMF)

Ta Philipsov aparat ustreza vsem standardom glede elektromagnetnih polj (EMF). Če z aparatom ravnate pravilno in v skladu z navodili v tem uporabniškem priročniku, je njegova uporaba glede na danes veljavne znanstvene dokaze varna.

Priprava za uporabo

Aparata ne obešajte na strop ali steno.

1 Omrežni kabel v celoti odvijte.

2 Aparat postavite na trdno in ravno podlago, pri čemer naj bo okrog aparata najmanj 15 cm prostora, da se prepreči pregrevanje.

Uporaba aparata

Učinek infrardečih žarnic

InfraCare proizvaja infrardečo svetlobo, ki prodira globoko v kožo in ogreva tkiva.

Infrardeča svetloba pospešuje pretok snovi v krvi, ki so potrebne za obnovo in hranjenje telesnih tkiv.

Infrardeča svetloba hkrati pospešuje odstranjevanje odpadnih snovi.

Zaradi teh funkcij je infrardeča svetloba zelo primerna za uporabo v terapevtske in kozmetične namene.

Terapevtska uporaba

Z infrardečo svetlobo lahko zdravimo bolečine v mišicah in navaden prehlad.

- Za zdravljenje bolečin v križu postavite aparat na mizo v razdalji približno 30 cm (Sl. 7).
- Za zdravljenje bolečin v koljenih postavite aparat na nizko mizo. Sedite se na stol poleg mize v razdalji približno 30 cm (Sl. 8).
- Za zdravljenje prehlada sedite pred aparat v razdalji približno 55 cm (Sl. 9).

Uporaba v kozmetične namene

Opomba: Za optimalne rezultate odstranite pred sončenjem z obraza vsa ličila.

Infrardeča žarnica kožo na obrazu ohranja zdravo in čisto, ker spodbuja krvni obtok v telesu.

- Infrardeča svetloba odpira pore kože. To omogoča boljše čiščenje kože.
- Ob uporabi infrardeče svetlobe se kreme in ostali izdelki za nego kože bolj in hitreje vpijejo v kožo.

Uporaba infrardečih žarnic

1 Določite razdaljo med telesom in aparatom:

- Pri zdravljenju bolečin v mišicah mora biti razdalja med žarnico in zdravljnim delom približno 30 cm. Toploto na koži morate občutiti kot prijetno.
- Pri zdravljenju prehlada mora biti razdalja med obrazom in aparatom približno 55 cm. Toploto na koži morate občutiti kot prijetno.

Ne glejte neposredno v žarnico vklopljenega aparata. Oči imejte zaprte.

2 Za vklop aparata obrnite pokrovček na zadnji strani ohišja žarnice na "I" (Sl. 10).

3 Žarek infrardeče svetlobe usmerite na del telesa, ki ga zdravite (Sl. 11).

4 Po uporabi aparat izklopite.

Trajanje uporabe

Trajanje zdravljenja je odvisno od osebe in vrste uporabe. Priporočamo več kratkih tretmanov dnevno, na primer dva tretmana po 15 minut.

Opomba: Praksa je pokazala, da ima več krajših tretmanov boljši učinek kot en daljši tretman.

Čiščenje

Pred čiščenjem aparat izklopite iz napajanja in počakajte približno 15 minut, da se žarnice ohladijo.

Pazite, da v aparat ne pride voda ali da vode ne polijete po aparatu.

1 Aparat očistite s krpo, ki jo namočite v destilirano vodo ali alkohol.

Shranjevanje

1 Preden aparat shranite, naj se približno 15 minut ohlaja.

2 Kabel navijte okoli dela za shranjevanje kabla (Sl. 12).

Zamenjava

Preden zamenjate žarnico, aparat izklopite iz napajanja in počakajte približno 15 minut, da se žarnica ohladi.

- Žarnico zamenjajte z enako infrardečo žarnico (Philips PAR38E/150 W).
- Novo žarnico lahko kupite ali naročite pri Philipsovem prodajalcu.
- Žarnica aparata ne vsebuje snovi, ki so škodljive okolju. Stare žarnice lahko zavržete z ostalimi gospodinjskimi odpadki.

Okolje

- Aparata po preteku življenjske dobe ne odvrzite skupaj z običajnimi gospodinjskimi odpadki, temveč ga odložite na uradnem zbirnem mestu za recikliranje. Tako pripomorete k ohranitvi okolja (Sl. 13).

Garancija in servis

Za servis, informacije ali v primeru težav obiščite Philipsovo spletno stran na naslovu www.philips.com ali pa se obrnite na Philipsov center za pomoč uporabnikom v svoji državi (telefonsko številko najdete v mednarodnem garancijskem listu). Če v vaši državi takšnega centra ni, se obrnite na lokalnega Philipsovega prodajalca.

Garancijske omejitve

Pogoji mednarodne garancije ne krijejo infrardečih žarnic.

Pogosto zastavljena vprašanja

V tem poglavju so navedena pogosta vprašanja o aparatu. Če ne najdete odgovora na svoje vprašanje, se obrnite na center za pomoč uporabnikom v svoji državi.

Vprašanje	Odgovor
Zakaj se aparat ne vklopi, ko obrnem pokrovček na zadnji strani?	Morda vtikač ni pravilno vključen v omrežno vtičnico.
	Morda je prišlo do težav z napajanjem. Priklopite drug aparat in preverite, ali napajanje deluje.
	Žarnica je morda pregorela. Žarnico zamenjajte (oglejte si poglavje "Menjava").
	Morda je poškodovan omrežni kabel aparata. Poškodovani omrežni kabel sme zamenjati le podjetje Philips, Philipsov pooblaščen servis ali ustrezno usposobljeno osebo.

Uvod

Čestitamo vam na kupovini i dobrodošli u Philips! Da biste imali sve pogodnosti podrške koju pruža Philips, registrujte svoj proizvod na www.philips.com/welcome.

Opšti opis (Sl. 1)

- A** Lampa
- B** Kućište lampe
- C** Postolje
- D** Držač za kabl
- E** Kabl za napajanje
- F** Uklj./Isklj. indikator

Važno

Opšte

- Simboli na aparatu InfraCare imaju sledeća značenja:
- 1 Ovaj simbol vas upozorava na vrelu površine (Sl. 2).
- 2 Ovaj simbol pokazuje da morate pažljivo pročitati uputstva pre korišćenja aparata. Uputstva sačuvajte za buduću upotrebu (Sl. 3).
- 3 Ovaj simbol pokazuje da je aparat dvostruko izolovan (klasa II) (Sl. 4).
- Ovaj aparat je u skladu sa zahtevima standarda Medical Device Directive (Direktiva za medicinske uređaje) MDD93/42/EEC.

Opasnost

- Voda i struja su opasna kombinacija! Nemojte koristiti ovaj uređaj u mokrom okruženju (npr. u kupatilu ili blizu tuša odnosno bazena).
- Nemojte dozvoliti da voda uđe u aparat ili da se voda prospe na aparat.

Upozorenje

- Pre uključivanja aparata proverite da li napon naznačen na aparatu odgovara naponu lokalne mreže.
- Ako je glavni kabl oštećen, on uvek mora biti zamenjen od strane kompanije Philips, ovlašćenog Philips servisa ili na sličan način kvalifikovanih osoba, kako bi se izbegao rizik.
- Uvek obezbedite da neko bude pored aparata kada je uključen.
- Ovaj aparat nije namenjen za upotrebu od strane osoba sa smanjenim fizičkim, senzornim ili mentalnim sposobnostima, ili nedostatkom iskustva i znanja, osim pod nadzorom ili na osnovu instrukcija za upotrebu aparata datih od strane osobe koja odgovara za njihovu bezbednost.
- Ovaj aparat nije namenjen za upotrebu od strane dece. Decu je potrebno nadzirati da se ne bi igrala sa aparatom.

Oprez

- Ako zidna utičnica u koju uključite aparat ima loše veze, utikač uređaja će se zagrejati. Proverite da li ste uključili aparat u ispravno spojenu zidnu utičnicu.
- Nemojte izlagati aparat jakim potresima.
- Uvek isključite aparat iz utičnice u slučaju nestanka struje.
- Postavite aparat na stabilnu i ravnu površinu, i obezbedite da ima najmanje 15 cm slobodnog prostora oko aparata da ne bi došlo do pregrevanja.
- Ne vešajte aparat o plafon (Sl. 5).
- Ne vešajte aparat o zid (Sl. 6).
- Nemojte koristiti uređaj na sobnim temperaturama koje su niže od 10°C ili više od 35°C.
- Ne prekrivajte aparat, na primer krpom ili delovima odeće, dok je uključen.
- Aparat je opremljen automatskom zaštitom od pregrevanja. Ako aparat nije dovoljno ohlađen (npr. zato što su otvori za ventilaciju pokriveni), aparat će se automatski isključiti. Isključite aparat iz napajanja i uklonite uzrok pregrevanja. Kada se aparat ohladi, moguće je ponovo ga uključiti.

Da biste to učinili, ponovo uključite aparat na napajanje i pritisnite dugme za uključivanje/isključivanje.

- Pre čišćenja ili odlaganja, ostavite aparat da se hladi oko 15 minuta.
- Ako ste plivali ili ste se tuširali, dobro osušite kožu pre upotrebe aparata.
- Nemojte da gledate direktno u lampu kada je uključena. Oči držite zatvorenim.
- Kada je aparat uključen, filter i delovi u njegovoj neposrednoj blizini postaju vrela. Nemojte ih dodirivati.
- Nikada nemojte da upotrebljavate aparat kada je filter oštećen, slomljen ili nedostaje.
- Izbegavajte da suviše brzo hladite delove tela odmah posle tretmana.
- Vodite računa da infracrvena lampa bude na bezbednoj udaljenosti od zapaljivih predmeta i zidova, od najmanje 45 cm.
- Nemojte da zaspate za vreme tretmana.
- Sedativi umanjuju osetljivost na toplotu. Nemojte da upotrebljavate ovaj aparat kada koristite sedative, a da se prethodno niste konsultovali sa doktorom.
- U slučaju da imate neku ozbiljnu bolest (npr: dijabetes, bolest srca, akutno zapaljenje, multipla skleroza, trombozu, poremećaj koagulacije krvi), pre upotrebe konsultujte se sa svojim lekarom.
- Osnovno pravilo je da, ukoliko ne možete da koristite vruću kupku, nemojte koristiti ovaj aparat. Ako niste sigurni, konsultujte se sa svojim lekarom.
- Ako patite od preosetljivosti na infracrveno svetlo ili niste osetljivi na njega, treba da budete naročito pažljivi kada upotrebljavate ovaj aparat. Ako niste sigurni, konsultujte se sa svojim lekarom.
- Nemojte da upotrebljavate aparat ako imate otok ili neko zapaljenje, pošto vrućina može da pogorša stanje. Ako niste sigurni, konsultujte se sa doktorom.
- Ako nema poboljšanja nakon 6 - 8 tretmana, prestanite da koristite aparat i konsultujte se sa doktorom.
- Da biste sprečili pregrevanje kože, izbegavajte tretman na malim rastojanjima.

Elektromagnetna polja (EMF)

Ovaj Philips aparat je usklađen sa svim standardima u vezi sa elektromagnetnim poljima (EMF). Ako se aparatom rukuje na odgovarajući način i u skladu sa uputstvima iz ovog priručnika, aparat je bezbedan za upotrebu prema naučnim dokazima koji su danas dostupni.

Pre upotrebe

Nemojte vešati aparat sa plafona, niti ga kačiti o zid.

- 1** Do kraja odmotajte kabl za napajanje.
- 2** Postavite aparat na stabilnu i ravnu površinu, i obezbedite da ima najmanje 15 cm slobodnog prostora oko aparata da ne bi došlo do pregrevanja.

Upotreba aparata

Delovanje infracrvene lampe

InfraCare stvara infracrveno svetlo koje prodire duboko u kožu i zagrijava tkivo. Infracrvena svetlost ubrzava prenos neophodnih supstanci za obnovu i negovanje telesnih tkiva, putem krvotoka. Takođe, infracrvena svetlost ubrzava izbacivanje štetnih materija iz organizma. Zbog ovih svojstava, infracrvena lampa je izuzetno pogodna za terapijske svrhe i kozmetičku upotrebu.

Terapeutske primene

Infracrvena svetlost se može koristiti i za tretiranje bolova u mišićima, kao i prehlade.

- Za bol u leđima, postavite aparat na sto, na udaljenosti od oko 30 cm (Sl. 7).
- Za bolna kolena, postavite aparat na stočič. Sedite na stolicu blizu stočića na udaljenosti od oko 30 cm (Sl. 8).

- Za lečenje prehlade, sedite ispred aparata na udaljenosti od oko 55 cm (Sl. 9).

Kozmetička primena

Napomena: Skinite svu šminku sa lica, da bi ste obezbedili optimalne rezultate.

Infracrvena lampa održava kožu vašeg lica zdravom i čistom, zahvaljujući stimulativnom uticaju na cirkulaciju krvi.

- Infracrvena svetlost širi pore na koži, što omogućava njeno bolje čišćenje.
- Kao rezultat upotrebe infracrvene svetlosti, kreme i drugi proizvodi za negu kože, apsorbuju se bolje i brže.

Upotreba infracrvene lampe

1 Odredite rastojanje između tela i uređaja:

- Za tretman bolova u mišićima, razdaljina između lampe i oblasti koju tretirate, mora biti oko 30 cm. Vodite računa da na vašoj koži toplota lampe bude prijatna.
- Pri lečenju prehlade, udaljenost od lica i aparata mora biti oko 55 cm. Trebalo bi da toplota bude prijatna.

Nemojte da gledate direktno u lampu kada je uključena. Oči držite zatvorenim.

2 Da bi uključili aparat okrenite poklopac na zadnjoj strani kućišta lampe na 'I' (Sl. 10).

3 Uperite zrak infracrvene svetlosti na deo tela koji želite da tretirate (Sl. 11).

4 Nakon upotrebe isključite aparat.

Trajanje tretmana

Trajanje tretmana zavisi od osobe koja se tretira, kao i od tipa tretmana. Predlažemo više kratkih tretmana tokom dana, npr. 2 tretmana od po 15 minuta.

Napomena: Praksa je pokazala da više kratkih tretmana u toku dana stvara bolji rezultat od jednog dugog tretmana.

Čišćenje

Izvcite kabl iz utičnice u zidu i sačekajte oko 15 minuta da se lampa ohladi pre nego što počnete da čistite uređaj.

Nemojte dozvoliti da voda uđe u aparat ili da se voda prospe na aparat.

1 Uređaj očistite krpom, navlaženom destilovanom vodom ili alkoholom.

Odlaganje

1 Pre odlaganja, ostavite aparat da se hladi oko 15 minuta.

2 Kabl namotajte oko spremišta za kabl (Sl. 12).

Zamena delova

Izvcite kabl iz utičnice u zidu i sačekajte oko 15 minuta da se lampa ohladi pre nego što je zamenite.

- Lampa mora biti zamenjena identičnom infracrvenom lampom (Philips PAR38E/150W).
- Novu lampu možete nabaviti ili naručiti kod ovlašćenog Philips opreme.
- Lampa ovog aparata ne sadrži ekološki štetne supstance. Potrošenu lampu možete baciti u kantu sa ostalim đubretom.

Zaštita okoline

- Aparat koji se više ne može upotrebljavati nemojte da odlažete u kućni otpad, već ga predajte na zvaničnom mestu prikupljanja za reciklažu. Tako ćete doprineti zaštiti okoline (Sl. 13).

Garancija i servis

Ukoliko vam je potreban servis, informacije ili ako imate neki problem, posetite web-stranicu kompanije Philips na adresi www.philips.com ili se obratite centru za korisničku podršku kompanije Philips u svojoj zemlji (broj telefona ćete pronaći u međunarodnom garantnom listu). Ako u vašoj zemlji ne postoji predstavništvo, obratite se ovlašćenom prodavcu Philips proizvoda.

Ograničenja garancije

Uslovi međunarodne garancije ne uključuju infracrvenu lampu.

FAQ

U ovom poglavlju su navedena najčešća pitanja o aparatu. Ako ne možete da pronađete odgovor na svoje pitanje, obratite se korisničkoj podršci kompanije Philips u svojoj zemlji.

Pitanje	Odgovor
Zašto se aparat ne uključi kada okrenem poklopac na zadnjoj strani kućišta?	Možda utikač nije propisno uključen u utičnicu u zidu.
	Možda je nestala struja. Uključite neki drugi uređaj da proverite da li ima struje.
	Možda je lampa oštećena. Zamenite lampu (vidi odeljak "Zamena").
	Možda je strujni kabl oštećen. Da bi se izbegao rizik, oštećeni strujni kabl treba da zameni kompanija Philips, tj. ovlašćeni servisni centar ili stručno osposobljeno lice.

Вступ

Вітаємо Вас із покупкою та ласкаво просимо до клубу Philips! Щоб уповні скористатися підтримкою, яку пропонує Philips, зареєструйте свій виріб на веб-сайті www.philips.com/welcome.

Загальний опис (Мал. 1)

- A** Лампа
- B** Корпус лампи
- C** Платформа
- D** Пристосування для шнура
- E** Шнур живлення
- F** Індикація "увімк./вимк."

Важлива інформація

Загальна інформація

- Позначки на пристрої InfraCare мають таке значення:
- 1 Ця позначка вказує на те, що контакту пристрою з гарячими поверхнями слід уникати (Мал. 2).
- 2 Ця позначка означає, що перед тим, як використовувати пристрій, потрібно уважно прочитати посібник користувача. Зберігайте посібник для майбутньої довідки (Мал. 3).
- 3 Ця позначка означає, що пристрій має подвійну ізоляцію (клас II) (Мал. 4).
- Цей пристрій відповідає вимогам Директиви ЄС про медичні пристрої MDD93/42/EEC.

Небезпечно

- Поєднання води та електрики становить загрозу! Не використовуйте цей пристрій у вологому середовищі (наприклад, у ванній кімнаті, біля душа чи басейну).
- Не допускайте потрапляння води на пристрій або всередину нього.

Попередження

- Перед тим, як приєднувати пристрій до мережі, перевірте, чи збігається напруга, вказана у таблиці характеристик, із напругою у мережі.
- Якщо шнур живлення пошкоджений, для уникнення небезпеки його необхідно замінити, звернувшись до компанії Philips, уповноваженого сервісного центру або фахівців із належною кваліфікацією.
- Не залишайте пристрій без нагляду, коли він під'єднаний до мережі.
- Пристрій не призначено для користування особами з послабленими фізичними відчуттями чи розумовими здібностями, або без належного досвіду та знань, крім випадків користування під наглядом чи за вказівками особи, яка відповідає за безпеку їх життя.
- Цей пристрій не призначено для користування дітьми. Дорослі повинні стежити, щоб діти не бавилися пристроєм.

Увага

- За умови ненадійного з'єднання з розеткою пристрій нагрівається. Перевірте, чи пристрій правильно під'єднано до мережі.
- Не допускайте сильних ударів або струсів пристрою.
- Завжди виймайте штепсель із розетки після користування пристроєм або в разі збою в електропостачанні.
- Поставте пристрій на стійку, рівну поверхню таким чином, щоб довкола нього було принаймні 15 см вільного простору для запобігання перенагріванню.
- Не підвішуйте пристрій на стелі (Мал. 5).
- Не підвішуйте його до стіни (Мал. 6).
- Не використовуйте пристрій за кімнатної температури нижче 10°C та вище 35°C.
- Коли пристрій увімкнений, не накривайте його, наприклад, тканиною або одягом.

- Пристрій обладнано системою автоматичного захисту від перегрівання. Якщо пристрій недостатньо охолоджується (наприклад, коли вентиляційні отвори закриті), він автоматично вимикається. Від'єднайте пристрій від мережі та усуньте причину перегрівання. Коли пристрій охолоне, його знову можна буде увімкнути. Для цього знову підключіть пристрій до мережі та натисніть перемикач живлення.
- Дайте пристрою охолонути протягом прибл. 15 хвилин перед тим, як чистити його чи відкладати на зберігання.
- Якщо Ви щойно плавали або прийняли душ, то перед використанням пристрою слід добре висохнути.
- Щоб запобігти ураженню очей, не дивіться на світло увімкненої лампи. Тримайте очі заплющеними.
- Фільтр та ділянки навколо нього сильно нагріваються під час роботи пристрою. Не торкайтеся їх.
- У жодному разі не використовуйте пристрій, якщо фільтр пошкоджений, розбитий чи відсутній.
- Уникайте надмірного охолодження прогрітої частини тіла одразу ж після сеансу лікування.
- Потік інфрачервоних променів повинен знаходитися на безпечній відстані (принаймні 45 см) від легкозаймистих предметів та стін із таким покриттям.
- Не засинайте під час лікування.
- Болезаспокійливі препарати зменшують чутливість до тепла. Якщо Ви приймаєте такі препарати, не використовуйте цей пристрій, не порадившись попередньо з лікарем.
- Якщо у Вас суттєві проблеми зі здоров'ям (наприклад, діабет, серцеві захворювання, гострі запалення, розсіяний склероз, тромбоз чи гемофілія), перед застосуванням пристрою порадьтеся з лікарем.
- Зазвичай людям, котрі не переносять гарячих ванн, не рекомендовано застосовувати цей пристрій. Якщо у Вас виникли певні сумніви, порадьтеся з лікарем.
- Якщо Ви надто чутливі або ж нечутливі до інфрачервоних променів, під час користування пристроєм необхідно бути особливо обережним. У разі виникнення сумнівів порадьтеся з лікарем.
- Не використовуйте пристрій, якщо у Вас є пухлина чи запалення, адже тепло може загострити захворювання. Якщо у Вас виникають сумніви, порадьтеся з лікарем.
- Якщо після 6-8 сеансів немає покращення стану, припиніть використання пристрою і порадьтеся з лікарем.
- Щоб запобігти опікам шкіри, під час процедур не тримайте пристрій надто близько до тіла.

Електромагнітні поля (ЕМП)

Цей пристрій Philips відповідає усім стандартам, які стосуються електромагнітних полів (ЕМП). Згідно з останніми науковими дослідженнями, пристрій є безпечним у використанні за умов правильної експлуатації у відповідності з інструкціями, поданими у цьому посібнику користувача.

Підготовка до використання

Не підвішуйте пристрій на стелі чи до стіни.

1 Повністю розмотайте шнур.

2 Поставте пристрій на стійку, рівну поверхню таким чином, щоб довкола нього було принаймні 15 см вільного простору для запобігання перенагріву.

Застосування пристрою

Ефект інфрачервоної лампи

Пристрій InfraCare створює інфрачервоні промені, які глибоко проникають у шкіру і зігрівають тканини тіла.

Інфрачервоні промені пришвидшують перенесення у крові речовин, необхідних для відбудови та живлення тканин тіла, а також сприяють швидшому виведенню шлаків.

Завдяки цим функціям інфрачервона лампа чудово підходить для терапевтичного та косметичного застосування.

Лікувальне застосування

Інфрачервоні промені можуть також знімати біль у м'язах та лікувати простуду.

- Щоб послабити біль у поясниці, поставте пристрій на стіл на відстані прибл. 30 см (Мал. 7).
- Щоб підлікувати хворе коліно, поставте лампу на низький столик. Сядьте на стілець біля столика на відстані прибл. 30 см (Мал. 8).
- Для лікування звичайної простуди сядьте перед пристроєм на відстані прибл. 55 см (Мал. 9).

Косметичне застосування

Примітка: Перед застосуванням пристрою змийте усю косметику з обличчя для отримання оптимальних результатів.

Інфрачервона лампа підтримує шкіру Вашого обличчя здоровою і чистою завдяки властивому їй ефекту стимуляції кровообігу.

- Інфрачервоні промені відкривають пори шкіри. Завдяки цьому шкіра краще очищується.
- Внаслідок дії інфрачервоних променів креми та інші засоби для догляду за шкірою краще та швидше всмоктуються шкірою.

Використання інфрачервоної лампи

1 Визначте відстань між тілом та пристроєм:

- Для зняття болю у м'язах відстань між лампою та ділянкою тіла, яку необхідно підлікувати, повинна становити прибл. 30 см. Тепло не повинно створювати дискомфорт на шкірі.
- Для лікування простуди відстань між обличчям та пристроєм повинна становити прибл. 55 см. Тепло не повинно створювати дискомфорт на шкірі.

Не дивіться на світло увімкненої лампи. Тримайте очі заплющеними.

2 Щоб увімкнути пристрій, поверніть задню кришку корпусу лампи в положення "I" (Мал. 10).

3 Спрямуйте пучок інфрачервоних променів на частину тіла, яку треба підлікувати (Мал. 11).

4 Вимкніть пристрій після використання.

Тривалість лікування

Тривалість лікування залежить від людини та способу використання пристрою.

Рекомендується приймати кілька коротких сеансів на день, наприклад, 2 сеанси по 15 хвилин.

Примітка: Практика показує, що кілька коротких сеансів на день забезпечують кращий результат, ніж один довгий сеанс.

Чищення

Перед тим, як чистити пристрій, від'єднайте його від електромережі і дайте лампі охолонути прибл. протягом 15 хвилин.

Не допускайте потрапляння води на пристрій або всередину нього.

- 1** Чистіть пристрій ганчіркою, змоченою дистильованою водою або спиртом.

Зберігання

- 1** Дайте пристрою охолонути протягом прибл. 15 хвилин перед тим, як відкласти його на зберігання.

- 2** Намотайте шнур живлення на пристосування для шнура (Мал. 12).

Заміна

Перед тим, як замінити лампу, від'єднайте пристрій від електромережі і дайте лампі охолонути прибл. протягом 15 хвилин.

- Лампу необхідно замінити ідентичною інфрачервоною лампою (Philips PAR38E/150 Вт).
- Придбати або замовити нову лампу можна у дилера Philips.
- Лампа цього пристрою не містить речовин, які можуть завдати шкоду навколишньому середовищу. Старі лампи можна викидати із звичайними побутовими відходами.

Навколишнє середовище

- Не викидайте пристрій разом із звичайними побутовими відходами, а здавайте його в офіційний пункт прийому для повторної переробки. Таким чином Ви допомагаєте захистити довкілля (Мал. 13).

Гарантія та обслуговування

Якщо Вам необхідна інформація або обслуговування, якщо у Вас виникла проблема, відвідайте веб-сайт компанії Philips www.philips.com або зверніться до Центру обслуговування клієнтів компанії Philips у Вашій країні (телефон можна знайти на гарантійному талоні). Якщо у Вашій країні немає Центру обслуговування клієнтів, зверніться до місцевого дилера Philips.

Обмеження гарантії

Умови міжнародної гарантії не поширюються на інфрачервону лампу.

FAQ

У цьому розділі знаходиться список запитань про пристрій, які часто задаються. Якщо Ви не можете знайти відповіді на своє запитання, зверніться до Центру обслуговування споживачів у Вашій країні.

Запитання**Відповідь**

Чому пристрій не вмикається, коли я повертаю задню кришку?

Можливо, штепсель встановлений у розетку не належним чином.

Можливо, немає живлення. Перевірте, чи є живлення, під'єднавши до електромережі інший пристрій.

Можливо, лампа пошкоджена. Замініть лампу (див. розділ "Заміна").

Запитання

Відповідь

Можливо, пошкоджений шнур живлення. Якщо шнур пошкоджений, для уникнення небезпеки його необхідно замінити, звернувшись до компанії Philips, уповноваженого сервісного центру або фахівців із належною кваліфікацією.

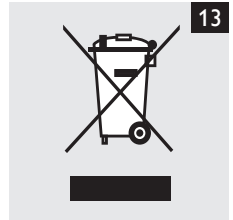
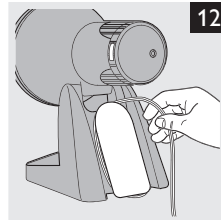
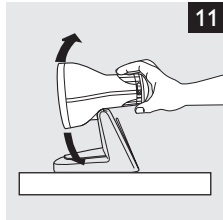
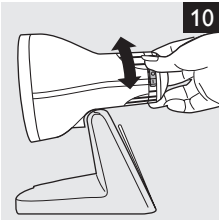
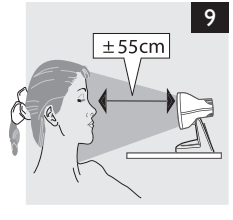
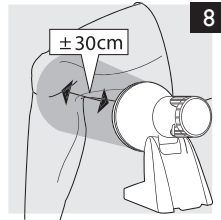
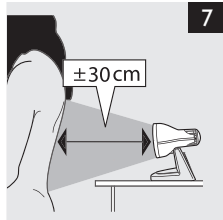
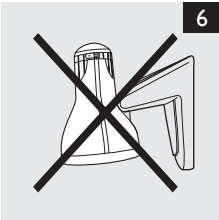
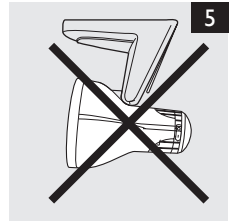
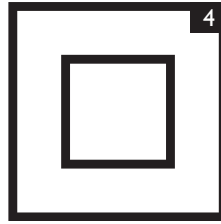

Philips Consumer Lifestyle B.V

Tussendiepen 4
9206 AD Drachten
The Netherlands
Fax: +31 (0)512594316



www.philips.com

 100% recycled paper
100% papier recyclé

4222.002.6869.1