

Bäste kund,

Du är nu ägare till en faxmaskin som kan kopplas samman med en vanlig telefon, t.o.m. en trådlös sådan. Med hjälp av extrautrustning erbjuder faxen många andra egenskaper för att förenkla installationen och göra användningen praktisk. Nedan finner du några av de viktigaste funktionerna på din fax.

SKICKA FAXMEDDELANDEN

För att skicka faxmeddelanden som är längre än en sida, placera ett papper i taget i inmatningsöppning för dokument. Om din fax även är utrustad med telefonsvarare är det möjligt att ta emot faxmeddelanden i minnet ifall termopapperet tar slut. Lagrade meddelanden skrivs ut så snart en ny termopappersrulle har satts i.

ANVÄNDA YTTERLIGARE APPARATER

Faxmaskinen kan också kopplas till en trådlös eller trådsluten telefon. Faxen kan kommunicera via en trådlös telefon eller din vanliga telefon, ansluten via ett telefonjack. Allt som krävs är att telefonen är av modern typ och kan användas med det lokala telefonnätet. Om du har svarat på en uppringning från en annan telefon, är det fortfarande möjligt att överföra samtalet från t.ex. en trådlös telefon till faxen, eller vice versa. Om telefonsvararen i faxen exempelvis har aktiverats, kan du fortfarande ta samtalet från en annan telefon och stänga av telefonsvararen. Samtalsöverföring mellan trådlösa telefoner och faxmaskinen beror på den trådlösa telefonens specifikationer.

KNAPPEN HELP

För att enkelt kunna använda alla funktioner och egenskaper, finns det en särskild HELP-knapp på faxmaskinen. Om du trycker på knappen skriver faxen ut en översikt över maskinens grundfunktioner.

ENKEL INSTALLATION



HELP-knappen kan också användas för att underlätta faxinstallationen. Om du håller knappen intryckt i mer än 2 sekunder, som skriver ut ett ark med enkla installationsanvisningar. I kombination med displayvisningarna kan du då använda arket för att enkelt installera faxmaskinen. När du avslutat de installationsstegen, konfigureras faxmaskinen automatiskt. Bruksanvisningen förklarar hur man ändrar dessa inställningar. Om du vid ett senare tillfälle ansluter en extra trådlös telefon på linjen, behöver du bara upprepa "ENKEL INSTALLATION" installationen igen, varpå installationen bekräftas av faxen.

INSTÄLLNING: SERIELL / PARALLELL

Din fax är gjord för att fungera tillsammans med annan telefonutrustning såsom sladdlösa telefoner, telefonsvarare och PC modem på samma telefonlinje. Två olika inkopplingsmetoder stöds: seriell och parallell. I en seriell inkoppling har din fax full kontroll över de andra telefonutrustningarna. I en parallell inkoppling har din fax begränsad eller ingen kontroll över de övriga enheterna. ENKEL INSTALLATION säkerställer att din fax och övriga enheter fungerar korrekt i varje inställning.

FAXVÄXEL/TIMER ☹

Faxmaskinen är inställd för att automatiskt koppla om mellan DAG- och NATT-läget. Den inbyggda klockan (TIMER) skiftar till NATT-läget kl. 22:00 och kl 6:00 skiftar den tillbaka till DAG-läget. Du kan naturligtvis ändra dessa tider som önskas eller koppla TIMER på och av. Du kan kontrollera inkopplat läge via en ikon i displayen.

LÄGE DAG ☀ OCH LÄGE NATT ☾ (UTAN/MED INBYGGD TELEFONSVARARE ☹)

DAG-läget används under dagen då du är hemma, och du hör när det ringer. Beroende på inställningarna, tas faxmeddelanden emot efter 1 ringsignal, och du har tillräckligt med tid att svara en uppringning. Om det finns en inbyggd telefonsvarare i apparaten, svarar denna först efter ett långt antal ringsignaler. I NATT-läget tas faxmeddelanden emot utan att telefonen ringer (Anm: beroende på olika anslutningssätt, kan andra telefoner kopplade på samma linje ringa en gång). Om någon ringer ett vanligt telefonsamtal till dig, och förutsatt att du inte har någon inbyggd telefonsvarare, ringer faxmaskinen med låg ljudstyrka. Om det finns en telefonsvarare i faxmaskinen, du har även möjlighet att inte bli störd alls genom att ändra grundinställningarna för NATT-läget. Du kan ställa in maskinen så att ingenting ringer oavsett om du tar emot faxesändningar eller meddelanden på telefonsvararen - och du kan sova alt. arbeta ostört.

SÄKERHETSINSTRUKTIONER

Information av vikt för säker installation:

- Koppla aldrig faxmaskinen till eluttag eller telefonjack under åskväder.
- Koppla aldrig in telefonen eller elkontakten i fuktiga lokaler om inte väggkontaktarna är speciellt anpassade för fuktiga miljöer.
- Rör aldrig en oisolerad telefon- eller starkströmskabel, såvida inte telefonkabeln är bortkopplad från telefonlinjen och/eller starkströmskabeln är bortkopplad från elnätet.
- Anslut aldrig faxmaskinen nära värmeelement eller luftkonditionering.
- Placera faxmaskinen på en jämn yta och se till att det finns ett fritt utrymme på minst 30 cm mellan faxmaskinen och andra apparater eller utrustningar.
- Kontrollera att faxmaskinen står stadigt och helt vilar på sitt underlag. Ett fall kan orsaka allvarlig skada på faxmaskinen och/eller personskada, speciellt på små barn.
- Se till att faxmaskinen har god luftcirkulation runt alla sidor. Låt inte faxmaskinen arbeta inne i slutna lådor, skåp, etc. Lämna ett fritt utrymme på 10 cm runt faxmaskinens ventilationsgaller. Täck aldrig över faxmaskinen (med dukar, papper, mappar etc). Placera inte faxmaskinen på sängar, bordsdukar, kuddar, soffor, mattor eller andra mjuka underlag - på grund av faran för överhettning och därmed risk för brand.
- Placera kablarna på ett så säkert sätt att ingen riskerar att snubbla och skada kablarna eller själva faxmaskinen.

Information av vikt för säker skötsel:



Utsätt aldrig faxmaskinen för regn eller annan form av fuktighet för att ingen risk för elektriska stötar eller brand ska uppstå.

Se till att faxmaskinen kopplas bort från både elledningen och telefonlinjen vid åskväder. Om det inte går att koppla bort faxmaskinen, så använd den inte och ring ej upp under tiden på grund av faran för blixtnedslag och/eller skada på utrustningen. Undantaget till denna regel är den sladdlösa telefonen, avskild från sin basstation.

- Var vänlig läs alla varningar och instruktioner och följ dem noggrant.
- Låt inte faxmaskinen arbeta i direkt solljus.
- Koppla bort faxmaskinen från både elledningen och telefonlinjen innan du rengör ytan på maskinen. Använd aldrig rengöringsmedel i form av gas eller vätska (sprejer, skurmedel, polermedel, etc).
- Rör aldrig stickproppen, eluttaget eller telefonjacket med våta händer.
- Låt aldrig någon vätska av något slag komma in i faxmaskinen. Annars finns risk för elektriska stötar eller annan personskada och allvarlig skada på faxmaskinen. Om vätska har kommit in i faxmaskinen, så ta bort stickproppen omedelbart och låt faxmaskinen inspekteras av professionell personal.
- Placera inte tunga objekt på faxmaskinen.
- Blockera aldrig faxmaskinens ventilationsöppningar.
- Om LCD-teckenfönstret går sönder kan en svagt frätande vätska läcka ut. Undvik att få vätskan på huden och i ögonen.
- I händelse av skada på något av faxmaskinens höljen - speciellt starkströmskabelns - måste du ta bort elkontakten och kontakta serviceverkstad. Faxmaskinens hölje får endast öppnas av auktoriserad servicepersonal.

Övriga instruktioner:

- Om faxmaskinen inte är ansluten till elnätet fungerar den inte alls - inte ens för telefonering.
- Om du märker en förändring av faxmaskinens prestanda eller i kvaliteten på dess funktioner, bör du - även om den alltid använts i strikt överensstämmelse med instruktionerna - låta inspektera faxmaskinen.



1 INTRODUKTION



2 INSTALLATION



3 BASFUNKTIONER



4 FAXVÄXEL



5 TELEFONEN



6 FAXMASKINEN



7 TELEFONSVARAREN

(gäller endast faxmaskiner med inbyggd telefonsvarare)

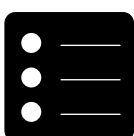

8 YTTERLIGARE FUNKTIONER



9 FELSÖKNING



10 SUPPLEMENT

Innehållsförteckning

| | | | |
|---|-----------|--|-----------|
| 1 Introduktion | 3 | 6 Faxmaskinen | 25 |
| Viktig information | 3 | Sända ett faxmeddelande | 25 |
| Översikt av maskinen | 3 | Förbättrad bildkvalitet | 26 |
| Knappfunktionerna hos faxmaskin utan inbyggd telefonsvarare | 4 | Sändrapporter - felrapport | 27 |
| Knappfunktioner för faxmaskin med inbyggd telefonsvarare | 5 | Faxjournal | 27 |
| Beskrivning av faxmaskinen | 6 | Polling Hämta | 27 |
| Översikt av funktioner | 7 | Snabb Polling | 28 |
| 2 Installation | 8 | Faxa till underadresser | 28 |
| rätt installationsplats | 8 | Ta emot dokument i minnet - Mottagning utan papper | 28 |
| ansluta faxmaskinen till telefonjacket | 8 | 7 Telefonsvararen (gäller endast faxmaskiner med inbyggd telefonsvarare)..... | 29 |
| ansluta spiralsladden till luren | 8 | Koppla på/stänga av telefonsvararen | 29 |
| ansluta luren till faksmaskinen | 8 | Spela in och spela upp dina svarsmeddelande | 29 |
| ansluta nätkabeln | 8 | Ställa in inspelningstiden | 30 |
| ansluta andra apparater | 8 | Lyssna på mottagna meddelanden | 31 |
| fylla på och ta bort termopapper och | 8 | Meddelandenas ljudvolym | 31 |
| enkel installation | 8 | Radera mottagna meddelanden | 31 |
| Placering av sladdlösa telefoners basstation | 8 | Automatisk vidarebefordran av meddelanden | 32 |
| Ansluta till ett "hemtelefon"-system | 9 | Spela in ett telefonsamtal | 33 |
| Ansluta till en företagsväxel (PABX) | 9 | VIP-kod | 33 |
| Företagsväxel (PABX) inställning | 9 | Fjärrstyrning | 34 |
| 3 Basfunktioner | 11 | Förbereda faxmaskinen för fjärrstyrning | 34 |
| Språket i teckenfönstret och i rapporter | 11 | Fjärrstyrning av telefonsvararen | 34 |
| Ställa in Tid och datum | 11 | 8 Ytterligare möjligheter | 36 |
| Skriva in ditt namn och ditt nummer | 12 | Kopiering | 36 |
| Typ av ringsignal | 12 | Inställning av extra EASY LINK utrustning | 36 |
| Ringsignalens ljudnivå | 13 | HELP - funktion | 37 |
| Högtalarens ljudnivå | 13 | Listor av kortnummer och över telefonbok | 37 |
| 4 Faxväxel | 14 | Faxmottagning: EXPERT | 38 |
| Tillgängliga alternativ med faxväxeln - DAG/NATT/TIMER | 14 | 9 Felsökning | 39 |
| Faxväxeln används med ytterligare apparater | 14 | Service kod | 42 |
| Inställning: SERIELL | 14 | 10 Supplement | 43 |
| Inställning: PARALLELL | 15 | Tekniska data | 43 |
| Läge TIMER | 15 | Ordlista | 44 |
| Läge DAG | 16 | Index | 45 |
| Läge NATT - gäller endast faxmaskiner utan inbyggd telefonsvarare | 18 | Er internationella garanti | 50 |
| Läge NATT - gäller endast faxmaskiner med inbyggd telefonsvarare | 19 | | |
| 5 Telefonen | 20 | | |
| Ringa upp | 20 | | |
| Återuppringning | 20 | | |
| Radera inmatningar från återuppringnings minnet | 20 | | |
| Kortnummer | 20 | | |
| Telefonbok | 21 | | |
| Korrigerig och radering av kortnummer eller inmatningar i telefonbok | 22 | | |
| Ringa upp utan att lyfta luren | 23 | | |
| Med händerna fria (gäller endast faxmaskiner med inbyggd telefonsvarare) | 23 | | |
| Tysta mikrofonen | 23 | | |
| Vidarekoppling | 24 | | |



1 Introduktion

Viktig information

Anslutning till telefonlinje: Faxmaskinen har testats i enlighet med standarderna UL 1950, EN 60950 eller IEC 950 och kan endast hanteras i nätverk som uppfyller någon sådan standard.

Störningsundertryckning: Härmed intygas att faxmaskinen följer standarden EN 55022 VDE 0878 Del 1 Klass B för störningsundertryckning.



Denna utrustning är inte konstruerad så att du kan göra telefonuppringningar under strömavbrott. Alternativa arrangemang bör göras för tillgång till service i nödsituation.

Se till att du lätt kan komma åt kontakten i vägguttaget. Det finns ingen strömbrytare på maskinen, så du stänger av den genom att dra ut kontakten.

Faxen är speciellt utrustad för användning i inköpslandet. Den uppfyller Post- & Telestyrelsens standarder och föreskrifter och fungerar därför ej i andra länder.

När du kopierar eller skickar faxmeddelanden, eller under ett långt telefonsamtal på en extern telefon, kan faxmaskinens lur bli något varm. Detta är normalt eftersom maskinen då inte befinner sig i standby-läge och förbrukar mer energi.

I standby-läge (teckenfönstret visar tid och datum) befinner sig faxmaskinen automatiskt i energisparläge!

Översikt av maskinen

Kontrollera att följande delar finns med i förpackningen:

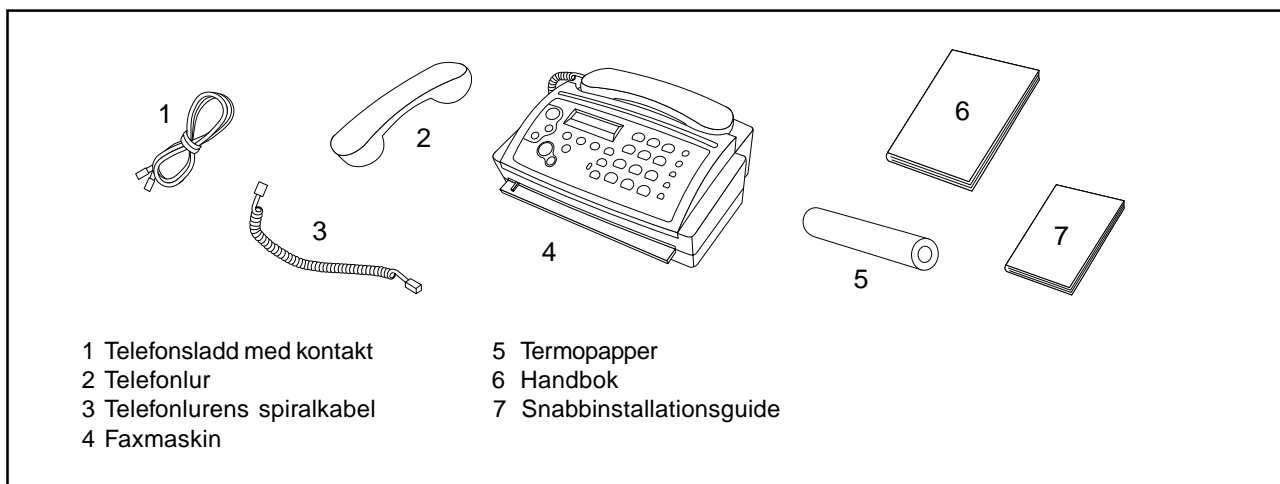

Knappfunktionerna hos faxmaskin utan inbyggd telefonsvarare

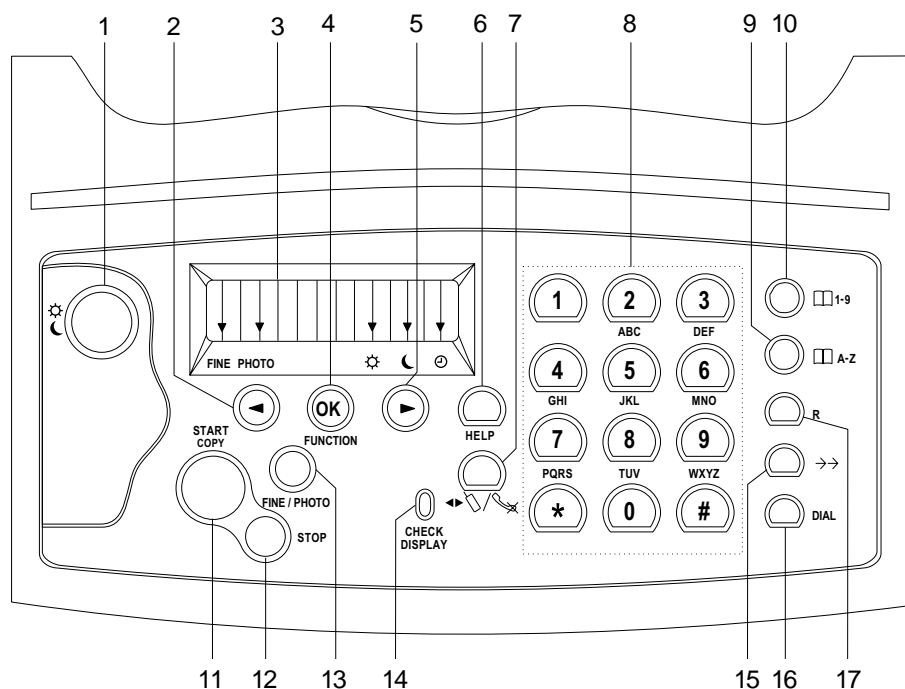

- 1 DAG/NATT/TIMER-knappen: så här väljer du mellan olika lägen
Tryck och **släpp**: väljer mellan DAG och NATT
Tryck och **håll** ned (i minst 2 sekunder): väljer läge för TIMER (de exakta inställningarna måste göras i funktion 31 DAG, 32 NATT eller 33 TIMER - se kapitel 4 Faxväxel)
- 2 VÅNSTERPIL-knappen:
Tryck och **släpp**: väljer alternativ / justerar av ljudvolymen / tar bort ett tecken
Tryck och **håll** ned (i minst 2 sekunder): tar bort en hel rad
- 3 Teckenfönster (se även kapitel 1 Introduktion/Produktbeskrivning)
- 4 FUNCTION/OK-knappen: för val av funktion / för att bekräfta val / för snabb tillgång till faxrapporter
- 5 HÖGERPIL-knappen: väljer alternativ och justerar in ljudvolymen / göra ett mellanslag vid inskrivning av namn
- 6 HELP-knappen: Tryck och **släpp**: skriver ut användarinstruktioner för de viktigaste funktionerna
Tryck och **håll** ned (i minst 2 sekunder): skriver ut vägledning ENKEL INSTALLATION
- 7 SEKRETESS/VIDAREKOPPLING-knappen: om denna knapp trycks ned under ett samtal tystas mikrofonen temporärt / samma knapp används också till att vidarekoppla en uppringning från faxmaskinen till en extra telefon, **seriekopplad** med faxmaskinen
- 8 Knappsats för val av nummer och namn
- 9 TELEFONBOK-knappen: Tryck och **släpp**: hämtar upp ett lagrat namn
Tryck och **håll** ned (i minst 2 sekunder): lagrar ett namn
- 10 KORTNUMMER 1 - 9: Tryck och **släpp**: väljer ett telefonnummer
Tryck och **håll** ned (i minst 2 sekunder): lagrar ett telefonnummer
- 11 START/COPY-knappen: startar faxöverföring och kopiering
- 12 STOP-knappen: avbryter funktioner och aktiviteter
- 13 FINE/PHOTO-knappen: väljer en högre upplösning när du ska kopiera eller skicka (FINE - för text och bilder; PHOTO - för fotografier)
- 14 Indikatorlampan CHECK DISPLAY: om denna lampa blinkar måste du läsa meddelandet i teckenfönstret
- 15 ÅTERUPPRINGNING-knappen: Tryck och **släpp**: repeterar de sista 5 nummer du har slagit / gör en paus mellan två siffror som du slår
Tryck och **håll** ned (i minst 2 sekunder): för att byta till de 10 sist inkomna telefonsamtalen *
- 16 DIAL-knappen: för nummerslagning utan att lyfta luren
- 17 R-knappen: för speciella funktioner, t ex för att användas tillsammans med en företagsväxel (på moderna anslutningar för att växla över till annat telefonsamtal) och för eventuella andra teletjänster som du har tillgång till (gruppsamtal, Samtal väntar etc).

* detta är endast möjligt om din teleleverantör ombesörjer funktionen i fråga

Knappfunktioner för faxmaskin med inbyggd telefonsvarare

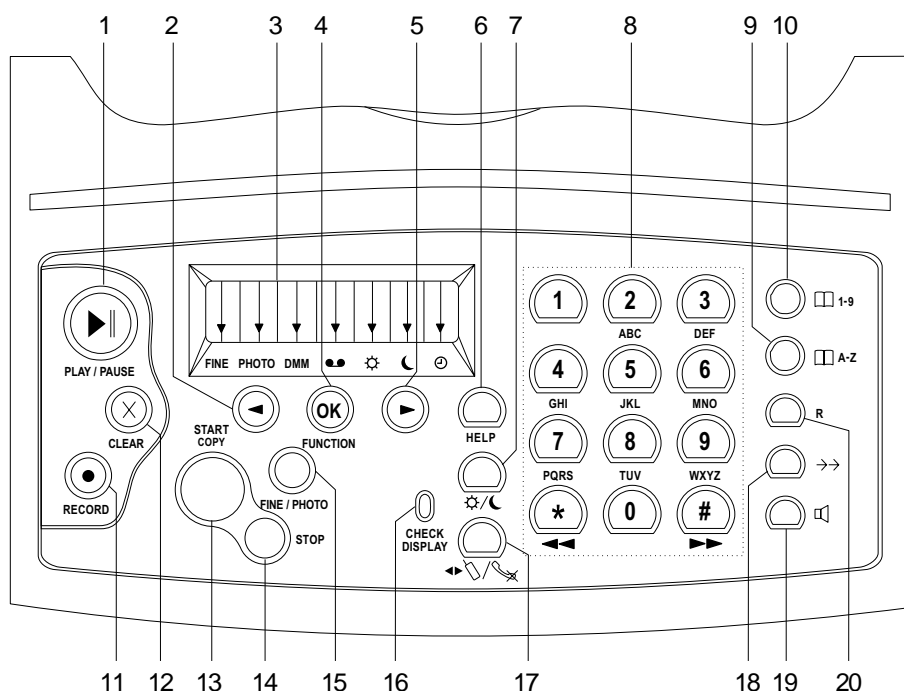

- 1 PLAY/PAUSE-knappen: spelar upp meddelanden. Knappen blinkar när nya meddelanden har spelats in.
- 2 VÄNSTERPIL-knappen:
Tryck och **släpp**: väljer alternativ / justerar av ljudvolymen / tar bort ett tecken
Tryck och **håll** ned (i minst 2 sekunder): tar bort en hel rad
- 3 Teckenfönster (se även kapitel 1 **Introduktion**/Produktbeskrivning)
- 4 FUNCTION/OK-knappen: för val av funktion / för att bekräfta val / för snabb tillgång till faxrapporter
- 5 HÖGERPIL-knappen: väljer alternativ och justerar in ljudvolymen / göra ett mellanslag vid inskrivning av namn
- 6 HELP-knappen: Tryck och **släpp**: skriver ut användarinstruktioner för de viktigaste funktionerna
Tryck och **håll** ned (i minst 2 sekunder): skriver ut vägledning ENKEL INSTALLATION
- 7 SEKRETESS/VIDAREKOPPLING-knappen: om denna knapp trycks ned under ett samtal tystas mikrofonen temporärt / samma knapp används också till att vidarekoppla en uppringning från faxmaskinen till en extra telefon, seriekopplad med faxmaskinen
- 8 Knappsats för val av nummer och namn
- 9 TELEFONBOK-knappen: Tryck och **släpp**: hämtar upp ett lagrat namn
Tryck och **håll** ned (i minst 2 sekunder): lagrar ett namn
- 10 KORTNUMMER 1 - 9: Tryck och **släpp**: väljer ett telefonnummer
Tryck och **håll** ned (i minst 2 sekunder): lagrar ett telefonnummer
- 11 RECORD-knappen:
Tryck och **släpp**: spelar upp ditt utgående meddelande
Tryck och **håll** ned (i minst 2 sekunder): spelar in nya utgående meddelanden
- 12 CLEAR-knappen: tar bort meddelanden och inmatningar
- 13 START/COPY-knappen: startar faxöverföring och kopiering
- 14 STOP-knappen: avbryter funktioner och aktiviteter
- 15 FINE/PHOTO-knappen: väljer en högre upplösning när du ska kopiera eller skicka (FINE - för text och bilder; PHOTO - för fotografier)
- 16 Indikatorlampan CHECK DISPLAY: om denna lampa blinkar måste du läsa meddelandet i teckenfönstret
- 17 SEKRETESS/VIDAREKOPPLING knapp: om man trycker denna knapp under samtal kommer sekretessfunktionen at aktiveras / knappen kan också användas för att vidarebefordra ett samtal från faxen till en annan telefon kopplad på samma linje
- 18 ÅTERUPPRINGNING-knappen: Tryck och **släpp**: repeterar de sista 5 nummer du har slagit/gör en paus mellan två siffror som du slår
Tryck och **håll** ned (i minst 2 sekunder): för att byta till de 10 sist inkomna telefonsamtalen *
- 19 HÖGTALARE-knappen: för nummerslagning utan att lyfta luren
- 20 R-knappen: för speciella funktioner, t ex för att användas tillsammans med en företagsväxel (på moderna anslutningar för att växla över till annat telefonsamtal) och för eventuella andra teletjänster som du har tillgång till (gruppsamtal, Samtal väntar etc).

* detta är endast möjligt om din teleleverantör ombesörjer funktionen i fråga

Beskrivning av faxmaskinen

- 1 Telefonlurens spiralkabel
- 2 Kontrollpanel
- 3 Utmatningsöppning för dokument
- 4 Telefonlur
- 5 Nätkabel med kontakt
- 6 Styrskena för dokument vid inmatning
- 7 Inmatningsöppning för dokument
- 8 Avrivningskant för papper
- 9 Utmatning av termopapper

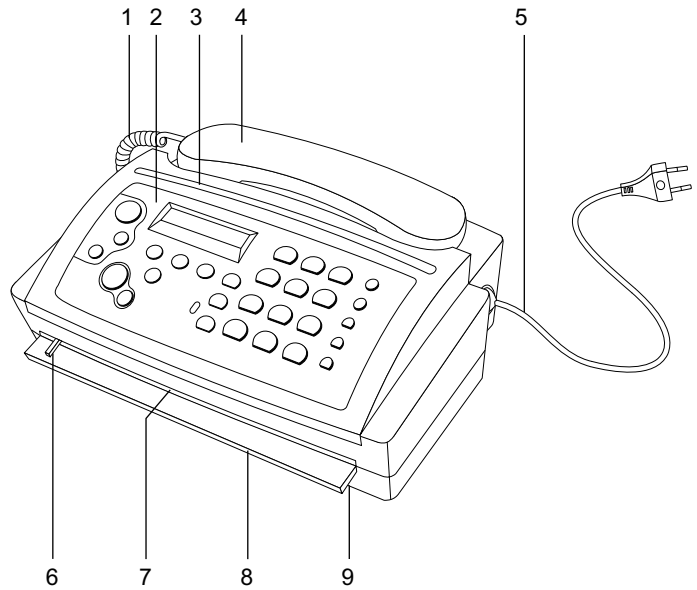

- 10 Kontrollpanel
- 11 Inre papperslock
- 12 Pappersfack
- 13 Pappersguide
(för 210 mm termopappersrullar)

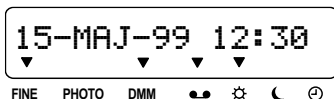
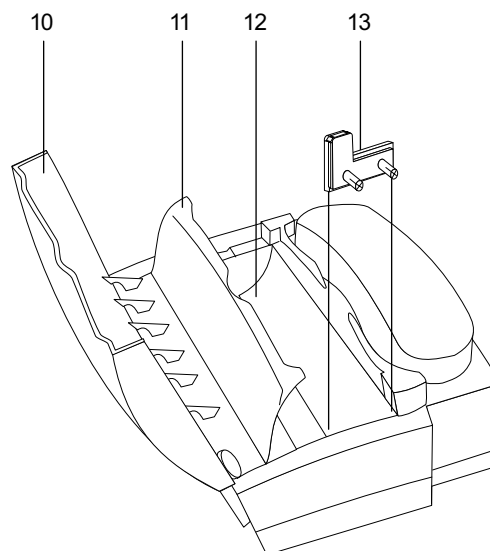

I teckenfönstret visas följande inställningslägen:

FINE/PHOTO

Visar om du sänder eller kopierar med bättre bildkvalitet eller med gråtoner. Om inte någon av dessa visas används standardupplösningen. Ändra upplösning genom att trycka på FINE/PHOTO-knappen.

DMM *

visas när dokumentminnet innehåller fax.

TELEFONSVARARE *



Telefonsvarare och pilar ☛ för läge DAG ☼ (funktion 31):
visas, när telefonsvararen är påkopplad.

Telefonsvarare och pilar ☛ för läge NATT ☾ (funktion 32):
i läge NATT är telefonsvararen alltid påkopplad (dvs pilen för telefonsvararen är alltid synlig i läge NATT).

DAG/NATT/TIMER



tre olika fönsterpilar markerar det aktuella läget. Du kan välja det önskade läget med knappen DAG/NATT/TIMER.

* gäller endast faxmaskiner med inbyggd telefonsvarare

Översikt av funktioner

För att det ska vara så enkelt som möjligt att använda funktionerna är de grupperade i logisk ordning. Du kan skriva ut en lista över samtliga funktioner:



Tryck på FUNCTION-knappen tre gånger. Nedan hittar du ett exempel på en funktionslista:

FUNKTIONSLISTA 15-MAJ-99 12:30

| 1 INSTÄLLNINGAR | 2 KOMMUNIKATION | 3 FAXVÄXEL | 4 ÖVRIGA | 5 TEL.SVARARE |
|---|------------------|--|---|---|
| 11 ANGE SPRÅK 12 TID OCH DATUM 15 PRIV.C./OFF.C | 22 POLLING HÄMTA | 31 DAG 32 NATT 33 TIMER 34 EASYLINK | 41 FAX JOURNAL 42 NUMMERLISTA 43 KUITTO 44 RINGSIGNAL 45 SERVICEKOD | 51 INSP. TID 52 TILLG. KOD 53 VIP-KOD 55 VIDARESÄND. |
| AKTUELLA INSTÄLLNINGAR | | | | |
| EGET NAMN: EGET ID-NR: INSTÄLLNING: SERIELL SIGNAL: TON TEL. LIN. MED: 0 DAG: FAX: SNABB TELE-SV: INTELLI TOTAL RINGN: 5 GRATIS-RINGN: 1 NATT: TELE-SV: RING 3 TOTAL RINGN: 8 GRATIS-RINGN: 0 TIMER DAG: 06:00-22:00 EASYLINK: FAX MOTTAGN.: *5 VIDAREKOPPLA: *0 LINJE FRI.: ** ROM VERSION: V0.17 2C SE | | | | |

Här nedan listas alla funktioner tillsammans med en kort beskrivning. På angivna sidor beskrivs hur du ställer in funktionerna.

| | | | |
|---|----------------------|---|--------|
| 1 Inställningar | 11 Ange språk | Väljer språk för meddelanden i teckenfönstret | 11 |
| | 12 Tid och datum | Inställning av datum och klockslag | 11 |
| | 15 Privatcental | Ange operationer för en anknytning | 9 |
| 2 Kommunikation | 22 Polling Hämta | Du kan hämta faxmeddelanden | 27 |
| 3 Faxväxel | 31 Dag | Ange läge DAG | 17 |
| | 32 Nat | Ange läge NATT | 18, 19 |
| | 33 Timer | Ange läge TIMER | 15 |
| | 34 Easylink | Ange tre olika koder för användning tillsammans med extra telefoner | 37 |
| 4 Övrigt | 41 Fax journal | Loggar de 10 sista faxdokument som mottagits och skickats | 27 |
| | 42 Nummerlista | Skriver ut listor över lagrade nummer | 37 |
| | 43 Sändrapport | Skriver ut sändrapporter automatiskt | 27 |
| | 44 Typ av ringsignal | Välja mellan fem olika ringsignaler | 12 |
| | 45 Service kod | Ta bort personliga inställningar | 42 |
| 5 Telefonsvarare (för faxmaskiner med inbyggd telefonsvarare) | 51 Inspelningstid | Ställer in tiden för inkommande | 30 |
| | 52 Tillgångskod | Kodval för fjärrstyrning av telefonsvararen, meddelandehantering och skyddad faxmottagning | 34 |
| | 53 VIP-kod | Behöriga kan koppla förbi sig telefonsvararen | 33 |
| | 55 Vidarekoppling | Vidarebefordrar meddelanden till annat telefonnummer | 32 |



2 Installation

Det här kapitlet innehåller särskild information som kan behövas vid faxinstallationen.

På sidan "**Hur du installerar din faxmaskin enkelt och snabbt!**" som finns bifogad i förpackningen kommer du att finna de grundläggande delarna för installationen, såsom:



- rätt installationsplats
- ansluta faxmaskinen till telefonjacket
- ansluta spiralsladden till luren
- ansluta luren till faxmaskinen
- ansluta nätkabeln
- ansluta andra apparater
- fylla på och ta bort termopapper och
- enkel installation



Använd informationen på sidan "Enkel installation" för att få hjälp med faxinstallationen!

Placering av sladdlösa telefoners basstation

Om du kopplar en trådlös telefon till faxen ska du placera basstationen minst 15 cm från faxen. På så sätt garanteras att det inte blir rundgång vare sig i luren. För faxmaskiner med inbyggd telefonsvarare kan rundgång förekomma på din telefonsvarare eller när du talar med händerna fria.

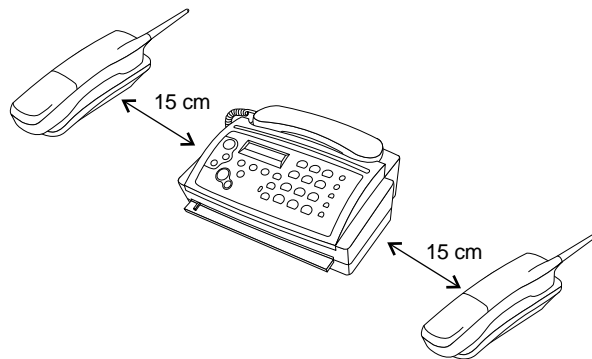

Ansluta till ett "hemtelefon"-system

(en PTT-linje)

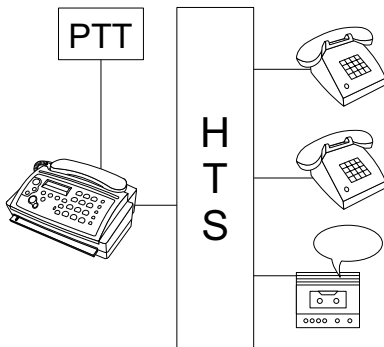

Anslut faxen som första apparat på telefonlinjen och "hemtelefon"-systemet (HTS) som andra.

Ansluta till en företagsväxel (PABX)

(flera PTT-linjer)

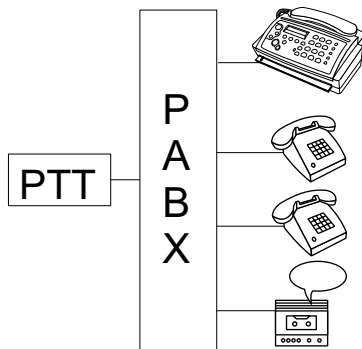

Anslut faxmaskinen till ett anknätningsjack i företagsväxelsystemet (Private Branch Exchange - PABX). För att kunna använda faxmaskinen via en anknätning måste du göra nödvändiga inställningar i funktion 15.

Faxen stödjer inte företagsväxelsystemet eftersom den behöver en jordsignal för att kunna anslutas till en extern linje. Se vidare information i PABX-manualen.

Företagsväxel (PABX) inställning

Företagsväxlar är vanliga vid alla större företag. De erbjuder att slags internt telenät. Med funktion 15 kan du både välja ton- eller pulsval oberoende av om du är kopplad till en privat anslutning eller ej.

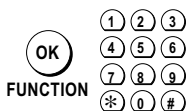

Välj funktion 15.

15 PRIV.C./OFF.C



Tryck på OK.

PRIVATCEN.: NEJ



Tryck på någon av tangenterna VÄNSTERPIL eller HÖGERPIL för att välja PABX-läge eller till en vanlig linje.

PRIVATCEN.: JA



Tryck på OK.

TEL.LIN.MED: 0



Då det inte finns någon enhetlig standard för "hemtelefon"-system, kan inte anslutningssättet beskrivas här. Titta i handboken för det enskilda systemet eller kontakta tillverkaren.

 R

| | | |
|---|---|---|
| 1 | 2 | 3 |
| 4 | 5 | 6 |
| 7 | 8 | 9 |
| * | 0 | # |

 Ange nu den knapp som ska användas för att välja extern linje (koden för extern linje). Det kan vara R-knappen eller en annan siffra. En del PABX behöver denna inmatning för att de ska kunna raderas med tangenten VÄNSTERPIL (◀).

TEL.LIN.MED: R



Tryck på OK.

TEST: JF



Tryck på OK. Faxmaskinen kontrollerar att uppkopplingen till den externa linjen fungerar.

TEST PAGAR ...

... Om det fungerar visas följande meddelande en kort stund i teckenfönstret:

TEST OK

... Om det misslyckas visas följande meddelande en kort stund i teckenfönstret:

TEST EJ OK

I detta fall kommer du att bli ombedd att upprepa inmatningen. Kontrollera knappen som du kommer ut på den externa linjen med.

Om meddelandet fortfarande dyker upp, trots att du har valt rätt uppringningssätt och rätt kod, radera koden för anslutning till extern linje genom att trycka på tangenten VÄNSTERPIL (◀).



3 Basfunktioner



Om du trycker på fel knapp av misstag korrigerar du genom att trycka på STOP så ofta som behövs för att komma tillbaka till det ursprungliga läget.

Innan du ändrar någon av inställningarna bör du skriva ut en funktionslista för att komma ihåg fabriksinställningarna (tryck 3 gånger på knappen FUNCTION).

Språket i teckenfönstret och i rapporter

Du kan välja mellan tre språk för meddelanden i teckenfönstret och i de rapporter som skrivs ut.



Välj funktion 11.

11 ANGE SPRÅK



Tryck på OK.

SPRÅK: SVENSKA



Välj önskat språk med VÄNSTERPIL eller HÖGERPIL.

LANGUAGE: ENGLISH



Bekräfta med OK.

15-MAJ-00 12:30

Ställa in Tid och datum

Du kan skriva in gällande tid och datum. Vid årtusendeskitet växlar faxmaskinen automatiskt från 99 till 00.

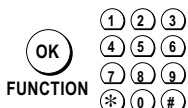

Välj funktion 12.

12 TID/DATUM



Tryck på OK.

TID: 00:00

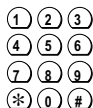

Använd knappsatsen för skriva in rätt tid (t. ex. 1 2 3 0 för 12:30).

TID: 12:30

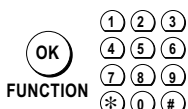

Tryck på OK. Ange nu rätt år, månad och dag. Bekräfta varje inmatning med OK (t.ex. 9 9 OK 0 5 OK 1 5 OK).

15-MAJ-00 12:30



Om du vill ta bort dina individuella inställningar kan du göra detta med hjälp av Funktion 45 Service kod (se kapitel 9 Felsökning/Service kod).

Skriva in ditt namn och ditt nummer

Varje gång du faxar ett dokument "eget namn" och "eget telefonnummer" överförs till toppen av varje sida (de första 4 mm) tillsammans med datum, tid och sidnummer.



Om du vill skriva in eller ändra "ditt namn" och "ditt nummer", tryck på HELP-knappen under minst 2 sekunder och upprepa "Enkel installation"-proceduren.

Vid inmatning av **ditt nummer** kan max. 20 siffror användas. Med knappen $\textcircled{*}$ eller knappen $\textcircled{\#}$ skriver du in ett plustecken "+", som ofta finns före landskoden i internationella faxnummer. Med knappen HÖGERPIL ($\textcircled{\rightarrow}$) skriver du in ett blanksteg.

När du skriver in **ett namn** (högst 32 tecken) skriver du bokstäver och andra tecken med hjälp av sifferknapparna. Varje siffra representerar ett antal olika tecken. I följande tabell visas vilka tecken som förs in med vilka knappar. Varje gång du trycker på en viss sifferknapp visas ett nytt tecken. Efter det sista tecknet börjar sekvensen om från början.

| tryck | 1x | 2x | 3x | 4x | 5x | 6x | 7x | 8x | 9x | 10x | 11x | 12x | 13x | 14x | 15x | 16x |
|-------------------|-----------|----|----|----|----|----|----|----|----|-----|-----|-----|-----|-----|-----|-----|
| $\textcircled{0}$ | blanksteg | . | - | 0 | + | ? | / | : | * | % | ! | (|) | [|] | '' |
| $\textcircled{1}$ | 1 | | | | | | | | | | | | | | | |
| $\textcircled{2}$ | A | B | C | 2 | a | b | c | Ä | Å | Æ | Ç | ä | å | æ | ç | |
| $\textcircled{3}$ | D | E | F | 3 | d | e | f | | | | | | | | | |
| $\textcircled{4}$ | G | H | I | 4 | g | h | i | | | | | | | | | |
| $\textcircled{5}$ | J | K | L | 5 | j | k | l | | | | | | | | | |
| $\textcircled{6}$ | M | N | O | 6 | m | n | o | Ñ | Ö | ñ | ö | | | | | |
| $\textcircled{7}$ | P | Q | R | S | 7 | p | q | r | s | | | | | | | |
| $\textcircled{8}$ | T | U | V | 8 | t | u | v | Ü | ü | | | | | | | |
| $\textcircled{9}$ | W | X | Y | Z | 9 | w | x | y | z | | | | | | | |

Typ av ringsignal

Du kan välja mellan fem olika ringsignaler.

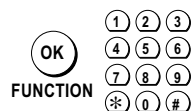

Välj funktion 44.

44 RINGSIGNAL



Tryck på OK.

SIGNALTYP: 1

Välj genom att använda knapparna $\textcircled{1}$ till $\textcircled{5}$. Du kommer att höra den signal du väljer.

SIGNALTYP: 3



Tryck på OK för att bekräfta rättelsen.

15-MAJ-00 12:30

Ringsignalens ljudnivå

Du kan justera signalens ljudvolym om faxen är i standby-läge eller när det ringer. Lägga märke till att olika volymer ställs in i respektive DAG och NATT (se kapitel 4 Faxväxel).



Med VÄNSTERPIL eller HÖGERPIL justerar du ljudnivån. I teckenfönstret visas den aktuella inställningen i ca 3 sekunder.

SIGNAL: ■■



Ändra ljudnivån genom att återigen trycka på VÄNSTERPIL eller HÖGERPIL tills önskad nivå erhålls.

SIGNAL: ■■■

Högtalarens ljudnivå

Du kan när som helst justera volymen efter att du först tryckt på DIAL eller HÖGTALARE.

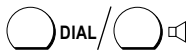

* Tryck på DIAL eller HÖGTALARE.

SLÅ NUMMER



Tryck på VÄNSTERPIL eller HÖGERPIL. Aktuell inställning visas i teckenfönstret.

HÖGTAL.: ■■



Om du vill ändra ljudnivån trycker du på VÄNSTERPIL eller HÖGERPIL tills önskad nivå erhålls.

HÖGTAL.: ■■■



Avsluta din inmatning genom att trycka på STOP.

15-MAJ-00 12:30

* För faxmaskiner utan inbyggd telefonsvarare: DIAL-knappen
För faxmaskiner med inbyggd telefonsvarare: HÖGTALARE-knappen



4 Faxväxel

Den intelligenta faxväxeln gör att du kan telefonera eller faxa från samma telefonförbindelse. Denna smarta faxväxel gör också att du kan optimalt utnyttja ytterligare apparater.

Tillgängliga alternativ med faxväxeln - DAG/NATT/TIMER

Din fax fungerar på olika sätt under dag- och nattetid.

I **läge DAG** kanske du t ex önskar bli informerad var gång ett telefonsamtal eller ett fax tas emot, varvid faxmaskinen ringer. I **läge NATT**, å andra sidan, kanske du inte vill bli störd. Faxen kommer därför att tas emot tyst, dvs utan att faxmaskinen ringer. När läget **TIMER** är aktiverat växlar faxmaskinen automatiskt över mellan DAG och NATT med hjälp av en inbyggd klocka.

Du kan naturligtvis slå av **TIMER**-läget och byta mellan DAG och NATT manuellt.

Faxväxeln används med ytterligare apparater

(Sladdlös telefon, telefonsvarare, etc)

Faxväxeln stöder alla anslutningar av extra apparater. Det finns två olika typer av anslutningar (schematisk beskrivning):

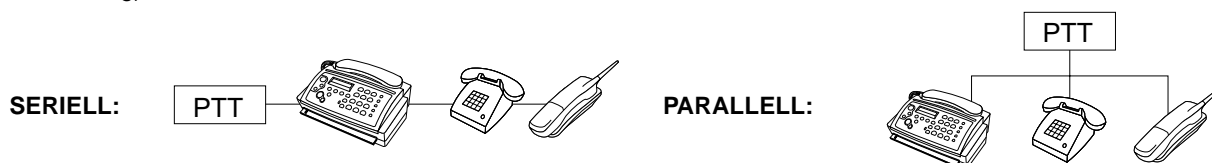

Faxen kommer att fungera på olika sätt i DAG- och NATT-läge, beroende av om faxen är inkopplad seriellt eller parallellt. Med hjälp av **ENKEL INSTALLATION** (tryck på knappen **HELP** i minst 2 sekunder) är faxmaskinen alltid inställd i det ideala läget för din typ av anslutning.

Inställning: SERIELL

Om din faxmaskin automatiskt har fått Inställning **SERIELL**, med hjälp av **ENKEL INSTALLATION**, fungerar faxmaskinen optimalt (speciellt när den används tillsammans med extra telefoner). Med denna typ av anslutning överförs alla uppringningar först till faxmaskinen och därifrån till de övriga telefonerna. Följaktligen kan den "intelligenta faxväxeln" skilja på telefonsamtal och inkommande fax och koppla dem rätt.

Om din anslutning är **SERIELL**, kommer med hjälp av **ENKEL INSTALLATION** faxmaskinen att bli inställd på det optimala läget:

| Läge | UTAN inbyggd telefonsvarare | MED inbyggd telefonsvarare |
|-------|-----------------------------|--|
| Dag | Faxmottagning: SNABB | Faxmottagning: SNABB Telefonsvarare: PÅ/HÖG |
| Natt | Faxmaskin: TYST | Telefonsvarare: ringer 3 gånger |
| Timer | aktiverat | aktiverat |



Om du vill veta vilken typ av anslutning du har eller vilken konfiguration som har valts av faxmaskinen kan du skriva ut funktionslistan genom att trycka på knappen **FUNCTION** tre gånger.

Inställning: PARALLELL

Med en parallell konfiguration kan inte alla egenskaperna hos den intelligenta aktiva faxväxeln utnyttjas helt. Med en parallell anslutning anländer varje uppringning samtidigt till faxmaskinen och till varje extra telefon. Följaktligen kan faxmaskinen inte kontrollera de extra telefonerna. Ej heller kan uppringningar vidarekopplas mellan din faxmaskin och en annan parallell telefon.

Om din anslutning är PARALLELL, kommer med hjälp av ENKEL INSTALLATION faxmaskinen att bli inställd på det optimala läget:

| Läge | UTAN inbyggd telefonsvarare | MED inbyggd telefonsvarare |
|-------|-----------------------------|---|
| Dag | Faxmottagning: NORMAL | Faxmottagning: NORMAL Telefonsvarare: PÅ/HÖG |
| Natt | Faxmaskin: RINGER | Telefonsvarare: ringer 3 gånger |
| Timer | aktiverat | aktiverat |

Läge TIMER

Som standard är faxmaskinen inställd på läge TIMER, dvs den växlar automatiskt från DAG till NATT och vice versa, under förutsättning att du har ställt in rätt tid när du installerade faxmaskinen eller med hjälp av funktion 12 Tid och datum. Faxmaskinen är fabriksinställd att växla till NATT klockan 22 och tillbaka igen till läge DAG klockan 6 på morgonen.

Inaktivera/Aktivera TIMER



Om du vill kan du stänga av den aktiverade TIMER-funktionen genom att hålla knappen DAG/NATT/TIMER nedtryckt under minst 2 sekunder tills du hör en bekräftande ton och pilen TIMER försvinner. Endast någon av pilarna DAG eller NATT visas då i teckenfönstret.

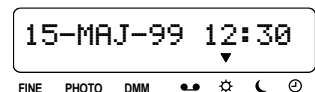

Om du önskar aktivera läge TIMER igen trycker du på knappen DAG/NATT/TIMER igen under minst 2 sekunder tills du hör en bekräftande ton och pilen TIMER liksom någon av pilarna DAG eller NATT visas i teckenfönstret.

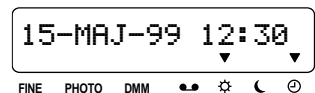

Konfigurera/kontrollera tiden för TIMER

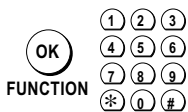

Välj funktion 33.

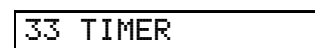

Tryck på OK.

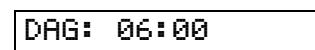

Ange den tid när du vill att faxmaskinen automatiskt ska växla till DAG.

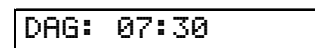

Tryck på OK för att bekräfta rättelsen.

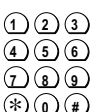
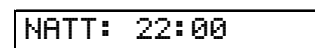

Ange den tid när du vill att faxmaskinen automatiskt ska växla till NATT.

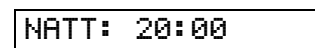

Tryck på knappen OK för att bekräfta den önskade inställningen.

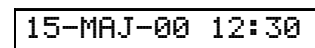





Läge DAG

I läge DAG kan du ställa in hur faxmaskinen ska reagera när den tar emot ett fax. På faxmaskiner med inbyggd telefonsvarare kan telefonsvararen kopplas på och stängas av med hjälp av denna funktion.



I läge TIMER växlar faxmaskinen automatiskt från DAG till NATT och vice versa. Om du endast vill använda faxmaskinen i läge DAG (läge TIMER inaktiverad) trycker du på knappen DAG/NATT/TIMER under minst 2 sekunder tills du hör en bekräftande ton och pilen TIMER försvinner.

Du kan välja mellan följande alternativ för faxmottagning:

| FAXMOTTAGNING | KONFIGURATION: SERIELL | KONFIGURATION: PARALLELL |
|---|--|--|
|  | <p>Fax tas emot automatiskt efter att minst 1 signal har gått fram.</p> <p>Vid telefonsamtal agerar faxmaskinen som en normal telefon och börjar ringa omedelbart.</p> <p>Övriga telefoner ringer lika ofta som faxmaskinen.</p> <p>Fördelar: fax tas emot efter endast några ringsignaler.</p> | <p>Fax tas emot automatiskt efter att minst 1 signal har gått fram.</p> <p>Vid telefonsamtal agerar faxmaskinen som en normal telefon och börjar ringa omedelbart.</p> <p>Övriga telefoner ringer minst en gång.</p> |
|  | <p>Fax tas emot automatiskt, men endast efter flera ringsignaler.</p> <p>Vid telefonsamtal agerar faxmaskinen som en normal telefon och börjar ringa omedelbart.</p> <p>Övriga telefoner ringer lika ofta som faxmaskinen.</p> <p>Fördelar: den som ringer upp betalar endast avgift för samtal där du svarar i telefonen eller faxmottagningen börjar.</p> | <p>Fax tas emot automatiskt efter ett par ringsignaler.</p> <p>Vid telefonsamtal agerar faxmaskinen som en normal telefon och börjar ringa omedelbart.</p> <p>Övriga telefoner ringer tills den inbyggda telefonsvararen aktiveras eller faxmottagning påbörjas.</p> <p>Fördelar: du har omkring 5 ringsignaler på dig att lyfta luren på faxmaskinen eller andra apparater.</p> |
|  | <p>När ett fax tas emot agerar faxmaskinen som en vanlig telefon. Om du lyfter luren och märker att någon försöker skicka dig ett fax (dvs du hör en ton eller en tystnad) trycker du på knappen START, varefter du lägger på luren efter 2 sekunder. Faxmottagningen börjar.</p> <p>Övriga telefoner ringer lika ofta som faxmaskinen.</p> <p>Övriga telefoner ringer samtidigt med faxmaskinen. Du kan starta faxmottagningen från en extra telefon genom att trycka på knappen * och knappen 5 på den andra telefonen.</p> <p>Fördelar: du har möjlighet att ta emot fax via din dator eller en annan apparat (den inbyggda faxväxeln är avstängd).</p> | <p>Vid faxmottagning agerar faxmaskinen som en vanlig telefon. Om du lyfter luren och märker att någon försöker skicka dig ett fax (dvs du hör en ton eller en tystnad) trycker du på knappen START och väntar 2 sekunder. Därefter lägger du på luren. Faxmottagningen börjar.</p> <p>Vid telefonsamtal agerar faxmaskinen som en normal telefon och börjar ringa omedelbart.</p> <p>Övriga telefoner ringer för båda fax och telefonsamtal. Du kan starta faxmottagning genom att trycka på knapparna * och 5 i en följd på den andra telefonen. Detta fungerar endast om din telefon skickar tonsignaler.</p> <p>Fördelar: Du kan välja mellan att ta emot fax på din dator eller på någon annan utrustning (den inbyggda faxväxeln är avstängd).</p> |
|  | <p>Här kan du skriva in dina personliga inställningar. Se kapitel 8 Ytterligare funktioner/faxmottagning: EXPERT.</p> | |



FAX: NORMAL; om du svarar på ett samtal på faxmaskinen eller andra apparater och du känner igen att det är en faxpåringning måste du starta faxmottagningen manuellt (se FAX: MANUELL).

Konfigurera/kontrollera läge DAG

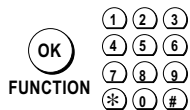

Välj funktion 31.

31 DAG



Tryck på OK.

FAX: SNABB



Med knapparna VÄNSTERPIL respektive HÖGERPIL kan du nu välja mellan de ovan nämnda inställningarna.



Tryck på OK för att bekräfta rättelsen.

15-MAJ-00 12:30

För faxmaskiner med inbyggd telefonsvarare visas också följande meddelande:

TELE-SV: PÅ/HÖG

| | |
|-------------------------|--|
| <p>TELE-SV: PÅ/HÖG</p> | <p>Telefonsvararen aktiveras automatiskt efter ett stort antal ringsignaler.</p> |
| <p>TELE-SV: INTELLI</p> | <p>När det gäller ett telefonsamtal aktiveras din telefonsvarare automatiskt efter den femte ringsignalen. Efter det första nya meddelande som lämnats av den som ringt upp reduceras faxmaskinens telefonsvarare till 2 ringsignaler. Sedan du lyssnat på det nya meddelandet kommer nästa inkommande samtal återigen att automatiskt aktivera telefonsvararen efter 5 ringsignaler.</p> <p> <i>Du har möjlighet att kontrollera om nya meddelanden har lämnats på telefonsvararen (i det fall din telefonsvarare aktiveras efter 2 ringsignaler vet du genast att nya meddelanden har lämnats). Denna konfiguration är speciellt fördelaktig när du t ex är ledig eller är på affärsresa.</i></p> |
| <p>TELE-SV: AV</p> | <p>Din telefonsvarare är inaktiverad.</p> |



Du kan välja någon av de ovan nämnda automatiska svarslägena med hjälp av knapparna VÄNSTERPIL/HÖGERPIL.

TELE-SV: INTELLI



Tryck på knappen OK för att bekräfta den önskade inställningen.

15-MAJ-00 12:30



*Du kan ta emot ett telefonsamtal på en extra telefon även efter att den inbyggda telefonsvararen redan har aktiverats. Om faxen är inkopplad seriellt kommer den inbyggda telefonsvararen att slås av när den telefonluren lyfts. Om faxen är inkopplad parallellt kan du stänga av ditt utgående meddelande genom att trycka på * knappen två gånger.*

Läge NATT - gäller endast faxmaskiner utan inbyggd telefonsvarare



I läge TIMER växlar faxmaskinen automatiskt från DAG till NATT och vice versa. Om du endast vill använda faxmaskinen i läge DAG (läge TIMER inaktiverad) trycker du på knappen DAG/NATT/TIMER under minst 2 sekunder tills du hör en bekräftande ton och pilen TIMER försvinner.

Du kan välja mellan följande alternativ för läge NATT:

| FAXMOTTAGNING | KONFIGURATION: SERIELL | KONFIGURATION: PARALLELL |
|---------------|--|---|
| FAX: TYST | Fax tas emot automatiskt och ljudlöst. Vid telefonsamtal ringer faxmaskinen mjukt. Övriga telefoner ringer endast vid telefonsamtal. Fördelar: fax tas emot utan att störa dig. | Fax tas emot automatiskt och ljudlöst. Vid telefonsamtal ringer faxmaskinen mjukt. Övriga telefoner ringer minst en gång. Fördelar: Du hör högst 2 ringsignaler när du tar emot ett fax. |
| FAX: RINGER | Fax tas emot automatiskt efter c:a 5 ringsignaler. Vid telefonsamtal ringer faxmaskinen mjukt. Övriga telefoner ringer precis så ofta som faxmaskinen. Fördelar: du får reda på när ett fax kommer. | Fax tas emot automatiskt efter cirka 5 mjuka ringsignaler. Vid telefonsamtal fortsätter faxmaskinen att ringa mjukt. Övriga telefoner ringer tills faxmottagning börjar. |
| FAX: EXPERT | Här kan du skriva in dina personliga inställningar. Se kapitel 8 Ytterligare funktioner/faxmottagning: EXPERT. | |

Konfigurera/kontrollera läge NATT för faxmaskin utan inbyggd telefonsvarare

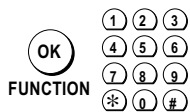

Välj funktion 32.

32 NATT



Tryck på OK.

FAX: TYST



Du kan välja någon av de ovan nämnda lägena för faxmottagningar med hjälp av knapparna VÄNSTERPIL/HÖGERPIL.

FAX: RINGER



Tryck på knappen OK för att bekräfta den önskade inställningen.

15-MAJ-99 12:30

Läge NATT - gäller endast faxmaskiner med inbyggd telefonsvarare

I läge NATT kan du ställa in ringningsegenskap för din telefonsvarare. Faxmottagning sker alltid tyst. I detta läge är telefonsvararen alltid aktiverad.



I läge TIMER växlar faxmaskinen automatiskt från DAG till NATT och vice versa. Om du endast vill använda faxmaskinen i läge DAG (läge TIMER inaktiverad) trycker du på knappen DAG/NATT/TIMER under minst 2 sekunder tills du hör en bekräftande ton och pilen TIMER försvinner.

Du kan välja mellan följande alternativ för faxmottagning:

| FAXMOTTAGNING | KONFIGURATION SERIELL | KONFIGURATION PARALLELL |
|--|---|--|
| <p>TELE-SV: RING 3</p> <p>Du kan välja mellan 1 till 4 ringsignaler genom att använda tangenterna ◀/▶.</p> | <p>Fax tas emot automatiskt och ljudlöst. Vid telefonsamtal ringer din faxmaskin 1-4 gånger (beroende på inställning) och därefter aktiveras telefonsvararen.</p> <p>Övriga telefoner: uppträder på samma sätt som faxmaskinen.</p> <p>Fördelar: Du har möjlighet att svara telefonsamtal personligen även under natten.</p> | <p>Fax tas emot automatiskt och ljudlöst. Vid telefonsamtal ringer faxmaskinen 1-4 gånger (beroende på inställning) och därefter aktiveras telefonsvararen.</p> <p>Övriga telefoner ringer minst en gång.</p> <p>Fördelar: Övriga telefoner ringer minst en gång. Fax tas emot ljudlöst.</p> |
| <p>TELE-SV: TYST</p> | <p>Fax tas emot automatiskt och ljudlöst. Vid telefonsamtal aktiveras telefonsvararen omedelbart. I detta läge är högtalaren avstängd.</p> <p>Övriga telefoner ringer inte.</p> <p>Fördelar: Du blir inte störd, inte ens när telefonsamtal tas emot. Den inbyggda telefonsvararen spelar in alla meddelanden ljudlöst. Lägg märke till att du i detta läge inte kan kontaktas via telefon i en krissituation (om inte funktion 53 VIP-kod är aktiverad).</p> | <p>Fax tas emot automatiskt och ljudlöst. Vid telefonsamtal aktiveras telefonsvararen omedelbart. Meddelanden spelas in ljudlöst. Faxmaskinen ringer inte.</p> <p>Övriga telefoner ringer minst en gång.</p> <p>Fördelar: Du hör högst 2 ringsignaler. Fax tas emot automatiskt och telefonsvararen besvarar tyst telefonsamtal. Lägg märke till att du i detta läge inte kan kontaktas via telefon i en krissituation (om inte funktion 53 VIP-kod är aktiverad).</p> |
| <p>TELE-SV: EXPERT</p> | <p>Här kan du skriva in dina personliga inställningar. Se kapitel 8 Ytterligare funktioner/faxmottagning: EXPERT.</p> | |

Konfigurera/kontrollera läge NATT för faxmaskin med telefonsvarare

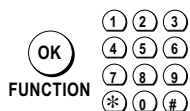

Välj funktion 32.

32 NATT



Tryck på OK.

TELE-SV: RING 3



Du kan välja någon av de ovan nämnda inställningarna med hjälp av knapparna VÄNSTERPIL/HÖGERPIL.

TELE-SV: TYST



Tryck på knappen OK för att bekräfta den önskade inställningen.

15-MAJ-00 12:30



5 Telefonen

Ringa upp



Slå önskat nummer. Om du anger fel siffra raderar du den genom att trycka på knappen VÄNSTERPIL (←). Sedan lyft luren. Faxmaskinen ringer upp. Under samtalet visas längden av samtalet i teckenfönstret efter omkring 10 sekunder.

Återuppringning

Du kan återuppringa de sista 5 numren du har slagit genom att helt enkelt trycka på en enda knapp.



Tryck på knappen ÅTERUPPRINGNING upprepade gånger tills det önskade numret visas i teckenfönstret. Lyft upp luren. Maskinen slår automatiskt det sista nummer som visas.

Radera inmatningar från återuppringningsminnet

Du kan också radera en inmatning när du söker genom återuppringningsminnet.



Tryck på VÄNSTERPIL i minst 2 sekunder.

RADERA: JA



Med tangenterna VÄNSTERPIL/HÖGERPIL du kan då välja huruvida du önskar att ta bort en inmatning eller alla inmatningar.

RADERA: NEJ



FUNCTION

Tryck på OK.

15-MAJ-00 12:30

Kortnummer

Du har tillgång till knappar för kort nummerslagning. Dessa kan du använda till att lagra nummer som du ofta slår.

Lagra ett kortnummer med namn



Tryck på knappen KORTNUMMER i minst 2 sekunder tills du hör en bekräftande ton.

VÄLJ 0-9

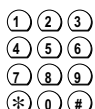

Välj ett nummer mellan 0 - 9.

ANGE NAMN



Skriv in ett namn. Om du gör en felaktig inmatning kan du radera den genom att trycka VÄNSTERPIL (←).

BERGER



Om du vill göra ett samtal och lyfter luren innan du har slagit det önskade telefonnumret, kan du inte längre korrigera den felaktiga inmatningen genom knappen VÄNSTERPIL.



Tryck på OK (även om du inte önskar skriva in ett namn).

ANGE NUMMER



Skriv in ett nummer. Genom att använda ÅTERUPPRINGNING kan du göra en paus i uppringningen. Tryck på OK för att bekräfta rättelsen.

12345_

LAGRAT

Använda kortnummer

Du kan använda kortnummer för telefonsamtal och för att skicka faxmeddelanden.



Tryck på KORTNUMMER.

VÄLJ 0-9



Välj med knapparna 0 - 9. Motsvarande namn visas i teckenfönstret. Om du inte har skrivit in ett namn visas telefonnumret i teckenfönstret.

1: 12345



Lyft luren eller tryck på någon av knapparna DIAL eller HÖGTALARE, beroende på apparaten. Faxmaskinen börjar slå och numret visas (vid behov kan du nu lägga till ett anknytningsnummer). Om du vill skicka ett fax trycker du på knappen START.

RINGER UPP...

1: 12345

Telefonbok

Med telefonbok kan du ringa upp ett nummer genom att välja önskat namn. Numret slås då automatiskt. Allt du behöver göra är att först lagra nummer tillsammans med respektive namn.

Funktionen telefonbok på faxmaskin har utrymme för upp till 50 nummer med tillhörande namn. Den exakta siffran beror på längden av varje inmatning.

Lagra nummer och namn med knappen TELEFONBOK



Tryck på knappen TELEFONBOK i minst 2 sekunder tills du hör en bekräftande ton.

ANGE NAMN



Skriv in ett namn. Om du gör en felaktig inmatning kan du radera den genom att trycka VÄNSTERPIL (←). Tecknet till vänster om markören tas bort. Skriv nu in de rätta tecknen.

BERGER



Tryck på OK.

ANGE NUMMER



Skriv in telefonnummer med sifferknapparna. Genom att använda ÅTERUPPRINGNING kan du göra en paus i uppringningen.

12345_



Tryck på OK. Ett bekräftande meddelande visas en stund i teckenfönstret.

LAGRAT



Ett maximum av 14 bokstäver för namn eller 40 bokstäver för nummer kan bli inskrivna. Du kan inte lagra en inmatning i telefonbok eller kortnummer när minnet är fullt. Du hörs en varningssignal och meddelandet MINNET FULLT visas i teckenfönstret. Du måste ta bort ett nummer innan du kan lagra ett nytt.

Om du önskar lagra ett nummer under ett telefonsamtal håller du ned knappen TELEFONBOK under minst 2 sekunder och fortsätter sedan som beskrivs.

Använda telefonboken

 A-Z Tryck på TELEFONBOK. Teckenfönstret visar den första inmatningen i din lista av namn.

BERGER

 /  Med hjälp av VÄNSTERPIL eller HÖGERPIL ...

 A-Z ... eller knappen TELEFONBOK

CHOMSKY



... eller bokstäverna på knappsatsen kan du söka genom namnlistan.



Så snart som teckenfönstret visar det önskade namnet kan du lyfta luren eller trycka på någon av knapparna DIAL eller HÖGTALARE, beroende på apparat. Nu börjar faxmaskinen att slå och numret visas (vid behov kan du nu lägga till ett anknytningsnummer). Om du vill skicka ett fax trycker du på knappen START.

RINGER UPP...

12345_

Korrigerig och radering av kortnummer eller inmatningar i telefonbok

Om du har skrivit in fel bokstav eller nummer i en inmatning för ditt kortnummer eller din telefonbok, kan du korrigera misstaget. Om du inte längre behöver ett nummer som du lagrat kan du radera det från minnet.

 1-9 /  A-Z Tryck på KORTNUMMER eller knappen TELEFONBOK.

Teckenfönstret visar antingen

eller det första namnet i boken.



VÄLJ 0-9

BERGER



Nu kan du söka igenom listan med hjälp av knappsatsen.

CHOMSKY

 1-9 /  A-Z Tryck sedan på KORTNUMMER eller TELEFONBOK under minst 2 sekunder.

CHOMSKY_



Håll ned knappen VÄNSTERPIL tills inmatning är borttaget och du hör en bekräftande ton.

_

Det finns två möjligheter:

Korrigera en inmatning

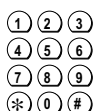

OK

FUNCTION

Mata in det korrekta namnet och numret genom att använda teckenfönster och bekräfta varje inmatning med OK.

Radera en inmatning



Tryck på OK. Tryck på STOP-knappen om du inte vill radera inmatningen.

RADERA: NEJ



Med knapparna VÄNSTERPIL/HÖGERPIL kan du återigen välja om du verkligen vill ta bort inmatningen.

RADERA: JA



Tryck på OK för att bekräfta rättelsen. Följande meddelande visas i teckenfönstret under 2 sekunder:

RADERAT

Ringa upp utan att lyfta luren

Att använda DIAL-knappen eller HÖGTALARE-knappen och att lyfta luren har samma funktion. Du kan ange ett nummer och hör sedan själva uppkopplingen genom den inbyggda högtalaren.



* Tryck på DIAL eller HÖGTALARE, beroende på apparat.

SLÅ NUMMER



Slå önskat nummer. Maskinen ringer upp numret och du hör uppkopplingsförloppet.

12345_



Så snart som mottagaren svarar lyfter du luren och börjar tala. Högtalaren stängs av automatiskt.

12345_

Med händerna fria (gäller endast faxmaskiner med inbyggd telefonsvarare)

Du kan låta personer i samma lokal delta i telefonsamtalet. Kontrollera dock att faxmaskinen står på en plan yta (inte något mjukt underlag), ty annars kanske mikrofonen är täckt.



Du kan trycka på knappen HÖGTALARE när som helst under samtalet. Telefonsamtalet kan sedan följas via den inbyggda högtalaren. Samtidigt är den inbyggda mikrofonen påkopplad.



Lägg på luren. Nu kan du tala med händerna fria.



Om du önskar fortsätta konversationen i luren lyfter du helt enkelt luren igen. Högtalaren och mikrofonen stängs automatiskt av.

Tysta mikrofonen

Under telefonsamtalet kan du tysta din mikrofon när du vill tala med någon i samma lokal utan att höras i den andra änden av linjen.



Tryck på SEKRETESS/VIDAREKOPPLING. Mikrofonen tystas och personen i andra änden av linjen kan inte höra dig. När du vill fortsätta telefonsamtalet trycker du på knappen SEKRETESS/VIDAREKOPPLING igen.

* gäller endast faxmaskiner utan inbyggd telefonsvarare: knappen DIAL
gäller endast faxmaskiner med inbyggd telefonsvarare: knappen HÖGTALARE

Vidarekoppling

Du kan vidarekoppla ett pågående telefonsamtal från faxmaskinen till en andra telefon och vice versa. Vidarekoppling är möjligt endast med seriellt kopplade telefoner (se kapitel 4 **Faxväxel**/Faxväxel används med ytterligare apparater).

Från faxmaskin till en extra telefon



Tryck på knappen SEKRETESS/VIDAREKOPPLING under telefonsamtalet och lägg på luren inom 3 sekunder

TYST

eller

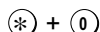

tryck på knapparna * och 0 under telefonsamtalet och lägg på luren inom 3 sekunder.

VIDAREKOPPLING



Din andra telefon kommer att ringa under högst 30 sekunder. Om du i god tid lyfter luren på den extra telefonen kommer du att kunna fortsätta samtalet, annars kommer faxen att upprepa samtalet och ringa under ca 20 sekunder. Om du lyfter luren till faxen i tid kan du upprepa proceduren. Om du inte lyfter luren i tid kopplas samtalet ned.

Från en extra telefon till faxmaskinen

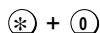

Tryck på knapparna * och 0 under samtalet. Om vidarekopplingen lyckas hör du en ton. Lägg på luren inom 3 sekunder.



Din extra telefon kommer att ringa under högst 30 sekunder. Om du lyfter luren på din faxmaskin i tid kommer du att kunna fortsätta samtalet annars kommer den tillhörande apparaten att upprepa samtalet och ringa under ca 20 sekunder. Om du lyfter luren till den tillhörande apparaten i tid kan du upprepa proceduren. Om du inte lyfter luren i tid kopplas samtalet ned.



Samtal kan endast vidarekopplas från den extra telefonen till faxmaskinen om din extra telefon är inställd för tonslagning.



6 Faxmaskinen

Alla de funktioner du kan använda dig av för att överföra dokument mellan faxmaskiner beskrivs i detta kapitel.

Sända ett faxmeddelande

Pappersformat och originalkvalitet

För att undvika överföringsfel måste du använda tydliga original. Notera därför följande:

Minimistorlek:

Bredd: 148 mm
Längd: 105 mm
Tjocklek: 0,05 mm
(60 g papper)

Maximistorlek:

Bredd: 217 mm
Längd: 600 mm
Tjocklek: 0,15 mm
(120 g papper)

Skriv tydligt och läsbart. Använd endast pennor med mörkt bläck (svart eller mörkblått, inte gult, orange eller ljusgrönt). Maskinskrivna dokument fungerar bäst.



Det här är de vanligaste orsakerna till att det blir fel när du skickar faxmeddelanden. Skicka eller kopiera inte:



Sidor ur tidningar (trycksvärta).



Sidor med häftklamrar eller gem. Ta bort alla häftklamrar eller gem innan du skickar sidorna.



Skrynkliga eller sönderrivna sidor.



Fuktiga eller smutsiga sidor, sidor rättade med korrigeringsvätska samt glansiga eller laminerade ark.



Sidor ihopsatta med tejp eller lim, för tunna eller för tjocka ark. Sidor med självhäftande etiketter, t ex "Gula lappar".



Sidor med text skriven med tunn blyertspenna, krita eller ritkol.

Inmatning av dokument

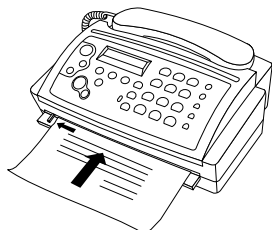

Ta dokumentets första sida och placera det med textsidan uppåt enligt bilden. Skjut in dokumentet i faxen längs styrskenan på inmatningsöppningens vänstra sida tills du känner att det tar emot. Efter en liten stund dras papperet automatiskt in en bit av matningsmekanismen. När dokumentet dragits in av transportmekanismen ska det inte skjutas in ytterligare, eftersom övre delen då kommer att saknas vid kopiering och sändning.



Dokument, som är kortare än vad som anges i specifikationen, riskerar att fastna i maskinen.

Skicka dokument



Slå önskat nummer.

12345_



Sätt in dokumentsidan med **tryckt sida upp** i inmatningsöppningen.



Innan du prövar en uppkoppling kan du välja en högre upplösning genom att trycka på knappen FINE/PHOTO. Motsvarande markör i teckenfönstret tänds.



Tryck på knappen START.

RINGER UPP...

Faxapparaten upprättar förbindelsen.

KOPPLAR UPP...

Överföringen börjar. Från den mottagande faxmaskinen överförs nu ID-koden som visas i teckenfönstret. Du kan nu kontrollera att du har slagit rätt nummer. Vid behov kan du avbryta överföringen genom att trycka på STOP.

+43 1 12345

Om mottagaren inte har någon sändar-ID-kod lagrad på sin faxmaskin visas följande meddelande i teckenfönstret:

SÄNDER ...

Efter några sekunder kommer teckenfönstret att växlande visa:

NÄSTA SIDA

TRYCK START



Om du vill sända fler sidor, trycker du på START medan den första sidan matas igenom. Så snart det har kommit fram kommer en ton att höras. Mata därefter in nästa papper. För varje ny sida du vill skicka trycker du på START när föregående sida matas igenom. När den sista sidan har matats ut visar teckenfönstret hur många sidor som skickats.

02 SIDOR SÄNDA

Förbättrad bildkvalitet

Faxen är normalt inställd på standardupplösning. Om du vill sända detaljerade bilder eller dokument med liten text kan du välja FINE. Om du vill faxa ett fotografi väljer du inställningen PHOTO. Originalen skickas tillbaka som svartvit illustration i gråskalor.



Om du vill ha bättre upplösning trycker du på RESOLUTION tills rätt markör tänds.

15-MAJ-99 12:30

FINE PHOTO DMM

Efter överföringen eller, ifall inget dokument är inmatat, efter 40 sekunder växlar faxmaskinen automatiskt tillbaka till standardupplösningen.



Om du försöker skicka ett fax men det nummer du har ringt är upptaget eller om du inte får ett svar, kommer faxmaskinen automatiskt att ringa upp numret igen efter en stund. En sändrapport skrivs ut efter varje avslutad överföring och maskinen ställer sig i beredskapsläge. En felrapport skrivs ut om överföringen inte lyckades. Under utskrift av felrapporten blinkar lampan CHECK DISPLAY. Tryck på STOP. Sätt inte in ett nytt dokument förrän hela rapporten skrivits ut eftersom det då kommer att dras in tillsammans med rapporten.

Överföringen av dokument tar längre tid med upplösningarna FINE och PHOTO. I upplösning PHOTO blir texterna ljusare och därmed mindre läsliga.

Sändrapporter - felrapport

Varje gång du faxar ett dokument skriver faxmaskinen ut en sändrapport. Du kan stänga av funktionen om du vill. Om det uppstår fel under överföringen framgår detta av en felrapport som skrivs ut även om funktionen för sändrapporter är avstängd.

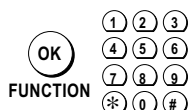

Välj funktion 43.

43 KUITTO



Tryck på OK.

KUITTO: PA



Välj inställning med VÄNSTERPIL och HÖGERPIL och tryck på OK.

15-MAJ-00 12:30

Faxjournal

Faxjournalen är en lista på de 10 senast mottagna och sända faxdokumenten. Du kan ställa in om du vill ha en omedelbar utskrift eller om du vill ha en automatisk utskrift efter var 10:e överföring.

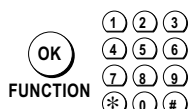

Välj funktion 41.

41 FAX JOURNAL



Tryck på OK.

JOURNAL: NEJ



Välj med knapparna HÖGERPIL och VÄNSTERPIL.

JOURNAL: JA



Tryck på OK.

SKRIV: NU



Välj med knapparna HÖGERPIL och VÄNSTERPIL.

SKRIV: VAR 10:E

15-MAJ-00 12:30

Polling Hämta

Polling hämta (hämtfax) innebär att du ringer upp en annan faxmaskin där ett faxmeddelande har lämnats på ett sådant sätt att du kan hämta det. Funktion 22 - Polling hämta är enkel att sköta och är mycket användbar, särskilt när det dokument som ska hämtas är skyddat mot obehörig åtkomst med en kod.

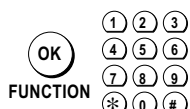

Välj funktion 22.

22 POLLING HÄMTA



Tryck på OK. Du måste nu ange en behörighetskod som ger dig åtkomst till det väntande dokumentet.

KOD: _

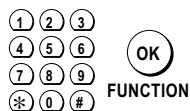

Om den faxmaskin som du ringer upp har motsvarande möjlighet och om dokumentet har skyddats mot obehörig åtkomst med en kod, anger du behörighetskoden och bekräftar genom att trycka på OK. Om du inte behöver ange en kod trycker du endast på OK.

KOD: 1234

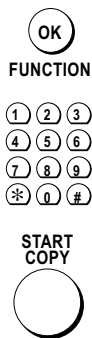

Tryck på OK.

ANGE NUMMER

Ange telefonnumret.

12345_

Tryck på START.

RINGER UPP...

KOPPLAR UPP...

Snabb Polling

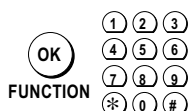

Med denna funktion kan du ladda ner information snabbt och enkelt genom att slå ett nummer på teckenfönster, med luren tillbakalagd, och bekräfta med OK-knappen.

Faxa till underadresser

Du kan faxa till faxdatabaser eller hämta faxmeddelanden från sådana. En del databaser har underadresser som du då lägger till efter telefonnumret. På det sättet sparar du pengar på telefonavgiften. Ange först numret till databasen och tryck sedan på R-knappen. Ange sedan önskad underadress. Om du inte är säker på om din hämtfaxtjänst stöder underadresser, kontakta i så fall ansvarig för hämtfaxtjänsten.

Ta emot dokument i minnet - Mottagning utan papper

(gäller endast faxmaskiner med inbyggd telefonsvarare)

Om inget termopapper är påfyllt eller om termopappret är slut, kommer eventuella inkommande fax att lagras i minnet. DMM-pilen visas i teckenfönstret för att markera att minnet innehåller dokument.

I teckenfönstret visas den sändande faxens telefonnummer. Om ID saknas visar teckenfönstret:

+43 1 12345

TAR EMOT ...

Så snart som papper fyllts på skriver faxmaskinen automatiskt ut alla dokument i minnet.

SKRIVER UT...

De sida som skrivs ut raderas i minnet. Om utskriften avbryts kommer alla sidas som inte helt har skrivits ut, att ligga kvar i minnet.



Pollingkoder följer internationell ITU-standard. Det finns dock tillverkare som använder andra procedurer och vars faxmaskiner av den orsaken inte är kompatibla.

Ifall polling av ett visst faxnummer inte är möjlig, försök manuellt. Lyft på luren, välj faxnumret och tryck sedan på START.

Ifall minnet är fullt blinkar CHECK DISPLAY-lampan och MINNET FULLT visas i teckenfönstret. Då kan faxmaskinen inte lagra fler sidor i minnet.

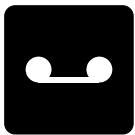

7 Telefonsvararen

(gäller endast faxmaskiner med inbyggd telefonsvarare)

Faxmaskinen är utrustad med en digital telefonsvarare. Alla inspelade meddelanden lagras i ett elektroniskt minne med en inspelningskapacitet av ca. 15 minuter. Det finns ingen kassett i telefonsvararen.

Koppla på/stänga av telefonsvararen

Telefonsvararen är fabriksprogrammerad med ett förinspelat utgående meddelande och är redan aktiverad i båda lägena funktion 31 respektive funktion 32. Du har möjlighet att stänga av telefonsvararen i funktion 31. I funktion 32 är den inbyggda telefonsvararen alltid aktiverad.

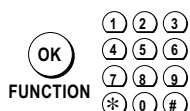

Välj till exempel funktion 31 och trycka på OK för att bekräfta.



Teckenfönstret visar det aktuella läget för faxmottagning. Bekräfta detta läge genom att trycka på OK.



Med hjälp av knapparna VÄNSTERPIL och HÖGERPIL kan du nu välja önskat läge för telefonsvararen. Se mer detaljerad information om telefonsvararens lägen i kapitel 4 Faxväxel/Läge Dag resp. läge Natt gäller endast faxmaskiner med inbyggd telefonsvarare.



Tryck på OK för att bekräfta rättelsen.

31 DAG

32 NATT

FAX: SNABE

TELE-SV: PÅ/HÖG

TELE-SV: AV

15-MAJ-00 12:30

Efter ett förinställt antal ringsignaler kopplas telefonsvararen automatiskt på. Den som ringer upp hör då det första utgående meddelandet följt av ett kort pip. Apparaten växlar därefter över till att spela in och den som ringer kan lämna ett meddelande. I slutet av inspelningstiden hör den uppringande ett avslutande meddelande. Apparaten stänger därefter av sig själv. Själva inspelningstiden kan du justera med funktion 51.

Spela in och spela upp dina svarsmeddelande

Telefonsvararen är försedd med ett förinspelat utgående meddelande. Du kan naturligtvis själv spela in egna utgående meddelanden. Ditt utgående meddelande kommer att höras av alla som ringer upp så snart som telefonsvararen aktiverats. Du kan be den som ringer upp att lämna ett meddelande. Det utgående meddelande som du spelar in kan vara något i stil med:

"Hej, det här är telefonsvararen hos Bergers. Vi kan inte ta emot ditt samtal just nu, men om du lämnar namn och telefonnummer, eller skickar ett fax, så ringer vi tillbaka så snart vi kan. Tala in meddelandet efter signalen. Om du vill skicka ett faxmeddelande trycker du på START."

När den inställda inspelningstiden är slut hör den som ringer upp ett avslutande meddelande, t.ex.:

"Tack för att du ringde. Hej då."

Telefonsvararen stänger sedan av sig själv.

Läs noggrant igenom följande anvisningar och spela sedan in svarsmeddelandena. Ett tips är att du först skriver ned vad du vill säga.



Om ditt meddelande är för långt kanske din faxmaskin inte hinner känna igen faxsignalen för det sändande faxet i tid. Ditt meddelande bör därför inte vara längre än 20 sekunder.

Se till att faxmaskinen står på en plan yta (inte något mjukt underlag), ty annars kanske mikrofonen är täckt.



Håll ned knappen RECORD i minst 2 sekunder.

INSPEL. MEDD. 1?



Tryck på knappen RECORD igen.

Vänta tills du hör en bekräftande signal. Börja tala in meddelandet. Tala på ett avstånd av ca 20 cm från maskinen. Tala långsamt och tydligt och undvik långa pauser i meddelandet. En svart markering i teckenfönstret visar hur mycket minne som återstår för svarsmeddelandet. När markeringen sträcker sig över hela teckenfönstret stängs telefonsvararen av automatiskt. Hoppa i så fall över nästa steg.



Stoppa inspelningen genom att trycka på RECORD eller STOP. Om du vill göra om inspelningen av det första svarsmeddelandet trycker du på knappen # när du har spelat in svarsmeddelandet.

INSPEL. MEDD. 2?



Tryck nu på RECORD. Vänta tills du hör en bekräftande signal. Börja tala in det avslutande meddelandet. Den svarta markeringen visar återigen hur mycket minne som återstår.

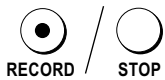

Avsluta inspelningen genom att trycka på RECORD eller STOP. Du behöver inte göra detta om telefonsvararen har stängts av automatiskt.

INSPEL. KLAR



Efter en kort stund spelas de två svarsmeddelandena upp automatiskt. Du kan justera ljudnivån med hjälp av VÄNSTERPIL och HÖGERPIL (se kapitel 3 **Basfunktioner**/Högtalarens ljudnivå). I teckenfönstret visas hur långt varje meddelande är, t.ex.:

UTG. MEDD. 2 45

UTG. MEDD. 1 159



Om du vill lyssna på de inspelade svarsmeddelandena trycker du en gång på RECORD. Om du vill göra om inspelningen av utgående meddelanden startar du om från början igen.

Om du endast vill göra om inspelningen av det avslutande meddelandet trycker du på RECORD under minst 2 sekunder och trycker därefter på # HÖGERPIL. Tryck på RECORD två gånger så kan du börja spela in det avslutande meddelandet. Avsluta inspelningen genom att trycka på STOP.

Ställa in inspelningstiden

Du kan justera längden på den tid som är avsatt för en uppringande persons meddelande. Denna funktion hjälper till att spara minnesutrymme.

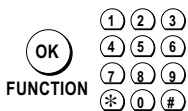

Välj funktion 51.

51 INSP.TID



Tryck på OK.

INSP.TID: 305



Tryck på VÄNSTERPIL och HÖGERPIL och välj 30, 60 eller 120 sekunder eller AUTO. Tryck på OK. OBS att AUTO läge inte existerar i alla länder.

15-MAJ-00 12:30

Lyssna på mottagna meddelanden



När det första inkommande meddelandet har spelats in börjar knappen PLAY/PAUSE blinka. I teckenfönstret kan du se hur många samtal som har tagits emot.

MEDDELANDEN: 4



Tryck på PLAY. Det första nya meddelandet spelas upp. Datum och klockslag när meddelandet togs emot visas samtidigt i teckenfönstret.

1 15/05 12:30



Om du vill avbryta uppspelningen av meddelandet trycker du på knappen PLAY. När du vill fortsätta lyssna trycker du på PLAY en gång till.

1 15/05 12:30

Efter att det första meddelandet har spelats upp börjar maskinen automatiskt spela upp det andra meddelandet.

2 15/05 13:00



Tryck på knappen # HÖGERPIL om du inte vill lyssna på hela meddelandet. Nästa meddelande spelas upp.

3 15/05 13:30



Tryck på knappen * VÄNSTERPIL om du vill höra meddelandet igen. Meddelandet upprepas genast.

3 15/05 13:30

När alla meddelanden har spelats upp återgår maskinen till utgångsläget. I teckenfönstret visas:

MEDDELANDEN: 4



Om du trycker på PLAY igen, innan nya meddelande spelas in, spelas alla gamla meddelanden upp igen. Du flyttar dig framåt och bakåt mellan de gamla meddelandena på samma sätt som för nya meddelanden.

1 15/05 12:30

Meddelandenas ljudvolym



Tryck på PLAY/PAUSE.



Tryck på VÄNSTERPIL eller HÖGERPIL medan du spelar upp meddelandena. Den aktuella volyminställningen visas.

HÖGTAL.: ■■



Om du vill ändra det visade värdet trycker du på VÄNSTERPIL eller HÖGERPIL igen tills du når den önskade ljudvolymen.

HÖGTAL.: ■■■

Radera mottagna meddelanden



Tryck på PLAY-knappen. Det första meddelandet spelas upp.

1 15/05 12:30

Du kan radera enskilda meddelanden samtidigt som du lyssnar på dem.



Du kan radera enskilda meddelanden samtidigt som du lyssnar på dem.

MEDD.: 1 RADERA?



Bekräfta genom att trycka CLEAR igen. Det hörs en bekräftelseon och i teckenfönstret visas att meddelandet raderats.

RADERAT

Du kan radera alla meddelanden på en gång under förutsättning att du har lyssnat på dem.



Tryck på CLEAR. Om du vill avbryta borttagningen trycker du på STOP.

RADERA ALLT?



Tryck på CLEAR igen. Nu raderas alla meddelanden.

RADERAT

Automatisk vidarebefordran av meddelanden

Din faxmaskin kan automatiskt vidarebefordra inkommande meddelanden till ett annat telefonnummer. Slå på funktionen 55 VIDARESÄND och ange det telefonnummer till vilket du vill vidarebefordra meddelandena. Du kan ställa in antalet meddelanden som ska vidarebefordras per gång. Faxmaskinen väntar tills det angivna antalet telefonmeddelanden har spelats in och ringer sedan automatiskt upp det angivna numret. Den som svarar hör först ett meddelande som talar om att ett samtal ska vidarebefordras. Mottagaren måste då ange en **tillgångskod (funktion 52)**. Om rätt kod inte anges inom 40 sekunder eller om fel kod anges tre gånger, kopplar faxmaskinen ned samtalet. Det inledande meddelandet kan lyda så här: "Hej, här följer meddelanden till Anna Berger. Ange behörighetskoden".



Välj önskat mottagningsläge i funktion 31 (se kapitel 4 Faxväxel).

Om telefonsvararen är avstängd kopplar du på den igen med denna funktion.

TELE-SV: PÅ/HÖG



Välj funktion 55.

55 VIDARESÄND.



Tryck på OK.

VIDARESÄND.: AV



Tryck på VÄNSTERPIL eller HÖGERPIL.

VIDARESÄND.: PÅ



FUNCTION

Tryck på OK. Du uppmanas att ange det telefonnummer som du vill vidarebefordra dina meddelanden till.

ANGE NUMMER



Ange telefonnumret.

12345_



FUNCTION

Tryck på OK.

ANT.MEDDEL.: 01



Hur många meddelanden vill du vidarebefordra per gång Ange antalet med hjälp av knapparna VÄNSTERPIL och HÖGERPIL.

ANT.MEDDEL.: 05



FUNCTION

Om du vill spela in ett nytt meddelande trycker du på OK. *

INSP. VIDARES.



RECORD

Tryck på RECORD.

Wait until you hear a confirmation tone. Start speaking. Position yourself about 20 cm from the fax machine. A black bar will indicate how much memory is available.

INSPEL. KLAR



STOP

Tryck på STOP när du är klar. Meddelandet spelas upp.

VID.MEDDEL. 125

Faxmaskinen ställer sig nu i beredskapsläge.

15-MAJ-00 12:30

VIDARESÄND.

* Om ett meddelande för vidarebefordring redan har spelats in:

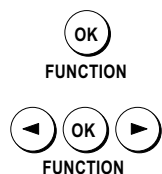

Tryck på OK.

INSP. MEDDEL.: JA



Välj med HÖGERPIL eller VÄNSTERPIL. Om du önskar spela in ett nytt meddelande för vidarebefordring väljer du JA. Om du vill använda det befintliga meddelandet väljer du NEJ. Tryck på OK för att bekräfta. Fortsätt enligt anvisningarna ovan.

INSP. MEDDEL.: NEJ

Spela in ett telefonsamtal

Du kan spela in ett telefonsamtal med hjälp av faxmaskinen.



Tryck på RECORD under samtalet (lägg märke till att du kan inte spela in ett samtal när högtalarfunktionen är aktiverad). Indikatorn RECORD tänds. I teckenfönstret:

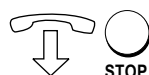

Lägg på luren eller tryck på STOP så avbryts inspelningen.

MEDDELANDEN: 1



PLAY/PAUSE tangenten blinkar. Tryck på PLAY/PAUSE för att lyssna på det inspelade meddelandet. Samtalet kan raderas på samma sätt som ett mottaget meddelande.

1 15/05 12:30

VIP-kod

(Ringa trots att telefonsvararen är påslagen)

Den som ringer kan ange en fyrsiffrig kod efter att telefonsvararen har tagit emot samtalet. På det sättet kan en person som har fått din kod nå dig även om alla andra samtal tas emot av telefonsvararen. VIP-kod är fördelaktigt om du har växlat över svarsläget till TYST i funktion 32. Eftersom faxmaskinen fortfarande ringer när du använder VIP-kod har du möjlighet att ta emot viktiga meddelanden.

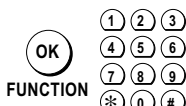

Välj funktion 53.

53 VIP-KOD



Tryck på OK.



Genom att trycka på VÄNSTERPIL eller HÖGERPIL aktiverar du funktionen.



Tryck på OK. I teckenfönstret visas den kod du senast angav. Faxmaskinens förinställda kod är 9999.

KOD: 9999



Ange en ny kod.

KOD: 1234



Tryck på OK.

15-MAJ-00 12:30



För att spela in ett telefonsamtal är allt ledigt minne är tillgängligt för den här funktionen. Befintliga meddelanden spelas inte över. När minnet är fullt hörs en varningssignal och lampan CHECK DISPLAY blinkar.



VIP-koden (funktion 53) får inte vara densamma som behörighetskoden (funktion 52). Om du försöker skriva in samma kod som denna kommer meddelandet KOD INTE OK att visas och du måste välja en annan kod.

Fjärrstyrning

Du kan styra telefonsvararens funktioner från andra telefoner.

Förbereda faxmaskinen för fjärrstyrning

Innan du kan använda fjärrstyrningsfunktionerna måste du ange en tillgångskod som tillåter fjärrstyrning.

Den här koden fungerar samtidigt som tillgångskod för funktion 55 Vidarekoppling.

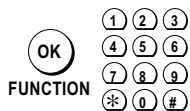

Välj funktion 52.

52 TILLG.KOD



Tryck på OK. Du ombeds ange din kod. Om du inte vill ange en kod trycker du på STOP.

KOD: 0000



Ange den fyra siffror långa koden.

KOD: 4321



Tryck på OK. Koden lagras.

15-MAJ-00 12:30

Fjärrstyrning av telefonsvararen

Du vill kanske lyssna på inspelade meddelanden från annan plats.

Ring till din faxmaskin och vänta tills du hör det utgående meddelandet.

Knappa in den fyra siffror långa koden för fjärrstyrning. Det utgående meddelandet avbryts. Om uppspelningen av det utgående meddelandet inte avslutas efter att du har angett den första siffran i koden trycker du på samma sifferknapp en gång till. Knappa in resten av koden först när det utgående meddelandet avbrutits. Du ska höra en kort ton efter varje siffra.

När du anger fjärrstyrningen med hjälp av en mobiltelefon eller är utomlands måste du vänta minst 1 sekund mellan varje kodsiffra.

När du har angett den fjärde siffran får du antingen höra en bekräftelseton, vilket betyder att koden är accepterad, eller fyra korta visseltoner, vilket markerar att en eller flera av de fyra siffrorna var fel. Du har tre försök på dig att ange den rätta koden innan du blir nedkopplad.

När du har angett de fyra rätta siffrorna kan du lyssna på de nya meddelandena. Om inga nya meddelanden har spelats in måste du vänta tills du hör en andra bekräftande ton innan du ger fler kommandon.

Du kan nu ge fler kommandon eller lägga på luren för att avsluta samtalet.

På nästa sida hittar du en tabell med alla funktioner som kan användas vid fjärrstyrning.



Om du vill anteckna tillgångskoden så att ingen annan kan hitta den kan du låta den bli en del av ett längre nummer.

Du stänger av fjärrstyrningsfunktionen igen genom att ange 0000 i form av 4-siffrig kod.

Kontrollera att tillgångskoden (funktion 52) inte är densamma som VIP-koden (funktion 53) för din telefonsvarare. Om du av misstag anger samma kod visas meddelandet KOD INTE OK i teckenfönstret. Välj en annan kod om detta händer.

| Funktion | Knapp | Beskrivning |
|--------------------------------|-------|--|
| SPELA OM INKOMMANDE MEDDELANDE | ① | Upprepa det senaste meddelandet. Om inget meddelande upprepas kommer det första meddelandet spelas upp igen. |
| SPELA | ② | All meddelanden spelas upp. |
| FRAMÅT-. SPOLNING | ③ | Fortsätter med nästa meddelande. |
| SPELA IN UTGÅENDE MEDDELANDE | ④ | När du har tryckt på knapp ④ hör du två bekräftelsetoner. Tryck på knappen ④ igen. Du får höra en lång bekräftelseton. Tala nu in ditt nya utgående meddelande. När du är färdig trycker du på knappen ④ igen. Ditt nya utgående meddelande spelas nu upp. Efteråt får du höra en lång bekräftelseton. |
| SPELA UPP UTGÅENDE MEDDELANDE | ⑤ | Om du trycker på knappen ⑤ kan du höra det faktiska utgående meddelandet. |
| TA BORT INKOMMANDE MEDDELANDE | ⑥ | Du kan ta bort det meddelande som du lyssnar på genom att trycka på knapp ⑥. Du får höra två bekräftelsetoner. Du måste trycka på knapp ⑥ igen inom 5 sekunder för att borttagningskommandot ska förverkligas. |
| TA BORT ALLA MEDDELANDEN | ⑥ | Du kan också ta bort alla meddelanden på en gång. Tryck på knapp ⑥ om du inte lyssnar på ett meddelande. Du får höra två bekräftelsetoner. Du måste trycka på knappen ⑥ igen inom 5 sekunder borttagningskommandot ska förverkligas. |
| LÄGE DAG | ⑦ | Du kan ställa in din faxmaskin på läge DAG genom att trycka på knapp ⑦. Du får höra en lång bekräftelseton. TIMER-läget inaktiveras av detta kommando. |
| STOPPA | ⑧ | Det aktuella kommandot avbryts. |
| LÄGE NATT | ⑨ | Du kan ställa in din faxmaskin på läge NATT genom att trycka på knapp ⑨. Du får höra en lång bekräftelseton. TIMER-läget inaktiveras av detta kommando. |

FUNKTIONER

| | |
|--|--|
| ① Spela upp inkommande meddelande igen | ⑥ Ta bort inkommande meddelande Aktuellt meddelande: Tryck på ⑥, Tryck på ⑥, borttaget. Alla meddelanden: Tryck på ⑥, Tryck på ⑥, borttaget. |
| ② Spela | |
| ③ Hopp fram | |
| ④ Spela in utgående meddelande | |
| ⑤ Spela upp utgående meddelande | ⑦ Läge DAG: Tryck på ⑦, (läge DAG aktiverat) |
| ⑧ STOPPA | ⑨ NATT-MODE: Tryck på ⑨, (läge NATT aktiverat) |

Fjärrmanövrering:

Ange telefonnumret

Vänta på uppkoppling

Ange behörighetskod

Lyssna efter nya meddelanden

Ange funktion

TELEFONS-
VARAREN

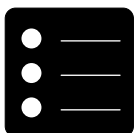

8 Ytterligare möjligheter

I detta kapitel visas vilka ytterligare möjligheter och funktioner din faxmaskin har.

Kopiering

Du kan använda faxmaskinen för att kopiera. När du kopierar, ställs faxväljaren automatiskt i upplösningen FINE. Du kan även välja upplösningen PHOTO.

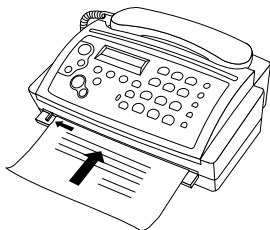

Håll dokumentets första sida med textsidan uppåt enligt bilden. För in det i inmatningsöppningen så långt det går.

SLÅ NUMMER



FINE/PHOTO

Välj den önskade upplösningen genom att trycka på FINE/PHOTO.

SLÅ NUMMER

FINE PHOTO DMM



START
COPY

Tryck på START/COPY.

KOPIERAR ...

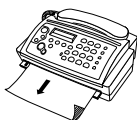

Pappret kommer nu att matas in i maskinen. Det kommer ut vid framsidan av maskinen igen. Vid slutet av utskriften, vänta ca. tre sekunder tills kopian skrivits ut helt. Riv därefter av kopian.

Inställning av extra EASY LINK utrustning

Denna funktion gör att du kan ange tre koder. **Dessa koder används när du tar emot ett samtal på extratelefonen eller önskar vidarekoppla ett samtal eller fax till din faxmaskin.**

1. Kod för att starta din faxmaskin från en annan telefon (standard $\text{[*]} \text{[5]}$).
2. seriell: Kod för att vidarekoppla ett samtal från en annan telefon seriellt ansluten med faxmaskinen (standard $\text{[*]} \text{[0]}$). Lagg märke till att när du använder denna kod måste du lägga på luren på din extra apparat när du har angett koden. Se kapitel 5 **Telefonen/Vidarekoppling**.
3. parallell: Kod för att stänga av faxmaskinen från en extra parallellt ansluten telefon (standard $\text{[*]} \text{[*]}$).
För faxmaskiner med inbyggd telefonsvarare: Denna kod används också för att stänga av det utgående meddelandet om telefonsvararen redan är aktiverad.



Om din lokala kopia eller dina mottagna fax är blanka har dokumentet stoppats in åt fel håll.



Ifall du avbryter kopieringen genom att trycka på STOP-knappen skall du vänta tills dokumentet har matats ut fullständigt förrän du river av kopian.

Ändra de angivna koderna endast om det är absolut nödvändigt.

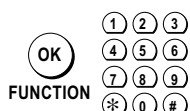

Välj funktion 34.

34 EASYLINK



Tryck på OK.

FAX-MOTTAGN.: *5



Ange en kod av 2 tecken. Den första siffran ska vara ett (*)-tecken eller ett #-tecken. Denna kod används till att starta faxmottagning från en extra telefon.

FAX-MOTTAGN.: *6



Tryck på OK.

VIDAREKOPPLA: *0



Ange en kod av 2 tecken. Den första siffran ska vara ett (*)-tecken eller ett #-tecken. Denna kod används med en seriekopplad telefon till att vidarekoppla ett telefonsamtal från en extra telefon (eller sladdlös telefon) till din faxmaskin. Lägga märke till att när du använder denna kod måste du lägga på luren på din extra apparat när du har angett koden.

VIDAREKOPPLA: *1



Tryck på OK.

LINJE FRI: **



Ange en kod av 2 tecken. Den första siffran ska vara ett (*)-tecken eller ett #-tecken. Denna kod används med en parallellkopplad telefon till att vidarekoppla ett telefonsamtal till en extra telefon. Genom att ange denna kod på extratelefonen kan du inaktivera din faxmaskin.

För faxmaskiner med inbyggd telefonsvarare: genom att ange denna kod kan du stoppa det utgående meddelandet på din telefonsvarare efter att den redan har aktiverats.

LINJE FRI: *2



Tryck på OK.

15-MAJ-00 12:30

HELP - funktion



HELP

Tryck på knappen HELP. Då får du en utskrift som förklarar hur du använder de viktigaste funktionerna.

SKRIVER UT...

Listor av kortnummer och över telefonbok

Om du vill skriva ut en lista över alla lagrade kortnummer och telefonboksnummer gör du på följande sätt:

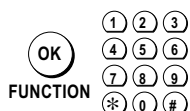

Välj funktion 42.

42 NUMMERLISTA



Tryck på OK. Då skriver faxmaskinen ut listan.

SKRIVER UT...



Lägg märke till att de tre Easy Link koderna måste vara olika. Om du anger samma kod fler än en gång visas följande meddelande i teckenfönstret: KOD INTE OK.

Faxmottagning: EXPERT

Som redan har beskrivits i kapitel 4 **Faxväxel** finns det flera standardlägen för faxmottagning. Din faxmaskin blir optimalt inställd när du väljer ett av dessa lägen. Icke desto mindre så är det i EXPERT-läge du kan själv ställa in ringsignalerna för faxmaskinen och andra apparater:

Du kan ställa in det totala antalet ringsignaler. Med hjälp av det totala antalet ringsignaler kan du kontrollera hur många gånger faxmaskinen och de extra telefonerna ringer när de tar emot ett inkommande telefonsamtal. Beroende av seriell eller parallell konfiguration (se kapitel 4 **Faxväxel**) kan du även avgöra hur antalet gratisringningar för personen vid andra änden av linjen eller hur många gånger den andra apparaten kommer att ringa.

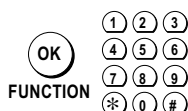

Välj funktion 31 DAG eller 32 NATT och tryck på OK för att bekräfta.



Tryck flera gånger på HÖGERPIL tills EXPERT läge visas i teckenfönstret.

FAX: EXPERT



FUNCTION

Bekräfta med OK.

TOTAL RINGN: 05



Med VÄNSTERPIL/HÖGERPIL kan du ställa in det antal ringsignaler efter vilka faxmaskinen växlar över till faxmottagning.

TOTAL RINGN: 04



FUNCTION

För att bekräfta ditt val trycker du på OK.

GRATIS-RINGN: 00



Med knapparna VÄNSTERPIL/HÖGERPIL kan du välja hur många av de ovanstående ringsignalerna som är gratisringningar för den som ringer. Gratisringningarna hörs också på de extra telefonerna. Om du anger GRATIS-RINGN: 0 kommer fax att tas emot under tystnad. Den automatiska faxmottagningen kan bli lidande om du väljer ett värde högre än 5 för GRATIS-RINGN. I ett sådant fall måste gratisringningarna reduceras till ett värde mindre än 5.

GRATIS-RINGN: 03



FUNCTION

Tryck på OK för att bekräfta rättelsen.

15-MAJ-00 12:30

Ytterligare information för faxmaskiner med inbyggd telefonsvarare:



Du kan koppla på och stänga av telefonsvararen med hjälp av knapparna VÄNSTERPIL/HÖGERPIL. Du kan dessutom välja om högtalaren ska tystas eller ej medan den som ringer lämnar ett meddelande.

TELE-SV: PÅ/HÖG

TELE-SV: PÅ/TYST



FUNCTION

Tryck på OK för att bekräfta rättelsen.

15-MAJ-00 12:30



Om du har anslutit en **extern** telefonsvarare måste du kontrollera att ett färre antal ringsignaler är inställt på telefonsvararen (åtminstone 2 ringsignaler) än på faxen. Kontrollera vilket antal ringsignaler som gäller innan din externa telefonsvarare reagerar. Vid seriell inkoppling måste det totala antalet ringsignaler på faxen ställas in på en högre nivå än antalet ringsignaler på telefonsvararen. Vid parallell inkoppling måste de antalet gratisringningar på faxen ställas in på en högre nivå än ringsignalerna på telefonsvararen. Ställ in din faxmaskin i enlighet med tabellen nedan:

| Telefonsvarare: | Faxmaskinen: |
|------------------|------------------|
| 1 x ringsignal | 3 x ringsignaler |
| 2 x ringsignaler | 4 x ringsignaler |
| 3 x ringsignaler | 5 x ringsignaler |

Lägg märke till att din inbyggda telefonsvarare inte kan stängas av i läge NATT.







9 Felsökning

Följande tabell innehåller en översikt av de vanligaste felen eller problemen som kan uppstå, och möjliga orsaker och åtgärder. Innan du ringer vår serviceavdelning kan du titta i denna tabell som våra servicetekniker har sammanställt.

| Faxmeddelandena är av dålig kvalitet | | |
|--|--|---|
| Fel | Möjlig orsak | Åtgärd |
| Du eller den du sänder till får faxmeddelanden med tomma sidor. | Termopappret har inte satts i på rätt sätt. Avsändaren sätter i dokumenten felvända. Skrivaren fungerar inte. | Sätt termopappret rätt. Se till att avsändaren matar in dokumenten rätt. Prova faxmaskinen genom att göra en kopia. Om din kopia är felfri är det avsändarens fel. Kontakta service om det behövs. |
| Faxmeddelandena är av dålig kvalitet. | Dokumentet innehåller fotografier eller liten text. Dokumentet saknar kontrast. Det är fel på faxmaskinen. | Ändra inställningen för upplösningen till FINE eller PHOTO. Kontrollera dokumenten. Testa faxmaskinen genom att använda kopieringsfunktionen. Kontakta service om det behövs. |
| Din eller mottagarens faxmaskin skriver ut med svarta parallella streck. | Det ligger pappersrester i arkmataren eller scannern är smutsig. Det är fel på faxmaskinen. | Öppna kontrollpanelen och ta bort papperet från inmatningsöppningen för dokument. Testa faxmaskinen genom att använda kopieringsfunktionen. Om din kopia är felfri är det avsändarens fel. Kontakta service om det behövs. |

| Svårt att upprätta en förbindelse | | |
|--|--|---|
| Fel | Möjlig orsak | Åtgärd |
| Du kan varken ringa eller skicka faxmeddelanden. | Du är ansluten till en PABX växel (private branch exchange) men inställningarna är felaktiga. | Ändra i funktion 15 PRIVATCENTRAL NEJ. till PRIVATCENTRAL JA. |
| <div style="border: 1px solid black; padding: 2px; display: inline-block;">ÖVERFÖRINGSFEL</div>  CHECK DISPLAY Felrapport | Dålig telefonlinje. Mottagaren har pappersstopp eller slut på papper. | Försök om igen. Ring upp mottagaren. |
| <div style="border: 1px solid black; padding: 2px; display: inline-block;">UPPTAGET/EJ SVAR</div> eller <div style="border: 1px solid black; padding: 2px; display: inline-block;">REPETITION AVBR.</div> | Motpartens linje är upptagen, motparten svarar inte eller en annan apparat än en fax svarar. | Försök igen lite senare eller kontakta motparten per telefon för kontroll. |
| <div style="border: 1px solid black; padding: 2px; display: inline-block;">EJ INKOPPLAD</div> | Din faxmaskin är inte rätt installerad eller rätt ansluten till telenätet. | Kontrollera att faxmaskinen är rätt installerad. |
| <div style="border: 1px solid black; padding: 2px; display: inline-block;">INGEN KOPPL. TON</div> | Du är ansluten till en PABX växel (private branch exchange). Du har anslutit telefonkabeln till uttaget märkt EXT. | Kontrollera inställningarna i funktion 15. Anslut telefonkabeln till uttaget på maskinens undersida märkt LINE. |
| När du lyfter luren på hör du inte kopplingstonen. | Du har anslutit telefonkabeln till uttaget märkt EXT. | Sätt i telefonkabeln i uttaget märkt LINE på faxmaskinens undersida. |
| <div style="border: 1px solid black; padding: 2px; display: inline-block;">UPPTAGET</div> eller avbryts ständigt faxöverföringarna. | Din faxkorrespondent har en faxmaskin som inte kan ta emot de vanliga standard identifieringssignalerna. | Försök skicka faxet manuellt: tryck på knappen DIAL eller HÖGTALARE och slå faxnumret. Du hör uppkopplingen göras. Om mottagaren använder en automatisk telefonsvarare väntar du tills du hör en ton efter det förinspelade meddelandet och trycker sedan på knappen START. |
| Du kan inte motta några fax (du har ställt in ringsignalerna från läge EXPERT). | Hos många faxmaskiner tar uppkopplingsproceduren för lång tid och överföringen avbryts. Du har angivit det totala antalet ringsignaler (TOTAL RINGN: _) till ett för högt värde. | Ställ in det totala antalet ringsignaler eller gratisringningar till ett lägre värde än 5 i funktion 31 eller 32 FAX:EXPERT. |

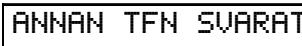
| Övrigt | | |
|--|---|---|
| Fel | Möjlig orsak | Åtgärd |
| Kopiorna är blanka. | Dokumentet var inte ordentligt isatt. Termopapperet var inte ordentligt isatt. | Sätt i dokumentet med texten upp. Sätt i termopapperet enligt instruktionerna i avsnittet. |
| Om du när du lyfter luren på din faxmaskin hör en ton eller tystnad. | Den som ringer upp försöker skicka ett fax. | Tryck på START. Lägg därefter på luren. |
| Om du när du lyfter luren på en extra telefon hör en ton eller tystnad. | Den som ringer upp försöker skicka ett fax. | Du kan starta din faxmaskin genom att trycka på knapparna  och  . |
| Om du när du lyfter luren på en extra telefon i bakgrunden hör ringtonen eller, beroende på typ av apparat, det aktiverade utgående meddelandet på din egen inbyggda telefonsvarare. | Din extra telefon är parallellt ansluten. | Tryck på knappen  två gånger för att stänga av ringtonen eller det utgående meddelandet och detta gör att samtalet blir utan störningar. (se kapitel 8 Ytterligare möjligheter/Inställning av extra Easy Link utrustning). |
| Mottagna dokument ser inte ut som normalt när de kommer ut från faxmaskinen. | Det har blivit termopappers-stopp vid pappersutmatningen på maskinens undersida. | Tryck på STOP i tre sekunder. Dra försiktig ut det skrynkade pappret från maskinens framsida. Om du inte kan ta bort det skrynkade pappret helt: Lyft upp kontrollpanelen och det inre papperslocket. Ta bort pappret som har fastnat. Sätt i pappret igen. Stäng kontrollpanelen och tryck på STOP så trycks termopappret med den interna transportrullen. |
| Gäller endast faxmaskiner med inbyggd telefonsvarare: Du har kopplat på din telefonsvarare och kan inte ta emot några fax. | Du använder bakgrundsmusik. Ditt utgående meddelande är för långt. | Spela in ett meddelande utan musik. Spela in ett kortare meddelande (inte längre än 20 sekunder). |
|  | Dina dokument matades inte in rakt. | Öppna kontrollpanelen och dra försiktigt dokumentet utåt i en riktning. |
|  | Du använder just nu en ytterligare apparat. | Kontrollera den tillhörande utrustningen! |



Om du inte kan rätta till ett fel med hjälp av de givna instruktionerna kan du pröva med att koppla bort utrustningen från elnätet. Vänta åtminstone tio sekunder och anslut på nytt.



Om felet återkommer, kontakta din kundtjänst.

Service kod

Funktion 45 Service kod används till att ta bort några eller alla av de ändringar som eventuellt gjorts av fabriksinställningarna. Denna funktion ger dig möjlighet att helt eller delvis konfigurera om din apparat. Det är speciellt användbart om du har ändrat inställningar men märker att faxmaskinen inte reagerar som väntat.



Använd endast denna funktion när det är absolut nödvändigt. Om du är nöjd med dina ändringar av fabriksinställningarna bör du inte använda denna funktion.

Du har tillgång till följande koder:

Kod nr. 7117

Denna kod raderar alla dina ändringar av fabriksinställningarna. Faxmaskinen uppträder därefter exakt på samma sätt som vid den första installationen.

Kod nr. 7140

När du anger denna kod raderas alla dina angivna egna inställningar utom:

- ditt personliga utgående meddelande i telefonsvararen *
- mottagna meddelanden *
- lagrade kortnummer
- lagrade telefonboksnummer
- ditt namn
- ditt telefonnummer

Exempel på hur du använder Service kod:

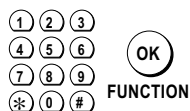

Välj funktion 45.

45 SERVICEKOD



Tryck på OK.

KOD: _



Ange en kod.

KOD: 7140



Tryck på OK.

ÄR DU SÄKER: NEJ



Med VÄNSTERPIL/HÖGERPIL kan du välja om du verkligen vill radera dina inställningar. Tryck på OK för att bekräfta rättelsen. Faxmaskin återställs till sin ursprungliga konfiguration.

ÄR DU SÄKER: JA

15-MAJ-00 12:30

* gäller endast faxmaskiner med inbyggd telefonsvarare



När du har tagit bort några av eller alla dina egna inställningar kör du ENKEL INSTALLATION igen.



Tekniska data

| | |
|---------------------------------|---|
| Kompatibilitet | ITU Grupp 3 |
| Anslutningstyp | Extern linje/Anknytning |
| Flashtimes | yttre linje: 100 ms anknytning (PABX): 100 ms |
| Dokumentstorlek | Bredd: 148 - 217 mm Längd: 105 - 600 mm Tjocklek: 0,05 - 0,15 mm |
| Största inläsningsbredd | 216 mm ± 1 mm |
| Upplösning | Horisontellt 8 punkter/mm (200 dpi) Vertikalt standard 3,85 rader/mm FINE 7,7 rader/mm |
| Foto-läge | 16 gråtoner (faxmaskin utan integrerad telefonsvarare) 32 gråtoner (faxmaskin med integrerad telefonsvarare) överföringsfel |
| Kontrastreglering | Automatisk |
| Kopiering Upplösning | FINE eller PHOTO |
| Datakomprimering | MH, MR |
| Modulering | V29, V27ter, V21 |
| Överföringssignalers hastighet | 9600/7200/4800/2400bps |
| Ljudnivå | - i standby-läge: < 20dBA - vid kopiering: < 40 dBA |
| Skrivartyp | Termopappersskrivare |
| Termopapper | 210/216 mm x 15/30 m rullen |
| Dokumentmatning | 1 ark |
| Faxlägen | DAG/NATT/TIMER |
| Mått | 275 x 210 x 108 mm |
| Vikt | omkring 2 kg |
| Effektförbrukning | standby-läge omkring 3,5 W telefonering: omkring 5 W när standardbrev skickas: omkring 20 W när standardbrev tas emot: omkring 35 W |
| Strömförsörjning | 220-240 V/50 Hz |
| Talinspelningstid | 15 minuter |
| Talutgång | Ja |
| Tillåtna driftsförhållanden | temperatur: 5 - 40 ° C relativ fuktighet : 15 - 85 % RH icke kondenserande |
| Rekommenderat driftsförhållande | vid användning: temperatur: 17 - 28 ° C relativ fuktighet : 20 - 80 % RH icke kondenserande i status unplugged (körklar med påfylld termopapper): temperatur: 0 - 45 ° C relativ fuktighet : 15 - 85 % RH icke kondenserande |

Ordlista

| | |
|--|---|
| <i>Dokument</i> | Det skriftliga meddelande du vill sända per fax till en annan person. |
| <i>Extra apparat, extra telefon</i> | Du kan använda faxen tillsammans med extra apparater, t ex en telefon eller telefonsvarare osv, på samma telefonlinje. För att undvika störningar måste du göra vissa inställningar. |
| <i>Faxpapper</i> | Specialpapper som blir svart vid uppvärmning. |
| <i>Faxväxel, automatisk och manuell mottagning</i> | Faxväxeln känner av om en inkommande signal gäller telefonen eller faxen. Om du har valt automatisk mottagning tas faxmeddelandet emot automatiskt och tyst. Om du har valt manuell mottagning aktiveras inte faxväxeln, utan du måste trycka på START för att kunna ta emot ett faxmeddelande. |
| <i>företagsväxel (PABX), siffra för att komma ut på linjen</i> | Företagsväxlar är vanliga vid alla större företag. De erbjuder att slags internt telenät. För att komma ut på det allmänna telenätet måste du slå en siffra. |
| <i>"hemtelefon"-system (HTS)</i> | I många hem har ett HTS-system installerats. Ett sådant system ger möjlighet till intern kommunikation men fungerar endast med en enda telefonlinje. |
| <i>Svarsmeddelande (OGM)</i> | Som fabriksinställning är ett utgående meddelande inspelat. Då telefonsvararen är påslagen hör den som ringer ditt svarsmeddelande, som följs av en signal. |
| <i>Meddelande</i> | Meddelandet som den som ringer kan lämna då telefonsvararen är påslagen och om han/hon pratar efter signalen. |
| <i>parallell</i> | Beroende på vilket land du befinner dig i kommer flera telekommunikationsapparater att antingen vara kopplade seriellt eller parallellt till telefonlinjen. |
| <i>Polling, hämtfax</i> | Du kan hämta dokument från en annan faxmaskin där ett faxmeddelande har lämnats på ett sådant sätt att du kan hämta det. |
| <i>Sändar-ID</i> | Nästan alla faxmaskiner kan programmeras med användarens namn och telefonnummer. Detta så kallade sändar-ID skrivs ut på mottagarens faxmeddelande och visas i den mottagande faxens teckenfönster. |
| <i>seriell</i> | Beroende på vilket land du befinner dig i kommer flera telekommunikationsapparater att antingen vara kopplade seriellt eller parallellt till telefonlinjen. |
| <i>TAM</i> | Förkortning för Telephone Answering Machine. |
| <i>Termopapper</i> | se faxpapper. |
| <i>Tonval</i> | Tonvalssignal är den moderna typen av uppringningssignal. Varje sifferknapp har tilldelats en unik ton. |

Index

A

- Aktivera
 - läge TIMER 15
- Andra apparater
 - ansluta 8
 - används med faxväxeln 14
 - Easylink 36
 - vidarekoppling 24
- Ansluta
 - andra apparater 8
 - enkel installation 8
 - faxmaskinen till telefonjacket 8
 - luren till faksmaskinen 8
 - nätkabeln 8
 - parallell 15
 - placering av sladdlösa telefoners basstation 8
 - seriell 14
 - spiralsladden till luren 8
 - till en företagsväxel (PABX) 9
 - till ett "hemtelefon"-system 9
- Använda
 - kortnummer 21
 - telefonboken 22
- Årtusendeskiptet 11
- Återuppringning 20
 - radera inmatningar 20
- Avrivningskant för papper beskrivning 6

B

- Basfunktioner 11
- Basstation av sladdlösa telefoners placering 8
- Beskrivning av faxmaskinen 6
- Bildkvalitet förbättrad 26

D

- DMM ¹⁾
 - pilar 6
- Dokument
 - inmatning 25
 - kopiera 36
 - ordlista 44
 - pappersformat och originalkvalitet 25
 - skicka 26

E

- Easylink 36
- Energisparläge 3
- Enkel installation 8
- Extern telefonsvarare ansluta 8

- Extra telefon ansluta 8
- ordlista 44

F

- FAX-MOTTAGN.: *5 36
- Faxjournal 27
- Faxmottagning EXPERT 38
 - läge DAG - "manuell" 16
 - läge DAG - "normal" 16
 - läge DAG - "snabb" 16
 - läge NATT ²⁾ 18
 - läge NATT ¹⁾ 19
 - läge NATT "ring" ¹⁾ 19
 - läge NATT "ringer" ²⁾ 18
 - läge NATT "tyst" ²⁾ 18
 - läge NATT "tyst" ¹⁾ 19
 - vidarekoppla från en telefon med faxmaskinen 36
- Faxpapper ordlista 44
- Faxväxel används med ytterligare apparater 14
 - läge DAG 16
 - läge EXPERT 38
 - läge NATT ²⁾ 18
 - läge NATT ¹⁾ 19
 - ordlista 44
- Felrapport - sändrapporter 27
- Felsökning 39
- Fine välja förbättrad bildkvalitet 26
- Fjärrstyrning ¹⁾ 34
- Förbättrad bildkvalitet 26
- Företagsväxel ansluta 9
- inställning 9
- ordlista 44
- Förpackningen innehåll 3
- Funktioner översikt 7
- Funktionslista 7
- Fylla på termopapper 8

G

- Gratisringningar 38

H

- Hämtfax 27
- HELP funktion 37
- Hemtelefon-system ansluta 9
- ordlista 44
- Högtalare ljudnivå 13
- med händerna fria ¹⁾ 23
- ringa upp utan att lyfta luren 23

I

- Inaktivera läge TIMER 15
- Information viktig 3
- Inmatning av dokument 25
- Inmatningsöppning för dokument beskrivning 6
- Inre papperslock beskrivning 6
- Inspelningstiden ¹⁾ ställa in 30
- Installation 8
 - ansluta andra apparater 8
 - ansluta faxmaskinen till telefonjacket 8
 - ansluta luren till faksmaskinen 8
 - ansluta nätkabeln 8
 - ansluta spiralsladden till luren 8
 - ansluta till ett "hemtelefon"-system 9
 - enkel installation 8
 - fülla på och ta bort termopapper 8
 - placering av sladdlösa telefoners basstation 8
 - rätt installationsplats 8
 - till en företagsväxel (PABX) 9
- Installationsplats 8
- Inställning: parallell ordlista 44
- Inställning: seriell ordlista 44
- Inställning radera 22
- språket i teckenfönstret och i rapporter 11
- tid och datum 11
- Inställning: parallell ansluta 15
- Inställning: seriell ansluta 14

J

- Justera högtalarens ljudvolym 13
- Justera ringsignalens ljudvolym 13

K

- Knappfunktionerna ²⁾ 4
- Knappfunktionerna ¹⁾ 5
- Konfigurera/kontrollera läge DAG 17
- Konfigurera/kontrollera läge NATT ²⁾ 18
- Konfigurera/kontrollera läge NATT ¹⁾ 19

- Konfigurera/kontrollera tiden för TIMER 15
- Kontrollpanel beskrivning 6
- förklaring ²⁾ 4
- förklaring ¹⁾ 5
- Kopiering 36
- Koppla på telefonsvararen ¹⁾ 29
- Koppla stänga telefonsvararen ¹⁾ 29
- Kortnummer 20
- använda 21
- lagra ett kortnummer med namn 20
- radera 22
- skriva ut en lista 37

L

- Läge DAG 16
 - konfigurera/kontrollera 17
 - pilar 6
 - tillgängliga alternativ med faxväxeln 14
- Läge NATT pilars 6
- tillgängliga alternativ med faxväxeln 14
- Läge NATT ²⁾ 18
 - konfigurera/kontrollera 18
- Läge NATT ¹⁾ 19
 - konfigurera/kontrollera 19
- Läge TIMER inaktivera/aktivera 15
- konfigurera/kontrollera tiden 15
- pilar 6
- tillgängliga alternativ med faxväxeln 14
- Lagra ett kortnummer med namn 20
- nummer och namn med telefonbok 21
- Längden av samtalet 20
- LINJE FRI: ** 36
- Ljudnivå av högtalaren 13
- av ringsignalen 13
- Ljudvolym av högtalaren 13
- av ringsignalen 13
- meddelanden ¹⁾ 31
- Luren ansluta till faksmaskinen 8
- ansluta till spiralsladden 8
- ringa upp utan att lyfta luren 23
- Lyssna på meddelanden ¹⁾ 31

¹⁾ gäller endast faxmaskiner med inbyggd telefonsvarare

²⁾ gäller endast faxmaskiner utan inbyggd telefonsvarare

M

Med händerna fria ¹⁾ 23
Meddelanden ¹⁾
 ljudvolym 31
 lyssna 31
 ordlista 44
 radera 31
 vidarebefordran 32
Mikrofonen
 med händerna fria ¹⁾ 23
 tysta 23
Minnet
 ta emot dokument utan
 papper ¹⁾ 28
Mottagning utan
 papper ¹⁾ 28

N

Namn
 skriva in 12
Nätkabel med kontakt
 beskrivning 6
Nätkabeln
 ansluta 8
Nummer
 skriva in 12
Nummer med namn
 radera 22
 skriv in med
 kortnummer 20
 skriv in med
 telefonbok 21

O

Optimala läget
 parallell 15
 seriell 14
Ordlista 44
Översikt
 av faxmaskinen 3
 av funktioner 7

P

PABX
 ansluta 9
 inställning 9
 ordlista 44
Pappersfack
 beskrivning 6
Pappersguide
 beskrivning 6
Photo välja
 förbättrad bildkvalitet 26
Placering
 av sladdlösa telefoners
 basstation 8
Polling
 hämta 27
 hämtfax - ordlista 44
 snabb polling 28
 till underadresser 28

R

Radera
 inmatningar från
 återupprignings
 minnet 20
 kortnummer eller
 inmatningar i
 telefonbok 22
 meddelanden ¹⁾ 31
Rapporter
 språket 11
Rätt installationsplats 8
Ringa trots att
 telefonsvararen är
 påsla ¹⁾
 VIP-kod 33
Ringa upp 20
 utan att lyfta luren 23
Ringsignal
 typ 12
Ringsignalens ljudnivå 13

S

Samtal
 längden 20
 spela in ett samtal ¹⁾ 33
Sändar-ID
 ordlista 44
Sändrapporter -
 felrapport 27
Service kod 42
Skicka dokument 26
Skriv in
 datum 11
 kortnummer 20
 språket i teckenfönstret
 och i rapporter 11
 telefonbok 21
 tid 11
 tid och datum 11
Skriva in
 ditt namn och ditt
 nummer 12
Skriva ut
 en lista lagrade
 nummer 37
 funktionslista 7
Sladdlösa telefoners
 ansluta 8
 placering av basstation 8
Snabb polling 28
Spela in ett
 telefonsamtal ¹⁾ 33
Spiralsladden
 ansluta till luren 8
Språket i teckenfönstret och
 i rapporter 11
Ställa in
 inspelningstiden ¹⁾ 30
Standby-läge 3
Strömavbrott 3

Styrskena för dokument vid
 inmatning
 beskrivning 6
Svarsmeddelande ¹⁾
 ordlista 44
 spela in 29
 spela upp 29

T

Ta bort
 termopapper 8
Ta emot dokument i
 minnet 28
TAM
 ordlista 44
Teckenfönster 4, 5
 inställningslägen 6
 språket 11
Tekniska data 43
Telefonbok 21
 använda 22
 lagra nummer och
 namn 21
 radera 22
 skriva ut en lista 37
Telefonjacket
 ansluta faxmaskinen 8
Telefonlur
 beskrivning 6
Telefonlurens spiralkabel
 beskrivning 6
Telefonsvararen
 ansluta 8
 Telefonsvararen ¹⁾ 29
 fjärrstyrning 34
 koppla på/stänga 29
 lyssna på mottagna
 meddelanden 31
 meddelandenas
 ljudvolym 31
 pilar 6
 radera meddelanden 31
 spela in ett
 telefonsamtal 33
 spela in och upp
 svarsmeddelande 29
 ställa in
 inspelningstiden 30
 vidarebefordran av
 meddelanden 32
 VIP-kod 33
Termopapper
 fylla på och ta bort 8
 ordlista 44
Tiden för TIMER
 konfigurera/kontrollera 15
Tillgangskod 34
Tonval
 ordlista 44
Totala antalet
 ringsignaler 38

Typ av ringsignal 12
Tysta mikrofonen 23

U

Underadresser
 faxes 28
Upplösning
 FINE pilar 6
 PHOTO pilar 6
Utmatning av termopapper
 beskrivning 6
Utmatningsöppning för
 dokument
 beskrivning 6

V

Vidarebefordran
 meddelanden ¹⁾ 32
VIDAREKOPPLA: *0 36
Vidarekoppling
 från en extra telefon till
 faxmaskinen 24
 från faxmaskin till en
 extra telefon 24
 vidarekoppla från en
 telefon med
 faxmaskinen (easy 36
Viktig information 3
VIP-kod ¹⁾
 ringa trots att
 telefonsvararen är
 påsla 33

Y

Yterligare apparater
 används med
 faxväxeln 14

Er internationella garanti

Bäste kund,

Tack för att Ni köpt denna Philipsprodukt, som konstruerats och tillverkats under högsta kvalitetskrav. Om mot förmodan, denna produkt på något sätt visar sig vara defekt, åtar sig Philips oberoende i vilket land service sker, att utan kostnad för Er, under en 12 månaders period från inköpsdatum reparera eller ersätta produkten.

Denna internationella garanti kompletterar de förpliktelser som åvilar Philips eller dess återförsäljare i inköpsländer och påverkar inte de lagliga rättigheter Ni har som kund. Philips internationella garanti gäller under förutsättning att produkten använts för det ändamål den är avsedd för, att produkten använts i enlighet med bruksanvisningen och att originalfaktura eller kassakvitto med typ och serienummer och inköpsdatum och återförsäljarens namn kan förevisas. I inköpslandet skall apparaten alltid lämnas till inköpsbutiken.

Philips åtagande gäller ej i följande fall:

- om dokumenten har ändrats på något sätt, eller gjorts oläsliga.
- om typ och serienummer på produkten har ändrats, tagits bort, flyttats eller gjorts oläsliga.
- om reparationer eller förändringar av produkten genomförts av icke auktoriserade verkstäder eller personer.
- Om skada har orsakats av händelser såsom blixtnedslag, brand- eller vattenskada, felaktig användning eller bristfällig skötsel.

Om Er Philipsprodukt inte skulle fungera korrekt eller vara felaktig, ber vi Er att kontakta Er återförsäljare, eller om detta ej är möjligt, Philips Kundtjänst. För den händelse att Ni behöver service, under tiden Ni befinner Er i annat land, kontakta Philips Kundtjänst i det landet. I syfte att undvika onödigt besvär, ber vi Er vänligen läsa bruksanvisningen noggrant innan Ni kontaktar återförsäljaren.

Skulle Ni ha ytterligare frågor ber vi Er att vända Er till Philips Kundtjänst, som kan nås på nedanstående adress och telefonnummer:

Philips Kundtjänst

S-164 85 STOCKHOLM
SVERIGE

Phone: 0200 - 811 808

Fax: 0200 - 84 809

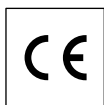

CE märkning bekräftar att maskinen uppfyller gällande CE regler.

Denna bruksanvisning har tryckts på klorfritt blekt returpapper. Detta motsvarar högsta standard när det gäller att undvika belastningar på miljön.

Allt pappersmaterial i förpackningen liksom det pappersmaterial som skyddar utrustningen runt alla sidorna är tillverkat av returpapper och kan som sådant återvinnas. Avyttra plastfolier i enlighet med svenska bestämmelser för återvinning eller sophantering.

Denna elektroniska utrustning innehåller återvinnbart material. Inhämta information om svenska bestämmelser för återvinning när denna utrustning är förbrukad och ska avyttras.

Rätt till tekniska förändringar förbehålles.

© 1998