

Always here to help you

Register your product and get support at www.philips.com/welcome

Question?
Contact
Philips

HD9240

1

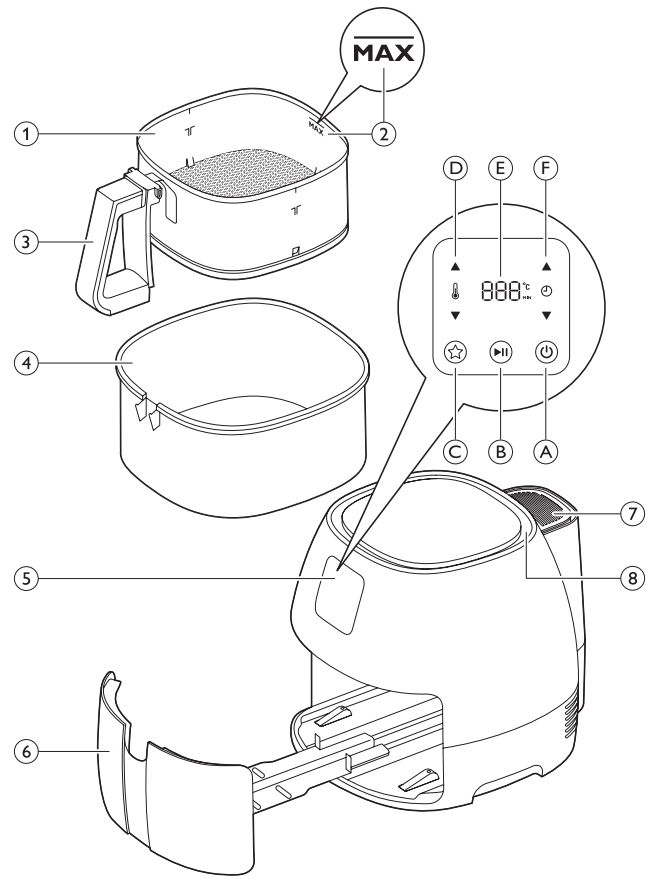

PHILIPS

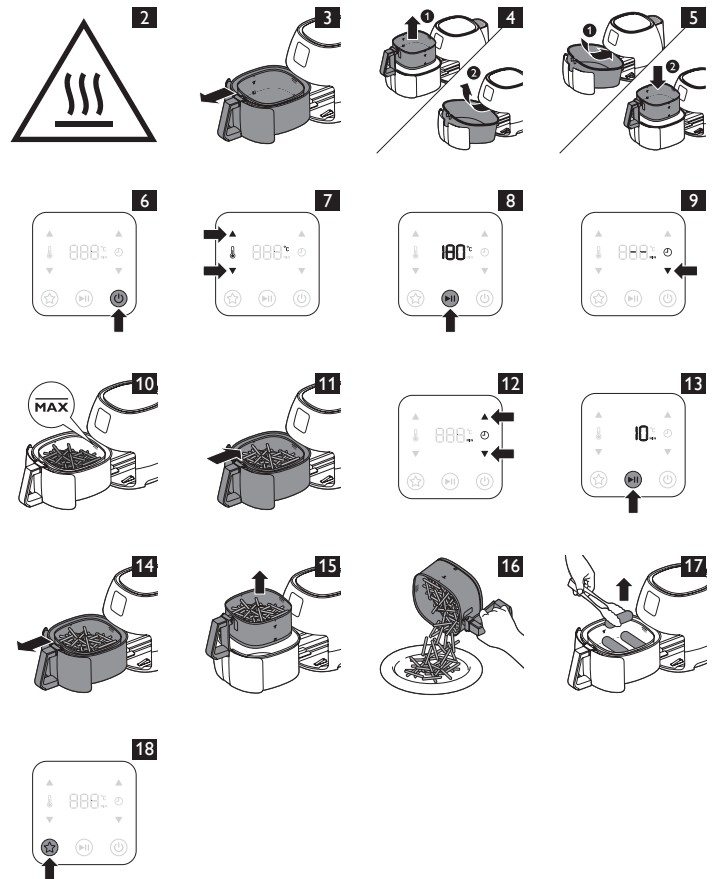

www.philips.com

100% recycled paper

4222.005.0448.3

Úvod

Gratulujeme vám k zakoupení výrobku a vítáme vás ve světě Philips. Abyste mohli plně využít podpory, kterou společnost Philips poskytuje, zaregistrujte svůj výrobek na adrese www.philips.com/welcome. Nová fritéza Airfryer vám umožní připravit oblíbené suroviny a zákusky zdravěji. Fritéza Airfryer využívá horký vzduch v kombinaci s vysokorychlostní cirkulací vzduchu (Rapid Air) a horní gril pro zdravou, rychlou a snadnou přípravu různých chutných jídel. Suroviny se ohřejí najednou ze všech stran a k většině z nich není nutné přidávat olej. Další inspirující recepty a informace o fritéze Airfryer naleznete na adrese www.philips.com/kitchen.

Všeobecný popis (Obr. 1)

- 1 Koš
- 2 Indikátor MAX
- 3 Rukojeť koše
- 4 Nádoba
- 5 Ovládací panel
 - A Vypínač
 - B Tlačítko pro spuštění/pozastavení
 - C Tlačítko předvolby
 - D Tlačítko pro zvýšení a snížení teploty
 - E Indikátor času/teploty
 - F Tlačítka tlačítka zvýšení nebo snížení hodnoty časovače
- 6 Zásuvka
- 7 Otvory pro výstup vzduchu
- 8 Vstup vzduchu

Důležité

Před použitím přístroje si pečlivě přečtěte tuto uživatelskou příručku a uschovejte ji pro budoucí použití.

Nebezpečí

- Nikdy neumývejte kryt obsahující elektrické součásti a topná tělíska ve vodě ani jej neoplachujte pod kohoutkem.
- Zamezte proniknutí vody nebo jiné kapaliny do přístroje. Předejdete tak úrazu elektrickým proudem.
- Suroviny, které chcete fritovat, vložte vždy do košíku, aby nepřišly do styku s topnými tělísky.
- Pokud je přístroj v provozu, nezakrývejte vstup vzduchu ani otvory pro výstup vzduchu.
- Nádobu neplňte olejem, hrozí nebezpečí požáru.
- Nedotýkejte se vnitřní strany přístroje, pokud je v provozu.

Varování

- Dříve než přístroj připojíte do sítě, zkontrolujte, zda napětí uvedené na přístroji souhlasí s napětím v místní elektrické síti.
- Pokud byste zjistili závadu na zástrčce, na napájecím kabelu nebo na přístroji, dále jej nepoužívejte.
- Pokud je poškozen napájecí kabel, musí jeho výměnu provést společnost Philips, autorizovaný servis společnosti Philips nebo obdobně kvalifikovaní pracovníci, aby se předešlo možnému nebezpečí.
- Děti od 8 let věku a osoby s omezenými fyzickými, smyslovými nebo duševními schopnostmi nebo nedostatkem zkušeností a znalostí mohou tento přístroj používat v případě, že jsou pod dohledem nebo byly poučeny o bezpečném používání přístroje a že chápou rizika, která mohou hrozit.
- Čištění a údržbu by neměly provádět děti, které jsou mladší než 8 let a jsou bez dozoru.
- Přístroj a jeho kabel udržujte mimo dosah dětí mladších 8 let.
- Napájecí kabel nenechávejte v blízkosti horkých povrchů.

- Nezapojujte přístroj a nemanipulujte s ovládacím panelem, pokud máte mokré ruce.
- Přístroj připojte výhradně do uzemněné zásuvky. Vždy se ujistěte, že je zástrčka řádně zasunuta do síťové zásuvky.
- Přístroj není určen k tomu, aby byl ovládán pomocí externího časovače nebo samostatného dálkového ovladače.
- Zařízení neumísťujte na hořlavé materiály nebo do jejich blízkosti, například na ubrus či poblíž závěsu.
- Zařízení neumísťujte ke zdi nebo k jiným zařízením. Ponechte alespoň 10 cm volného prostoru za přístrojem, po obou jeho stranách a 10 cm nad ním. Na přístroj nepokládejte žádný předmět.
- Nepoužívejte přístroj k účelům, které nejsou popsány v tomto návodu.
- Přístroj nenechávejte v provozu bez dozoru.
- Během horkovzdušného fritování se otvory pro výstup vzduchu uvolňuje horká pára. Držte proto ruce i obličej v bezpečné vzdálenosti od páry a otvorů pro výstup vzduchu. Musíte také dávat pozor na horkou páru a vzduch vystupující po vyjmutí nádoby ze zařízení.
- Přístupné povrchy mohou být během používání přístroje horké (Obr. 2).

- Vidíte-li ze zařízení vycházet tmavý kouř, ihned jej odpojte. Vyčkejte, dokud kouř nepřestane vystupovat, a teprve poté vyjměte nádobu ze zařízení.

- Nádoba je při používání ve fritéze Airfryer vždy horká. Před manipulací nechte nádobu vychladnout.

Upozornění

- Přístroj postavte na vodorovnou, pevnou a stabilní podložku.
- Tento přístroj je určen pouze pro běžné domácí používání. Není určen pro používání v prostředích, jako jsou kuchyně pro personál obchodů, kanceláří nebo farem, nebo v jiných pracovních prostředích. Přístroje není určen ani pro používání klienty v hotelech, motelech, zařízeních poskytujících nocleh se snídaní a jiných ubytovacích zařízeních.
- Pokud by byl používán nesprávným způsobem, pro profesionální či poloprofesionální účely nebo v případě použití v rozporu s pokyny v této uživatelské příručce, pozbývá záruka platnosti a společnost Philips odmítá jakoukoliv zodpovědnost za způsobené škody.
- Kontrolu nebo opravu přístroje svěťte vždy servisu společnosti Philips. Nepokoušejte se přístroj opravit sami, záruka by pozbyla platnosti.
- Po použití přístroj vždy odpojte z napájení.
- Před manipulací nebo čištěním přístroje počkejte alespoň 30 minut, než přístroj vychladne.
- Ujistěte se, že suroviny připravené v tomto přístroji jsou zlatožluté, a ne tmavé nebo hnědé. Vyjměte spálené zbytky. Čerstvé brambory nefritujte při teplotách nad 180 °C (minimalizujete tak tvorbu akrylamidů).

Automatické vypnutí

Tento přístroj je vybaven funkcí automatického vypnutí. Pokud do 30 minut nestisknete tlačítko, přístroj se automaticky vypne. Chcete-li přístroj vypnout ručně, stiskněte vypínač.

Elektromagnetická pole (EMP)

Tento přístroj společnosti Philips odpovídá všem normám týkajícím se elektromagnetických polí (EMP). Pokud je správně používán v souladu s pokyny uvedenými v této uživatelské příručce, je jeho použití podle dosud dostupných vědeckých poznatků bezpečné.

Před prvním použitím

- 1 Odstraňte veškerý obalový materiál.
- 2 Odstraňte fólii z ovládacího panelu a odstraňte z přístroje všechny nálepky.
- 3 Zatáhněte za rukojeť a otevřete zásuvku. (Obr. 3)
- 4 Vyjměte košík zdvižením za rukojeť (1). Chcete-li vyjmout nádobu, nakloňte ji dozadu a vyjměte z kolejniček (2). (Obr. 4)
- 5 Důkladně vyčistěte košík a nádobu horkou vodou s přidávkou mycího přípravku a neabrazivní houbou.

Poznámka: Tyto části můžete rovněž umýt v myčce na nádobí.

- 6 Vnitřní a vnější povrch přístroje čistěte navlhčeným hadříkem.
- 7 Vložte nádobu do zásuvky (1) a do nádoby vložte košík (2) (Obr. 5).
- 8 Pomocí rukojeti zasuňte zásuvku zpět do fritézy Airfryer.

Poznámka: Při prvním použití přístroje z něj může unikat slabý kouř. Je to normální.

Příprava k použití

- 1 Přístroj postavte na stabilní, vodorovný a vyrovnaný povrch.

Nepokládejte přístroj v provozu nepokládejte na povrchy, které nejsou žáruvzdorné.

Nepokládejte přístroj v provozu do blízkosti předmětů nebo pod předměty, které se mohou poškodit párou, například stěny a skříňky.

Poznámka: Umístěte přístroj na pracovní desku tak, aby bylo možné úplně otevřít zásuvku.

- 2 Vyjměte napájecí kabel z úložného prostoru na zadní straně přístroje.

Fritéza Airfryer pracuje s horkým vzduchem. Nenaplňujte nádobu olejem, tukem na smažení ani žádnou jinou kapalinou.

Na přístroj nepokládejte žádný předmět. Naruší to proudění vzduchu a ovlivní výsledky horkovzdušného fritování.

Použití přístroje

Přístroj Airfryer může připravit celou řadu surovin. Příložená kniha receptů vám pomůže se s přístrojem seznámit. Další recepty naleznete na webových stránkách www.philips.com/kitchen.

Předehřívání

- 1 Zasuňte zástrčku do zásuvky ve zdi.
- 2 Stisknutím vypínače zapnete přístroj. (Obr. 6)
 - ▶ Na displeji se zobrazí poslední zvolené nastavení teploty.
- 3 Stisknutím tlačítka pro zvýšení nebo snížení teploty nastavte požadovanou teplotu. Správnou teplotu určíte podle údajů v části „Nastavení“ v této kapitole. (Obr. 7)

Tip: Delším stisknutím tlačítka pro zvýšení nebo snížení teploty se bude teplota měnit rychleji.

Poznámka: Pokud nechcete přístroj předehřívát a chcete ihned začít fritovat, vynechte 4. krok a postupujte podle pokynů v části „Horkovzdušné fritování“ v této kapitole.

- 4 Stiskněte tlačítko spuštění/pozastavení. (Obr. 8)
 - ▶ Přístroj se začne zahřívát.
 - ▶ Nastavená teplota bliká, dokud hodnota teploty nedosáhne nastavené úrovně. Poté přístroj vydá zvukový signál a nastavená teplota zůstane svítit. Pokud jste nastavili požadovanou dobu vaření (viz 4. krok v části „Horkovzdušné fritování“), přístroj přestane vydávat zvukový signál.

Poznámka: Předehřívání lze spustit také ručně, nastavením teploty a poté stisknutím tlačítka snížení hodnoty časovače, dokud se nezobrazí symbol „-“.“ (Obr. 9)

Horkovzdušné fritování

- 1 Zatáhněte za rukojeť a otevřete zásuvku. (Obr. 3)
- 2 Do košíku vložte suroviny (Obr. 10).

Poznámka: Neplňte košík nad úroveň značky MAX ani nepřesahujte množství uvedené v tabulce (viz část „Nastavení“ v této kapitole), může to ovlivnit kvalitu konečného výsledku.

- 3 Pomocí rukojeti zasuňte zásuvku zpět do fritézy Airfryer (Obr. 11).

Nikdy nepoužívejte nádobu bez vloženého košíku. Pokud zahřejete přístroj bez košíku, je třeba otevřít zásuvku s použitím rukavic. Okraje a vnitřní část zásuvky se velice zahřívají.

Upozornění: Na nádobu během použití a nějakou dobu po něm nesahejte, je velmi horká.

- 4 Stisknutím tlačítka zvýšení nebo snížení hodnoty časovače nastavte časovač na požadovanou dobu vaření. Informace o určení správné doby vaření naleznete v části „Nastavení“ v této kapitole. (Obr. 12)

Tip: Delším stisknutím tlačítka pro zvýšení nebo snížení hodnoty časovače se bude čas měnit rychleji.

Poznámka: Pokud jste přístroj nepředeřovali, přičtete k době vaření 3 minuty.

Poznámka: Pokud nenastavíte požadovanou dobu vaření do 5 minut, přístroj se z bezpečnostních důvodů automaticky vypne.

- 5 Stisknutím tlačítka spuštění/pozastavení spustíte proces vaření. (Obr. 13)
 - ▶ Na displeji se začne odpočítávat nastavená doba vaření.
 - ▶ Zbytky oleje ze surovin se ukládají na dně nádoby.

- 6 Jakmile přístroj začne vydávat zvukový signál, nastavená doba vaření uplynula.

Poznámka: Proces vaření lze zastavit také ručně. Provedete to stisknutím tlačítka pro spuštění/pozastavení (Obr. 8).

- 7 Zatáhněte za rukojeť, otevřete zásuvku a zkontrolujte, zda jsou suroviny hotové. (Obr. 14)

Pokud suroviny ještě nejsou hotové, jednoduše pomocí rukojeti zasuňte zásuvku zpět do fritézy Airfryer a přidejte k nastavenému času několik minut navíc.

- 8 Chcete-li vyjmout malé suroviny (např. hranolky), vytáhněte košík z nádoby pomocí rukojeti. (Obr. 15)

Po procesu vaření jsou nádoba, košík i suroviny horké. V závislosti na typu surovin ve fritéze Airfryer může z nádoby unikat pára.

- 9 Košík vyprázdněte do mísy nebo na talíř. (Obr. 16)

Tip: Pro vyjmutí velkých nebo křehkých surovin použijte kleště, kterými suroviny zvednete z košíku (Obr. 17).

- 10 Jakmile je dávka surovin hotova, fritézu Airfryer lze ihned použít k přípravě další dávky.

Poznámka: Chcete-li připravit další dávku, opakujte kroky 1 až 9.

Poznámka: Připravíte-li další dávku do 30 minut, není nutné přístroj znovu předehřívát.

- 11 Stisknutím vypínače vypnete fritézu Airfryer.

Tlačítko předvolby

Přístroj lze naprogramovat tak, aby připravil vaše oblíbené suroviny při určité teplotě a po určité době.

Poznámka: Přístroj může uložit do paměti pouze jednu teplotu a jednu dobu vaření.

Nastavení oblíbených hodnot:

- 1 Stisknutím vypínače zapnete přístroj. (Obr. 6)
- 2 Stiskněte tlačítko předvolby (se symbolem hvězdičky). (Obr. 18)
 - ▶ Na displeji se zobrazí aktuálně uložená nastavení.
- 3 Stisknutím tlačítka pro zvýšení nebo snížení teploty nastavte požadovanou teplotu. (Obr. 7)
 - ▶ Symbol hvězdičky začne blikat.
- 4 Stisknutím tlačítka zvýšení nebo snížení hodnoty časovače nastavte požadovanou dobu. (Obr. 12)
- 5 Stiskněte tlačítko předvolby (se symbolem hvězdičky). (Obr. 18)
 - ▶ Ozve se zvukový signál a symbol hvězdičky zůstane svítit na znamení, že nastavení byla uložena.

Od nynějška přístroj uloží vaše oblíbená nastavení do paměti. Vyvoláte je pouhým stisknutím tlačítka předvolby. Stisknutím tlačítka spuštění/pozastavení spustíte program.

Poznámka: Chcete-li změnit uložená nastavení, jednoduše znovu proveďte kroky 1 až 5.

Tipy

- Menší suroviny obvykle vyžadují o něco kratší dobu vaření než větší suroviny.
- Větší množství surovin vyžaduje jen o něco delší dobu vaření, menší množství surovin vyžaduje jen o něco kratší dobu vaření.
- Menší suroviny v polovině doby vaření protřepejte, aby se znovu rovnoměrně rozložily. Takto dosáhnete lepších výsledků a zabráníte nerovnoměrnému uvaření surovin.
- Chcete-li, aby čerstvé brambory byly křupavější, přidejte trochu oleje. Po přidání oleje suroviny ve fritéze Airfryer fritujte několik minut.
- Ve fritéze Airfryer nepřipravujte mimořádně mastné suroviny, například klobásky.
- Přesnídávky, které lze připravovat v troubě, lze připravit i ve fritéze Airfryer.
- Optimální množství pro přípravu křupavých hranolků je 750 gramů.
- Pro rychlou a snadnou přípravu plněných přesnídávek použijte hotové těsto. Hotové těsto také vyžaduje kratší dobu vaření než těsto domácí.
- Chcete-li péct sladký nebo slaný koláč nebo chcete fritovat křehké nebo plněné suroviny, vložte plech či zapékač mísu do košíku fritézy Airfryer.
- Fritézu Airfryer lze rovněž použít k ohřívání surovin. Chcete-li ohřívát suroviny, nastavte teplotu na 150 °C až na 10 minut.

Čištění

Po každém použití přístroj vyčistěte. Po každém vaření odstraňte ze dna nádoby všechnu olej, aby nevznikal kouř.

Otevřete zásuvku, aby fritéza Airfryer rychleji vychladla. Než vyjmete nádobu z přístroje, nechte ji vychladnout.

Nádoba, košík a vnitřek přístroje mají nepřilnavý povrch. Nepoužívejte k jejich čištění kovové kuchyňské náčiní ani abrazivní čisticí prostředky, mohli byste nepřilnavý povrch poškodit.

1 Odpojte zástrčku ze síťové zásuvky a nechte přístroj vychladnout.

2 Vnější povrch přístroje čistěte navlhčeným hadříkem.

Poznámka: Zkontrolujte, zda za ovládacím panelem nezůstala vlhkost. Po čištění sušte ovládací panel hadříkem.

3 Nádobu a košík vyčistěte horkou vodou s přidávkou mycího přípravku a neabrazivní houbou.

K odstranění zbytků nečistot lze použít odmašťovací roztok.

Poznámka: Nádobu a košík lze mýt v myčce.

Tip: Pokud ke dnu nádoby přilnuly nečistoty, naplňte nádobu horkou vodou s přidávkou mycího prostředku. Do nádoby vložte košík a nádobu i košík nechte máčet přibližně 10 minut.

4 Vnitřek přístroje vyčistěte horkou vodou a neabrazivní houbou.

5 Topné tělísko vyčistěte čisticím kartáčem, abyste odstranili všechny zbytky potravin.

Skladování

1 Přístroj odpojte od sítě a nechte ho vychladnout.

2 Ujistěte se, že jsou všechny součásti čisté a suché.

3 Zasuňte kabel do přihrádky pro uložení kabelu.

Objednávání příslušenství

Chcete-li koupit příslušenství nebo náhradní součásti, navštivte adresu www.shop.philips.com/service nebo se obraťte na prodejce výrobků Philips. Také můžete kontaktovat středisko péče o zákazníky společnosti Philips ve své zemi (kontaktní informace naleznete na záručním listu s celosvětovou platností).

Recyklace

- Tento symbol na výrobku znamená, že se na něj vztahuje evropská směrnice 2012/19/EU. Zjistěte si informace o místním systému sběru tříděného odpadu elektrických a elektronických výrobků. Dodržujte místní předpisy a nikdy nelikvidujte výrobek společně s běžným domácím odpadem. Správnou likvidaci starých výrobků a baterií pomůžete předejít negativním dopadům na životní prostředí a lidské zdraví (Obr. 19).

Záruka a podpora

Více informací a podporu naleznete na adrese www.philips.com/support nebo na samostatném záručním listu s celosvětovou platností.

Řešení problémů

V této kapitole jsou shrnuty nejběžnější problémy, se kterými se můžete u přístroje setkat. Pokud se vám nepodaří problém vyřešit podle následujících informací, navštivte webové stránky www.philips.com/support, kde jsou uvedeny odpovědi na nejčastější dotazy, nebo kontaktujte Středisko péče o zákazníky ve své zemi.

Problém	Možná příčina	Řešení
Přístroj nefunguje.	Přístroj není připojen do sítě.	Zasuňte zástrčku do zásuvky ve zdi.
	Přístroj není zapnutý.	Stisknutím vypínače zapněte přístroj.
Suroviny fritované v přístroji nejsou hotové.	Nastavená teplota je příliš nízká.	Stisknutím tlačítka pro zvýšení teploty nastavte požadovanou teplotu (viz část „Nastavení“, kapitola „Použití přístroje“).
	Doba vaření je příliš krátká.	Stisknutím tlačítka pro zvýšení hodnoty časovače nastavte požadovanou dobu vaření (viz část „Nastavení“, kapitola „Použití přístroje“).
	Množství surovin v košíku je příliš velké.	Vložte do košíku menší dávky surovin. Menší dávky se fritují rovnoměrněji. Nepřekračujte indikátor MAX ani maximální množství surovin uvedené v tabulce.
Suroviny se v přístroji fritují nerovnoměrně.	Určité typy surovin je nutné v polovině doby vaření protřepat.	Suroviny ležící nahoře nebo přes sebe (např. hranolky) je nutné v polovině doby vaření protřepat. Viz část „Nastavení“ v kapitole „Použití přístroje“.
Fritované přesnídávky nejsou po vyjmutí z přístroje křehké.	Použili jste typ přesnídávky určený pro přípravu v tradičním fritovacím hrnci.	Použijte přesnídávky určené pro přípravu v troubě nebo přesnídávky jemně potřete trochou oleje, aby byly křupavější.
Zásuvku nelze řádně zasunout do přístroje.	V košíku je příliš mnoho surovin.	Neplňte košík nad úroveň značky MAX.
	Nádoba a košík nejsou správně umístěny.	Zkontrolujte, zda jsou nádoba a košík umístěny správně.
Z přístroje vychází bílý kouř.	Připravujete mastné suroviny.	Pokud v přístroji fritujete mastné suroviny, do nádoby vyteče velké množství oleje. Z oleje stoupá bílý kouř a nádoba se může zahřát víc než obvykle. Přístroj ani konečný výsledek to neovlivní.
	Nádoba stále obsahuje zbytky tuku po předchozím použití.	Bílý kouř způsobuje tuk ohříváný v nádobě. Po použití nádobu řádně vyčistěte.
Čerstvé hranolky se v přístroji nefritují rovnoměrně.	Bramborové hranolky jste před fritováním řádně nenamočili.	Hranolky vložte do mísy a ponechte alespoň 30 minut namočené ve vodě. Poté je vyjměte a vysušte papírovou utěrkou.
	Nepoužili jste správný typ brambor.	Dbejte na to, abyste používali čerstvé brambory pevného typu.
Čerstvé hranolky nejsou po vyjmutí z přístroje křehké.	Křehkost hranolků závisí na množství oleje a vody v hranolcích.	Bramborové hranolky před přidáním oleje vysušte. Nakrájejte menší hranolky a přidejte trochu více oleje, aby byl výsledný pokrm křehčí.
Na displeji se zobrazuje zpráva „Er“.	Došlo k chybě.	Nechte přístroj zkontrolovat v autorizovaném servisu společnosti Philips.
Ukazatele času a teploty se automaticky mění, i když netisknu žádná tlačítka.	Na ovládacím panelu je vlhkost.	Ovládací panel po čištění vždy osušte hadříkem.

Bevezetés

Köszönjük, hogy Philips terméket vásárolt! A Philips által biztosított teljes körű támogatáshoz regisztrálja termékét a www.philips.com/welcome oldalon. Új AirFryer készülékével egészségesebben készítheti el kedvenc ételeit és harapnivalóit.

A forró levegőt, nagy sebességű légáramot (Rapid Air technológia) és a felső grillezést együttesen alkalmazó AirFryer készülékkel számos ízletes és egészséges étel készíthető el gyorsan és egyszerűen. Az alapanyagokat az edény minden oldalról egyszerre melegíti, ezért a legtöbb ételhez felesleges olajat adni. További recepteket és ötleteket, illetve az AirFryer készülékről további adatokat a www.philips.com/kitchen oldalon talál.

Általános leírás (ábra 1)

- 1 Kosár
- 2 MAX kijelzés
- 3 Kosárfogantyú
- 4 Sütőedény
- 5 Kezelőpanel
 - A Be-/kikapcsoló gomb
 - B Indítás/szünet gomb
 - C Programgomb
 - D Hőmérsékletnövelő és -csökkentő gombok
 - E Idő/hőmérséklet kijelzés
 - F Időzítőnövelő és -csökkentő gombok
- 6 Fiók
- 7 Levegőkimeneti nyílások
- 8 Levegőbemeneti nyílás

Fontos!

A készülék első használata előtt figyelmesen olvassa el a használati útmutatót, és őrizze meg későbbi használatra.

Vigyázat!

- Soha ne merítse vízbe és ne öblítse csapvíz alatt az elektromos alkatrészeket és a fűtőelemeket tartalmazó készülékházat.
- Az áramütés elkerülése érdekében ügyeljen rá, hogy a készülékbe ne juthasson víz vagy egyéb folyadék.
- A sütnivaló alapanyagokat mindig a kosárba tegye, hogy ne érintkezhessenek a fűtőelemekkel.
- Működés közben tilos a készülék levegőbemeneti és levegőkimeneti nyílásait letakarni.
- Ne töltsen fel a sütőedényt olajjal, mivel ez tüzet okozhat.
- Működés közben tilos a készülék belsejét megérinteni.

Figyelmeztetés

- A készülék csatlakoztatása előtt ellenőrizze, hogy a rajta feltüntetett feszültség egyezik-e a helyi hálózatával.
- Ne használja a készüléket, ha a hálózati csatlakozódugó, a kábel vagy a készülék sérült.
- Ha a hálózati kábel meghibásodik, a kockázatok elkerülése érdekében Philips szakszervizben vagy hivatalos szakszervizben ki kell cserélni.
- A készüléket 8 éven felüli gyermekek, illetve csökkent fizikai, érzékelési vagy szellemi képességekkel rendelkező, vagy a készülék működtetésében járatlan személyek is használhatják, amennyiben ezt felügyelet mellett teszik, illetve ismerik a készülék biztonságos működtetésének módját és az azzal járó veszélyeket.
- A tisztítást és a felhasználó által is végezhető karbantartást soha ne végezze 8 éven aluli gyermek, és 8 éven felüli gyermek is csak felügyelet mellett végezheti el ezeket.
- A készüléket és a vezetékét tartsa távol 8 éven aluli gyermekektől.
- Tartsa a hálózati kábelt távol a forró felületektől.

- Ne csatlakoztassa a készüléket az aljzatba és ne használja a kezelőfelületet nedves kézzel.
- Kizárólag földelt fali aljzathoz csatlakoztassa a készüléket. Ellenőrizze, hogy megfelelően csatlakoztatta-e a hálózati kábelt az aljzatba.
- A készüléket ne használja külső időzítővel illetve külön távvezérlőrendszerrel.
- Ne helyezze a készüléket gyúlékony anyagokra vagy azok közelébe (pl. asztalterítőre vagy függöny mellé).
- Ne helyezze el úgy a készüléket, hogy az fallal vagy más készülékekkel érintkezzen. Hagyjon legalább 10 cm szabad helyet a készülék hátulja, mindkét oldala és teteje mellett. Ne tegyen semmit a készülék tetejére.
- Csak a kézikönyvben meghatározott rendeltetés szerint használja a készüléket.
- Ne hagyja a működő készüléket felügyelet nélkül.
- Forró levegős sütés közben a levegőkimeneti nyílásokon át forró gőz távozik. Kezét és arcát tartsa a gőztől és a levegőkimeneti nyílásoktól biztonságos távolságra. Akkor is ügyeljen a forró gőzre és levegőre, amikor kiveszi a tartóedényt a készülékből.
- Használat közben a készülék hozzáférhető felületei felforrósodhatnak (ábra 2).
- Ha a készülék sötét füstöt bocsát ki, azonnal húzza ki. Várjon, amíg a füst megszűnik, és csak utána vegye ki a tartóedényt a készülékből.
- A tartóedény felforrósodik az airfryer készülékben való használatkor. Mielőtt megfogná, hagyja lehűlni a tartóedényt.

Figyelmeztetés!

- A készüléket vízszintes, egyenletes és stabil felületen helyezze el.
- A készülék általános otthoni használatra készült. Nem ajánlott üzletek, irodák, gazdaságok és egyéb munkahelyek személyzeti konyhájába, valamint hotelekben, motelekben, panziókban és egyéb vendéglátó-ipari környezetekben való használatra sem.
- A készülék nem rendeltetés- vagy szakszerű használata, illetve nem a használati utasításnak megfelelő használata esetén a garancia érvényét veszti, és a Philips nem vállal felelősséget a keletkezett kárért.
- A készüléket kizárólag Philips hivatalos szakszervizbe vigye vizsgálatra, illetve javításra. Amennyiben nem szakember próbálja megjavítani a készüléket, a garancia érvényét veszti.
- Használat után mindig húzza ki dugót az aljzatból.
- Tárolás és tisztítás előtt hagyja kb. 30 percig hűlni a készüléket.
- Ügyeljen rá, hogy a készülékből az elkészített ételt aranyárgán, nem pedig sötétre vagy sötétbarnára sütvé vegye ki. Távolítsa el a megégett részeket. Ne süssön friss burgonyát 180°C feletti hőmérsékleten (az akrilsav termelésének minimalizálása érdekében).

Automatikus kikapcsolás

A készülék automatikus kikapcsoló funkcióval rendelkezik. Automatikusan kikapcsol, ha nem nyom meg egyetlen gombot sem a csatlakoztatás után 30 percen belül. A készülék kézi kikapcsolásához nyomja meg a be-/kikapcsoló gombot.

Elektromágneses mezők (EMF)

Ez a Philips készülék megfelel az elektromágneses mezőkre (EMF) vonatkozó szabványoknak. Amennyiben a használati útmutatóban foglaltaknak megfelelően üzemeltetik, a tudomány mai állása szerint a készülék biztonságos.

Teendők az első használat előtt

- 1 Távolítsa el az összes csomagolóanyagot.
- 2 Távolítsa el a kezelőpanel fóliáját és a készüléken lévő matricákat és címkéket.
- 3 A fogantyúnál fogva húzza ki a fiókot. (ábra 3)
- 4 A fogantyú felemelésével távolítsa el a kosarat (1). A tartóedény eltávolításához döntse azt hátra, és emelje le a sínéről (2). (ábra 4)
- 5 Mosogatószeres meleg vízzel és karcolásmentes szivaccsal alaposan tisztítsa meg a kosarat és a sütőedényt.

Megjegyzés: Ezeket az alkatrészeket mosogatógépben is tisztíthatja.

- 6 Nedves ruhával tisztítsa meg a készülék külsejét és belsejét.
- 7 Tegye a tartóedényt a fiókba (1), és tegye vissza a kosarat a tartóedénybe (2) (ábra 5).
- 8 A fogantyúval csúsztassa vissza a fiókot az airfryer készülékbe.

Megjegyzés: A készülék első használatakor némi füst keletkezhet. Ez teljesen normális.

Előkészítés a használatra

- 1 A készüléket stabil, vízszintes és sík felületre helyezze.

Ne helyezze a bekapcsolt készüléket nem hőálló felületre.

Ne helyezze a működő készüléket olyan tárgyak – például falak vagy szekrények – közelébe vagy alá, amelyekben kárt tehet a gőz.

Megjegyzés: Helyezze úgy a készüléket egy felületre, hogy a fiók teljesen kinyitható legyen.

- 2 Húzza ki a tápkábelt a készülék hátulján található kábeltárolóból.

Az airfryer forró levegővel működik. Ne tegyen olajt, zsírt vagy egyéb folyadékot a sütőedénybe.

Ne tegyen semmit a készülékre, mivel ez gátolja a légáramlást és befolyásolja a forró levegős sütés végeredményét.

A készülék használata

Az AirFryer sütővel számos különböző étel készíthető. A mellékelt receptfüzet segítségével jobban megismerheti a készüléket, a www.philips.com/kitchen oldalon pedig még több receptet találhat.

Előmelegítés

- 1 Csatlakoztassa a készülék hálózati dugóját földelt fali konnektorba.
- 2 A be- és kikapcsológombbal kapcsolja be a készüléket. (ábra 6)
 - ▶ A kijelző megjeleníti az utoljára kiválasztott hőfokot.
- 3 A kívánt hőmérséklet megadásához nyomja meg a hőfoknövelő vagy a hőfokcsökkentő gombot. (ábra 7)

Tipp: A hőmérséklet gyorsabb növeléséhez vagy csökkentéséhez hosszabb ideig tartsa nyomva a hőfoknövelő vagy a hőfokcsökkentő gombot.

Megjegyzés: Ha nem kíván előmelegítést alkalmazni, de azonnal meg szeretné kezdeni a sütést, ugorjon a 4. lépésre, és kövesse az ebben a fejezetben lévő „Forró levegős sütés” részben lévő utasításokat.

- 4 Nyomja meg az indítás/szünet gombot. (ábra 8)
 - ▶ A készülék elkezd melegedni.
 - ▶ A beállított hőmérséklet az adott hőfok eléréséig villog. A készülék ekkor hangjelzést ad, a beállított hőmérséklet pedig folyamatosan világít. A hangjelzés megszűnik, ha beállította a szükséges sütési időt (lásd „Forró levegős sütés” rész 4. lépését).

Megjegyzés: Az előmelegítési folyamat kézzel is elindítható a hőmérséklet beállításával, majd az időzítő csökkentési gombjának addig történő megnyomásával, míg a kijelzőn meg nem jelenik a „-” jelzés. (ábra 9)

Forró levegős sütés

- 1 A fogantyúnál fogva húzza ki a fiókot. (ábra 3)
- 2 Tegye az alapanyagokat a kosárba (ábra 10).

Megjegyzés: Soha ne töltse a kosarat a MAX jelzésen túl és ne lépje túl a táblázatban megadott mennyiséget (lásd a jelen fejezet „Beállítások” c. részénél), mivel ez befolyásolhatja a végeredmény minőségét.

- 3 A fogantyúval csúsztassa vissza a fiókot az airfryer készülékbe (ábra 11).

Soha ne használja az edényt, ha nincs benne a kosár. Ha kosár nélkül melegíti fel a készüléket, viseljen sütőkesztyűt a fiók kinyitásához, mert a fiók szélei és belseje felforrósodik.

Figyelmeztetés! Ne érjen a sütőedényhez használat közben és egy ideig utána sem, mert az felforrósodik.

- 4 A kívánt sütési idő megadásához nyomja meg az időzítő növelő vagy csökkentő gombját. A megfelelő sütési idő meghatározásához lásd e fejezet „Beállítások” részét. (ábra 12)

Tipp: Az idő gyorsabb növeléséhez vagy csökkentéséhez hosszabb ideig tartsa nyomva az időzítő növelő vagy a csökkentő gombját.

Megjegyzés: Ha nem melegítette elő a készüléket, adjon 3 percet a sütési időhöz.

Megjegyzés: Ha 5 percen belül nem állítja be a szükséges sütési időt, a készülék biztonsági okokból automatikusan kikapcsol.

- 5 A főzés vagy sütés megkezdéséhez nyomja meg az indítás/szünet gombot. (ábra 13)
 - ▶ Az időzítő megkezdheti a beállított elkészítési idő visszaszámlálását.
 - ▶ Az alapanyagokból származó felesleges zsiradék a sütőedény alján gyűlik össze.

- 6 Ha a készülék hangjelzést kezd adni, letelt a beállított sütési idő.

Megjegyzés: A sütési művelet manuálisan is leállítható. Ehhez nyomja meg az indítás/szünet gombot (ábra 8).

- 7 A fogantyúnál fogva húzza ki a fiókot, és ellenőrizze, hogy elkészültek-e a hozzávalók. (ábra 14)

Ha a hozzávalók még nem készültek el, a fogantyúval egyszerűen csúsztassa vissza a fiókot az airfryer készülékbe, és néhány perccel növelje meg a beállított időt.

- 8 A kis hozzávalók (pl. hasábburgonya) eltávolításához, a fogantyúval emelje ki a kosarat a sütőedényből. (ábra 15)

A sütést követően a sütőedény, a kosár és a hozzávalók forrók. Az airfryer készülékben lévő hozzávalók fajtájától függően a sütőedényből gőz csaphat ki.

- 9 Üritse a kosár tartalmát egy tálba vagy egy tálcára. (ábra 16)

Tipp: Nagyobb vagy törékeny hozzávalók kosárból való kivételéhez használjon konyhai fogót (ábra 17).

- 10 Ha egy adag étel elkészült, az AirFryer azonnal készen áll a következő adag sütésére.

Megjegyzés: Új adag elkészítéséhez ismételje meg az 1-9. lépéseket.

Megjegyzés: Ha 30 percen belül újabb adagot készít, nincs szükség a készülék újbóli előmelegítésére.

- 11 A be- és kikapcsológombbal kapcsolja ki az airfryer készüléket.

Programgomb

A készülék beprogramozható kedvenc hozzávalóinak adott hőmérsékletű, adott időtartamú elkészítésére.

Megjegyzés: A készülék csak egy hőmérséklet és egy sütési idő tárolására képes.

Kedvenc beállításainak elvégzéséhez:

- 1 A be- és kikapcsológombbal kapcsolja be a készüléket. (ábra 6)
- 2 Nyomja meg a programgombot (csillag szimbólum). (ábra 18)
 - ▶ A kijelzőn megjelenik a jelenleg elmentett beállítás.
- 3 A kívánt hőmérséklet megadásához nyomja meg a hőfoknövelő vagy a hőfokcsökkentő gombot. (ábra 7)
 - ▶ A csillag szimbólum elkezd villogni.
- 4 A kívánt idő megadásához nyomja meg az időzítő növelő vagy a csökkentő gombot. (ábra 12)
- 5 Nyomja meg a programgombot (csillag szimbólum). (ábra 18)
 - ▶ Hangjelzés hallható, a csillag szimbólum pedig folyamatosan világít, jelezvén, hogy a beállítások mentése végbement.

A készülék inentől eltárolja kedvenc beállításait. A mentett beállítások előhívásához egyszerűen nyomja meg a programgombot. A program indításához nyomja meg az indítás/szünet gombot.

Megjegyzés: A mentett beállítások módosításához egyszerűen hajtsa végre újból az 1-5. lépéseket.

Tipppek:

- A kisebb méretű alapanyagok általában kevéssel rövidebb elkészítési időt igényelnek, mint a nagyobbak.
- A nagyobb mennyiségű alapanyagok csak kevéssel hosszabb, a kisebb mennyiségű alapanyagok pedig csak kevéssel rövidebb elkészítési időt igényelnek.
- A kisebb hozzávalókat a sütési idő felénél rázza meg, hogy átrendezze azokat. Ez jobb végeredményt biztosít, és megakadályozza a hozzávalók egyenetlen sülését.
- Ha ropogósra sütte szereti, adjon egy kevés olajat a friss burgonyához. Az olaj hozzáadása után néhány percen belül süsse ki az ételt az AirFryer sütőben.
- Ne használja az AirFryer sütőt kifejezetten zsíros ételek, például kolbász készítésére.
- A sütőben elkészíthető kisebb harapnivalók az AirFryer sütőben is elkészíthetők.
- A ropogósra sült hasábburgonya optimális mennyisége 750 gramm.
- Töltött falatok gyors és egyszerű elkészítéséhez használjon előre elkészített tésztát. Az előre elkészített tészták elkészítési ideje is rövidebb, mint a házi készítésű.
- Sütemény vagy lepény, illetve törekeny vagy töltött ételek készítéséhez helyezze a sütőtálcát vagy a sütőedényt az AirFryer kosarába.
- Az AirFryer ételek melegítésére is használható. Melegítéshez állítsa a hőmérsékletet 150 °C-ra, és legfeljebb 10 percet állítson be.

Tisztítás

Minden használat után tisztítsa meg a készüléket. A füst keletkezésének megakadályozásához minden sütés után távolítsa el az olajat a sütőedény aljáról.

A fiók kinyitásával elősegíthető az airfryer gyorsabb lehűlése.

Hagyja lehűlni a sütőedényt, mielőtt kivesszi azt a készülékből.

A sütőedény, a kosár és a készülék belseje tapadásmentes bevonattal rendelkezik. Tisztításukhoz ne használjon fém konyhai eszközöket vagy karcoló hatású anyagokat, mivel ezek károsíthatják a tapadásmentes bevonatot.

1 Húzza ki a hálózati dugót a fali konnektorból és hagyja lehűlni a készüléket.

2 A készülék burkolatát törölje le egy nedves ruhával.

Megjegyzés: Győződjön meg róla, hogy a kezelőpanelen nem marad nedvesség. Tisztítás után száraz kendővel törölje le a kezelőpanelt.

3 A sütőedényt és a kosarat mosogatószeres meleg vízzel és karcolásmentes szivaccsal tisztítsa.

A makacs szennyeződések eltávolításához használhat zsíraltalanító folyadékot is.

Megjegyzés: A sütőedény és a kosár mosogatógépben is tisztítható.

Tipp: Ha a kosárra vagy a sütőedény aljára makacs szennyeződés tapadt, tölts fel a sütőedényt mosogatószeres forró vízzel. Tegye a kosarat a sütőedénybe, és áztassa őket körülbelül 10 percre.

4 A készülék belsejét meleg vízzel és karcolásmentes szivaccsal tisztítsa.

5 A fűtőelemet tisztítókefével szabadítsa meg a lerakódott ételmaradéktól.

Tárolás

1 Húzza ki a készülék hálózati csatlakozó dugóját a fali konnektorból és hagyja lehűlni.

2 Győződjön meg róla, hogy az összes alkatrész tiszta és száraz.

3 Helyezze a tápkábelt a kábeltároló rekeszbe.

Tartozékok rendelése

Tartozékok és cserealkatrészek vásárlásához látogasson el a www.shop.philips.com/service weboldalra, vagy Philips márkakereskedőjéhez. Az adott ország Philips vevőszolgálatával is felveheti a kapcsolatot (az elérhetőségeket a világszerte érvényes garancialevélben találja).

Újrahasznosítás

- Ha ez a szimbólum szerepel a terméken, az azt jelenti, hogy a termék megfelel a 2012/19/EU európai irányelv követelményeinek. Tájékozódjon az elektromos és elektronikus termékek szelektív hulladékként történő gyűjtésének helyi feltételeiről. Kövesse a helyi szabályokat, és ne dobja az elhasznált terméket a háztartási hulladékgyűjtőbe. Az elhasznált termék megfelelő hulladékkezelése segítséget nyújt a környezettel és az emberi egészséggel kapcsolatos negatív következmények megelőzésében (ábra 19).

Garancia és terméktámogatás

Ha információra vagy támogatásra van szüksége, látogasson el a www.philips.com/support weboldalra, vagy olvassa el a különálló, világszerte érvényes garancialevelet.

Hibaelhárítás

Ez a fejezet összefoglalja a készülékkel kapcsolatban leggyakrabban felmerülő problémákat. Ha a hibát az alábbi útmutató segítségével nem tudja elhárítani, látogasson el a www.philips.com/support weboldalra a gyakran felmerülő kérdések listájáért, vagy forduljon az országában illetékes ügyfélszolgálatához.

Probléma	Lehetséges ok	Megoldás
A készülék nem működik.	Nem csatlakoztatta a készüléket.	Csatlakoztassa a készülék hálózati dugóját földelt fali konnektorba.
	A készülék nincs bekapcsolva.	A be- és kikapcsológombbal kapcsolja be a készüléket.
A készülékben elkészített étel nyers maradt.	Túl alacsony hőmérséklet van beállítva.	A kívánt hőmérséklet beállításához nyomja meg a hőmérsékletnövelő gombot (lásd a „Készülék használata” fejezet „Beállítások” részét).
	Az elkészítési idő túl rövid.	A kívánt sütési idő beállításához nyomja meg az időzítő növelő gombját (lásd a „Készülék használata” fejezet „Beállítások” részét).
	Túl nagy mennyiségű hozzávalót tett a kosárba.	Tegyen kisebb adag hozzávalót a kosárba. A kisebb adagok egyenletesebben sülnek át. Ne lépje túl a MAX jelzést vagy a táblázatban szereplő maximális mennyiséget.
A készülék nem egyenletesen süti meg az ételt.	Bizonyos alapanyagokat az elkészítési idő felénél meg kell rázni.	Az egymáson fekvő hozzávalókat (pl. a hasábburgonyát) az elkészítési idő felénél meg kell rázni. Lásd „A készülék használata” c. fejezet „Beállítások” c. részét.
A készülékből kivett apróbb falatok nem ropogósak.	Hagyományos olajsütőben készített apró falatokat használt.	Használjon sütőben süthető falatokat, vagy a ropogósabb végeredmény érdekében kenje meg a falatokat kevés olajjal.
Nem tudom a fiókot megfelelően a készülékbe csúsztatni.	Túl sok hozzávaló van a kosárban.	Ne töltsen a kosarat a MAX jelzésen túl.
	A sütőedény és a kosár nincs megfelelően behelyezve.	Győződjön meg a sütőedény és a kosár megfelelő behelyezéséről.
A készülék fehér füstöt bocsát ki.	Zsíros ételt készített.	Amikor a készülékben zsíros étel sül, a sütőedénybe nagy mennyiségű olaj kerül. Az olaj fehér füstöt termel, a sütőedény pedig a szokásos mértéken túl felmelegedhet. Ez nincs hatással sem a készülékre, sem a végeredményre.
	A sütőedényben még az előző használat után maradt zsír.	A fehér füstöt a sütőedényben felmelegedő zsír okozza. Minden használat után tisztítsa meg gondosan a sütőedényt.
A készülék nem süti meg egyenletesen a friss hasábburgonyát.	Sütés előtt nem öblítette le megfelelően a burgonyahasábokat.	Áztassa 30 percre forró vízbe a burgonyahasábokat, majd vegye ki őket és konyhai törülköpvel törölje őket szárazra.
	Nem megfelelő fajtájú burgonyát használt.	Győződjön meg róla, hogy friss és megfelelő fajtájú burgonyát használ.

Probléma	Lehetséges ok	Megoldás
A készülékből kivett friss hasáburgonya nem ropogós.	A hasáburgonya ropogóssága a burgonyahasábokon található olaj és víz mennyiségétől függ.	Az olaj hozzáadása előtt győződjön meg róla, hogy a burgonyahasábokat megfelelően szárazra törölte. A ropogósabb étel érdekében vágja kisebbre a burgonyahasábokat és kissé növelje meg az olaj mennyiségét.
A kijelzőn a „Hiba” (Er) üzenet látható.	Hiba történt.	Vizsgáltsa meg a készüléket hivatalos Philips szakszervizben.
Az idő és hőmérséklet kijelzése automatikusan változik, még akkor is, ha nem nyomom meg egyik gombot sem.	Nedves a kezelőpanel.	Tisztítás után száraz kendővel törölje le a kezelőpanelt.

ROMÂNĂ

Introducere

Felicitări pentru achiziție și bun venit la Philips! Pentru a beneficia pe deplin de asistența oferită de Philips, înregistrează-ți produsul la www.philips.com/welcome.

Noul dvs. Airfryer vă permite să vă preparați ingredientele și gustările preferate într-un mod mai sănătos.

Airfryer utilizează aer fierbinte care circulă cu viteză ridicată (Rapid Air) și un grătar de foarte bună calitate pentru a prepara o varietate de feluri delicioase într-un mod sănătos, rapid și ușor. Ingredientele dvs. sunt încălzite imediat din toate părțile, iar la majoritatea ingredientelor nu este necesar să adăugați ulei.

Pentru mai multă inspirație pentru rețete și informații despre Airfryer, vizitați www.philips.com/kitchen.

Descriere generală (fig. 1)

- 1 Coș
- 2 Indicator MAX
- 3 Mâner coș
- 4 Tavă
- 5 Panou de control
 - A Buton pornire/oprire
 - B Buton start/pauză
 - C Buton de presetare
 - D Butoane de creștere și reducere temperatură
 - E Indicator de timp/temperatură
 - F Butoane de creștere și reducere ale cronometrului
- 6 Sertar
- 7 Orificii de evacuare a aerului
- 8 Priză de aer

Important

Citește cu atenție acest manual de utilizare înainte de utilizarea aparatului și păstrează-l pentru consultare ulterioară.

Pericol

- Nu introduceți niciodată carcasa în apă și nu o spălați niciodată sub jet, deoarece conține componente electrice și elemente de încălzire.
- Nu permiteți pătrunderea apei sau a altor lichide în aparat pentru a preveni șocurile electrice.
- Puneți întotdeauna în coș ingredientele pe care doriți să le prăjiți, pentru a împiedica contactul acestora cu elementele de încălzire.
- Nu acoperiți orificiile de admisie și de evacuare a aerului în timpul funcționării aparatului.
- Nu umpleți tava cu ulei deoarece acest lucru poate provoca un pericol de incendiu.

- Nu atingeți niciodată interiorul aparatului în timpul funcționării.

Avertisment

- Înainte de a conecta aparatul, verifică dacă tensiunea indicată pe aparat corespunde tensiunii de alimentare locale.
- Nu folosi aparatul dacă ștecherul, cablul de alimentare sau aparatul însuși este deteriorat.
- În cazul în care cablul de alimentare este deteriorat, acesta trebuie înlocuit întotdeauna de Philips, de un centru de service autorizat de Philips sau de personal calificat în domeniu, pentru a evita orice accident.
- Acest aparat poate fi utilizat de către copii începând de la vârsta de 8 ani și persoane care au capacități fizice, senzoriale sau mentale reduse sau sunt lipsite de experiență și cunoștințe, dacă sunt supravegheate sau au fost instruite cu privire la utilizarea în condiții de siguranță a aparatului și înțeleg pericolele pe care le prezintă.
- Curățarea și întreținerea de către utilizator nu trebuie efectuate de copii, decât dacă aceștia au vârsta de peste 8 ani și sunt supravegheați.
- Nu lăsați aparatul și cablul acestuia la îndemâna copiilor cu vârsta sub 8 ani.
- Nu ține cablul electric de suprafețe fierbinți.
- Nu conectați cablul de alimentare al aparatului și nu operați panoul de control cu mâinile ude.
- Conectează aparatul doar la o priză de perete cu împământare. Ai grijă ca ștecherul să fie corect introdus în priza de perete.
- Acest aparat nu este destinat acționării prin intermediul unui cronometru exterior sau al unui sistem separat de telecomandă.
- Nu așezați aparatul pe materiale inflamabile, precum fețe de masă sau perdele și nici în apropierea acestora.
- Nu așezați aparatul sprijinit de perete sau sprijinit de alte aparate. Lăsați un spațiu liber de cel puțin 10 cm în partea posterioară, pe ambele părți și deasupra aparatului. Nu așezați nimic pe partea superioară a aparatului.
- Nu utilizați aparatul pentru alt scop decât cel descris în acest manual.
- Nu lăsați aparatul să funcționeze nesupravegheat.
- În timpul prăjirii cu aer fierbinte, se eliberează abur fierbinte prin orificiile de evacuare a aerului. Nu vă apropiați mâinile sau fața de abur și de orificiile de evacuare a aerului. De asemenea, trebuie să aveți grijă la aburul și la aerul fierbinte atunci când scoateți tava din aparat.
- Este posibil ca zonele accesibile să se încălzească puternic în timpul utilizării (fig. 2).
- Scoateți imediat aparatul din priză dacă vedeți că din acesta iese fum negru. Așteptați să nu mai iasă fum înainte de a scoate tava din aparat.
- Tava devine fierbinte peste tot atunci când este utilizată în Airfryer. Lăsați tava să se răcească înainte de a o manevra.

Atenție

- Poziționați aparatul pe o suprafață solidă, plată și stabilă.
- Acest aparat este conceput numai pentru utilizarea casnică normală. Nu este conceput pentru utilizarea în medii cum ar fi bucătării ale angajaților din ateliere, birouri, ferme sau alte medii de lucru. De asemenea, nu este conceput pentru utilizarea de către clienți în hoteluri, moteluri, pensiuni și alte medii rezidențiale.
- Dacă aparatul este utilizat în mod necorespunzător, în regim profesional sau semiprofesional sau fără respectarea instrucțiunilor din manualul de utilizare, garanția poate fi anulată, iar Philips își va declina orice responsabilitate pentru daunele provocate.
- În cazul în care aparatul trebuie verificat sau reparat, apălați întotdeauna la un centru de service autorizat de Philips. Nu încercați să reparați dvs. aparatul, deoarece acest lucru va determina anularea garanției.
- Scoate întotdeauna aparatul din priză după utilizare.
- Lăsați aparatul să se răcească aprox. 30 de minute înainte de a-l manevra sau curăța.
- Asigurați-vă că ingredientele preparate în acest aparat capătă o culoare galben-aurie și nu întunecată sau maro. Îndepărtați resturile arse. Nu prăjiți cartofii proaspeți la o temperatură de peste 180 °C (pentru a minimiza producerea de acrilamidă).

Oprire automată

Acest aparat este echipat cu oprire automată. Dacă nu apăsați un buton timp de 30 de minute, aparatul se oprește automat. Pentru a opri aparatul manual, apăsați butonul de pornire/oprire.

Câmpuri electromagnetice (EMF)

Acest aparat Philips respectă toate standardele referitoare la câmpuri electromagnetice (EMF). Dacă este manevrat corespunzător și în conformitate cu instrucțiunile din acest manual, aparatul este sigur conform dovezilor științifice disponibile în prezent.

Înainte de prima utilizare

- 1 Îndepărtați întregul ambalaj.
 - 2 Îndepărtați folia de pe panoul de control și toate autocolantele și etichetele de pe aparat.
 - 3 Deschideți sertarul trăgând mânerul. (fig. 3)
 - 4 Scoateți coșul, prin ridicarea mânerului (1). Pentru a îndepărta tava, înclinați-l spre înapoi și ridicați-o de pe șine (2). (fig. 4)
 - 5 Curățați temeinic coșul și tava cu apă fierbinte, puțin detergent lichid și un burete neabraziv.
- Notă: De asemenea, aceste componente pot fi spălate în mașina de spălat vase.*
- 6 Ștergeți interiorul și exteriorul aparatului cu o cârpă umedă.
 - 7 Puneți tava în sertarul (1) și puneți coșul în tavă (2) (fig. 5).
 - 8 Glisați sertarul înapoi în Airfryer, ținând de mâner.

Notă: În timpul primei utilizări aparatul poate produce puțin fum. Acest lucru este normal.

Pregătirea pentru utilizare

- 1 Poziționați aparatul pe o suprafață stabilă, orizontală și netedă.

Nu poziționați aparatul pe suprafețe care nu sunt rezistente la căldură.

Nu puneți aparatul aflat în funcțiune lângă sau dedesubtul unor obiecte care s-ar deteriora la contactul cu aburul, cum ar fi pereții sau dulapurile.

Notă: Așezați aparatul pe un blat în așa fel încât să poată fi deschis complet.

- 2 Scoateți cablul de alimentare din compartimentul de stocare aflat în spatele aparatului.

Acest Airfryer funcționează cu aer fierbinte. Nu umpleți tava cu ulei, grăsime lichidă sau alte lichide.

Nu puneți nimic pe partea superioară a aparatului. Aceasta întrerupe fluxul de aer și afectează rezultatul de prăjire cu aer fierbinte.

Utilizarea aparatului

Aparatul de gătit Airfryer poate prepara o gamă largă de ingrediente. Cartea de rețete inclusă vă ajută să vă familiarizați cu aparatul. Puteți găsi mai multe rețete la www.philips.com/kitchen.

Încălzire prealabilă

- 1 Introduceți ștecherul în priză de perete cu împământare.
- 2 Apăsați butonul pornire/oprire pentru a porni aparatul. (fig. 6)
 - ▶ Afișajul indică ultima temperatură selectată.
- 3 Apăsați butonul de micșorare sau mărire a temperaturii pentru a seta temperatura dorită. Consultați secțiunea „Setări” din acest capitol pentru a determina temperatura corectă. (fig. 7)

Sugestie: Apăsați butonul de mărire sau micșorare un timp mai îndelungat pentru a modifica temperatura înainte sau înapoi mai rapid.

Notă: Dacă nu doriți preîncălzire, ci doriți să începeți să prăjiți imediat, omiteți pasul 4 și urmați instrucțiunile din secțiunea „Prăjirea cu aer fierbinte” din acest capitol.

- 4 Apasă butonul start/pauză. (fig. 8)
 - ▶ Aparatul începe să se încălzească.
 - ▶ Temperatura setată clipește până când temperatura selectată va fi atinsă. Apoi aparatul emite semnale sonore și temperatura setată este afișat continuu. Aparatul nu mai emite semnale sonore dacă setați durata de preparare necesară (consultați pasul 4 din secțiunea „Prăjirea cu aer fierbinte”).

Notă: Puteți, de asemenea, să începeți procesul de preîncălzire manual, prin setarea temperaturii și apăsând butonul de reducere al cronometrului până când „-” apare pe ecran. (fig. 9)

Prăjirea cu aer fierbinte

- 1 Deschideți sertarul trăgând mânerul. (fig. 3)
- 2 Puneți ingredientele în coș (fig. 10).

Notă: Nu umpleți niciodată coșul peste gradajul MAX și nu depășiți cantitatea indicată în tabel (consultați Secțiunea „Setări” din acest capitol), deoarece aceasta ar putea afecta calitatea rezultatului final.

- 3 Glisați sertarul înapoi în Airfryer, ținând de mâner (fig. 11).

Nu utilizați niciodată tava fără coș. Dacă încălziți aparatul fără coș, utilizați mănuși pentru cuptor pentru a deschide sertarul. Marginile și interiorul sertarului devin foarte fierbinți.

Atenție: Nu atingeți tava în timpul utilizării sau după un anumit timp de la utilizare, deoarece devine foarte fierbinte.

- 4 Apăsați butonul de mărire sau micșorare al cronometrului pentru a seta cronometrul la durata de preparare necesară. Consultați secțiunea „Setări” din acest capitol pentru a determina timpul corect de preparare. (fig. 12)

Sugestie: Apăsați butonul de mărire sau micșorare al cronometrului un timp mai îndelungat pentru a modifica temperatura înainte sau înapoi mai rapid.

Notă: Dacă nu ați preîncălzit aparatul, adăugați 3 minute la timpul de preparare.

Notă: Dacă nu setați durata de preparare necesară timp de 5 minute, aparatul se oprește automat, din motive de siguranță.

- 5 Apăsați butonul pornire/pauză pentru a porni procesul de preparare. (fig. 13)
 - ▶ Cronometrul începe numărătoarea inversă pentru timpul de preparare setat.
 - ▶ Excesul de ulei din ingrediente este colectat la partea inferioară a tăvii.
- 6 Când aparatul începe să emită un semnal sonor, durata de preparare setată s-a scurs.

Notă: Poți, de asemenea, să întrerupi manual procesul de preparare. Pentru aceasta, apasă butonul start/pauză (fig. 8).

- 7 Deschideți sertarul trăgând de mâner și verificați dacă ingredientele sunt gata. (fig. 14)

Dacă ingredientele nu sunt încă gata, pur și simplu introduceți sertarul înapoi în Airfryer, ținând de mâner, apoi adăugați câteva minute în plus la timpul setat.

- 8 Pentru a îndepărta ingredientele mici (de ex. cartofii pai), ridicați coșul din tavă de mâner. (fig. 15)

După procesul de preparare, tava, coșul și ingredientele sunt fierbinți. În funcție de tipul ingredientelor din Airfryer, este posibil să existe scăpări de abur din tavă.

9 Goliți coșul într-un castron sau pe o farfurie. (fig. 16)

Sugestie: Pentru a îndepărta ingrediente mari sau fragile, utilizați un clește pentru a ridica ingredientele din coș (fig. 17).

10 Atunci când o șarjă de ingrediente este gata, Airfryer este gata instantaneu pentru prepararea unei alte șarje.

Notă: Repetați pașii de la 1 la 9 dacă doriți să preparați o altă șarjă.

Notă: Dacă preparați o altă șarjă în 30 de minute, nu este necesar să preîncălziți aparatul din nou.

11 Apăsăți butonul de pornire/oprire pentru a opri aparatul Airfryer.

Butonul de presetare

Puteți programa aparatul pentru a prepara ingredientele dvs. preferate la o anumită temperatură pentru o anumită perioadă de timp.

Notă: Aparatul poate reține o singură temperatură și un singur timp de preparare.

Pentru a vă selecta setările preferate:

1 Apăsăți butonul pornire/oprire pentru a porni aparatul. (fig. 6)

2 Apăsăți butonul de presetare (simbol stea). (fig. 18)

▶ Afișajul indică setările actuale salvate.

3 Apăsăți butonul de mărire sau micșorare temperatură pentru a seta temperatura dorită. (fig. 7)

▶ Steluța începe să lumineze intermitent.

4 Apăsăți butonul de mărire sau micșorare al cronometrului pentru a seta temperatura dorită. (fig. 12)

5 Apăsăți butonul de presetare (simbol stea). (fig. 18)

▶ Veți auzi un semnal sonor, iar simbolul steluța luminează continuu pentru a indica faptul că setările au fost salvate.

Din acest moment, aparatul memorează setările tale preferate. Pur și simplu apăsați butonul de presetare pentru reapelarea setărilor salvate. Apăsăți butonul start/pauză pentru a porni programul.

Notă: Dacă doriți să schimbați setările salvate, pur și simplu efectuați pașii de la 1 la 5 din nou.

Sugestii

- Ingredientele mai mici necesită de obicei un timp de preparare puțin mai scurt decât ingredientele mai mari.
- O cantitate mai mare de ingrediente necesită numai un timp de preparare puțin mai mare, o cantitate mai mică de ingrediente necesită numai un timp de preparare puțin mai scurt.
- Scuturați ingredientele mai mici la jumătatea timpului din durata de preparare pentru a le redistribui. Acest lucru îmbunătățește rezultatul final și ajută la prevenirea preparării neuniforme a ingredientelor.
- Adăugați puțin ulei la cartofii proaspeți pentru a-i obține crocanți. Prăjiți ingredientele în Airfryer timp de câteva minute după ce ați adăugat uleiul.
- Nu preparați ingrediente extrem de grase precum cârnații în Airfryer.
- Gustările care pot fi preparate în cuptor pot fi preparate și în Airfryer.
- Cantitatea optimă pentru prepararea cartofilor prăjiți crocanți este de 750 de grame.
- Utilizați aluat prefabricat pentru a prepara rapid și ușor gustări umplute. Aluatul prefabricat necesită de asemenea un timp de preparare mai scurt decât aluatul preparat în casă.
- Așezați o tavă pentru coacere sau un vas pentru cuptor în coșul Airfryer-ului dacă doriți să coaceți o prăjitură sau un quiche sau dacă doriți să prăjiți ingrediente fragile sau ingrediente umplute.
- Puteți utiliza de asemenea Airfryer-ul pentru a reîncălzi ingredientele. Pentru a reîncălzi ingredientele, setați temperatura la 150 °C timp de până la 10 minute.

Curățarea

Curățați aparatul după fiecare utilizare. Îndepărtați uleiul de pe partea inferioară a tăvii după fiecare proces de preparare pentru a împiedica dezvoltarea de fum.

Deschideți sertarul pentru a permite aparatului Airfryer să se răcească mai repede. Lăsați tava să se răcească înainte de a o scoate din aparat.

Tava, coșul și interiorul aparatului au o suprafață antiaderentă. Nu utilizați ustensile de bucătărie din metal sau materiale de curățare abrazive pentru a le curăța, deoarece acestea pot deteriora suprafața antiaderentă.

1 Scoateți cablul de alimentare din priză și lăsați aparatul să se răcească.

2 Curățați exteriorul aparatului cu o cârpă umedă.

Notă: Asigurați-vă că nu rămâne umezeală pe panoul de control. Uscați panoul de control cu o lavetă după ce l-ați curățat.

3 Curățați tava și coșul cu apă fierbinte, puțin detergent lichid și un burete neabraziv.

Puteți utiliza un lichid degresant pentru a elimina orice urmă de murdărie.

Notă: Tava și coșul pot fi curățate în mașina de spălat vase.

Sugestie: Dacă murdăria este fixată pe coș sau pe partea inferioară a tăvii, umpleți tava cu apă fierbinte și cu detergent lichid. Puneți coșul în tavă și lăsați tava și coșul la înmuiat timp de aproximativ 10 minute.

4 Curățați interiorul aparatului cu apă fierbinte și cu un burete neabraziv.

5 Curățați elementul de încălzire cu o perie de curățare pentru a îndepărta toate reziduurile de alimente.

Depozitarea

1 Scoateți ștecherul din priză și lăsați aparatul să se răcească.

2 Asigurați-vă că toate piesele sunt curate și uscate.

3 Introduceți cablul în compartimentul de depozitare.

Comandarea accesoriilor

Pentru a cumpăra accesorii sau piese de schimb, vizitează

www.shop.philips.com/service sau mergi la distribuitorul tău Philips. Poți, de asemenea, să contactezi Centrul de asistență pentru clienți Philips din țara ta (consultă broșura de garanție internațională pentru detalii de contact).

Reciclarea

- Acest simbol de pe produs înseamnă că produsul este reglementat de Directiva Europeană 2012/19/UE. Informează-te cu privire la sistemul de colectare separată pentru produse electrice și electronice. Respectă regulile locale și nu arunca niciodată produsul împreună cu gunoii menajeri. Reciclarea corectă a produselor vechi contribuie la prevenirea consecințelor negative asupra mediului și sănătății umane (fig. 19).

Garanție și asistență

Dacă ai nevoie de informații sau de asistență, te rugăm să vizitezi www.philips.com/support sau să consulți broșura de garanție internațională separată.

Depanare

Acest capitol prezintă cele mai frecvente probleme care pot surveni la utilizarea aparatului. Dacă nu poți rezolva o problemă cu ajutorul informațiilor de mai jos, accesează www.philips.com/support pentru o listă de întrebări frecvente sau contactează serviciul de asistență pentru clienți din țara ta.

Problemă	Cauză posibilă	Soluție
Aparatul nu funcționează.	Aparatul nu este conectat la priză.	Introduceți ștecherul în priză de perete cu împănântare.
	Aparatul nu pornește.	Apăsăți butonul pornire/oprire pentru a porni aparatul.
Ingredientele prăjite cu Airfryer nu sunt gata.	Temperatura setată este prea mică.	Apăsăți butonul pentru mărirea temperaturii la temperatura necesară (consultați secțiunea „Setări” din capitolul „Utilizarea aparatului”).
	Timpul de preparare este prea scurt.	Apăsăți butonul pentru mărirea temperaturii la temperatura necesară (consultați secțiunea „Setări” din capitolul „Utilizarea aparatului”).
	Cantitatea de ingrediente din coș este prea mare.	Puneți șarje mai mici de ingrediente în coș. Șarjele mai mici se prăjesc mai uniform. Nu depășiți indicația MAX sau volumul maxim din tabel.
Ingredientele sunt prăjite neuniform în aparat.	Anumite tipuri de ingrediente trebuie să fie agitate la jumătatea timpului de preparare.	Ingredientele care stau unele peste altele sau unele lângă altele (de ex. cartofii prăjiți) trebuie agitate la jumătatea timpului de preparare. Consultați secțiunea „Setări” din capitolul „Utilizarea aparatului”.
Gustările prăjite nu sunt crocante atunci când ies din Airfryer.	Ați utilizat un tip de gustări destinate preparării într-o friteuză adâncă tradițională.	Utilizați gustări pentru cuptor sau ungeți gustările ușor cu puțin ulei pentru un rezultat mai crocant.

Problemă	Cauză posibilă	Soluție
Nu pot introduce corespunzător tava în aparat.	Sunt prea multe ingrediente în coș.	Nu umpleți coșul peste gradația MAX.
	Tava și coșul nu sunt așezate corect.	Asigurați-vă că tava și coșul sunt așezate corect.
Iese fum alb din aparat.	Preparați ingrediente grase.	Atunci când prăjiți ingrediente grase în Airfryer, va curge o cantitate mare de ulei în tavă. Uleiul produce fum alb, iar tava se poate încălzi mai mult decât de obicei. Aceasta nu afectează aparatul sau rezultatul final.
	Tava conține încă reziduuri grase din utilizarea anterioară.	Fumul alb este generat de grăsimea care se încălzește în tavă. Asigurați curățarea corespunzătoare a tăvii după fiecare utilizare.
Cartofii proaspeți sunt prăjiți neuniform în Airfryer.	Nu ați înmuiat bine bucățile de cartofi înainte de a le prăji.	Lăsați la înmuiat feliile de cartofi într-un castron timp de cel puțin 30 minute, scoateți-le și uscați-le cu hârtie de bucătărie.
	Nu ați folosit tipul corect de cartofi.	Asigurați-vă că utilizați cartofi proaspeți și tari.
Cartofii prăjiți nu sunt crocanți atunci când ies din Airfryer.	Aspectul crocant al cartofilor prăjiți depinde de cantitatea de ulei și de apă din cartofi.	Asigurați-vă că uscați bine bucățile de cartofi înainte de a adăuga uleiul. Tăiați bucățile de cartofi mai mici și adăugați puțin mai mult ulei pentru un rezultat mai crocant.
Pe afișaj apare mesajul „Er” (Eroare).	S-a produs o eroare.	Duceți aparatul la un centru de service autorizat de Philips, pentru a fi verificat.
Indicațiile de timp și temperatura se modifică automat, chiar dacă nu apăsați niciun buton.	Este umezeală pe panoul de control.	Asigurați-vă că uscați panoul de control cu o lavetă după ce l-ați curățat.