

HD9240

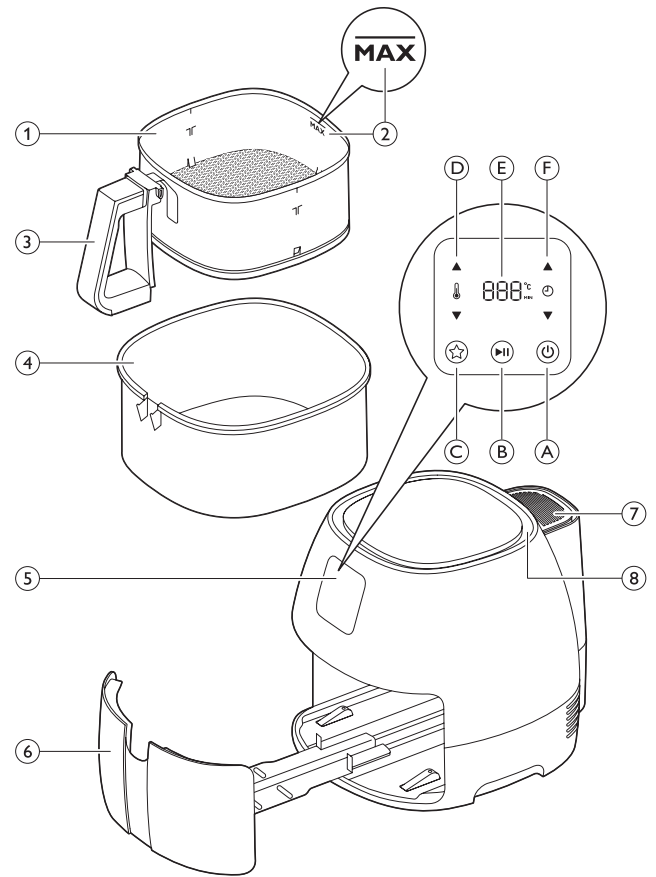

PHILIPS

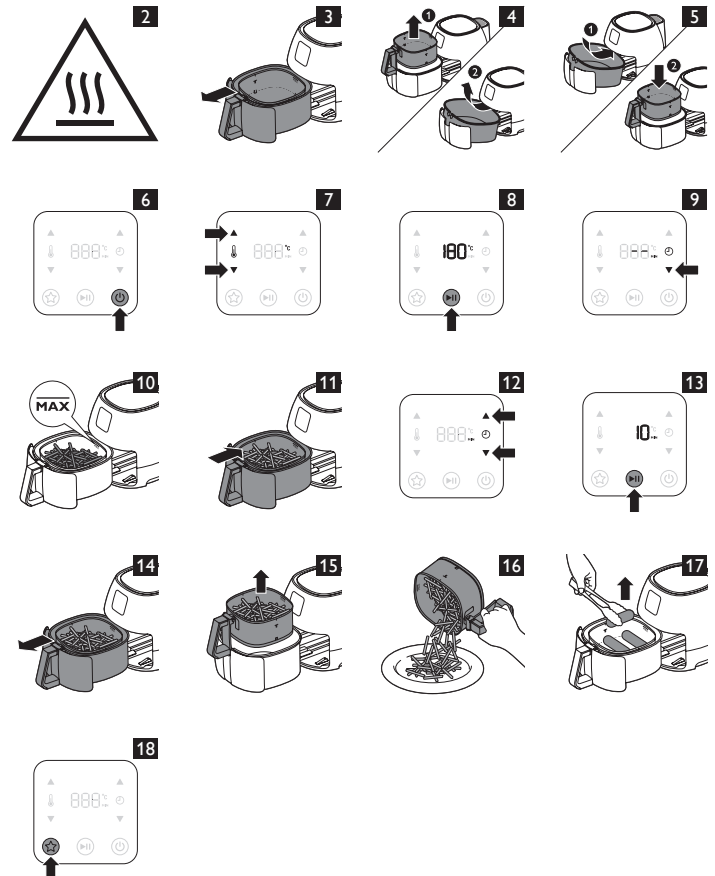

Wprowadzenie

Gratulujemy zakupu i witamy wśród użytkowników produktów Philips! Aby w pełni skorzystać z pomocy oferowanej przez firmę Philips, zarejestruj swój produkt na stronie www.philips.com/welcome.

Urządzenie Airfryer pozwoli Ci przygotować Twoje ulubione dania i przekąski w zdrowszy sposób.

Urządzenie Airfryer wykorzystuje gorące powietrze w połączeniu z bardzo szybką cyrkulacją powietrza (technologią Rapid Air) oraz górnym grillem do przyrządzania różnorodnych smakowitych dań w zdrowy, szybki i łatwy sposób. Składniki są jednocześnie podgrzewane ze wszystkich stron.

Do większości składników nie trzeba dodawać oleju.

Więcej pomysłów, przepisów i informacji dotyczących urządzenia Airfryer można znaleźć na stronie internetowej www.philips.com/kitchen.

Opis ogólny (rys. 1)

- 1 Kosz
- 2 Wskaźnik „MAX”
- 3 Uchwyt kosza
- 4 Patelnia
- 5 Panel sterowania
 - A. Wyłącznik zasilania
 - B. Przycisk uruchomienia/wstrzymania
 - C. Przycisk wstępnego ustawienia
 - D. Przyciski zmniejszania i zwiększania temperatury
 - E. Wskaźnik czasu/temperatury
 - F. Przyciski skracania i wydłużania czasu
- 6 Szuflada
- 7 Otwory wylotowe powietrza
- 8 Wlot powietrza

Ważne

Przed rozpoczęciem korzystania z urządzenia zapoznaj się dokładnie z jego instrukcją obsługi. Instrukcję warto też zachować na przyszłość.

Niebezpieczeństwo

- Nigdy nie zanurzaj ani nie myj pod bieżącą wodą obudowy, w której znajdują się części elektryczne i elementy grzejne.
- Uważaj, aby woda lub inne płyny nie dostały się do wnętrza urządzenia, gdyż grozi to porażeniem prądem.
- Składniki przeznaczone do smażenia należy zawsze wkładać do kosza, aby zapobiec ich zetknięciu się z elementami grzejnymi.
- Podczas działania urządzenia nie kładź żadnych przedmiotów na otworach wlotowych i wylotowych powietrza.
- Nie napełniaj patelni olejem, gdyż może to doprowadzić do pożaru.
- Nie dotykaj wnętrza urządzenia podczas jego działania.

Ostrzeżenie

- Przed podłączeniem urządzenia upewnij się, że napięcie podane na urządzeniu jest zgodne z napięciem w sieci elektrycznej.
- Nie używaj urządzenia, jeśli uszkodzona jest wtyczka, przewód sieciowy lub samo urządzenie.
- Ze względów bezpieczeństwa wymianę uszkodzonego przewodu sieciowego należy zlecić autoryzowanemu centrum serwisowemu firmy Philips lub odpowiednio wykwalifikowanej osobie.
- Urządzenie może być używane przez dzieci w wieku powyżej 8 lat oraz osoby z ograniczonymi zdolnościami fizycznymi, sensorycznymi lub umysłowymi, a także nieposiadające wiedzy lub doświadczenia w zakresie użytkowania tego typu urządzeń, pod warunkiem, że będą one nadzorowane

lub zostaną poinstruowane na temat korzystania z tego urządzenia w bezpieczny sposób oraz zostaną poinformowane o potencjalnych zagrożeniach.

- Urządzenie nie może być czyszczone ani obsługiwane przez dzieci poniżej 8 roku życia. Starsze dzieci podczas wykonywania tych czynności powinny być nadzorowane przez osoby dorosłe.
- Przechowuj urządzenie oraz przewód sieciowy poza zasięgiem dzieci poniżej 8 roku życia.
- Trzymaj przewód sieciowy z dala od rozgrzanych powierzchni.
- Nie podłączaj urządzenia ani nie obsługuj panelu sterowania mokrymi rękami.
- Urządzenie podłączaj tylko do uziemionego gniazdka elektrycznego. Zawsze sprawdzaj, czy wtyczka pewnie tkwi w gniazdku.
- Urządzenia nie należy podłączać do zewnętrznego wyłącznika czasowego ani oddzielnego układu zdalnego sterowania.
- Nie umieszczaj urządzenia na łatwopalnych materiałach, takich jak obrus lub zasłona, ani w ich pobliżu.
- Nie umieszczaj urządzenia bezpośrednio przy ścianie ani przy innych urządzeniach. Pozostaw co najmniej 10 cm wolnej przestrzeni z tyłu i po obu bokach urządzenia, a także nad nim. Na urządzeniu nie umieszczaj żadnych przedmiotów.
- Używaj urządzenia zgodnie z jego przeznaczeniem, opisanym w tej instrukcji obsługi.
- Nie zostawiaj włączonego urządzenia bez nadzoru.
- Podczas smażenia gorącym powietrzem przez otwory wylotowe powietrza uchodzi gorąca para. Nie zbliżaj rąk ani twarzy do uchodzącej pary ani do otworów wylotowych powietrza. Uważaj także na parę oraz na powietrze w trakcie wyjmowania patelni z urządzenia.
- Powierzchnia urządzenia może się nagrzewać podczas pracy urządzenia (rys. 2).
- Gdy z urządzenia zaczyna się wydobywać ciemny dym, natychmiast odłącz urządzenie od zasilania. Przed wyjęciem patelni z urządzenia poczekaj, aż dym przestanie wydobywać się z urządzenia.
- Patelnia nagrzewa się do wysokiej temperatury podczas użytkowania w urządzeniu Airfryer. Poczekaj, aż patelnia ostygnie, zanim rozpoczniesz jej czyszczenie lub obsługę.

Uwaga

- Ustaw urządzenie na poziomej, równej i stabilnej powierzchni.
- To urządzenie jest przeznaczone wyłącznie do użytku domowego. Nie jest przeznaczone do użytku w takich miejscach, jak kuchnie dla pracowników w sklepach, biurach, gospodarstwach agroturystycznych lub innych miejscach pracy. Nie jest również przeznaczone do użytku w hotelach, motelach, pensjonatach ani innych tego typu miejscach.
- Używanie tego urządzenia w celach profesjonalnych lub półprofesjonalnych bądź w sposób niezgodny z niniejszą instrukcją spowoduje unieważnienie gwarancji. Firma Philips nie ponosi odpowiedzialności za szkody powstałe w takich przypadkach.

- Konieczność przeglądu lub naprawy urządzenia zawsze zgłaszaj do autoryzowanego centrum serwisowego firmy Philips. Nie próbuj naprawiać urządzenia samodzielnie, gdyż spowoduje to unieważnienie gwarancji.
- Zawsze po zakończeniu korzystania z urządzenia wyjmij wtyczkę z gniazdka elektrycznego.
- Przed czyszczeniem lub obsługą urządzenia odczekaj około 30 minut, aż urządzenie ostygnie.
- Składniki przygotowywane w urządzeniu powinny mieć po wyjęciu kolor złotożółty, a nie ciemny lub brązowy. Usuwać spalone resztki. Aby zminimalizować wytwarzanie akryloamidu, nie smaż świeżych ziemniaków w temperaturze powyżej 180°C.

Automatyczne wyłączenie

Urządzenie jest wyposażone w funkcję automatycznego wyłączenia. Jeśli nie naciśniesz przycisku w ciągu 30 minut, urządzenie wyłączy się automatycznie. Aby wyłączyć urządzenie ręcznie, naciśnij wyłącznik zasilania.

Pola elektromagnetyczne (EMF)

To urządzenie firmy Philips spełnia wszystkie normy dotyczące pól elektromagnetycznych. Jeśli użytkownik odpowiednio się z nim obchodzi i używa go zgodnie z zaleceniami zawartymi w instrukcji obsługi, urządzenie jest bezpieczne w użytkowaniu, co potwierdzają wyniki aktualnych badań naukowych.

Przed pierwszym użyciem

- 1 Usuń wszystkie elementy opakowania.
- 2 Zdejmij folię ochronną z panelu sterowania oraz wszystkie naklejki i etykiety z urządzenia.
- 3 Otwórz szufladę, pociągając za uchwyt. (rys. 3)
- 4 Wyjmij kosz, trzymając za uchwyt (1). Aby wyjąć patelnię, pochyl ją do tyłu i zdejmij z prowadnic (2). (rys. 4)
- 5 Dokładnie wyczyść kosz i patelnię w gorącej wodzie z dodatkiem niewielkiej ilości płynu do mycia naczyń za pomocą delikatnej gąbki niepowodującej powstawania zarzysów.

Uwaga: Elementy te można także umyć w zmywarce.

- 6 Wytrzyj wewnętrzną i zewnętrzną część urządzenia wilgotną ściereczką.
- 7 Włóż patelnię do szuflady (1) i umieść kosz w patelni (2) (rys. 5).
- 8 Wsuń szufladę z powrotem do urządzenia Airfryer, trzymając za uchwyt.

Uwaga: Podczas pierwszego użycia z urządzenia może wydostawać się niewielka ilość dymu. Jest to zjawisko normalne.

Przygotowanie do użycia

- 1 Ustaw urządzenie na płaskiej, stabilnej i równej powierzchni.

Nie stawiaj włączonego urządzenia na powierzchniach nieodpornych na wysokie temperatury.

Nie stawiaj włączonego urządzenia w pobliżu przedmiotów, które mogłyby ulec uszkodzeniu w wyniku działania pary — np. ściany czy szafki — ani pod takimi przedmiotami.

Uwaga: Umieść urządzenie na stole w taki sposób, aby możliwe było całkowite otwarcie szuflady.

- 2 Wyciągnij przewód sieciowy ze schowka w tylnej części urządzenia.

Urządzenie Airfryer wykorzystuje gorące powietrze. Nie należy napełniać patelni olejem, tłuszczem do smażenia ani innym płynem.

Nie kładź na urządzeniu żadnych przedmiotów, ponieważ może to zakłócić przepływ powietrza i wpłynąć na rezultaty smażenia gorącym powietrzem.

Zasady używania urządzenia

Urządzenie Airfryer umożliwia przygotowanie wielu produktów. Dołączona broszura z przepisami pozwoli Ci poznać urządzenie. Więcej przepisów można znaleźć na stronie internetowej www.philips.com/kitchen.

Wstępne nagrzewanie

- 1 Podłącz wtyczkę przewodu sieciowego do uziemionego gniazdka elektrycznego.
- 2 Naciśnij wyłącznik zasilania, aby włączyć urządzenie. (rys. 6)
 - ▶ Na wyświetlaczu pojawi się ostatnio wybrana temperatura.

- 3 Naciśnij przycisk zwiększania lub zmniejszania temperatury, aby ustawić żądaną temperaturę. Informacje dotyczące właściwych ustawień temperatury można znaleźć w części „Ustawienia” w tym rozdziale. (rys. 7)

Wskazówka: Aby szybko zwiększyć lub zmniejszyć temperaturę, naciśnij i przytrzymaj przycisk zwiększania lub zmniejszania temperatury.

Uwaga: Jeśli nie chcesz wstępnie nagrzewać urządzenia, lecz rozpocząć smażenie natychmiast, pomiń czynność 4 i postępuj zgodnie z instrukcjami zawartymi w części „Smażenie gorącym powietrzem” zawartej w tym rozdziale.

- 4 Naciśnij przycisk uruchomienia/wstrzymania. (rys. 8)

- ▶ Urządzenie zacznie się nagrzewać.
- ▶ Ustawiona temperatura będzie migać do czasu, gdy zostanie osiągnięta przez urządzenie. Następnie urządzenie wyemituje sygnał dźwiękowy, a ustawienie temperatury będzie wyświetlane w sposób ciągły. Urządzenie przestanie emitować sygnały dźwiękowe, gdy zostanie ustawiony żądany czas opiekania (patrz czynność 4 w części „Smażenie gorącym powietrzem”).

Uwaga: Wstępne nagrzewanie można również uruchomić ręcznie, ustawiając temperaturę, a następnie naciskając przycisk skracania czasu aż do wyświetlenia się symbolu „-”. (rys. 9)

Smażenie gorącym powietrzem

- 1 Otwórz szufladę, pociągając za uchwyt. (rys. 3)

- 2 Włóż składniki do kosza (rys. 10).

Uwaga: Nie napełniaj kosza powyżej wskaźnika „MAX” ani nie przekraczaj maksymalnej ilości składników podanej w tabeli (patrz część „Ustawienia” w tym rozdziale), ponieważ może to negatywnie wpłynąć na jakość przygotowywanej potrawy.

- 3 Wsuń szufladę z powrotem do urządzenia Airfryer, trzymając za uchwyt (rys. 11).

Nigdy nie używaj patelni bez włożonego do niej kosza. Jeśli nagrzewasz urządzenie bez kosza, używaj rękawic kuchennych podczas otwierania szuflady. Krawędzie i wnętrze szuflady nagrzewają się do bardzo wysokiej temperatury.

Uwaga: Nie dotykaj patelni podczas działania urządzenia oraz krótko po jego zakończeniu, ponieważ patelnia nagrzewa się do bardzo wysokiej temperatury.

- 4 Naciśnij przycisk skracania lub wydłużania czasu, aby ustawić żądany czas opiekania. Informacje dotyczące właściwych ustawień czasu opiekania można znaleźć w części „Ustawienia” w tym rozdziale. (rys. 12)

Wskazówka: Aby szybko skrócić lub wydłużyć czas, naciśnij i przytrzymaj przycisk skracania lub wydłużania czasu.

Uwaga: Jeśli urządzenie nie zostało wstępnie nagrzane, dodaj 3 minuty do czasu opiekania.

Uwaga: Jeśli żądany czas opiekania nie zostanie ustawiony w ciągu 5 minut, urządzenie wyłączy się automatycznie ze względów bezpieczeństwa.

- 5 Naciśnij przycisk uruchomienia/wstrzymania, aby rozpocząć proces gotowania. (rys. 13)
 - ▶ Wyświetlacz zacznie odliczać ustawiony czas opiekania.
 - ▶ Nadmiar tłuszczu ze składników gromadzi się na dnie patelni.

- 6 Gdy urządzenie zacznie emitować sygnał dźwiękowy, będzie to oznaczać, że ustawiony czas opiekania minął.

Uwaga: Proces opiekania można zatrzymać ręcznie. W tym celu naciśnij przycisk uruchomienia/wstrzymania (rys. 8).

- 7 Otwórz szufladę, pociągając za uchwyt, a następnie sprawdź, czy składniki są gotowe. (rys. 14)

Jeśli składniki nie są jeszcze gotowe, wsuń szufladę z powrotem do urządzenia Airfryer, trzymając ją za uchwyt, a następnie dodaj kilka minut do ustawionego czasu.

- 8 Aby wyjąć małe składniki (np. frytki), wyjmij kosz z patelni, trzymając za uchwyt. (rys. 15)

Po zakończeniu procesu opiekania patelnia, kosz oraz składniki mają wysoką temperaturę. Zależnie od rodzaju składników przygotowywanych w urządzeniu Airfryer z patelni może wydobywać się para.

- 9 Opróżnij kosz, umieszczając składniki w misce lub na talerzu. (rys. 16)

Wskazówka: W celu wyjęcia z kosza dużych lub delikatnych składników skorzystaj ze szczypców (rys. 17).

- 1 Gdy składniki będą już gotowe, można natychmiast użyć urządzenia Airfryer do przygotowania następnych potraw.

Uwaga: Jeśli chcesz przygotować następną porcję, powtórz czynności od 1 do 9.

Uwaga: Jeśli chcesz przygotować następną porcję w ciągu kolejnych 30 minut, nie jest konieczne ponowne nagrzewanie urządzenia.

- 11 Naciśnij wyłącznik zasilania, aby wyłączyć urządzenie Airfryer.

Przycisk wstępnego ustawienia

Urządzenie można zaprogramować tak, aby przygotowywało Twoje ulubione dania w określonej temperaturze przez określony czas.

Uwaga: Urządzenie może zapamiętać tylko jedno ustawienie temperatury i jeden czas opiekania.

Aby wybrać ulubione ustawienia:

- 1 Naciśnij wyłącznik zasilania, aby włączyć urządzenie. (rys. 6)
- 2 Naciśnij przycisk wstępnego ustawienia (symbol gwiazdki). (rys. 18)
▶ Na wyświetlaczu pojawią się bieżące zapisane ustawienia.
- 3 Naciśnij przycisk zwiększenia lub zmniejszenia temperatury, aby ustawić żadaną temperaturę. (rys. 7)
▶ Symbol gwiazdki zacznie migać.
- 4 Naciśnij przycisk wydłużania lub skracania czasu, aby ustawić żadaną temperaturę. (rys. 12)
- 5 Naciśnij przycisk wstępnego ustawienia (symbol gwiazdki). (rys. 18)
▶ Usłyszysz sygnał dźwiękowy, a symbol gwiazdki zacznie świecić w sposób ciągły, sygnalizując, że ustawienia zostały zapisane.

Obecnie w urządzeniu dostępna jest funkcja zapamiętywania ulubionych ustawień. Aby je przywołać, wystarczy nacisnąć przycisk wstępnego ustawienia. Naciśnij przycisk uruchomienia/wstrzymania, aby uruchomić program.

Uwaga: W celu zmiany zapisanych ustawień należy ponownie wykonać czynności od 1 do 5.

Wskazówki

- Mniejsze składniki wymagają zwykle nieco krótszego czasu opiekania niż większe składniki.
- Większe ilości składników wymagają nieco dłuższego czasu opiekania, a mniejsze — nieco krótszego.
- Wstrząśnij mniejszymi składnikami po upływie połowy czasu opiekania w celu ich przemieszania. Pomaga to w uzyskaniu optymalnych rezultatów i zapobiega nierównomiernemu opiekaniu składników.
- Aby świeże pomidory były chrupiące, można dodać do nich niewielką ilość oleju. Smażenie składników w urządzeniu Airfryer należy rozpocząć w ciągu kilku minut od dodania do nich oleju.
- W urządzeniu Airfryer nie należy przyrządzać bardzo tłustych dań, takich jak np. kielbaski.
- Przekąski, które przygotowuje się w piekarniku, można przygotować również w urządzeniu Airfryer.
- Optymalna ilość składników wymagana do przyrządzenia chrupiących frytek to 750 g.
- Aby w szybki i łatwy sposób przygotować nadziewane przekąski, należy użyć gotowego ciasta. Gotowe ciasto wymaga krótszego czasu opiekania niż ciasto domowe.
- Jeśli chcesz upiec ciasto albo quiche lub jeśli chcesz przygotować delikatne składniki bądź potrawy z nadzieniem, umieść blachę do pieczenia lub naczynie żaroodporne w koszu urządzenia Airfryer.
- W urządzeniu Airfryer można także podgrzewać składniki. Aby podgrzać składniki, ustaw temperaturę na 150°C na około 10 minut.

Czyszczenie

Czyść urządzenie po każdym użyciu. Zawsze po zakończeniu procesu opiekania wylej olej z dna patelni, aby zapobiec powstaniu dymu.

Otwórz szufladę, aby urządzenie Airfryer szybciej ostygło. Poczekaj, aż patelnia ostygnie, zanim wyjmiesz ją z urządzenia.

Patelnia, kosz oraz wnętrze urządzenia są pokryte powłoką zapobiegającą przywieraniu. Nie czyść ich za pomocą metalowych sprzętów kuchennych ani środków ściernych, ponieważ może to spowodować uszkodzenie powłoki.

- 1 Wyjmij wtyczkę przewodu sieciowego z gniazdka elektrycznego i poczekaj, aż urządzenie ostygnie.
- 2 Przetrzyj obudowę urządzenia wilgotną szmatką.

Uwaga: Sprawdź, czy panel sterowania nie jest wilgotny. Po wyczyszczeniu osusz panel sterowania szmatką.

- 3 Wyczyść patelnię i kosz w gorącej wodzie z dodatkiem niewielkiej ilości płynu do mycia naczyń za pomocą delikatnej gąbki niepowodującej powstawania zarysowań.

Możesz użyć płynu odtłuszczającego w celu usunięcia reszty zabrudzeń.

Uwaga: Patelnię i kosz można myć w zmywarce.

Wskazówka: Jeśli do kosza lub dna patelni przywarł brud, napełnij patelnię gorącą wodą z dodatkiem niewielkiej ilości płynu do mycia naczyń. Włóż kosz do patelni i pozostaw je namoczone na ok. 10 minut.

- 4 Wyczyść wnętrze urządzenia gorącą wodą i delikatną gąbką niepowodującą powstawania zarysowań.
- 5 Wyczyść element grzejny za pomocą szczoteczki do czyszczenia w celu usunięcia wszelkich osadów z resztek jedzenia.

Przechowywanie

- 1 Wyjmij wtyczkę urządzenia z gniazdka elektrycznego i poczekaj, aż urządzenie ostygnie.
- 2 Upewnij się, że wszystkie części są czyste i suche.
- 3 Włóż przewód sieciowy do schowka.

Zamawianie akcesoriów

Aby kupić akcesoria lub części zamienne, odwiedź stronę www.shop.philips.com/service lub skontaktuj się ze sprzedawcą produktów firmy Philips. Możesz również skontaktować się z lokalnym Centrum Obsługi Klienta (informacje kontaktowe znajdują się w ulotce gwarancyjnej).

Recykling

- Ten symbol na produkcie oznacza, że podlega on postanowieniom Dyrektywy Europejskiej 2012/19/UE. Zapoznaj się z lokalnymi przepisami dotyczącymi utylizacji sprzętu elektrycznego i elektronicznego. Postępuj zgodnie z lokalnymi przepisami i nigdy nie wyrzucaj tego produktu wraz ze zwykłymi odpadami gospodarstwa domowego. Prawidłowa utylizacja zużytych produktów pomaga chronić środowisko naturalne i ludzkie zdrowie (rys. 19).

Gwarancja i pomoc techniczna

Jeśli potrzebujesz pomocy lub dodatkowych informacji, odwiedź stronę www.philips.com/support lub zapoznaj się z oddzielną ulotką gwarancyjną.

Rozwiązywanie problemów

Ten rozdział opisuje najczęstsze problemy, z którymi można się zetknąć, korzystając z urządzenia. Jeśli poniższe wskazówki okażą się niewystarczające do rozwiązania problemu, odwiedź stronę www.philips.com/support, na której znajduje się lista często zadawanych pytań, lub skontaktuj się z Centrum Obsługi Klienta w swoim kraju.

Problem	Prawdopodobna przyczyna	Rozwiązanie
Urządzenie nie działa.	Urządzenie nie jest podłączone do sieci elektrycznej.	Podłącz wtyczkę przewodu sieciowego do uziemionego gniazdka elektrycznego.
	Urządzenie nie jest włączone.	Naciśnij wyłącznik zasilania, aby włączyć urządzenie.
Składniki przygotowane w urządzeniu wciąż nie są gotowe.	Ustawiona temperatura jest zbyt niska.	Naciśnij przycisk zwiększania temperatury, aby ustawić żadaną temperaturę (patrz część „Ustawienia” w rozdziale „Zasady używania”).
	Wybrany czas opiekania jest zbyt krótki.	Naciśnij przycisk wydłużania czasu, aby ustawić wymagany czas opiekania (patrz część „Ustawienia” w rozdziale „Zasady używania”).
	W koszu znajduje się zbyt duża ilość składników.	Włóż do kosza mniejsze porcje składników. Mniejsze porcje zostaną bardziej równomiernie usmażone. Nie przekraczaj wskaźnika „MAX” ani maksymalnej ilości składników podanej w tabeli.

Problem	Prawdopodobna przyczyna	Rozwiązanie
Składniki są nierównomiernie usmażone.	Pewne typy składników wymagają wstrząśnięcia po upływie połowy czasu opiekania.	Składniki, które znajdują się na wierzchu lub po przeciwnych stronach kosza (np. frytki), należy wstrząsnąć po upływie połowy czasu opiekania. Patrz część „Ustawienia” w rozdziale „Zasady używania”.
Smażone przekąski nie są chrupiące po wyjęciu z urządzenia.	W urządzeniu przygotowano przekąski przeznaczone do przygotowania w tradycyjnej frytownicy.	Aby przekąski były bardziej chrupiące, należy użyć przekąsek przeznaczonych do przygotowania w piekarniku lub pokryć przekąski cienką warstwą oleju.
Nie można wsunąć we właściwy sposób szuflady do urządzenia.	W koszu znajduje się zbyt duża ilość składników.	Nie napełniaj kosza powyżej wskaźnika „MAX”.
	Patelnia i kosz nie zostały włożone prawidłowo.	Upewnij się, że patelnia i kosz są włożone prawidłowo.
Z urządzenia wydobywa się biały dym.	W urządzeniu były przygotowywane tłuste potrawy.	Podczas smażenia tłustych potraw w urządzeniu do patelni spływają znaczne ilości tłuszczu. Tłuszcz jest przyczyną powstawania białego dymu i może powodować, że patelnia będzie nagrzewać się bardziej niż zwykle. Nie ma to wpływu na urządzenie ani na przyrządzaną potrawę.
	Na patelni wciąż znajdują się resztki tłuszczu z poprzedniego użycia.	Biały dym powstaje w wyniku podgrzewania tłuszczu na patelni. Patelnię należy dokładnie wyczyścić po każdym użyciu.
Świeże frytki smażą się w urządzeniu w sposób nierównomierny.	Pokrojone w słupki ziemniaki nie zostały właściwie namoczone przed usmażeniem.	Namaczaj słupki ziemniaków w misce przez co najmniej 30 minut, a następnie wyjmij je i osusz za pomocą papierowego ręcznika.
	Użyto niewłaściwego gatunku ziemniaków.	Używaj świeżych ziemniaków o większej twardości.
Świeże frytki nie są chrupiące po wyjęciu z urządzenia.	Chrupkość frytek zależy od ilości oleju i wody we frytkach.	Pokrojone w słupki ziemniaki powinny zostać właściwie osuszone przed dodaniem oleju. Aby frytki były bardziej chrupiące, ziemniaki można drobniej pokroić i dodać nieco więcej oleju.
Na wyświetlaczu pojawia się komunikat „Er”.	Wystąpił błąd.	Zanieś urządzenie do autoryzowanego centrum serwisowego firmy Philips.
Wskaźniki czasu i temperatury zmieniają się automatycznie, nawet jeśli nie są naciskane żadne przyciski.	Na panelu sterowania zebrała się wilgoć.	Po wyczyszczeniu osusz panel sterowania szmatką.

Введение

Поздравляем с покупкой продукции Philips! Чтобы воспользоваться всеми преимуществами поддержки Philips, зарегистрируйте прибор на веб-сайте www.philips.com/welcome.

Мультипечь — это простой способ сделать ваши любимые блюда и закуски более полезными для здоровья.

Благодаря технологии подачи горячего воздуха и высокоскоростной воздушной циркуляции (“Rapid Air”), а также верхнему грилю, мультипечь позволяет быстро и с легкостью готовить вкусную и здоровую пищу. Обработка продуктов происходит одновременно со всех сторон, поэтому для приготовления большинства блюд не требуется добавление масла.

Другие рецепты и идеи, а также сведения о мультипечи см. на сайте www.philips.com/kitchen.

Общее описание (Рис. 1)

- 1 Корзина
- 2 Отметка MAX
- 3 Ручка корзины
- 4 Противень
- 5 Панель управления
- А Кнопка включения/выключения
- В Кнопка пуска/паузы
- С Кнопка вызова сохраненных настроек
- D Кнопки увеличения и уменьшения температуры
- E Индикация времени/температуры
- F Кнопки увеличения и уменьшения времени
- 6 Ящик
- 7 Отверстия для отвода воздуха
- 8 Отверстие для забора воздуха

Важная информация

Перед использованием прибора внимательно ознакомьтесь с руководством пользователя и сохраните его для дальнейшего использования в качестве справочного материала.

Опасно!

- Запрещается погружать корпус с панелью управления и нагревательными элементами в воду или промывать под струей воды.
- Попадание воды или других жидкостей внутрь устройства может привести к поражению электрическим током.
- Во избежание контакта с нагревающими элементами всегда кладите продукты для жарки в корзину.
- Запрещается закрывать отверстия для отвода и забора воздуха во время работы устройства.
- Запрещается наливать масло на противень во избежание возгорания.
- Запрещается прикасаться к внутренним частям устройства во время его работы.

Предупреждение

- Перед подключением прибора убедитесь, что указанное на нем номинальное напряжение соответствует напряжению местной электросети.
- Запрещено пользоваться прибором, если сетевая вилка, сетевой шнур или сам прибор повреждены.
- В случае повреждения сетевого шнура его необходимо заменить. Чтобы обеспечить безопасную эксплуатацию прибора, заменяйте шнур только в авторизованном сервисном центре Philips или в сервисном центре с персоналом аналогичной квалификации.

- Дети старше 8 лет и лица с ограниченными интеллектуальными или физическими возможностями, а также лица с недостаточным опытом и знаниями могут пользоваться данным прибором только под присмотром или после получения инструкций по безопасному использованию прибора и при условии понимания потенциальных опасностей.
- Дети могут осуществлять очистку и уход за прибором, только если они старше 8 лет и только под присмотром взрослых.
- Храните прибор и шнур в месте, недоступном для детей младше 8 лет.
- Не помещайте шнур рядом с горячими поверхностями.
- Запрещается включать устройство в сеть или пользоваться панелью управления с мокрыми руками.
- Подключайте устройство только к заземленной розетке. Убедитесь, что сетевая вилка правильно вставлена в розетку электросети.
- Запрещается подключать данное устройство к внешнему таймеру или автономной системе дистанционного управления.
- Не ставьте устройство на легко воспламеняющиеся материалы (скатерть или занавески) или рядом с ними.
- Не ставьте устройство рядом со стеной или другими устройствами. Расстояние между задней, верхней и боковыми панелями устройства и другими поверхностями должно составлять не менее 10 см. Запрещается класть на устройство какие-либо предметы.
- Не используйте устройство для целей, отличных от описанных в данном руководстве.
- Не оставляйте работающее устройство без присмотра.
- Во время приготовления под воздействием горячего воздуха из отверстий для отвода воздуха выходит пар. Не подносите руки и лицо к этим отверстиям. Остерегайтесь выхода горячего пара и воздуха, вынимая противень из устройства.
- Во время использования устройства некоторые поверхности могут нагреваться (Рис. 2).
- При появлении черного дыма немедленно отключите устройство. Прежде чем вынимать противень из устройства, дождитесь прекращения выделения дыма.
- В мультипечи противень сильно нагревается. Прежде чем вынимать противень, дайте ему остыть.

Внимание!

- Поставьте устройство на твердую, ровную, устойчивую поверхность.
- Устройство предназначено только для домашнего использования в стандартных условиях. Устройство не предназначено для использования в таких условиях эксплуатации, как обеденные зоны в магазинах, офисах, сельскохозяйственных помещениях или других производственных условиях. Также устройство

не предназначено для использования клиентами в отелях, мотелях, местах ночлега и завтрака, а также в других местах пребывания.

- В случае нарушения правил использования устройства, при его использовании в качестве профессионального или полупрофессионального оборудования, а также при нарушении правил данного руководства гарантийные обязательства утрачивают свою силу, и в этом случае компания Philips не несет ответственности за какой бы то ни было причиненный ущерб.
- Для проверки или ремонта прибора следует обращаться только в авторизованный сервисный центр Philips. Не пытайтесь выполнять ремонт прибора самостоятельно, так как при этом гарантийные обязательства утрачивают свою силу.
- После завершения работы отключите прибор от розетки электросети.
- Прежде чем очищать устройство или убирать его на хранение, дайте ему остыть около 30 мин.
- Продукты, которые готовятся в аэрофритюрнице, должны быть золотисто-желтого, а не темного или коричневого цвета. Подгоревшие остатки пищи следует удалить. Не обжаривайте свежий картофель при температуре выше 180 °C (чтобы минимизировать образование акриламида).

Автоматическое выключение.

Прибор оснащен функцией автоматического отключения. Прибор автоматически выключается, если в течение 30 минут не была нажата ни одна кнопка. Чтобы отключить прибор вручную, нажмите кнопку включения/выключения.

Электромагнитные поля (ЭМП)

Данный прибор Philips соответствует стандартам по электромагнитным полям (ЭМП). При правильном обращении согласно инструкциям, приведенным в руководстве по эксплуатации, использование прибора безопасно в соответствии с современными научными данными.

Перед первым использованием

- 1** Снимите весь упаковочный материал.
- 2** Снимите защитную пленку с панели управления. С прибора снимите все наклейки и ярлыки.
- 3** Откройте ящик, потянув его за ручку. (Рис. 3)
- 4** Поднимите ручку и извлеките корзину (1). Чтобы извлечь противень, наклоните его назад и снимите с направляющих (2). (Рис. 4)
- 5** Тщательно вымойте корзину и противень под струей горячей воды, используя жидкость для мытья посуды и неабразивную губку.

Примечание. Эти части также можно мыть в посудомоечной машине.

- 6** Протрите внутреннюю и внешнюю поверхность устройства влажной тканью.
- 7** Установите противень в ящик (1), а корзину поставьте на противень (2) (Рис. 5).
- 8** Задвиньте ящик в мультипечь, взявшись за ручку.

Примечание. При первом включении прибора может выделяться немного дыма. Это нормально.

Подготовка прибора к работе

- 1** Установите устройство на устойчивой горизонтальной и ровной поверхности.

Установка работающего прибора возможна только на термостойких поверхностях.

Не устанавливайте работающий прибор рядом или под предметами, которые могут быть повреждены паром, например, под полками или рядом со стеной.

Примечание. Разместите прибор таким образом, чтобы обеспечить полное выдвижение ящика.

- 2 Вытяните сетевой шнур из отделения для хранения шнура, расположенного в задней части прибора.

В мультипечи для приготовления пищи используется горячий воздух. Не наливайте на противень масло, жир для жарки и другие жидкости.

Не кладите какие-либо предметы на устройство, так как это может затруднить поток воздуха и повлиять на конечный результат приготовления.

Использование прибора

Выбор продуктов, которые можно приготовить в мультипечи, достаточно широк. Ознакомьтесь с возможностями устройства вам поможет книга с рецептами, которая поставляется в комплекте. Рецепты также можно найти на веб-сайте www.philips.com/kitchen.

Предварительный нагрев

- 1 Вставьте вилку шнура питания в заземленную розетку электросети.
- 2 Нажмите кнопку включения/выключения, чтобы включить прибор. (Рис. 6)
 - ▶ На дисплее отобразится последний выбранный температурный режим.
- 3 С помощью кнопки увеличения и уменьшения температуры установите нужную температуру. Для выбора подходящего температурного режима см. раздел “Настройки” в этой главе. (Рис. 7)

Совет. Для более быстрого переключения значений температуры нажмите и удерживайте кнопку увеличения или уменьшения температуры.

Примечание. Чтобы сразу начать приготовление без предварительного нагрева прибора, пропустите шаг 4 и перейдите к инструкциям в разделе “Жарка горячим воздухом” в этой главе.

- 4 Нажмите кнопку пуска/паузы. (Рис. 8)
 - ▶ Прибор начнет нагреваться.
 - ▶ Установленная температура будет мигать до достижения указанного значения. Затем на приборе раздастся звуковой сигнал, на дисплее появится установленное значение температуры. После установив времени приготовления звуковой сигнал на приборе отключится (см. шаг 4 в разделе “Жарка горячим воздухом”).

Примечание. Предварительный нагрев можно включить в ручном режиме, установив температуру и нажимая кнопку уменьшения времени приготовления до тех пор, пока на дисплее не появится индикация “-”. (Рис. 9)

Жарка горячим воздухом

- 1 Откройте ящик, потянув его за ручку. (Рис. 3)
- 2 Положите ингредиенты в корзину (Рис. 10).

Примечание. Запрещается заполнять корзину выше отметки “MAX” или превышать количество, указанное в таблице (см. раздел “Настройки” в этой главе), так как это может повлиять на качество приготовленной пищи.

- 3 Задвиньте ящик в мультипечь, взявшись за ручку (Рис. 11).

Не используйте противень, если корзина не установлена. Если прибор разогрет, но корзина не установлена, используйте кухонные рукавицы, чтобы открыть ящик. Края и внутренняя часть ящика сильно нагреваются.

Внимание! Противень сильно нагревается, не прикасайтесь к нему во время и некоторое время после завершения приготовления.

- 4 С помощью кнопок уменьшения или увеличения времени приготовления выберите время приготовления. Чтобы выбрать оптимальное время приготовления, ознакомьтесь с разделом “Настройки” в этой главе. (Рис. 12)

Совет. Для более быстрого переключения значений времени нажмите и удерживайте кнопку увеличения и уменьшения времени приготовления.

Примечание. Если предварительный нагрев прибора не был произведен, увеличьте время приготовления на 3 минуты.

Примечание. Если в течение 5 минут не будет выбрано время приготовления, прибор выключится автоматически.

- 5 Нажмите кнопку пуска/паузы, чтобы начать процесс приготовления. (Рис. 13)
 - ▶ На дисплее начнется обратный отсчет времени приготовления.
 - ▶ Лишний жир от продуктов собирается в нижней части противня.
- 6 По истечении установленного времени приготовления на приборе раздастся звуковой сигнал.

Примечание. Также процесс приготовления можно остановить вручную, нажав на кнопку пуска/паузы (Рис. 8).

- 7 Откройте ящик, потянув его за ручку, проверьте готовность ингредиентов. (Рис. 14)

Если ингредиенты еще не готовы, просто задвиньте ящик обратно в мультипечь и увеличьте время приготовления на несколько минут.

- 8 Чтобы достать небольшие ингредиенты (например, картофель-фри), снимите корзину с противня, держа ее за ручку. (Рис. 15)

В процессе приготовления противень, корзина и ингредиенты нагреваются. При приготовлении некоторых ингредиентов в мультипечи от противня может идти пар.

- 9 Положите приготовленную пищу в миску или тарелку. (Рис. 16)

Совет. Для вынимания больших и хрупких продуктов используйте щипцы, чтобы поднять их из корзины (Рис. 17).

- 10 После приготовления порции продуктов в мультипечи можно сразу же начать приготовление второй порции продуктов.

Примечание. Для приготовления еще одной порции повторите шаги 1-9.

Примечание. Если вторая порция будет готовиться в течение 30 минут после окончания приготовления первой, повторный нагрев прибора не требуется.

- 11 Чтобы выключить мультипечь, нажмите кнопку включения/выключения.

Кнопка вызова сохраненных настроек

Настройки (температурный режим и время приготовления) можно сохранить и использовать в дальнейшем для приготовления любимых блюд.

Примечание. На приборе можно сохранить только один температурный режим и одну настройку времени приготовления.

Сохранение избранных настроек

- 1 Нажмите кнопку включения/выключения, чтобы включить прибор. (Рис. 6)
- 2 Нажмите кнопку сохраненных настроек (значок звездочки). (Рис. 18)
 - ▶ На дисплее отобразятся текущие сохраненные настройки.
- 3 С помощью кнопки увеличения или уменьшения температуры выберите значение температуры. (Рис. 7)
 - ▶ Начнет мигать значок звездочки.
- 4 С помощью кнопки увеличения или уменьшения времени приготовления выберите значение времени приготовления. (Рис. 12)

- 5 Нажмите кнопку сохраненных настроек (значок звездочки). (Рис. 18)

▶ Раздастся звуковой сигнал, значок звездочки загорится постоянным светом, указывая на сохранение настроек.

Теперь избранные настройки можно сохранять в памяти прибора. Чтобы получить доступ к сохраненным настройкам, просто нажмите кнопку вызова сохраненных настроек. Для запуска программы нажмите кнопку пуска/паузы.

Примечание. Чтобы изменить сохраненные настройки, просто повторите действия, описанные в шагах 1-5.

Советы

- По сравнению с большими порциями для приготовления порций меньшего размера обычно требуется немного меньше времени.
- Если вы готовите большие порции, следует немного увеличить время приготовления. Если порции небольшие, время приготовления следует немного сократить.
- При приготовлении небольших порций в середине цикла приготовления перемешайте ингредиенты. Это улучшит конечный результат и поможет избежать неравномерного обжаривания.
- При приготовлении свежего картофеля добавьте масло, чтобы он получился хрустящим. После добавления масла жарьте продукты в мультипечи в течение нескольких минут.
- Не готовьте в мультипечи слишком жирные продукты, например колбаски.
- Также в мультипечи можно приготовить закуски, которые обычно готовятся в духовке.
- Оптимальное количество картофеля для приготовления хрустящего картофеля фри составляет 750 грамм.
- Для быстрого приготовления закусок с начинкой используйте готовое тесто. Такое тесто готовится быстрее, чем домашнее.

- Для приготовления кекса, открытого пирога, при жарке хрустящих ингредиентов или блюд с начинкой установите форму/посуду для выпекания в корзину мультипечи.
- Мультипечь можно также использовать для разогревания продуктов. Для этого нужно на 10 минут установить температуру 150° С.

Очистка

Очищайте прибор после каждого использования. Во избежание появления дыма очищайте нижнюю часть противня от скопившегося масла.

Чтобы мультипечь остыла быстрее, откройте ящик. Прежде чем извлечь противень из прибора, дайте ему остыть.

Противень, корзина и внутренняя поверхность устройства имеют антипригарное покрытие. Запрещается использовать для их очистки металлические кухонные предметы и абразивные чистящие материалы, так как они могут повредить антипригарное покрытие.

1 Отключите устройство от электросети и дайте ему остыть.

2 Протрите внешнюю поверхность прибора влажной тканью.

Примечание. На панели управления не должно оставаться влаги. После проведения очистки протирайте панель управления сухой тканью.

3 Вымойте противень и корзину горячей водой, используя жидкость для мытья посуды и неабразивную губку.

Уберите оставшуюся грязь при помощи средства для удаления жира.

Примечание. Противень и корзину можно мыть в посудомоечной машине.

Совет. Если грязь прилипла к корзине или к нижней части противня, заполните противень горячей водой с добавлением моющего средства. Поместите корзину в противень и оставьте их в воде примерно на 10 минут.

4 Проймите внутренние части устройства под горячей водой и с использованием неабразивной губки.

5 Используйте щетку, чтобы очистить нагревательный элемент от остатков пищи.

Хранение

1 Отсоедините устройство от электросети и дайте ему остыть.

2 Все части должны быть чистыми и сухими.

3 Поместите шнур в отделение для хранения шнура.

Заказ аксессуаров

Чтобы приобрести аксессуары или запасные части, посетите веб-сайт www.shop.philips.com/service или обратитесь в местную торговую организацию Philips. Вы также можете обратиться в местный центр поддержки потребителей Philips (контактные данные указаны на гарантийном талоне).

Утилизация

- Этот символ на изделии означает, что оно подпадает под действие Директивы ЕС 2012/19/ЕС. Узнайте о требованиях местного законодательства по раздельной утилизации электротехнических и электронных изделий. Следуйте правилам и не утилизируйте изделие вместе с бытовыми отходами. Правильная утилизация позволяет предотвратить возможные негативные последствия для окружающей среды и здоровья человека (Рис. 19).

Гарантия и поддержка

Для получения поддержки или информации посетите веб-сайт www.philips.com/support или ознакомьтесь с информацией на гарантийном талоне.

Поиск и устранение неисправностей

Данная глава посвящена наиболее распространенным проблемам, возникающим при использовании прибора. Если самостоятельно справиться с возникшими проблемами не удастся, см. список часто задаваемых вопросов на веб-странице www.philips.com/support или обратитесь в центр поддержки потребителей в вашей стране.

Проблема	Возможная причина	Способы решения
Прибор не работает.	Устройство не подключено к электросети.	Вставьте вилку шнура питания в заземленную розетку электросети.
	Прибор не включен.	Нажмите кнопку включения/выключения, чтобы включить прибор.

Проблема	Возможная причина	Способы решения
Продукты, которые готовились в аэрофритюрнице, не прожарены.	Установлено слишком низкое значение температуры.	Установите нужное значение температуры при помощи кнопки увеличения температуры (см. раздел "Настройки" в главе "Использование прибора").
	Выбрано слишком малое время приготовления.	Установите нужное значение времени приготовления при помощи кнопки увеличения времени приготовления (см. раздел "Настройки" в главе "Использование прибора").
	В корзину помещено слишком большое количество продуктов.	Положите в корзину порции меньшего размера. Небольшие порции обжариваются более равномерно. Количество ингредиентов не должно превышать отметку MAX или максимальное значение, указанное в таблице.
Продукты в приборе обжариваются неравномерно.	Некоторые типы продуктов нужно встряхивать в середине цикла приготовления.	Ингредиенты, которые кладутся друг на друга вдоль или поперек (например, картофель фри) следует встряхивать по истечении первой половины времени приготовления. См. раздел "Настройки" в главе "Использование прибора".
Жареные закуски при приготовлении в приборе не получаются хрустящими.	Был использован тип закусок, рассчитанный на приготовление в обычной фритюрнице.	Используйте закуски для приготовления в печи или слегка смажьте закуски маслом для получения хрустящей корочки.
Не удается задвинуть ящик.	В корзину загружено слишком много продуктов.	Не заполняйте корзину выше отметки "MAX".
	Противень и корзина установлены неправильно.	Убедитесь, что противень и корзина установлены соответствующим образом.
Из устройства выходит белый дым.	В нем готовятся жирные продукты.	При обжаривании жирных продуктов большое количество масла вытекает на противень. Масло при горении выделяет белый дым, и противень может нагреваться сильнее, чем обычно. Это не влияет на работу прибора или на конечный результат приготовления.
	На противне имеются остатки жира от ранее приготовленных продуктов.	Нагреваясь на противне, жир выделяет белый дым. Перед использованием убедитесь, что противень чист.
Незамороженный картофель фри неравномерно обжаривается в приборе.	Картофельные ломтики не были надлежащим образом замочены перед жаркой.	Замочите картофельные ломтики в воде минимум на 30 минут, затем выньте и высушите их при помощи кухонной салфетки.
	Используется неправильный тип картофеля.	Используйте только свежий крепкий картофель.

Проблема	Возможная причина	Способы решения
Незамороженный картофель фри не получается хрустящим при приготовлении в приборе.	Результат зависит от количества масла и воды в картофеле фри.	Перед добавлением масла тщательно просушите картофельную соломку. Нарежьте картофель более тонкой соломкой и добавьте чуть больше масла.
На дисплее появляется сообщение "Er" (Ошибка)	Произошла ошибка.	Отнесите прибор в авторизованный сервисный центр Philips для проведения диагностики.
Индикация времени и температуры меняется автоматически без нажатия кнопок.	На панель управления попала влага.	После проведения очистки вытирайте панель управления сухой тканью.

Аэрофритюрница

Изготовитель: "Филипс Консьюмер Лайфстайл Б.В.", Туссендиелен 4, 9206 АД, Драхтен, Нидерланды

Импортер на территорию России и Таможенного Союза:

ООО "Филипс", Российская Федерация, 123022 г. Москва,

ул. Сергея Макеева, д.13, тел. +7 495 961-1111

220V, 50Hz, 2100W

Для бытовых нужд

УКРАЇНСЬКА

Вступ

Вітаємо Вас із покупкою та ласкаво просимо до клубу Philips! Щоб у повній мірі скористатися підтримкою, яку пропонує компанія Philips, зареєструйте свій виріб на веб-сайті www.philips.com/welcome.

Нова фритюрниця Airfryer дозволяє готувати улюблені страви здоровішим способом.

Для швидкого і простого приготування різноманітних смачних страв здоровішим способом фритюрниця Airfryer використовує потік гарячого повітря, технологію високошвидкісної циркуляції повітря (Rapid Air) та верхній гриль. Продукти відразу підігріваються з усіх боків і до більшості з них не потрібно додавати олії.

Для доступу до інших дивовижних рецептів і детальнішої інформації про фритюрницю відвідайте веб-сайт www.philips.com/kitchen.

Загальний опис (Мал. 1)

- 1 Кошик
- 2 Позначка "MAX"
- 3 Ручка кошика
- 4 Чаша
- 5 Панель керування
- А Кнопка увімкнення/вимкнення
- В Кнопка пуску/паузи
- С Кнопка попередньо встановленого налаштування
- D Кнопки збільшення і зменшення температури
- E Індикація часу/температури
- F Кнопки збільшення і зменшення часу таймера
- 6 Шухляда
- 7 Отвори виходу повітря
- 8 Вхідний отвір

Важлива інформація

Перед тим як використовувати пристрій, уважно прочитайте цей посібник користувача і зберігайте його для майбутньої довідки.

Небезпечно

- Не занурюйте корпус з електричними компонентами і нагрівальними елементами у воду та не мийте їх під краном.
- Для запобігання ураженню електричним струмом слідкуйте, щоб всередину пристрою не потрапила вода чи інша рідина.
- Кладіть продукти для смаження у кошик, щоб вони не торкалися нагрівальних елементів.

- Не накривайте отвори входу і виходу повітря, коли пристрій працює.
- Для запобігання пожежі не наливайте в чашу олію.
- Не торкайтеся внутрішньої частини пристрою, коли він працює.

Попередження

- Перед тим як під'єднувати пристрій до електромережі, перевірте, чи збігається напруга, вказана на пристрої, з напругою у мережі.
- Не використовуйте пристрій, якщо штекер, шнур живлення або сам пристрій пошкоджені.
- Якщо шнур живлення пошкоджений, для уникнення небезпеки його необхідно замінити, звернувшись до компанії Philips, уповноваженого сервісного центру або фахівців із належною кваліфікацією.
- Цим пристроєм можуть користуватися діти віком від 8 років або більше чи особи із послабленими фізичними відчуттями або розумовими здібностями, чи без належного досвіду та знань, за умови, що користування відбувається під наглядом, їм було проведено інструктаж щодо безпечного користування пристроєм та їх було повідомлено про можливі ризики.
- Не дозволяйте дітям до 8 років виконувати чищення та догляд без нагляду дорослих.
- Зберігайте пристрій та шнур живлення подалі від дітей віком до 8 років.
- Тримайте шнур живлення подалі від гарячих поверхонь.
- Не під'єднуйте пристрій до мережі та не користуйтеся панеллю керування вологими руками.
- Підключайте пристрій лише до заземленої розетки. Завжди перевіряйте, чи штепсель зафіксовано в розетці належним чином.
- Цей пристрій не призначено для керування за допомогою зовнішнього таймера чи окремої системи дистанційного керування.
- Не встановлюйте пристрій на або біля займистих матеріалів (наприклад, скатертини або занавісок).
- Не встановлюйте пристрій біля стіни або інших пристроїв. Залишайте щонайменше 10 см вільного місця за пристроєм, з обох його сторін і над ним. Не ставте нічого зверху на пристрій.
- Не використовуйте пристрій для інших цілей, не описаних у цьому посібнику.
- Не залишайте пристрій працювати без нагляду.
- Під час смаження із використанням гарячого потоку повітря з отворів виходу повітря виходить гаряча пара. Тримайте руки та обличчя на безпечній відстані від пари й отворів виходу повітря. Слідкуйте також, щоб не обпектися гарячою парою і повітрям, коли виймаєте чашу із пристрою.
- Коли пристрій працює, поверхні, що доступні для дотику, можуть нагріватися (Мал. 2).
- Якщо із пристрою почне виходити темний дим, негайно від'єднайте його від електромережі. Перед тим як вийняти чашу із пристрою, зачекайте, поки не перестане виходити дим.
- Чаша нагрівається під час використання у фритюрниці Airfryer. Перед тим як торкатися чаші, дайте їй охолонути.

Увага

- Поставте пристрій на горизонтальну, рівну і стійку поверхню.
- Цей пристрій призначено виключно для побутового використання. Його не призначено для використання на службових кухнях у магазинах, офісах, фермерських господарствах та в інших виробничих умовах. Його також не призначено для використання клієнтами в готелях, мотелях, готелях із комплексом послуг “ночівля і сніданок” та інших жилих середовищах.
- Якщо пристрій використовується неналежно, у професійних чи напівпрофесійних цілях або іншим чином всупереч цій інструкції, гарантія втрачає чинність, а компанія Philips не несе відповідальності за заподіяну шкоду.
- Для перевірки або ремонту пристрою завжди звертайтеся до сервісного центру, уповноваженого фірмою Philips. Не намагайтеся ремонтувати пристрій самостійно, це призведе до втрати гарантії.
- Після використання завжди від'єднуйте пристрій від мережі.
- Дайте пристрою охолонути протягом прибл. 30 хвилин, перед тим як розбирати або чистити його.
- Готуйте продукти в цьому пристрої до золотисто-жовтого, а не до темного або коричневого кольору. Видаляйте обгорілі залишки. Не смажте картоплю за температури вище 180 °C (щоб мінімізувати утворення акриламідів).

Автоматичне вимкнення

Цей пристрій має функцію автоматичного вимкнення. Якщо протягом 30 хвилин не натиснути жодної кнопки, пристрій вимкнеться автоматично. Щоб вимкнути пристрій вручну, натисніть кнопку увімкнення/вимкнення.

Електромагнітні поля (ЕМП)

Цей пристрій Philips відповідає усім стандартам електромагнітних полів (ЕМП). Згідно з останніми науковими дослідженнями, пристрій є безпечним у використанні за умов правильної експлуатації у відповідності з інструкціями, поданими у цьому посібнику користувача.

Перед першим використанням

- 1 Зніміть весь пакувальний матеріал.
- 2 Зніміть плівку з панелі керування та етикетки з пристрою.
- 3 Відкрийте шухляду, потягнувши за ручку. (Мал. 3)
- 4 Вийміть кошик, піднявши ручку (1). Щоб вийняти чашу, нахиліть її назад і зніміть із рейок (2). (Мал. 4)
- 5 Скориставшись неабразивною губкою, добре помийте кошик і чашу гарячою водою із миючим засобом.

Примітка: Ці частини можна також мити у посудомийній машині.

- 6 Протирайте пристрій всередині та ззовні вологою ганчіркою.
- 7 Поставте чашу в шухляду (1), а кошик – у чашу (2) (Мал. 5).
- 8 За допомогою ручки засуньте шухляду назад у фритюрницю Airfryer.

Примітка: Під час першого використання з пристрою може виходити дим. Це нормально.

Підготовка до використання

- 1 Поставте пристрій на стійку, горизонтальну і рівну поверхню.
- Не встановлюйте увімкнений пристрій на поверхнях, чутливих до високих температур.
- Не ставте увімкнений пристрій біля або під предметами, які можуть пошкодитися під дією пари (наприклад, стіни та шафи).

Примітка: Ставте пристрій на робочу поверхню так, щоб шухляду можна було відкрити повністю.

- 2 Витягніть шнур живлення із відділення для зберігання шнура позаду пристрою.

Ця фритюрниця Airfryer працює із використанням гарячого потоку повітря. Не наливайте в чашу олію, жир чи іншу рідину.

Не кладіть нічого на пристрій. Це перешкоджає потоку повітря і впливає на смаження.

Застосування пристрою

За допомогою фритюрниці Airfryer можна готувати різноманітні страви. Книга рецептів у комплекті допоможе ознайомитися із пристроєм. Більше рецептів можна знайти на веб-сайті www.philips.com/kitchen.

Попереднє нагрівання

- 1 Підключіть вилку до заземленої розетки.
- 2 Щоб увімкнути пристрій, натисніть кнопку увімкнення/вимкнення. (Мал. 6)
 - ▶ На дисплеї з'явиться останнє вибране налаштування температури.
- 3 Щоб налаштувати потрібну температуру, натисніть кнопку збільшення чи зменшення температури. Щоб визначити потрібну температуру, читайте підрозділ “Налаштування” у цьому розділі. (Мал. 7)

Порада: Для швидшого прокручування температури вперед чи назад натисніть та утримуйте кнопку збільшення чи зменшення довше.

Примітка: Для смаження без попереднього нагрівання пропустіть крок 4 та виконайте вказівки підрозділу “Смаження із використанням гарячого потоку повітря” у цьому розділі.

- 4 Натисніть кнопку пуску/паузи. (Мал. 8)
 - ▶ Пристрій починає нагріватися.
 - ▶ Значення встановленої температури блимає до її досягнення. Потім пристрій подає звукові сигнали, і налаштована температура відображається постійно. Пристрій перестає подавати звукові сигнали, якщо налаштувати потрібний час приготування (див. крок 4 в підрозділі “Смаження із використання гарячого потоку повітря”).

Примітка: Попереднє нагрівання можна також розпочати вручну, налаштувавши температуру та натиснувши кнопку зменшення часу таймера до появи індикації “- -”. (Мал. 9)

Смаження із використанням гарячого потоку повітря

- 1 Відкрийте шухляду, потягнувши за ручку. (Мал. 3)
- 2 Покладіть продукти в кошик (Мал. 10).

Примітка: Не наповнюйте кошик вище позначки “MAX” та не перевищуйте кількість, вказану в таблиці (див. підрозділ “Налаштування” у цьому розділі), оскільки це може вплинути на якість приготованих продуктів.

- 3 За допомогою ручки засуньте шухляду назад у фритюрницю Airfryer (Мал. 11).

Не використовуйте чашу без кошика. Якщо пристрій нагрівається без кошика, щоб відкрити шухляду, одягайте рукавиці. Краї та внутрішня частина шухляди дуже нагріваються.

Увага: Не торкайтеся чаші під час використання та якийсь час потому, адже вона дуже нагрівається.

- 4 Налаштуйте таймер на потрібний час приготування за допомогою кнопки збільшення чи зменшення часу таймера. Щоб визначити потрібний час приготування, читайте підрозділ “Налаштування” у цьому розділі. (Мал. 12)

Порада: Для швидшого прокручування значення часу вперед чи назад натисніть та утримуйте кнопку збільшення чи зменшення часу таймера довше.

Примітка: Якщо пристрій попередньо не нагріто, догайте до часу приготування 3 хвилини.

Примітка: Якщо не налаштувати потрібний час приготування протягом 5 хвилин, з міркувань безпеки пристрій вимкнеться автоматично.

- 5 Щоб почати приготування, натисніть кнопку пуску/паузи. (Мал. 13)
 - ▶ На дисплеї почне відраховуватися встановлений час приготування.
 - ▶ Надлишок олії із продуктів збирається на дні чаші.

- 6 Коли пристрій починає подавати звукові сигнали, встановлений час приготування закінчився.

Примітка: Зупинити приготування можна також вручну. Для цього натисніть кнопку пуску/паузи (Мал. 8).

- 7** Відкрийте шухляду, потягнувши за ручку, та перевірте, чи продукти готові. (Мал. 14)

Якщо вони ще не готові, просто засуньте шухляду назад у фритюрницю Airfryer, взявши її за ручку, і додайте до встановленого часу ще кілька хвилин.

- 8** Щоб викласти невеликі продукти (наприклад, картоплю-фрі), вийміть кошик із чаші, взявши його за ручку. (Мал. 15)

Після приготування чаша, кошик і продукти залишаються гарячими. Залежно від продуктів у фритюрниці Airfryer із чаші може виходити пара.

- 9** Викладіть продукти з кошика в миску або на тарілку. (Мал. 16)

Порада: Великі або крихкі продукти виймайте з кошика лопаткою (Мал. 17).

- 10** Приготувавши одну порцію продуктів, відразу можна готувати іншу.

Примітка: Щоб приготувати наступну порцію, повторіть кроки 1–9.

Примітка: У разі приготування наступної порції протягом 30 хвилин попередньо нагрівати пристрій знову не потрібно.

- 11** Щоб увімкнути пристрій, натисніть кнопку увімкнення/вимкнення.

Кнопка попередньо встановленого налаштування

Пристрій можна запрограмувати на приготування улюбленої їжі за певної температури протягом певного періоду часу.

Примітка: Пристрій може запам'ятати лише одне значення температури та одне значення часу приготування.

Щоб встановити вибрані налаштування, виконайте подані далі кроки.

- 1** Щоб увімкнути пристрій, натисніть кнопку увімкнення/вимкнення. (Мал. 6)

- 2** Натисніть кнопку попередньо встановленого налаштування (символ зірки). (Мал. 18)

▶ На дисплеї з'являться поточні збережені налаштування.

- 3** Щоб налаштувати потрібну температуру, натисніть кнопку збільшення чи зменшення температури. (Мал. 7)

▶ Почне блимати символ зірки.

- 4** Щоб налаштувати потрібний час, натисніть кнопку збільшення чи зменшення часу таймера. (Мал. 12)

- 5** Натисніть кнопку попередньо встановленого налаштування (символ зірки). (Мал. 18)

▶ Пролунає звуковий сигнал, і символ зірки світлитиметься без блимання, повідомляючи про те, що налаштування збережено.

Відтепер пристрій пам'ятає вибрані налаштування. Щоб викликати збережені налаштування, просто натисніть кнопку попередньо встановленого налаштування. Щоб запустити програму, натисніть кнопку пуску/паузи.

Примітка: Щоб змінити збережені налаштування, достатньо знову виконати кроки 1–5.

Поради

- Для приготування більших продуктів зазвичай потрібно трохи більше часу, ніж для менших.
- Для приготування більшої кількості продуктів потрібно трохи більше часу, ніж для приготування меншої кількості продуктів.
- Під час приготування менші продукти потрібно часу від часу струшувати для повторного розподілу. Це покращує результат і запобігає нерівномірному приготуванню продуктів.
- Додайте до свіжої картоплі трохи олії, щоб вона стала хрусткою. Смажте продукти у фритюрниці Airfryer кілька хвилин після додавання олії.
- Не готуйте у фритюрниці Airfryer дуже жирних продуктів, наприклад, ковбасок.
- Закуски, які можна готувати в духовці, можна також готувати у фритюрниці Airfryer.
- Для приготування хрусткої картоплі-фрі найкраще брати 750 г картоплі.
- Для швидкого і простого приготування фаршированих закусок беріть готове тісто. Використання готового тіста також передбачає менше часу для приготування, ніж використання домашнього тіста.
- Якщо потрібно спекти пиріг, підсмажити крихіткі чи фаршировані продукти, покладіть у кошик фритюрниці форму для випікання або посудину для приготування у духовці.
- У фритюрниці Airfryer можна також підігрівати продукти. Щоб їх підігріти, налаштуйте температуру на 150°C на період до 10 хвилин.

Чищення

Чистіть пристрій після кожного використання. Видаляйте олію із дна чаші після кожного приготування, щоб запобігти появі диму.

Відкрийте шухляду, щоб фритюрниця Airfryer охолонула швидше. Перед тим як виймати чашу з пристрою, дайте їй охолонути.

Чаша, кошик і внутрішня частина пристрою мають антипригарне покриття. Не використовуйте металеве кухонне приладдя або абразивні засоби для чищення, щоб їх почистити, оскільки вони можуть пошкодити антипригарне покриття.

- 1** Витягніть штепсель із розетки і дайте пристрою охолонути.

- 2** Протирайте пристрій всередині та ззовні вологою ганчіркою.

Примітка: Слідкуйте, щоб на панелі керування не було вологи. Після чищення витирайте її ганчіркою насухо.

- 3** Скориставшись неабразивною губкою, помийте чашу і кошик гарячою водою із миючим засобом.

Для видалення бруду, що залишився, можна скористатися знежирюючою рідиною.

Примітка: Чашу і кошик можна мити в посудомийній машині.

Порада: Якщо бруд прилип до кошика або дна чаші, наповніть чашу гарячою водою із миючим засобом. Вставте кошик у чашу і замочіть їх приблизно на 10 хвилин.

- 4** Скориставшись неабразивною губкою, помийте пристрій всередині гарячою водою.

- 5** Почистіть нагрівальний елемент щіткою для чищення, щоб видалити залишки їжі.

Зберігання

- 1** Від'єднайте пристрій від електромережі і дайте йому охолонути.

- 2** Перевірте, чи всі частини чисті та сухі.

- 3** Вставте шнур у відділення для зберігання.

Замовлення приладь

Щоб придбати приладдя чи запасні частини, відвідайте веб-сайт www.shop.philips.com/service або зверніться до дилера Philips. Можна також звернутися до Центру обслуговування клієнтів Philips у Вашій країні (контактну інформацію шукайте в гарантійному талоні).

Утилізація

- Цей символ на виробі означає, що цей виріб відповідає вимогам Директиви ЄС 2012/19/EU. Дізнайтеся про місцеву систему розділеного збору електричних та електронних пристроїв. Дотримуйтеся місцевих норм і не утилізуйте цей виріб зі звичайними побутовими відходами. Належна утилізація старих виробів допоможе запобігти негативному впливу на навколишнє середовище та здоров'я людей (Мал. 19).

Гарантія та підтримка

Якщо Вам необхідна інформація чи підтримка, відвідайте веб-сайт www.philips.com/support чи прочитайте окремий гарантійний талон.

Усунення несправностей

У цьому розділі зведено основні проблеми, які можуть виникнути під час використання пристрою. Якщо Ви не в змозі вирішити проблему за допомогою інформації, поданої нижче, відвідайте веб-сайт www.philips.com/support для перегляду списку частих запитань або зверніться до Центру обслуговування клієнтів у своїй країні.

Проблема	Можлива причина	Вирішення
Пристрій не працює.	Пристрій не під'єднано до мережі.	Підключіть вилку до заземленої розетки.
	Пристрій не увімкнений.	Щоб увімкнути пристрій, натисніть кнопку увімкнення/вимкнення.
Продукти в пристрої не підсмажилися.	Вибрано надто низьку температуру.	Щоб налаштувати потрібну температуру, натисніть кнопку збільшення температури (див. підрозділ "Налаштування" у розділі "Застосування пристрою").

Проблема	Можлива причина	Вирішення
	Час приготування надто короткий.	Щоб налаштувати потрібний час приготування, натисніть кнопку збільшення часу таймера (див. підрозділ "Налаштування" у розділі "Застосування пристрою").
	У кошику надто багато продуктів.	Кладіть у кошик менше продуктів для рівномірного підсмажування. Не перевищуйте позначки "MAX" чи максимальної кількості продуктів у таблиці.
Продукти в пристрої підсмажилися нерівномірно.	Під час приготування деякі продукти потрібно час від часу струшувати.	Під час приготування продукти, що знаходяться поверх інших продуктів (наприклад, картопля-фрі), потрібно час від часу струшувати. Читайте підрозділ "Налаштування" у розділі "Застосування пристрою".
Підсмажена в пристрої закуска не хрустка.	Ви берете закуску, яку слід готувати у традиційній глибокій фритюрниці.	Щоб закуска була хрусткішою, беріть закуску, яку можна готувати в духовці, або трохи полийте її олією.
Не вдається засунути шухляду в пристрій належним чином.	У кошику надто багато продуктів.	Не наповнюйте кошик вище позначки "MAX".
	Чашу та кошик встановлено неправильно.	Перевірте, чи правильно встановлено чашу та кошик.
Із пристрою виходить білий дим.	У фритюрниці готуються жирні продукти.	Під час смаження у пристрої жирних продуктів велика кількість жиру стікає у чашу. Жир спричинює появу білого диму, і чаша може нагрітися сильніше, ніж зазвичай. Це не впливає на пристрій або результат приготування.
	У чаші залишився жир ще з попереднього використання.	Білий дим з'являється через нагрівання жиру в чаші. Ретельно чистіть чашу після кожного використання.
Свіжа картопля-фрі підсмажилася у пристрої нерівномірно.	Ви погано замочили нарізану соломкою картоплю перед смаженням.	Замочіть картоплю, нарізану соломкою, у мисці принаймні на 30 хвилин, вийміть її і висушіть насухо за допомогою кухонної серветки.
	Ви берете невідповідну картоплю.	Беріть свіжу й тверду картоплю.
Підсмажена у пристрої свіжа картопля-фрі не хрустка.	Щоб картопля-фрі була хрусткою, зважайте на кількість олії і води в ній.	Перед тим як додавати олію, добре витріть нарізану соломкою картоплю. Щоб картопля була хрусткішою, ріжте її соломкою на дрібніші шматки та додавайте трохи більше олії.
На дисплеї з'являється повідомлення "Eg".	Виникла помилка.	Пристрій слід здати на перевірку до сервісного центру, уповноваженого компанією Philips.
Індикації часу й температури змінюються автоматично, навіть коли якщо не натискати жодної кнопки.	На панелі керування є волога.	Після чищення витирайте панель керування ганчіркою насухо.