

HOW TO BREW COFFEE TO YOUR OWN TASTE

- Always the right balance between coffee and water with the Active Balance System.

Strength selector

- Remove the red transportation clip before you start using the appliance ①.

1 Set the strength of your coffee by means of the strength selector ① (the knob on the right!). If you prefer mild coffee, turn the knob to the left. If you prefer strong coffee, turn the knob to the right.

- 2 Put the system in balance by means of the "OK" knob ②.

The indicator of the Active Balance System can be put in "OK" position by turning the "OK" knob to the left or to the right ③.

- 3 When putting the system in balance, make sure that:

- the filter holder is in place;
- the appliance does not contain any water or ground coffee.

Brewing coffee

1 First fill the water tank with water (the indicator of the Active Balance System goes up). Then fill the filter holder with ground coffee until the indicator of the Active Balance System has reached the "OK" position ③. Now you can switch the appliance on.

2 If the coffee is too mild, turn the strength selector one position to the right the next time you brew coffee. If the coffee is too strong, turn the strength selector one position to the left. Then repeat steps 2 and 3.

Note:

Because of the brewing speed of the appliance, the coffee will have a relatively milder taste when you brew a small amount of coffee.

If the coffee maker takes longer to brew coffee or if it switches off before the water tank is empty, descale the appliance according to the instructions for use.

General description

- ① Red transportation clip
- ① Strength selector
- ② "OK" knob
- ③ Active Balance System indicator

CÓMO PREPARAR CAFÉ A SU GUSTO

- Conseguirá dar siempre con la cantidad adecuada de café y agua con el Active Balance System.

Selector de intensidad

- Antes de utilizar el aparato, quite el precinto de transporte rojo ①.

1 Puede seleccionar la intensidad de café deseada con el botón selector de intensidad de café ①, que es el botón de la derecha.

Si está acostumbrado a tomar el café suave, gire el botón a la izquierda. Si prefiere el café fuerte, gire el botón a la derecha.

- 2 Regule la cantidad de café y agua con el botón "OK" ②.

Al girar el botón de "OK" hacia la izquierda o la derecha, el indicador de Active Balance System se colocará en posición "OK" ③.

- 3 Al regular la cantidad de café y agua de la cafetera (balance system), asegúrese de que:

- el soporte del filtro está en su sitio;
- el aparato no está lleno de agua y/o café.

Preparar café.

1 Llene primero el depósito con agua (el indicador de Active Balance System subirá). Luego llene el portafiltros con café molido hasta que el indicador del Active Balance System alcance la posición "OK" ③. Ahora ya puede conectar el aparato.

2 Si el café está demasiado suave, la próxima vez que haga café mueva el selector de intensidad una posición a la derecha. Si, por el contrario, el café está demasiado fuerte, mueva el selector de intensidad una posición a la izquierda. Después repita los pasos 2 y 3.

NOTA

Debido a la velocidad a la que la cafetera hace café, el sabor será algo más suave cuando vaya a preparar poca cantidad.

Si la cafetera tarda más en preparar el café o se desconecta antes de que se vacíe el tanque de agua, elimine la cal del aparato siguiendo las instrucciones de uso.

Descripción general

- ① Precinto de transporte rojo
- ① Botón selector de intensidad
- ② Botón "OK"
- ③ Indicador del Active Balance System

كيف تجعل تخمير القهوة يكون مناسباً لذوقك

- نظام التوازن الفعال يساعدك دائماً على معرفة التوازن الصحيح بين القهوة والماء

مفتاح تعديل قوة القهوة

- أزل الملقط الأحمر قبل البدء باستعمال الجهاز ①.

١ اضبط قوة القهوة من خلال مفتاح اختيار القوة ① (المفتاح على الجهة اليمنى)

إذا كنت تفضل القهوة الخفيفة اضبط المفتاح إلى الجهة اليسرى، إذا كنت تفضل القهوة القوية اضبط المفتاح إلى الجهة اليمنى.

- ٢ قم بتشغيل نظام التوازن الفعال من خلال الضغط على مفتاح "OK" ②.

يمكن ضبط مؤشر نظام التوازن الفعال على وضع "OK" من خلال الضغط على مفتاح "OK" المفتاح إلى الجهة اليسرى أو إلى الجهة اليمنى ③.

عند وضع نظام التوازن الفعال، تأكد أن:

- حامل الفلتر متواجد في مكانه
- لا يحتوي الجهاز على ماء أو قهوة مطحونة

تخمير القهوة

املاً خزان الماء بالماء أولاً (سيعلو مؤشر نظام التوازن الفعال إلى أعلى). ثم املاً حامل الفلتر بالقهوة المطحونة إلى أن يصل مؤشر نظام التوازن الفعال إلى وضع "OK" ③. يمكنك الآن تشغيل الجهاز.

إذا كانت القهوة خفيفة جداً، اضبط مفتاح اختيار القوة بوضع زائد إلى الجهة اليمنى في المرة القادمة التي تقوم بها بتخمير القهوة. إذا كانت القهوة قوية جداً، اضبط مفتاح اختيار القوة بوضع زائد إلى الجهة اليسرى. ثم كرر خطوات ٢ و ٣.

ملاحظة

بسبب سرعة التخمير للجهاز، سوف يكون للقهوة مذاق خفيف عند تخمير كمية صغيرة من القهوة.

إذا كان الجهاز يستغرق وقت أطول لتخمير القهوة أو إذا كان يتوقف عن العمل قبل إفراغ خزان الماء، قم بتنظيف الكلس المتراكم في الجهاز من خلال اتباع إرشادات الاستخدام.

وصف عام

- ① ملقط أحمر
- ① مفتاح تعديل قوة
- ② مفتاح "OK"
- ③ مؤشر نظام التوازن الفعال

Essence coffee maker
Active Balance System



PHILIPS

100% recycled paper
100% papier recyclé

www.philips.com

4222 002 28301

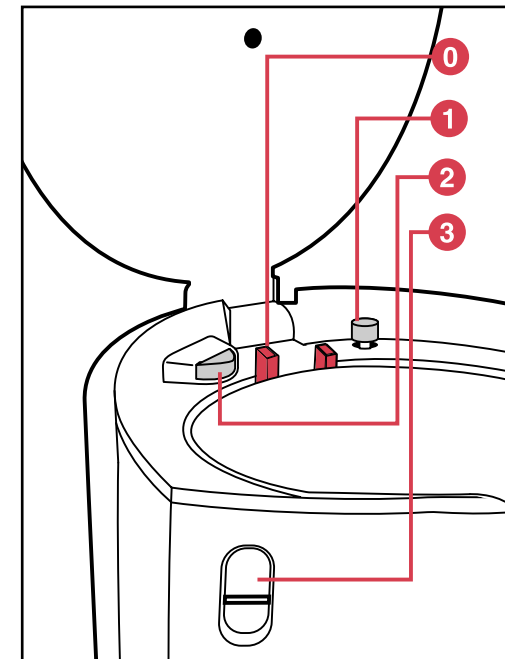

如何沖出您自己口味的咖啡

請隨時以Active Balance System(智慧濃淡調和系統)來正確的平衡您的咖啡與水的比例。

濃度選擇旋鈕

在您開始使用本產品前，請先將紅色透明夾取下 0。

1 利用濃度選擇旋鈕 1 來設定您的咖啡的濃度(旋鈕在右側!)。如果您習慣淡咖啡，請將旋鈕向左轉；如果您偏好濃咖啡，請將旋鈕向右轉。

2 利用“OK”旋鈕讓系統處於平衡狀態 2。可以將“OK”旋鈕向左或向右轉，讓智慧濃淡調和系統(Active Balance System)指示燈進入“OK”位置 3。

3 將系統設定在平衡狀態時，請確定：
- 濾網架已裝在正確位置；
- 本產品沒有注入水及/或咖啡。

煮咖啡。

1 首先在水箱中注入清水(智慧濃淡調和系統的指標會上升)。然後在濾網架中裝入研磨咖啡，直到智慧濃淡調和系統的指標到達“OK”位置為止 3。現在您可以開啓本產品的電源。
2 如果咖啡太淡，您在下次沖泡咖啡時，可將濃度選擇旋鈕向右轉一格。如果咖啡太濃，請將濃度選擇旋鈕向左轉一格。然後重複進行步驟2及3。

註
由於本產品的沖泡速度，當您沖泡較少量的咖啡時，咖啡會有相對較淡的口味。如果煮咖啡速度越來越慢或在水箱變空之前會自行關閉電源，請依照使用說明書指示去除水垢。

一般說明

- 0 紅色透明夾
- 1 濃度選擇旋鈕
- 2 “OK”旋鈕
- 3 智慧濃淡調和系統

커피를 기호에 따라 끓여드시는 방법
Active Balance System에 맞추어 물의 양과 원두커피의 배합 균형을 맞추어 주십시오.

농도 조절기

커피메이커를 사용하기전에 빨간색 클립을 제거해 주세요. 0

1 제품 오른쪽에 있는 커피농도 조절 장치를 이용하여 원하는 커피농도를 조절하십시오. 연하고 부드러운 커피를 원하실 때는 스위치를 왼쪽으로 돌려주십시오. 진한커피를 원하실 때는 오른쪽으로 돌려주십시오.

2 “OK”스위치로 Balance System을 조절하십시오. 2
“OK”스วิต치를 왼쪽 혹은 오른쪽으로 돌리면 적당한“OK”위치에서 Active Balance System의 표시장치가 나타납니다. 3

3 커피메이커의 Balance를 맞추실때 주의할 점:
- 필터 홀더를 정 위치에 놓아주세요.
- 커피메이커는 물 또는 갈은 커피를 가지고 있지 않습니다.

커피 끓이기

1 우선 물탱크에 물을 채워넣으십시오. (Active Balance System 표시장치가 올라갑니다.) Active Balance System의 ok위치에 도달하도록 필터홀더에 원두커피를 넣으십시오 3. 그다음 제품의 전원을 켜십시오.
2 커피가 너무 연할 경우에는 다음번 커피를 끓이실 때 커피농도조절 스위치를 오른쪽으로 한단계 올리십시오. 커피가 너무 진할 경우에는 커피농도조절스 위치를 왼쪽으로 한단계 내리십시오. 그 다음은 2번과 3번의 과정을 반복하십시오.

주의 : 소량의 커피를 끓이실 경우에는 제품의 커피추출 속도에 따라 커피 맛이 상대적으로 연하게 될 수도 있습니다. 커피추출시 시간이 오래 걸리거나 물탱크가 차있는 상태에서도 전원이 꺼질 경우에는 사용설명서에 있는 스케일제거방법에 따라 스케일을 없애주십시오.

제품설명

- 0 적색 운송클립
- 1 커피농도조절스위치
- 2 “OK”스위치
- 3 Active Balance System 표시계

قهوه مورد سلیقه خود را چگونه آماده کنید
همیشه تناسب صحیح بین آب و قهوه با سیستم تنظیم فعال (Active Balance System)

کلید غلظت

لطفاً گیره قرمز حمل و نقل را قبل از اولین استفاده از دستگاه بردارید. 0

1 غلظت قهوه را توسط کلید غلظت 1 تنظیم کنید (کلید سمت راست).
اگر شما ترجیح به نوشیدن قهوه سبک (کم غلظت) دارید، کلید غلظت را به سمت چپ بچرخانید. اگر شما ترجیح به نوشیدن قهوه سنگین (غلظت) دارید، کلید غلظت را به سمت راست بچرخانید.

2 با چرخاندن کلید OK به سمت چپ یا راست می‌توانید نشانگر تنظیم فعال را در حالت OK 2 قرار دهید. 3
3 وقتیکه دستگاه را تنظیم می‌کنید، مطمئن شوید که:
- ظرف فیلتر در جای خود قرار گرفته باشد؛
- در دستگاه هیچگونه آب یا قهوه وجود نداشته باشد.

جوشاندن قهوه

1 مخزن دستگاه را با آب پر کنید (نشانگر تنظیم فعال به سمت بالا حرکت میکند). سپس ظرف فیلتر را با قهوه خردشده پر کنید تا نشانگر تنظیم فعال در حالت OK قرار بگیرد 3. حالا می‌توانید دستگاه را روشن کنید.
2 اگر قهوه شما سبک و کم غلظت است برای آماده کردن قهوه در دفعات بعدی کلید غلظت را کمی به سمت راست بچرخانید. اگر قهوه شما سنگین و غلیظ است برای آماده کردن قهوه در دفعات بعدی کلید غلظت را کمی به سمت چپ بچرخانید. و سپس مراحل 2 و 3 را تکرار کنید.

نکته

به دلیل سرعت دستگاه، جوشاندن قهوه به مقدار کم معمولاً سبک و کم غلظت است.
اگر قهوه جوش به زمان بیشتری احتیاج دارد تا قهوه را بجوش آورد یا اگر قبل از خالی شدن مخزن آب دستگاه خاموش می‌شود، دستگاه را طبق دستورالعمل جرم‌گیری کنید.

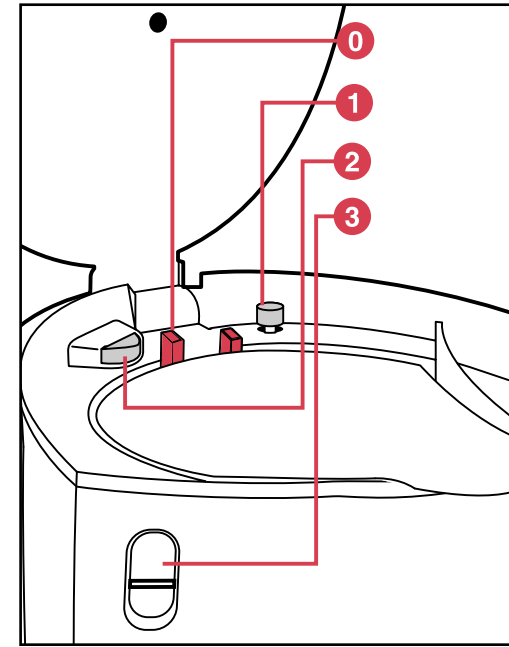

تشریح کلی

- 0 گیره قرمز حمل و نقل
- 1 کلید غلظت
- 2 کلید OK
- 3 نشانگر سیستم تنظیم فعال