

# Rice cooker

HD4718, HD4715, HD4711

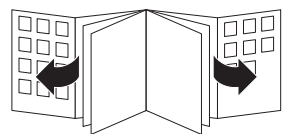

**PHILIPS**



I

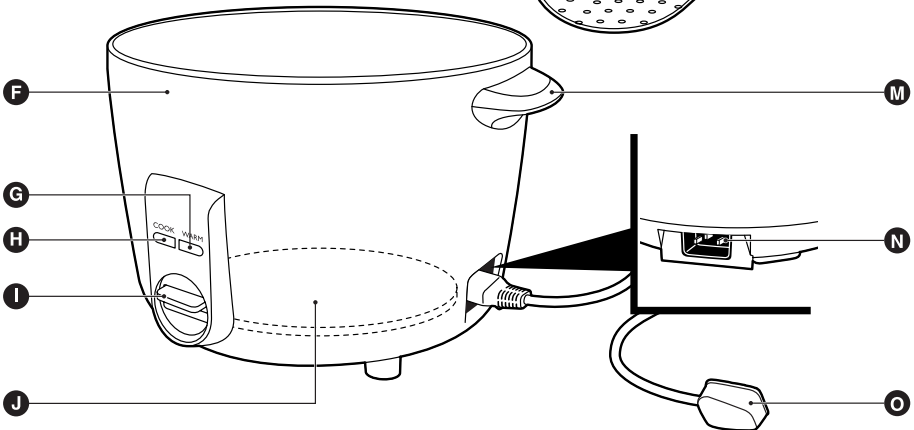
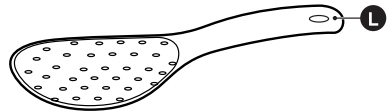
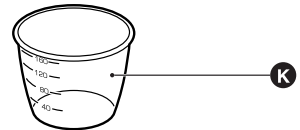
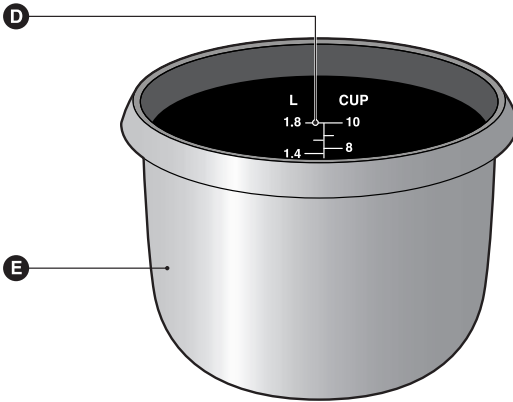
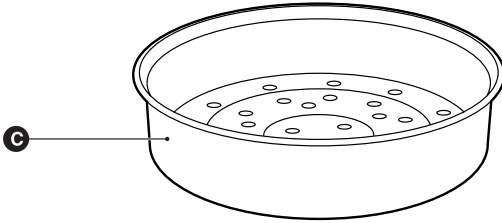
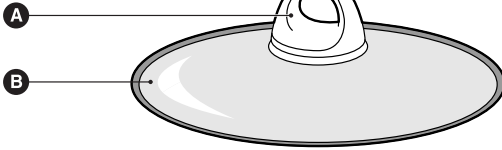



**HD4718, HD4715, HD4711**

**ENGLISH 6**

**BAHASA MELAYU 10**

**TIẾNG VIỆT 15**

**ภาษาไทย 20**

**简体中文 24**

**General description (fig. 1)**

- A** Lid handle
- B** Glass lid
- C** Steam tray
- D** Water level indication
- E** Inner pot
- F** Main body
- G** Keep warm light
- H** Cook light
- I** Control lever
- J** Heating element
- K** Measuring cup
- L** Rice scoop
- M** Side handle
- N** Mains cord connection
- O** Mains cord

**Important**

Read these instructions for use carefully before using the appliance and save them for future reference.

- ⓘ Check if the voltage indicated on the appliance corresponds to the local mains voltage before you connect the appliance.
- ⓘ Only connect the appliance to an earthed wall socket. Always ensure the plug is inserted firmly into the wall socket.
- ⓘ If the mains cord is damaged, it must be replaced by Philips, a service centre authorised by Philips or similarly qualified persons in order to avoid a hazard.
- ⓘ Never use any accessories or parts from other manufacturers or which have not been specifically advised by Philips. Your guarantee will become invalid if such accessories or parts have been used.
- ⓘ Only use the rice scoop provided. Avoid using sharp utensils.
- ⓘ Never immerse the housing of the rice cooker in water, nor rinse it under the tap.
- ⓘ Do not expose the rice cooker to high temperatures, nor place it onto a working or still hot stove or cooker.
- ⓘ Make sure the heating element, the magnetic switch and the outside of the inner pot are clean and dry before switching the rice cooker on.
- ⓘ Do not switch the rice cooker on without having inserted the inner pot.
- ⓘ Always unplug the rice cooker and let it cool down before cleaning it.
- ⓘ Do not place the inner pot directly over an open fire to cook rice.
- ⓘ Do not cover the steam vent and the lid while the rice cooker is operating.
- ⓘ Keep the appliance out of the reach of children. Do not let the mains cord hang over the edge of the table or worktop on which the appliance is standing.
- ⓘ This appliance is intended for household use only. If the appliance is used improperly or for professional or semiprofessional purposes or if it is used in a way that is not in accordance with the instructions for use, the guarantee will become invalid and Philips will not accept liability for any damage caused.
- ⓘ Place the rice cooker on a stable, horizontal and level surface.
- ⓘ The accessible surfaces may become hot when the appliance is operating.
- ⓘ Do not plug the appliance in or switch on the mains with wet hands.
- ⓘ Beware of hot steam coming out of the steam vent during cooking or out of the rice cooker when you open the lid.
- ⓘ Always unplug the appliance after use.
- ⓘ Do not lift and move the rice cooker by its handle while it is operating.

## Before first use

Remove the sheet between the inner pot and the heating element.

- 1** Clean the parts of the rice cooker thoroughly before using the appliance for the first time (see chapter 'Cleaning'). Make sure all parts are completely dry before you start using the appliance.

## Using the appliance

### Cooking rice

- 1** Measure the rice using the measuring cup provided. Each cup of uncooked rice normally gives 2 bowls of cooked rice. Do not exceed the quantities indicated on the inside of the inner pot. 1 cup of rice is approx. 180ml.

Menu	Volume/L	Quantity of rice (cups)
HD4711	1.0	1-5
HD4715	1.8	2-10
HD4718	2.8	5-15

- 2** Wash the rice thoroughly. Use a separate container to wash the rice to avoid damaging the surface of the inner pot.
- 3** Put the pre-washed rice in the inner pot.
- 4** Add water to the level indicated on the scale inside the inner pot that corresponds to the number of cups of rice used. Then smooth the rice surface. For instance, if you cook 4 cups of rice, add water up to the 4-cup level indicated on the scale.

- ▶ HD4711 (fig. 2).
- ▶ HD4715 (fig. 3).
- ▶ HD4718 (fig. 4).

▶ *The level marked inside the inner pot is just an indication; you can always adjust the water level for different types of rice and your own preference.*

- 5** Put the inner pot in the rice cooker. Check if the inner pot is in proper contact with the heating element (fig. 5).

Make sure that the outside of the inner pot is dry and clean and that there is no foreign residue on the heating element or the magnetic switch.

- 6** Put the lid on the rice cooker, put the plug in the wall socket and switch on the mains.

- ▶ The keep warm light goes on to indicate that the appliance is on (fig. 6).

- 7** Press the control lever down to start the cooking process (fig. 7).

- ▶ The cook light goes on (fig. 8).

If you fail to press down the control lever the keep-warm light stays on.

- 8** When the cooking process is finished, the cook light goes out and the keep-warm light goes on to indicate that the rice cooker has automatically switched to the keep-warm mode (fig. 8).

- 9** Open the lid and stir the rice to loosen it (fig. 9).

For the best results, do this just after the rice cooker has switched to keep-warm mode. Then close the lid firmly. Stirring the rice allows excess steam to escape. This will give fluffier rice.

- 10** To end the cooking process or the keep-warm mode, pull up the control lever, switch off the mains and remove the mains plug from the wall socket.

## Steaming

---

**1 Measure 3 cups of water with the measuring cup and pour it into the inner pot.**

The amount of water varies according to the quantity of food being steamed. It will take approx. 8 minutes for 3 cups of water to come to the boil.

**2 Put the food to be steamed on a plate or in the steam tray.**

To ensure even steaming, the food should be spread out evenly and should not be piled up.

**3 Put the steam tray in the inner pot (fig. 10).**

When you combine steaming and rice cooking, make sure you measure out an amount of rice that leaves enough room for the steam tray. The steamed food will be ready when the rice cooking process is finished.

**4 If you are using a separate plate, put it in the steam tray.**

**5 Close the lid firmly.**

**6 Follow steps 6, 7 and 8 in the section 'Cooking rice'**

The steaming time varies according to the quantity of food being steamed.

When the steaming process is finished, the cook light goes out and the keep-warm light goes on to indicate that the appliance has automatically switched to the keep-warm mode.

**7 To end the cooking process or the keep-warm mode, pull up the control lever, switch off the mains and remove the mains plug from the wall socket.**

**8 Open the lid and carefully remove the steamed food from the plate or steam tray. Use a kitchen glove or a cloth, as the plate and the steam tray will be very hot.**

Beware of the hot steam.

## Keeping warm

---

This mode allows you to keep your rice warm for a longer period of time.

▶ **When the cooking process is finished, the rice cooker automatically switches to the keep-warm mode. The cook light goes out and the keep-warm light goes on.**

We advise you to keep rice warm for not more than 5 hours so as to preserve its taste.

The keep-warm mode will not switch off automatically.

To end the keep-warm mode switch off the mains and unplug the appliance.

## Cleaning

Unplug the rice cooker before starting to clean it.

Wait until the rice cooker has cooled down sufficiently before cleaning it.

To protect the surface of the inner pot, do not:

- use the inner pot for washing dishes;
- put vinegar into the pot.

**1 Take the steam tray and the inner pot out of the body of the appliance.**

**2 Clean the lid, inner pot, steam tray and rice scoop with a sponge or a cloth in hot water with some washing-up liquid.**

Do not use abrasive cleaning agents, scourers or metal utensils to clean the inner pot as these will damage the surface of the inner pot.



**3** Use only a damp cloth to wipe the outside and inside of the body of the rice cooker. Never immerse the body of the rice cooker in water, nor rinse it under the tap. Wipe the heating element with a dry cloth.

**Environment**

Do not throw the appliance away with the normal household waste at the end of its life, but hand it in at an official collection point for recycling. By doing this you will help to preserve the environment (fig. 11).

**Guarantee & service**

If you need information or if you have a problem, please visit the Philips website at [www.philips.com](http://www.philips.com) or contact the Philips Customer Care Centre in your country (you will find its phone number in the worldwide guarantee leaflet). If there is no Customer Care Centre in your country, turn to your local Philips dealer or contact the Service Department of Philips Domestic Appliances and Personal Care BV.

**Troubleshooting**

If your rice cooker does not function properly or if the cooking quality is insufficient, consult the table below. If you are unable to solve the problem, please contact the Philips Customer Care Centre in your country.

Problem	Possible cause	Solution
The cook light does not go on.	There is a connection problem.	Check if the rice cooker is connected to the mains and if the plug is inserted firmly into the wall socket.
	The light is defective.	Take the appliance to your Philips dealer or a service centre authorised by Philips.
The keep-warm light does not go on when the cooking process is finished.	The light is defective.	Take the appliance to your Philips dealer or a service centre authorised by Philips.
The rice is not cooked.	Not enough water has been added.	Add water according to the scale on the inside of the inner pot (see chapter 'Using the appliance').
	The cooking process has not started.	You have failed to press the control lever down.
	The inner pot is not properly in contact with the heating element.	Make sure that there is no foreign residue on the heating element.
	The heating element is damaged.	Take the appliance to your Philips dealer or a service centre authorised by Philips.
The rice is too hard or too soft.	Not enough or too much water has been added.	Add water according to the scale on the inside of the inner pot (see chapter 'Using the appliance').
The rice is scorched.	The rice has not been rinsed well.	Rinse the rice until water runs clear.
The rice cooker does not automatically switch to keep-warm mode.	The temperature control is defective.	Take the appliance to your Philips dealer or a service centre authorised by Philips.
The food has not been steamed properly.	There is too much food in the steam tray.	Distribute the food evenly and do not steam too much food at one time.

**Gambaran umum (gamb. 1)**

- A** Tangkai tudung
- B** Tudung kaca
- C** Dulang kukus
- D** Penunjuk aras air
- E** Periuk dalam
- F** Jasad utama
- G** Lampu simpan panas
- H** Lampu masak
- I** Tuil kawalan
- J** Plat pemanas
- K** Cawan penyukat
- L** Senduk nasi
- M** Tangkai sisi
- N** Sambungan kord sesalur kuasa
- O** Kord sesalur kuasa

**Penting**

Baca arahan penggunaan ini dengan teliti sebelum menggunakan perkakas dan simpan untuk rujukan di masa depan.

- Periksa sama ada voltan yang ditunjukkan pada perkakas sepadan dengan voltan sesalur setempat sebelum anda menyambungkan perkakas.
- Sambungkan perkakas hanya dengan soket dinding terbumi. Sentiasa pastikan plag dimasukkan dengan rapi ke dalam soket.
- Jika kord sesalur rosak, ia mesti digantikan oleh Philips, pusat servis yang dibenarkan oleh Philips atau pihak-pihak yang telah diluluskan bagi mengelakkan bahaya.
- Jangan guna sebarang aksesori atau alat ganti dari pembuat lain yang tidak dinasihati khas oleh Philips. Jaminan anda akan menjadi tidak sah jika aksesori atau alat ganti sedemikian telah pun digunakan.
- Gunakan hanya senduk nasi yang disediakan. Elakkan menggunakan perkakas yang tajam.
- Jangan tenggelamkan perumah pemasak nasi di dalam air atau membilasnya di bawah pili air.
- Jangan dedahkan pemasak nasi pada suhu yang tinggi, atau letakkannya di atas pemanas atau dapur yang sedang berfungsi atau masih panas.
- Pastikan plat pemanas, suis magnet dan bahagian luar periuk dalam bersih dan kering sebelum menghidupkan periuk pemasak nasi.
- Jangan hidupkan periuk pemasak nasi tanpa memasukkan periuk dalam.
- Cabutkan plag periuk pemasak nasi dan biarkan sehingga sejuk setiap kali sebelum membersihkannya.
- Jangan letakkan periuk dalam terus di atas api terbuka untuk memasak nasi.
- Jangan tutup bolong stim semasa periuk pemasak nasi sedang beroperasi.
- Jauhkan perkakas daripada capaian kanak-kanak. Jangan biarkan kord sesalur kuasa tergantung melepasi pinggir meja atau permukaan kerja tempat perkakas disimpan.
- Perkakas ini hanya untuk kegunaan rumah sahaja. Jika perkakas digunakan dengan tidak betul atau bagi tujuan profesional atau (separa) profesional atau penggunaannya tidak selaras dengan arahan penggunaan, jaminan akan terbatal dan Philips tidak akan menerima tanggungjawab terhadap apa-apa kerosakan yang menjadi akibat.
- Letakkan periuk pemasak nasi pada permukaan yang stabil, mendatar dan rata.
- Permukaan yang dapat dicapai mungkin menjadi panas apabila perkakas beroperasi.
- Jangan pasang plag perkakas atau hidupkan sesalur kuasa dengan tangan yang basah.
- Berhati-hati dengan stim panas yang keluar dari bolong stim semasa memasak atau yang keluar dari periuk pemasak nasi semasa anda membuka tudungnya.

- Sentiasa cabut perkakas setiap kali selepas digunakan.
- Jangan angkat dan pindahkan periuk pemasak nasi dengan tangkainya semasa ia sedang beroperasi.

### Sebelum penggunaan pertama

Keluarkan alas di antara periuk dalam dan plat pemanas.

- 1 Bersihkan bahagian berasingan periuk pemasak nasi dengan sempurna sebelum menggunakan perkakas pada kali pertama (lihat bab 'Membersihkan'). Pastikan semua bahagiannya betul-betul kering sebelum anda mula menggunakan perkakas.

### Menggunakan perkakas

#### Memasak nasi

- 1 Ukur beras menggunakan cawan penyukat yang disediakan.

Menu	Isipadu/L	Kuantiti beras (cawan)
HD4711	1.0	1-5
HD4715	1.8	2-10
HD4718	2.8	5-15

Setiap cawan beras biasanya memberikan 2 mangkuk nasi. Jangan lebih kuantiti yang ditunjukkan pada permukaan dalam periuk dalam. 1 cawan nasi adalah kira-kira 180ml.

- 2 Basuh beras dengan sempurna.

Gunakan bekas lain untuk membasuh beras supaya permukaan periuk dalam tidak rosak.

- 3 Tuangkan beras yang sudah dibasuh ke dalam periuk dalam.

- 4 Tambahkan air sehingga aras yang ditunjukkan pada skala di dalam periuk, yang sepadan dengan bilangan cawan beras yang digunakan. Kemudian ratakan permukaan beras.

Contohnya, jika anda memasak 4 cawan beras, tambahkan air sehingga aras 4 cawan yang ditunjukkan pada skala.

- HD4711 (gamb. 2).
- HD4715 (gamb. 3).
- HD4718 (gamb. 4).

▶ *Aras yang ditandakan di dalam periuk hanyalah panduan; anda boleh melaraskan aras air bagi jenis beras yang berlainan ataupun mengikut cita rasa anda.*

- 5 Masukkan periuk dalam ke dalam periuk pemasak nasi. Periksa sama ada periuk dalam dan plat pemanas besentuhan dengan baik pada satu sama lain (gamb. 5).

Pastikan bahagian luar periuk kering dan bersih, dan tiada sisa asing pada plat pemanas atau suis magnet.

- 6 Tutup tudung periuk pemasak nasi, pasangkan plag di dalam soket dinding dan hidupkan sesalur kuasa.

- Lampu masak menyala untuk menunjukkan bahawa perkakas telah dihidupkan (gamb. 6).

- 7 Tekan turun tuil kawalan untuk memulakan proses memasak (gamb. 7).

- Lampu masak menyala (gamb. 8).

Jika anda gagal untuk menekan ke bawah tuil kawalan, lampu simpan panas akan terus menyala.

## 12 BAHASA MELAYU

- 8** Apabila proses memasak telah selesai, lampu masak akan padam dan lampu simpan panas akan menyala untuk menunjukkan bahawa periuk pemasak nasi telah beralih ke mod simpan panas secara automatik (gamb. 6).
- 9** Buka tudung dan kacau nasi agar rata (gamb. 9).  
Untuk hasil terbaik, lakukan sebaik saja periuk pemasak nasi beralih ke mod simpan panas. Kemudian tutup tudung dengan rapi. Mengacau nasi membolehkan stim keluar. Ini akan menjadikan nasi lebih lembut.
- 10** Untuk menamatkan proses memasak atau mod simpan panas, tarik ke atas tuil kawalan, matikan sesalur kuasa dan cabut plag sesalur kuasa dari soket dinding.

---

### Mengukus

---

- 1** Sukat 3 cawan air dengan cawan penyukat dan tuangkannya ke dalam pot dalam. Jumlah air berbeza-beza menurut kuantiti makanan yang sedang dikukus. Ia akan mengambil kira-kira 8 minit untuk 3 cawan air mendidih.
- 2** Letakkan makanan yang hendak dikukus di atas pinggan atau dulang kukus. Untuk memastikan pengukusan yang sekata, makanan hendaklah diratakan dengan sekata dan tidak dilonggokkan.
- 3** Letak dulang kukus di dalam periuk dalam (gamb. 10).  
Apabila anda menggabungkan pengukusan dan pemasakan nasi, pastikan anda menyukat jumlah beras agar memberi ruang secukupnya untuk dulang kukus. Makanan yang dikukus akan siap apabila proses memasak nasi selesai.
- 4** Jika anda menggunakan pinggan yang berasingan, masukkan ke dalam dulang kukus.
- 5** Tutup dengan tudung periuk dengan rapi.
- 6** Ikuti langkah 6, 7 dan 8 dalam bahagian 'Memasak nasi'.  
Masa pengukusan berbeza menurut kuantiti makanan yang sedang dikukus. Apabila proses pengukusan telah selesai, lampu masak akan padam dan lampu simpan panas akan menyala untuk menunjukkan bahawa periuk pemasak nasi telah beralih ke mod simpan panas secara automatik.
- 7** Untuk menamatkan proses memasak atau mod simpan panas, tarik ke atas tuil kawalan, matikan sesalur kuasa dan cabut plag sesalur kuasa dari soket dinding.
- 8** Bukakan tudung dan keluarkan makanan kukus dengan teliti dari pinggan atau dulang kukus. Gunakan sarung tangan ketuhar atau kain, kerana pinggan dan dulang kukus pada ketika ini sangat panas.  
Hati-hati terhadap stim panas.

---

### Menyimpan panas

---

Mod ini membolehkan anda menyimpan panas nasi anda untuk tempoh yang lebih panjang.

- D** Apabila proses memasak selesai, periuk pemasak nasi akan beralih ke fungsi simpan panas secara automatik. Lampu masak akan padam dan lampu simpan panas menyala.

Anda dinasihati agar menyimpan nasi panas selama tidak lebih daripada 5 jam untuk mengekalkan rasanya.

Mod simpan panas tidak akan mati secara automatik.

Untuk menamatkan mod simpan panas matikan sesalur kuasa dan cabut plag perkakas.

## Pembersihan

Cabutkan plag perkakas setiap kali sebelum anda mula membersihkannya.

Tunggu sehingga periuk pemasak nasi telah sejuk secukupnya sebelum membersihkannya.

Untuk melindungi permukaan periuk dalam, jangan:

- atau membasuh pinggan;
- tuangkan cuka ke dalam periuk.

- 1** Angkat keluar dulang kukus dan periuk dalam dari perkakas.
- 2** Bersihkan tudung, periuk dalam, dulang kukus dan senduk nasi dengan span atau kain di dalam air panas dengan sedikit cecair pencuci.

Jangan gunakan agen pembersih yang melelas, kain penyental atau alatan logam untuk membersihkan periuk dalam kerana ini akan merosakkan permukaan periuk dalam.

- 3** Gunakan hanya kain yang lembap untuk mengesat permukaan luar dan dalam jasad utama periuk pemasak nasi.

Jangan sekali-kali tenggelamkan jasad periuk pemasak nasi di dalam air, atau membilasnya di bawah pili air. Kesat plat pemanas dengan kain kering.

## Alam sekitar

- ▶ Jangan buang perkakas bersama sampah rumah pada akhir hayatnya, tetapi bawanya ke pusat pungutan rasmi untuk dikitar semula. Dengan melakukan sedemikian anda akan membantu memelihara alam sekitar (gamb. 11).

## Jaminan dan servis

Jika anda memerlukan maklumat atau menghadapi masalah, sila kunjungi laman web Philips di [www.philips.com](http://www.philips.com) atau hubungi Pusat Layanan Pelanggan Philips di negara anda (anda boleh mendapatkan nombor telefonnya di dalam risalah jaminan sedunia). Jika tiada Pusat Layanan Pelanggan di negara anda, hubungi wakil pengedar Philips tempatan atau Jabatan Servis Syarikat Perkakas Domestik dan Penjagaan Diri Philips.

**Menyelesaikan masalah**

Jika periuk pemasak nasi tidak berfungsi dengan betul atau jika mutu masakan tidak baik, rujuk jadual di bawah. Jika anda tidak dapat menyelesaikan masalahnya, sila hubungi Pusat Penjagaan Pelanggan Philips di negara anda.

<b>Masalah</b>	<b>Kemungkinan punca</b>	<b>Penyelesaian</b>
Lampu masak tidak menyala.	Terdapat masalah sambungan.	Periksa sama ada periuk pemasak nasi bersambung dengan sesalur dan sama ada plag dimasukkan dengan rapi ke dalam soket dinding.
	Lampu rosak.	Bawa perkakas ke penjual Philips anda atau pusat servis yang disahkan oleh Philips.
Lampu simpan panas tidak menyala apabila proses memasak selesai.	Lampu rosak.	Bawa perkakas ke penjual Philips anda atau pusat servis yang disahkan oleh Philips.
Nasi masih mentah.	Air yang dimasukkan tidak mencukupi.	Tambahkan air mengikut skala di dalam periuk dalam (lihat bab 'Menggunakan perkakas').
	Proses memasak belum lagi bermula.	Anda tidak menekan tuil kawalan ke bawah.
	Periuk dalam dan plat pemanas tidak bersentuhan dengan baik pada satu sama lain.	Pastikan tiada sisa asing pada plat pemanas.
	Plat pemanas rosak.	Bawa perkakas ke penjual Philips anda atau pusat servis yang disahkan oleh Philips.
Nasi terlalu keras atau terlalu lembut.	Tidak cukup atau terlebih air telah dimasukkan.	Tambahkan air mengikut skala di dalam periuk dalam (lihat bab 'Menggunakan perkakas').
Nasinya hangus.	Beras tidak dibasuh dengan betul.	Basuh beras sehingga air yang mengalir bersih.
Periuk pemasak nasi tidak secara automatik beralih ke mod simpan panas..	Kawalan suhu rosak.	Bawa perkakas ke penjual Philips anda atau pusat servis yang disahkan oleh Philips.
Makanan belum lagi dikukus dengan betul.	Terdapat terlalu banyak makanan di dalam dulang kukus.	Ratakan makanan dan jangan kukus terlalu banyak makanan dengan serentak.

**Mô tả tổng quát (hình 1)**

- A** Tay nắm nắp nồi
- B** Nắp thu tinh
- C** Khay hấp
- D** Chỉ báo mức nước
- E** Nồi trong
- F** Thân chính
- G** Đèn hâm
- H** Đèn nấu
- I** Cần điều khiển
- J** Bộ phận làm nóng
- K** Chén lường gạo
- L** Thìa múc cơm
- M** Tay nắm bên
- N** Cắm điện
- O** Dây điện

**Lưu ý**

Xin đọc kỹ những hướng dẫn sử dụng này trước khi sử dụng máy và cất giữ để tiện tham khảo sau này.

- ▶ Kiểm tra xem điện áp ghi trên máy có tương ứng với điện áp nguồn nơi sử dụng trước khi bạn nối máy vào nguồn điện.
- ▶ Chỉ nối thiết bị này vào ổ cắm điện có dây tiếp đất. Luôn đảm bảo rằng phích cắm được cắm chặt vào ổ điện.
- ▶ Nếu dây điện bị hư hỏng, bạn nên thay dây điện tại trung tâm bảo hành của Philips hoặc các trung tâm bảo hành do Philips ủy quyền hoặc những nơi có khả năng và trình độ tương đương để tránh gây nguy hiểm.
- ▶ Không sử dụng bất cứ phụ kiện hay bộ phận nào của những nhà sản xuất khác mà không có sự chỉ dẫn cụ thể của Philips. Bảo hành sẽ mất hiệu lực nếu sử dụng các bộ phận hay phụ kiện này.
- ▶ Chỉ sử dụng thìa múc cơm đi kèm. Tránh sử dụng những dụng cụ sắc.
- ▶ Không nhúng phần vỏ của nồi vào trong nước, hay rửa dưới vòi nước.
- ▶ Không để nồi dưới nhiệt độ cao, hay đặt nồi lên bếp hay dụng cụ nấu khác đang đun hoặc vẫn còn nóng.
- ▶ Đảm bảo bộ phận làm nóng, công tắc từ và phần bên ngoài của nồi trong được rửa sạch và lau khô trước khi bật nồi cơm điện.
- ▶ Không bật nồi cơm điện lên khi chưa đặt nồi trong vào.
- ▶ Luôn rút phích cắm của nồi cơm điện ra và để nguội đi trước khi lau chùi.
- ▶ Không đặt nồi trong trực tiếp lên ngọn lửa để nấu cơm.
- ▶ Không che lỗ thoát hơi nước và nắp trong khi nồi cơm điện đang hoạt động.
- ▶ Để thiết bị ngoài tầm tay trẻ em. Không để dây điện nguồn treo lơ lửng ngang cạnh bàn hay mặt bếp nơi đặt thiết bị này.
- ▶ Thiết bị này chỉ dùng cho mục đích gia dụng. Nếu thiết bị này bị sử dụng không đúng cách hay dùng cho những mục đích hành nghề chuyên hay bán chuyên nghiệp hoặc nếu thiết bị này bị sử dụng không đúng hướng dẫn, việc bảo hành sẽ trở nên vô hiệu và Philips sẽ không chịu trách nhiệm cho bất cứ hư hỏng nào gây ra.
- ▶ Đặt nồi cơm điện này trên một mặt phẳng nằm ngang, vững chắc và bằng phẳng.
- ▶ Những bộ phận có thể tiếp xúc của thiết bị này có thể trở nên rất nóng khi thiết bị đang hoạt động.
- ▶ Không cắm điện thiết bị hay bật công tắc chính với tay còn ướt.
- ▶ Cẩn thận với hơi nước thoát ra từ lỗ thoát hơi nước trong khi nấu hoặc hơi nước trực tiếp từ trong nồi khi mở nắp.
- ▶ Luôn rút phích cắm điện của máy ra sau khi sử dụng.
- ▶ Không nhấc và di chuyển nồi cơm điện trong khi nồi cơm đang hoạt động.

**Trước khi sử dụng lần đầu**

Tháo tấm giữa nồi trong và bộ phận làm nóng.

- 1** Làm sạch kỹ tất cả các bộ phận của nồi cơm điện trước khi sử dụng thiết bị này lần đầu tiên (xem chương "Cách làm sạch"). Đảm bảo rằng tất cả các bộ phận phải khô hoàn toàn trước khi bắt đầu sử dụng thiết bị.

**Cách sử dụng máy****Cách nấu cơm**

- 1** Lường gạo để nấu cơm bằng cách sử dụng chén lường gạo cấp kèm.

Thông thường mỗi chén lường gạo có thể cho ra 2 bát cơm. Không nấu nhiều hơn những số lượng được ghi ở trong nồi. 1 chén lường gạo có thể tích khoảng 180ml.

Menu	Thể tích/L	Lượng gạo (chén)
HD4711	1,0	1-5
HD4715	1,8	2-10
HD4718	2,8	5-15

- 2** Vo gạo thật sạch.

Sử dụng một đồ đựng khác để vo gạo nhằm tránh làm hư hỏng bề mặt của nồi trong.

- 3** Cho gạo đã vo sạch vào nồi trong.

- 4** Cho nước vào đến mức nước hướng dẫn trên thang phân chia các mức nước ở nồi trong, chọn mức nước tương ứng với số lượng chén gạo sử dụng. Sau đó làm cho bề mặt gạo trong nồi bằng đều.

Ví dụ, nếu bạn nấu 4 chén gạo, cho nước vào đến mức nước số 4 trên thang phân chia các mức nước.

- HD4711 (hình 2).
- HD4715 (hình 3).
- HD4718 (hình 4).

► Mức nước được đánh dấu ở nồi trong này chỉ là một mức nước chỉ báo tham khảo; bạn luôn luôn có thể điều chỉnh mức nước cho thích hợp với các loại gạo khác nhau và theo sở thích của riêng bạn.

- 5** Đặt nồi trong vào nồi cơm điện. Kiểm tra xem nồi trong có tiếp xúc tốt với bộ phận làm nóng của thiết bị (hình 5).

Đảm bảo rằng mặt ngoài của nồi trong khô ráo và sạch sẽ và không có vật gì hay cấu cặn bám dính trên bề mặt bộ phận làm nóng hay trên công tắc tử.

- 6** Đậy nắp nồi lại, cắm phích cắm vào ổ điện và bật công tắc chính của nồi cơm điện.

- Đèn hâm nóng cháy sáng cho biết thiết bị đã được cấp điện (hình 6).

- 7** Ấn cần điều khiển xuống để bắt đầu quá trình nấu (hình 7).

- Đèn báo nấu cơm (cook) bật sáng (hình 8).

Nếu không ấn cần điều khiển xuống đèn hâm nóng sẽ tiếp tục sáng.

- 8** Khi nấu xong cơm, đèn nấu cơm sẽ tắt và đèn hâm nóng bật để báo rằng nồi nấu cơm đã tự động chuyển sang chế độ hâm nóng (hình 6).



**9 Mở nắp và đảo lên để làm tươi com (hình 9).**

Để có kết quả tốt nhất, thực hiện bước này ngay sau khi nồi com điện chuyển sang chế độ hâm nóng. Sau đó đẩy nắp nổi lại. Đảo com cho phép hơi nước còn thừa thoát ra ngoài. Làm như vậy com sẽ xốp hơn.

**10 Để ngừng quá trình nấu com hoặc chế độ hâm nóng, gạt cần điều khiển lên, tắt công tắc chính, và rút phích cắm ra khỏi ổ điện.**

**Hấp thức ăn**

---

**1 Đổ lượng nước bằng 3 chén lường vào nồi trong.**

Lượng nước có thể thay đổi tùy thuộc vào lượng thức ăn cần hấp. Sẽ mất khoảng 8 phút để đun sôi 3 chén nước.

**2 Cho thức ăn cần hấp lên một cái đĩa hay cho vào trong khay hấp thức ăn.**

Để đảm bảo hơi nóng phân bố đều, thức ăn cần được trải ra và không nên đặt chồng lên nhau.

**3 Đặt khay hấp vào nồi trong (hình 10).**

Khi kết hợp cả hấp và nấu com, đảm bảo rằng bạn đo lượng gạo vừa để có chỗ cho khay hấp. Thức ăn được hấp sẽ sần sàng để dùng khi nấu xong com.

**4 Nếu bạn sử dụng đĩa riêng, đặt đĩa vào trong khay hấp thức ăn.**

**5 Đóng chặt nắp nổi lại.**

**6 Thực hiện theo các bước 6, 7 và 8 trong mục 'Cách nấu com'**

Thời gian hấp tùy thuộc vào lượng thức ăn cần hấp.

Khi hấp xong, đèn nấu com sẽ tắt và đèn giữ ấm sẽ bật để báo rằng thiết bị đã tự động chuyển sang chế độ giữ ấm.

**7 Để ngừng quá trình nấu com hoặc chế độ giữ ấm, gạt cần điều khiển lên, tắt công tắc chính, và rút phích cắm ra khỏi ổ điện.**

**8 Mở nắp nổi ra và cẩn thận lấy thức ăn đã hấp ra khỏi đĩa hay khay hấp thức ăn. Sử dụng găng tay nhà bếp hoặc khăn vì đĩa hay khay hấp thức ăn sẽ rất nóng.**

Hãy cẩn thận với hơi nước nóng.

**Hâm nóng**

---

Chế độ này cho phép bạn giữ ấm com trong một khoảng thời gian dài.

**► Khi nấu xong com, nồi com sẽ tự động chuyển sang chế độ hâm nóng. Đèn nấu com sẽ tắt và đèn hâm nóng bật sáng.**

Chúng tôi khuyên bạn không nên để chế độ hâm nóng com quá 5 tiếng để giữ com được ngon.

Chế độ hâm nóng sẽ không tự động tắt.

Để ngừng chế độ hâm nóng, tắt công tắc chính và rút phích cắm của thiết bị ra khỏi nguồn điện.

**Vệ sinh máy**

Rút phích cắm của nồi com điện ra khỏi ổ cắm điện trước khi làm sạch nồi.

Chờ cho tới khi nồi com điện đủ nguội trước khi làm sạch.

Để bảo vệ bề mặt của nồi trong, không:

- sử dụng nồi trong để rửa chén;
- đổ giấm vào nồi

## 18 TIẾNG VIỆT

**1** Lấy khay hấp và nồi trong ra khỏi thân chính của thiết bị.

**2** Lau chùi sạch nắp, nồi trong và thìa cơm bằng miếng xốp hoặc giẻ lau trong nước nóng sử dụng nước rửa chén.

Không sử dụng những chất làm sạch có tính ăn mòn, máy rửa chén hay dụng cụ kim loại để làm sạch nồi trong vì những thứ này sẽ làm hỏng bề mặt của nồi trong.

**3** Chỉ sử dụng vải thấm nước để lau sạch bên ngoài và bên trong phần thân chính của nồi cơm điện.

Không nhúng thân chính của nồi cơm điện vào nước, hay rửa dưới vòi nước. Lau bộ phận làm nóng bằng vải khô.

### Môi trường

- Không vớt máy pha cà phê cùng chung với chất thải gia đình thông thường khi ngừng sử dụng nó. Hãy đưa nó đến điểm thu nhận chính thức để tái chế. Làm như thế, bạn đã góp phần bảo vệ môi trường (hình 11).

### Bảo hành & dịch vụ

Nếu bạn cần biết thông tin hay gặp trục trặc, vui lòng vào website của Philips tại [www.philips.com](http://www.philips.com) hoặc liên hệ Trung Tâm Chăm Sóc Khách Hàng của Philips ở nước bạn (bạn sẽ tìm thấy số điện thoại của Trung tâm trong tờ bảo hành khắp thế giới). Nếu không có Trung Tâm Chăm Sóc Khách Hàng nào ở nước bạn, vui lòng liên hệ đại lý Philips địa phương bạn hay Phòng Dịch Vụ của Philips Domestic Appliances and Personal Care BV.

**Cách khắc phục sự cố**

Nếu nồi cơm điện không hoạt động bình thường hoặc chất lượng nấu không tốt, hãy tham khảo bảng sau đây. Nếu bạn không thể giải quyết được vấn đề, vui lòng liên hệ với Trung Tâm Chăm Sóc Khách Hàng của Philips trong nước của bạn.

<b>Vấn đề</b>	<b>Nguyên nhân có thể</b>	<b>Giải pháp</b>
Đèn báo nấu cơm không bật sáng.	Có vấn đề về dây nối hay phích cắm điện.	Kiểm tra xem nồi cơm đã được nối với nguồn điện và phích cắm đã được cắm chặt vào ổ điện chưa.
	Đèn báo bị trục trặc.	Mang thiết bị đến đại lý Philips của bạn hoặc trung tâm dịch vụ được ủy quyền bởi Philips.
Đèn hâm nóng không bật sáng khi quá trình nấu kết thúc.	Đèn báo bị trục trặc.	Mang thiết bị đến đại lý Philips của bạn hoặc trung tâm dịch vụ được ủy quyền bởi Philips.
Cơm không chín.	Không có đủ nước.	Cho thêm nước theo thang phân chia các mức nước ở nồi trong (xem chương 'Cách sử dụng thiết bị').
	Quá trình nấu không bắt đầu.	Bạn quên không ấn cần điều khiển xuống.
	Nồi trong không tiếp xúc tốt với bộ phận làm nóng.	Đảm bảo rằng không có vật lạ trên bộ phận làm nóng.
	Bộ phận làm nóng bị hư hỏng.	Mang thiết bị đến đại lý Philips của bạn hoặc trung tâm dịch vụ được ủy quyền bởi Philips.
Cơm quá cứng hoặc quá nhão.	Sử dụng không đủ hoặc quá nhiều nước.	Cho thêm nước theo thang phân chia các mức nước ở nồi trong (xem chương 'Cách sử dụng thiết bị').
Cơm bị khét.	Gạo chưa được vo sạch tốt.	Rửa sạch gạo đến khi nước vo gạo trong hoàn toàn.
Nồi nấu cơm không tự động chuyển sang chế độ hâm nóng.	Bộ điều khiển nhiệt độ bị hư hỏng.	Mang thiết bị đến đại lý Philips của bạn hoặc trung tâm dịch vụ được ủy quyền bởi Philips.
Thức ăn không được hấp đúng cách.	Có quá nhiều thức ăn trong khay hấp.	Trải đều thức ăn ra và không hấp quá nhiều thức ăn cùng một lúc.

## คุณสมบัติทั่วไป (รูปที่ 1)

- A ด้ามจับฝ่าหม้อ
- B ฝาปิดแบบแก้ว
- C ถาดสำหรับนั่งอาหาร
- D ซีดแสดงระดับน้ำ
- E หม้อใน
- F ตัวหม้อหุงข้าว
- G สัญลักษณ์ไฟอุ่นร้อน
- H สัญลักษณ์ไฟหุงข้าว
- I สวิตช์ควบคุมการทำงาน
- J ชิ้นส่วนหม้อความร้อน
- K ถ้วยตวง
- L ทัพพีตักข้าว
- M ด้ามจับหม้อหุงข้าวด้านข้าง
- N ช่องเชื่อมต่อสายไฟ
- O สายไฟ

## ข้อควรจำ

ควรอ่านคู่มือแนะนำการใช้งานให้ละเอียดก่อนใช้อุปกรณ์ และเก็บคู่มือนี้ไว้ใช้อ้างอิงในภายหลัง

- ก่อนใช้งานโปรดตรวจสอบแรงดันไฟฟ้าที่ระบุบนผลิตภัณฑ์ว่าตรงกับแรงดันไฟฟ้าที่ใช้ภายในบ้านหรือไม่
- เสียบปลั๊กไฟหม้อหุงข้าวเข้ากับเต้ารับบนผนังที่ต่อสายดินไว้เรียบร้อยแล้ว จากนั้นตรวจสอบให้แน่ใจอีกครั้งว่าเสียบปลั๊กไฟเรียบร้อยแล้วหรือยัง
- ในกรณีที่สายไฟหลักเกิดชำรุดเสียหาย ให้ดำเนินการเปลี่ยนสายไฟหลักดังกล่าวที่บริษัทฟิลิปส์ หรือศูนย์บริการที่ได้รับการแต่งตั้งหรือบุคคลที่ได้รับการแต่งตั้งโดยบริษัท เพื่อหลีกเลี่ยงอันตรายที่อาจเกิดขึ้นได้
- ห้ามใช้อุปกรณ์ประกอบหรือชิ้นส่วนใดๆ ของผู้ผลิตรายอื่น หรือที่ฟิลิปส์มิได้แนะนำ เว้นแต่ใช้การรับประกันจะเป็นโมฆะทันที หากใช้อุปกรณ์ประกอบหรือชิ้นส่วนดังกล่าว
- ใช้ทัพพีตักข้าวที่หามาเท่านั้น ไม่ควรใช้อุปกรณ์อื่นๆ ที่มีความคม
- ห้ามจุ่มหม้อหุงข้าวลงในน้ำหรือเปิดก๊อกน้ำล้าง
- ห้ามวางหม้อหุงข้าวลงในบริเวณที่มีอุณหภูมิสูง หรือวางบนเตาไฟหรือบนเครื่องหุงต้มที่มีความร้อน
- ตรวจสอบให้แน่ใจว่าแผ่นความร้อน เทอร์โมสแตท และด้านนอกของหม้อในสะอาดและแห้งสนิท ก่อนเปิดสวิตช์หม้อหุงข้าว
- ไม่ควรเปิดสวิตช์การทำงาน หากไม่ได้ใส่หม้อในลงในหม้อหุงข้าว
- ถอดปลั๊กไฟออกทุกครั้งหลังเลิกใช้งาน แล้วปล่อยให้เย็นลงก่อนทำความสะอาด
- ห้ามตั้งหม้อในไว้บนเตาไฟเพื่อหุงข้าวโดยตรง
- ห้ามปิดช่องระบายไอน้ำและฝาหม้อในขณะที่หม้อหุงข้าวทำงาน
- ควรเก็บหม้อหุงข้าวให้ห่างจากเด็ก ไม่ควรปล่อยให้สายไฟหย่อนลงมาจากขอบโต๊ะหรือขอบพื้นที่หม้อหุงข้าวตั้งอยู่
- หม้อหุงข้าวนี้ใช้ภายในครัวเรือนเท่านั้น หากนำไปใช้ในทางการค้าหรือกิจการค้า หรือนำไปใช้ไม่ถูกต้องตามคำแนะนำการใช้งานในคู่มือ การรับประกันถือว่าเป็นโมฆะ และทางบริษัทฟิลิปส์จะไม่รับผิดชอบค่าเสียหายใดๆ ทั้งสิ้น
- วางหม้อหุงข้าวไว้บนพื้นผิวที่มั่นคงและเรียบ
- ขณะที่หม้อหุงข้าวกำลังทำงานอยู่ พื้นที่บริเวณรอบๆ จะมีความร้อน
- ห้ามเสียบปลั๊กไฟหรือเปิดสวิตช์การทำงานในขณะที่มีมือเปียก
- ควรระวังไอน้ำพุ่งออกจากช่องระบายในระหว่างหุงข้าวหรือเมื่อเปิดฝาหม้อหุงข้าว
- ถอดปลั๊กไฟออกทุกครั้งหลังเลิกใช้งาน
- ห้ามยกและเคลื่อนย้ายหม้อหุงข้าวโดยดึงด้ามจับขณะหม้อหุงข้าวทำงาน

## ก่อนใช้งานครั้งแรก

ลอกแผ่นรองระหว่างหม้อในและแผ่นความร้อนออกก่อน

- I ควรทำความสะอาดหม้อหุงข้าวและอุปกรณ์ต่างๆ ก่อนใช้งานในครั้งแรก (ดูได้จากบท 'การทำความสะอาด') และควรเช็ดให้แห้งก่อนใช้งาน

## การใช้งาน

## วิธีหุงข้าว

## 1 ตวงข้าวด้วยถ้วยตวงที่จัดมาให้

ข้าวสาร 1 ถ้วยสามารถหุงข้าวสวยได้ 2 ขาม ทั้งนี้ไม่ควรตวงข้าวสารเกินตำแหน่งที่ระบุไว้ภายในหม้อ ข้าวสาร 1 ถ้วยจะมีปริมาณราว 180 มิลลิลิตร

เมนู	ปริมาณลิตร	ปริมาณข้าว (ถ้วย)
รุ่น HD4711	1.0	1-5
รุ่น HD4715	1.8	2-10
รุ่น HD4718	2.8	5-15

## 2 ขาวข้าวให้สะอาด

ไม่ควรใช้หม้อในขาวข้าว เพื่อหลีกเลี่ยงผิวเคลือบของหม้อในเสียหาย

## 3 เทข้าวที่ขาวเรียบร้อยแล้วลงในหม้อใน

## 4 เติมน้ำตามระดับน้ำที่แสดงอยู่ภายในหม้อตามจำนวนข้าวที่ตวง จากนั้นเกลี่ยข้าวที่จะหุงให้อยู่ในระดับที่เสมอกัน

ตัวอย่างเช่น ถ้าหุงข้าว 4 ถ้วยตวง ควรเติมน้ำถึงระดับน้ำเลข 4

● รุ่น HD4711 (รูปที่ 2).

● รุ่น HD4715 (รูปที่ 3).

● รุ่น HD4718 (รูปที่ 4).

▶ ระดับน้ำที่แสดงภายในหม้อเป็นการคาดคะเนเท่านั้น สามารถเติมน้ำได้ตามความต้องการหรือตามชนิดของข้าวที่หุง

## 5 วางหม้อในลงในหม้อหุงข้าว ตรวจสอบว่าวางหม้อในตรงกับแผ่นความร้อนแล้วหรือยัง (รูปที่ 5).

ตรวจสอบให้แน่ใจว่าด้านนอกของหม้อในแห้งสะอาดและปราศจากสิ่งแปลกปลอมบนแผ่นความร้อนหรือบนเทอร์โมสแตท

## 6 ปิดฝาหม้อหุงข้าว เสียบปลั๊กไฟแล้วเปิดสวิตช์การทำงาน

● สัญญาณไฟอุ่นร้อนสว่างขึ้น เมื่อหม้อหุงข้าวเริ่มทำงาน (รูปที่ 6).

## 7 กดปุ่มควบคุมลง เพื่อเริ่มการหุงข้าว (รูปที่ 7).

● สัญญาณไฟหุงข้าวสว่างขึ้น (รูปที่ 8).

หากไม่ได้กดปุ่มควบคุมการทำงาน สัญญาณไฟอุ่นร้อนจะสว่างค้างไว้

## 8 เมื่อหุงข้าวเสร็จเรียบร้อยแล้ว สัญญาณไฟหุงข้าวจะดับลงและสัญญาณไฟอุ่นร้อนจะสว่างขึ้นแทน

เพื่อให้ทราบว่าหม้อหุงข้าวเข้าสู่โหมดอุ่นร้อนโดยอัตโนมัติเรียบร้อยแล้ว (รูปที่ 6).

## 9 เปิดฝาและคนข้าวไม่ให้ติดกัน (รูปที่ 9).

เพื่อให้ได้ผลดีที่สุด ควรทำข้าวหลังจากที่หม้อหุงข้าวเข้าสู่โหมดอุ่นร้อน จากนั้นเปิดฝาให้สนิท การคนข้าวจะช่วยให้ไอน้ำระเหยออก ทำให้ข้าว่วนนุ่มรับประทานยิ่งขึ้น

## 10 เมื่อหุงข้าวเสร็จหรือออกจากโหมดอุ่นร้อนแล้ว ให้ดันปุ่มควบคุมการทำงานขึ้น ปิดสวิตช์แล้วถอดปลั๊กไฟออกจากเต้ารับ

## การนึ่งอาหาร

## 1 ตวงน้ำ 3 ถ้วย จากนั้นเทลงหม้อใน

ปริมาณน้ำจะแตกต่างกันโดยขึ้นอยู่กับปริมาณอาหารที่นึ่ง

น้ำ 3 ถ้วยตวงจะเดือดในเวลาประมาณ 8 นาที

## 2 วางอาหารที่ต้องการนึ่งลงบนแผ่นความร้อนหรือบนถาดสำหรับนึ่งอาหาร

เพื่อนึ่งอาหารได้อย่างทั่วถึง ควรวางอาหารให้กระจายออกไป ไม่ควรวางทับกัน

## 3 วางถาดสำหรับนึ่งอาหารลงในหม้อใน (รูปที่ 10).

หากใช้ตัวเลือกการนึ่งอาหารและหุงข้าวพร้อมกัน ตรวจสอบว่าปริมาณข้าวในยังพอมิฉะนั้นที่วางเหลือพอสำหรับการนึ่งหรือไม่ อาหารที่นึ่งจะสุกพร้อมกับข้าวที่หุง

## 4 หากใช้แผ่นความร้อนแยกต่างหาก วางอาหารลงในถาดสำหรับนึ่ง

## 5 ปิดฝาหม้อหุงข้าวให้สนิท

## 22 ภาษาไทย

### 6 ทำตามขั้นตอนที่ 6, 7 และ 8 ในหัวข้อ 'วิธีหุงข้าว'

ระยะเวลาในการนี้จะแตกต่างกันโดยขึ้นอยู่กับปริมาณอาหารที่นึ่ง

เมื่อนึ่งอาหารเสร็จเรียบร้อยแล้ว สัญญาณไฟฟุ้งข้าวจะดับลง จากนั้นสัญญาณไฟอุ่นร้อนจะสว่างขึ้นแทน เพื่อให้ทราบว่าหม้อหุงข้าวเข้าสู่โหมดอุ่นร้อนโดยอัตโนมัติเรียบร้อยแล้ว

### 7 ในการสิ้นสุดขั้นตอนนี้หรือออกจากโหมดอุ่นร้อน ให้ดันสวิตช์ควบคุมการทำงานขึ้น ปิดสวิตช์แล้วถอดปลั๊กไฟออกจากเต้ารับ

### 8 เปิดฝาแล้วนำอาหารที่นึ่งออกจากแผ่นความร้อนหรือออกจากถาดสำหรับนึ่งอย่างระมัดระวัง ควรใช้ถุงมือกันความร้อนหรือนำอาหารออกมาเพราะแผ่นความร้อนและถาดสำหรับนึ่งอาหารมีความร้อนมาก

#### ระวังไอน้ำร้อน

### การอุ่น

โหมดนี้สามารถอุ่นข้าวให้ร้อนได้นานขึ้น

- เมื่อหุงข้าวสุกเรียบร้อยแล้ว หม้อหุงข้าวจะเปลี่ยนไปที่โหมดอุ่นโดยอัตโนมัติ สัญญาณไฟฟุ้งข้าวจะดับลงและสัญญาณไฟอุ่นร้อนจะสว่างขึ้นแทน

ขอแนะนำไม่ให้อุ่นข้าวนานเกิน 5 ชั่วโมง เพื่อคงรสชาติที่ดีไว้

โหมดการอุ่นจะไม่หยุดการทำงานโดยอัตโนมัติ

ในการออกจากโหมดอุ่น ให้ปิดสวิตช์แล้วดึงปลั๊กไฟออก

### การทำความสะดวก

ถอดปลั๊กไฟหม้อหุงข้าวออกก่อนเริ่มทำความสะอาด

รอนกว่าหม้อหุงข้าวเย็นลงพอสำหรับการทำความสะอาด

เพื่อเป็นการป้องกันสารเคลือบภายในหม้อเสียหาย ไม่ควร:

- ใช้หม้อในสำหรับล้างจานขาม
- ใส่น้ำส้มสายชูลงในหม้อ

### 1 นำถาดสำหรับนึ่งอาหารและหม้อในออกจากตัวหม้อหุงข้าว

2 ทำความสะดวกฝา หม้อใน ถาดสำหรับนึ่งอาหาร และทัพพีตักข้าว ด้วยฟองน้ำหรือผ้าชุบน้ำอุ่นที่ผสมน้ำยาล้างจานเล็กน้อย ไม่ควรใช้ของมีคม ไม้ขีดหรือฝอยขัดหม้อ ทำความสะดวกหม้อในเป็นอันดับ เพราะอาจทำลายสารเคลือบภายในได้

3 ควรใช้ผ้าชุบน้ำบิดพอหมาดเช็ดทำความสะอาดด้านนอกและด้านในของตัวหม้อหุงข้าวเท่านั้น ห้ามจุ่มหม้อหุงข้าวลงในน้ำและห้ามเปิดน้ำก๊อกล้างเป็นอันดับ ควรเช็ดแผ่นความร้อนด้วยผ้าแห้ง

### ผลกระทบต่อสิ่งแวดล้อม

- ห้ามทิ้งเครื่องรวมกับขยะในครัวเรือนทั่วไป เมื่อเครื่องหมดอายุการใช้งานแล้ว ควรทิ้งลงในถังขยะสำหรับนำกลับไปใช้ใหม่ได้ (รีไซเคิล) เพื่อช่วยรักษาสภาวะสิ่งแวดล้อมที่ดี (รูปที่ 111).

### การรับประกันและบริการ

หากคุณมีปัญหากับหรือต้องการทราบข้อมูล โปรดเข้าชมเว็บไซต์ของฟิลิปส์ได้ที่ [www.philips.com](http://www.philips.com) หรือติดต่อศูนย์บริการลูกค้าของบริษัทฟิลิปส์ในประเทศของคุณ (หมายเลขโทรศัพท์ของศูนย์บริการฯ อยู่ในเอกสารแผ่นพับเกี่ยวกับบริการรับประกันทั่วโลก) หากในประเทศของคุณ ไม่มีศูนย์บริการ โปรดติดต่อตัวแทนจำหน่ายผลิตภัณฑ์ของบริษัทฟิลิปส์ในประเทศ หรือติดต่อแผนกบริการของบริษัท Philips Domestic Appliances and Personal Care BV

## การแก้ปัญหา

หากหม้อหุงข้าวทำงานผิดปกติ หรือประสิทธิภาพการทำงานไม่ดีพอ โปรดอ่านข้อมูลในตารางด้านล่าง หากไม่สามารถแก้ไขปัญหาได้ โปรดติดต่อศูนย์บริการลูกค้าของฟิลิปส์ในประเทศของท่าน

ปัญหา	สาเหตุ	วิธีการแก้ปัญหา
สัญญาณไฟแสดงการหุงข้าวไม่ทำงาน	มีปัญหาเกี่ยวกับกรต่อสายไฟ	ตรวจสอบว่าต่อสายไฟหม้อหุงข้าวเรียบร้อยแล้วหรือยัง หรือปลั๊กไฟเสียบเข้ากับเต้ารับที่มั่นคงแน่นดีแล้วหรือยัง
	สัญญาณไฟทำงานบกพร่อง	นำหม้อหุงข้าวไปที่ตัวแทนจำหน่ายฟิลิปส์หรือศูนย์บริการที่ได้รับอนุญาตจากฟิลิปส์
สัญญาณไฟแสดงการอุ่นอาหารไม่ทำงาน เมื่อข้าวหุงเสร็จเรียบร้อยแล้ว	สัญญาณไฟทำงานบกพร่อง	นำหม้อหุงข้าวไปที่ตัวแทนจำหน่ายฟิลิปส์หรือศูนย์บริการที่ได้รับอนุญาตจากฟิลิปส์
หม้อหุงข้าวไม่ทำงาน	เติมน้ำไม่เพียงพอ	ควรเติมน้ำตามที่กำหนดไว้ภายในหม้อในโดยดูที่ขีดบอกระดับน้ำ (ดูได้จากหัวข้อ 'การใช้งาน')
	หม้อหุงข้าวไม่ทำงาน	ไม่ได้กดปุ่มควบคุมลง
	หม้อในไม่แนบสนิทกับแผ่นความร้อน	ตรวจสอบว่าไม่มีสิ่งแปลกปลอมอยู่บนแผ่นความร้อน
	แผ่นความร้อนชำรุด	นำหม้อหุงข้าวไปที่ตัวแทนจำหน่ายฟิลิปส์หรือศูนย์บริการที่ได้รับอนุญาตจากฟิลิปส์
ข้าวแข็งหรือจะเกินไป	เติมน้ำน้อยหรือมากเกินไป	ควรเติมน้ำตามที่กำหนดไว้ภายในหม้อในโดยดูที่ขีดบอกระดับน้ำ (ดูได้จากหัวข้อ 'การใช้งาน')
ข้าวไหม้เกรียม	ข้าวข้าวไม่ดีพอ	ข้าวข้าวจนกระทั่งน้ำไล่ขึ้น
หม้อหุงข้าวไม่เปลี่ยนไปที่โหมดอุ่นโดยอัตโนมัติ	ปุ่มควบคุมอุณหภูมิมีความผิดปกติ	นำหม้อหุงข้าวไปที่ตัวแทนจำหน่ายฟิลิปส์หรือศูนย์บริการที่ได้รับอนุญาตจากฟิลิปส์
นึ่งอาหารร้อนไม่ทั่วถึง	มีอาหารในภาชนะสำหรับนึ่งมากเกินไป	ควรวางอาหารให้กระจายออกไปและไม่ควรนึ่งอาหารครั้งละมากๆ

## 产品图示 (图一)

- A** 锅盖把手
- B** 玻璃盖
- C** 蒸架
- D** 水位标记
- E** 内锅
- F** 煲身
- G** 保温指示灯
- H** 烹饪指示灯
- I** 控制键
- J** 加热元件
- K** 量杯
- L** 饭勺
- M** 侧柄
- N** 电源线接口
- O** 电源线

## 注意事项

使用本产品前，请仔细阅读本使用说明书，并妥善保管以备日后参考。

- 在将产品连接电源之前，请先检查产品所标电压与当地的供电电压是否相符。
- 产品必须插入有接地的插座，且务必确保其已稳固插入。
- 如果电源线损坏，为避免危险，必须由制造商或其维修部或类似的专职人员来更换。
- 切勿使用其它制造商生产的或未经飞利浦特别推荐的零件或附件。如果使用了此类附件或部件，本产品的保修将会失效。
- 仅使用附送的饭勺。不要使用尖锐的器具。
- 切勿将电饭煲主体浸入水中，也不能在自来水龙头下冲洗。
- 切勿将电饭煲暴露在高温之下，也不要将电饭煲放在正在工作或仍然发热的炉具或炊具上。
- 接通电饭煲电源之前，确保加热元件、限温器和内锅外侧是洁净、干燥的。
- 装入内锅之前，切勿接通电饭煲的电源。
- 清洁电饭煲之前，必须先将插头拔掉，并待其冷却。
- 不要将内锅直接放在火上煮饭。
- 电饭煲正在工作时，不要盖住其蒸汽孔和锅盖。
- 不要让儿童接触到产品。不要将电源线悬挂在放置电炸锅的桌子或工作台的边缘上。
- 本产品仅限于家用。如果本产品使用不当、用于专业或半专业用途或未按本使用说明书进行操作，则本产品的保修将会失效，并且对于因此而造成的损失，飞利浦将不承担任何责任。
- 将电饭煲放在稳固、平整且水平的表面上。
- 产品在使用时，表面会变得很热。
- 切勿使用潮湿的手插入产品插头或打开产品电源。
- 小心煮饭期间从蒸汽孔排出的热蒸汽或在打开盖子时从电饭煲中冒出的热蒸汽。
- 使用后务必拔下产品的插头。
- 煮饭期间，切勿提起及移动电饭煲。

## 初次使用之前

取出内锅和加热元件之间的隔板。

- 1** 首次使用本产品之前，请彻底清洁电饭煲的所有部件（见“清洁”一章）。使用本产品之前，确保所有部件都已完全干燥。



## 使用本产品

### 煮饭

#### 1 使用附带的量杯量米。

每杯生米大约相当于煮熟后的 2 碗米饭。不要超过内锅里指定的量。1 杯米大约为 180 毫升。

此处是表类型

菜单	体积/升	用米量 (杯)
HD4711	1.0	1-5
HD4715	1.8	2-10
HD4718	2.8	5-15

#### 2 将米彻底淘洗干净。

为避免损伤内锅的表面，应使用另外的容器淘米。

#### 3 将淘好的米倒入内锅。

4 按所倒入白米杯数，依照刻在内锅上的相应水位标记加入适量的水，然后将米抚平。例如，煮 4 杯米，就应将水加至水位标记上 4 杯的位置。

● HD4711 (图 2)。

● HD4715 (图 3)。

● HD4718 (图 4)。

▶ 内锅的水位标记只是一个参考，您可以根据米的品种及您的个人喜好调整水位。

#### 5 将内锅放入电饭煲。检查内锅是否已经正确接触加热元件 (图 5)。

请确保内锅的外表面是洁净且干燥的，并且没有其他杂物黏附在加热元件及限温器上。

#### 6 合上电饭煲的盖子，将插头插入插座并打开电源。

● 保温指示灯亮起，指示已打开电源 (图 6)。

#### 7 按下控制键，开始烹饪过程 (图 7)。

● 烹饪指示灯亮起 (图 8)。

如果没有按下控制键，保温指示灯会一直亮着。

#### 8 当烹饪过程完成时，烹饪指示灯熄灭并且保温指示灯亮起，指示电饭煲已自动切换到保温模式。(图 6)。

#### 9 打开盖子，翻松米饭 (图 9)。

为获得最佳效果，在电饭煲切换到保温模式后翻动米饭。然后将盖子盖牢。翻动米饭会使过多的蒸汽散失，这将使米饭更加蓬松。

#### 10 要结束烹饪过程或保温模式，请将控制键向上提，切断电源并且将电源插头从插座拔下。

### 蒸食品

#### 1 用量杯量 3 杯水，并倒入内锅。

用水量根据要蒸的食品数量而定。

3 杯水沸腾约需 8 分钟的时间。

#### 2 将要蒸的食品放在盘子上或放在蒸架上。

为确保食品均匀受热，应将食品均匀摆放，不要使食品堆积。

## 26 简体中文

- 3** 将蒸架放入内锅 (图 10)。当蒸食品和煮饭同时进行时, 请确保您放入的米量为蒸架留出了足够的空间。煮饭过程完成时, 所蒸食品也已蒸好。
- 4** 如果使用了盘子, 将其放到蒸架上。
- 5** 盖紧盖子。
- 6** 遵循“煮饭”部分的步骤 6、7 和 8 执行操作  
蒸煮时间根据要蒸的食物量而定。  
当蒸煮过程完成时, 烹饪指示灯熄灭并且保温指示灯亮起, 指示电饭煲已自动切换至保温模式。
- 7** 要结束烹饪过程或保温模式, 请将控制键向上提, 切断电源并且将电源插头从插座拔下。
- 8** 打开盖子, 小心地从盘子或蒸架上取出食品。由于盘子或蒸架会很烫, 请戴一双厨房用手套或垫一块布。  
当心热蒸汽。

### 保温

---

此模式使您可以在较长的时间内保持米饭是热的。

- 当煮饭过程完成时, 电饭煲将自动切换至保温功能。烹饪指示灯熄灭, 保温指示灯亮起。

建议不要让米饭的保温时间超过 5 个小时以保持其口感。

保温模式不会自动切换。

要结束保温模式, 请切断电源并拔掉电饭煲的电源。

### 清洗

在开始清洗电饭煲之前, 请拔掉电饭煲的电源线。

等到电饭煲完全冷却后再开始清洗。

为了保护内锅的表面, 请不要:

- 用内锅洗盘子;
- 将醋倒入内锅。

- 1** 将蒸架和内锅从产品的机身中取出。
- 2** 在热水中加入清洁剂, 用海绵或布清洁锅盖、内锅、蒸架和饭勺。  
不要用任何研磨性清洗剂, 材料或金属网绒清洁内锅, 以免损坏内锅表面。
- 3** 只能用湿布擦拭电饭煲主机身的内部和外部。  
不可将电饭煲主机身浸入水中, 也不能在水龙头下冲洗。用干布擦拭加热元件。

### 环保

- 弃置产品时, 请不要将其与一般生活垃圾堆放在一起; 应将其交给官方指定的回收中心。这样做有利于环保 (图 11)。

### 保修与服务

如果您需要详细信息或有任何问题, 请浏览飞利浦网站, 地址为 [www.philips.com](http://www.philips.com)。您也可以与贵国的飞利浦顾客服务中心联系 (您可以从全球保修卡中找到电话号码)。如果贵国没有飞利浦顾客服务中心, 请与当地的飞利浦经销商或与飞利浦家庭小电器的维修中心联系。

## 故障排除

如果您的电饭煲工作不正常，或烹饪质量有缺陷，请查询以下表格。如果仍不能解决问题，则请联系您所在国家的飞利浦客户服务中心。

问题	可能的原因	解决方案
煮饭指示灯不亮。	接触不良。	检查电饭煲是否与电源连接，插头是否插牢。
	指示灯有故障。	请将本产品送往当地的飞利浦经销商，或经飞利浦授权的客户服务中心。
烹饪过程结束后，保温指示灯不亮。	指示灯有故障。	请将本产品送往当地的飞利浦经销商，或经飞利浦授权的客户服务中心。
	加水不足。	将水加到内锅的相应水位标志（见“使用本产品”一章）。
饭没煮好。	煮饭过程未启动。	您尚未按下控制键。
	内锅与加热元件接触不良。	确保加热元件上没有黏附其他杂物。
	加热元件已损坏。	请将本产品送往当地的飞利浦经销商，或经飞利浦授权的客户服务中心。
米饭太硬或太软。	加水不足或太多。	将水加到内锅的相应水位标志（见“使用本产品”一章）。
饭煮焦了。	米没有洗干净。	将来洗干净。
电饭煲没有自动切换到保温模式。	温度控制有故障。	请将本产品送往当地的飞利浦经销商，或经飞利浦授权的客户服务中心。
食品的蒸煮方法不当。	蒸架上放的食物过多。	均匀摆放食品，一次不要蒸过多的食品。





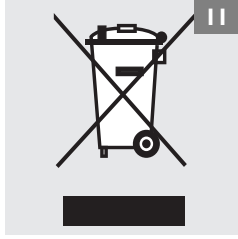
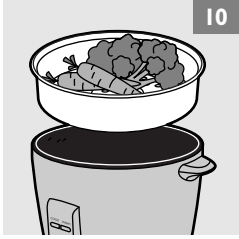
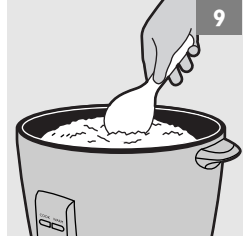
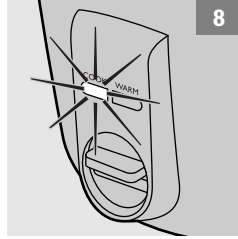
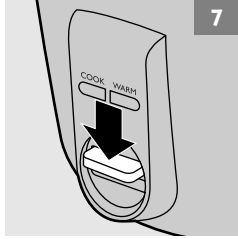
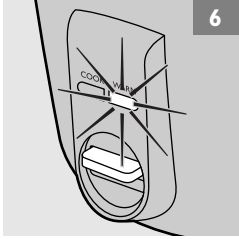
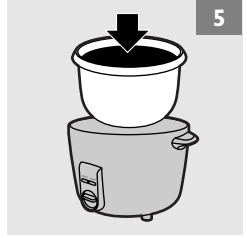
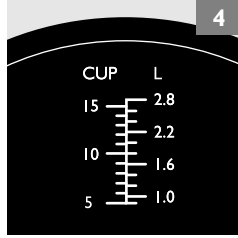
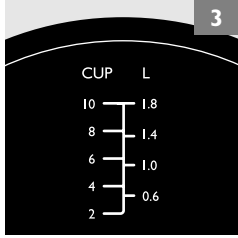
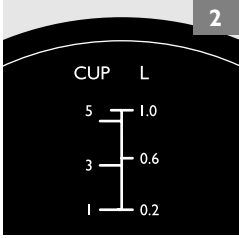





[www.philips.com](http://www.philips.com)

 100% recycled paper  
100% papier recyclé

4222 001 98912