

Užregistruokite savo įrenginį ir gaukite  
visą reikiamą pagalbą internete, adresu:  
[www.philips.com/welcome](http://www.philips.com/welcome)

**FWP3200D**

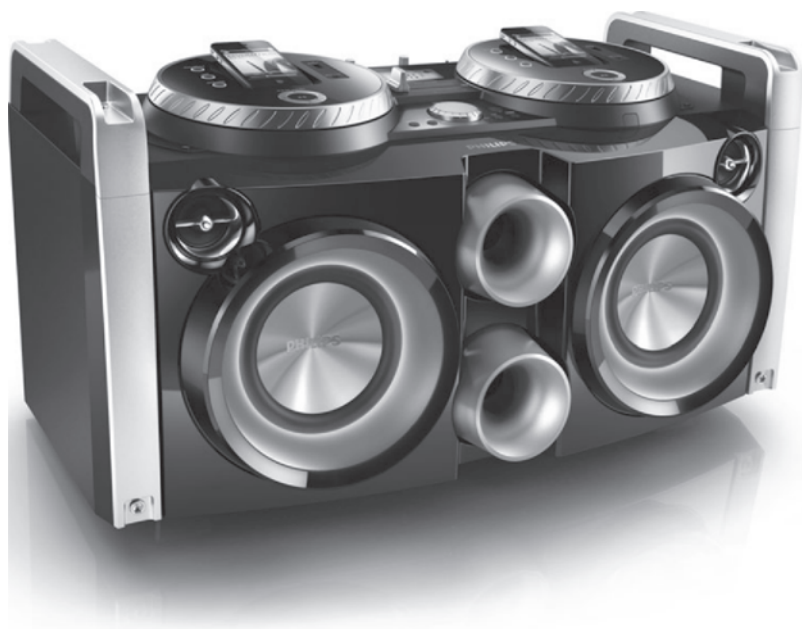

Naudojimosi instrukcijų knygelė

**PHILIPS**

<b>1. Svarbi informacija .....</b>	<b>3</b>	<b>7. Papildomos funkcijos .....</b>	<b>17</b>
Saugumas .....	3	Grojimas iš išorinio prietaiso.....	17
Pastabos .....	5	Kalbėjimas arba dainavimas per Hi-Fi sistemą .....	17
<b>2. Jūsų Mini Hi-Fi sistema .....</b>	<b>6</b>	Mėgaukitės sinchronišku grojimu .....	18
Įžanga.....	6	Apdailos šviesų nustatymas .....	18
Ką rasite dėžutėje .....	6	<b>8. Informacija apie įrenginį .....</b>	<b>19</b>
Pagrindinio įrenginio apžvalga.....	7	Techniniai duomenys.....	19
Nuotolinio valdymo pulto apžvalga.....	8	USB informacija .....	19
<b>3. Pradėkite .....</b>	<b>10</b>	<b>9. Trikčių šalinimas .....</b>	<b>20</b>
Nuotolinio valdymo pulto paruošimas .....	10		
Maitinimo prijungimas .....	10		
Įjungimas .....	10		
<b>4. Grojimas .....</b>	<b>12</b>		
Pagrindinės grojimo funkcijos.....	12		
Grojimas iš iPod/iPhone .....	12		
Grojimas iš USB .....	13		
Grojimo nustatymai .....	13		
<b>5. Klausykites radijo .....</b>	<b>15</b>		
Radijo stočių nustatymas .....	15		
Radijo stočių išsaugojimas.....	15		
Iš anksto nustatytos radijo stoties pasirinkimas .....	15		
<b>6. Garso reguliavimas .....</b>	<b>16</b>		
Garsiakalbių garso reguliavimas.....	16		
Garso efektų pasirinkimas .....	16		
Visiškas garso nutildymas.....	16		
Garso išvesties režimo pasirinkimas .....	16		

# 1. Svarbi informacija

## Saugumas

### Atkreipkite dėmesį į šiuos saugumo simbolius

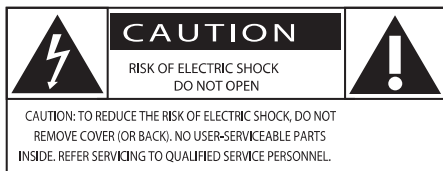

Žaibo simbolis reiškia, kad jūsų įrenginyje yra neizoliuotų dalių, kurios gali sukelti elektros šoką. Dėl jūsų šeimos saugumo, niekada nenuiminėkite aparatą dengiančių dalių.



Šauktuko simbolis reiškia, kad reikia atkreipti dėmesį į atitinkamų funkcijų naudojimosi instrukcijas, kad būtų išvengta valdymo ir priežiūros problemų.

**ĮSPĖJIMAS:** norint sumažinti gaisro ar elektros šoko pavojų saugokite gaminį nuo lietaus ar drėgmės, nestatykite indų su skysčiais, tokių kaip vazos ant produkto.

**ATSARGIAI:** norint sumažinti elektros šoko pavojų, atitaikykite plačią kištuko geležtę į platų kištuko lizdą ir įkiškite iki galo.

## Svarbūs saugumo nurodymai

1. Perskaitykite šias instrukcijas.
  2. Saugokite šias instrukcijas.
  3. Atkreipkite dėmesį į visus įspėjimus.
  4. Laikykitės visų instrukcijų.
  5. Nenaudokite įrenginio šalia vandens.
  6. Valykite įrenginį tik su sausa šluoste.
  7. Neuzblokuokite vėdinimo angų. Statykite įrenginį pagal instrukcijas.
  8. Nestatykite įrenginio šalia radiatorių, šilumos skaitiklių, viryklių ar kitų įrenginių, kurie skleidžia karštį (taip pat ir stiprintuvų).
  9. Saugokite maitinimo laidą nuo trypimo ar prispaudimo, ypač prie kištuko, šakotuvų ir taškų, iš kurių, jie išeina iš aparato.
  10. Naudokite tik gamintojo patvirtintus priedus ir detales.
  11. Naudokitės tik gamintojo nurodytais priedais: rėmeliu, stoveliu, staliuku ir t.t. Jeigu naudojatės judančiu stoveliu, elkitės atsargiai, kai bandysite perstatyti ar patraukti įrenginį į kitą vietą.
- 
12. Žaibo, didelės audros metu išjunkite įrenginį iš elektros tinklo. Taip pat išjunkite įrenginį, jeigu nenaudosite jo ilgą laiką.
  13. Visais atvejais dėl taisymo kreipkitės tik į kvalifikuotus meistrus. Meistrų pagalbos jums reikės visais atvejais, kai pažeisite įrenginį, elektros maitinimo laidą, apliesite įrenginį skysčiais, pažeisite jį sunkiais daiktais, numesite ir t.t.

- 14. DĖMESIO – Baterijų naudojimas: atlikite šiuos veiksmus, kad apsaugotumėte baterijas nuo nutekėjimo, kuris gali sukelti kūno sužalojimus, turtinę žalą, ar žalą aparatui:**
- Įdėkite baterijas, laikydamiesi poliškumo + ir -.
  - Nesumaišykite skirtingų rūšių baterijų (vienu metu nenaudokite senų ir naujų baterijų, arba anglies ir šarminių baterijų).
  - Jeigu įrenginio nenaudosite ilgą laiką, baterijas išimkite.
- 15. Nelaikykite produkto prie varvančio/teškančio vandens.**
- 16. Nestatykite jokių pavojaus šaltinių ant gaminio (pvz., daiktų, savo sudėtyje turinčių skysčiai, degančių žvakių).**
- 17. Jei atjungimui naudojamas MAINS tipo maitinimo laidas arba jungiamasis prietaisas, toks prietaisas turėtų būti visuomet paruoštas ir pasiekiamas.**

## Klausyrosi Saugumas

### Klausykitės vidutiniu garsumu.

- Jeigu klausotės muzikos per ausines dideliu garsumu, jūs galite pažeisti savo klausą. Šis įrenginys gali groti tokiu dideliu garsumu, kuris gali sukelti klausos sutrikimus, net jeigu toks klausymasis truks trumpiau nei vieną minutę. Didelis įrenginio skleidžiamas garsas reikalingas žmonėms, kurie jau turi klausos sutrikimų.
- Garsas yra klaidinantis. Jeigu jūs klausotės muzikos dideliu garsumu, jūsų ausys prie to pripranta. Taigi po ilgo klausymosi jūsų ausys į didelį garsą gali reaguoti kaip į normalų, tačiau tai vis tiek bus kenksminga jūsų klausai. Taigi visada klausykitės tik vidutiniu garsumu.

### Kaip nustatyti saugų garsumo lygį:

- Nustatykite žemą garsumo lygį.
- Lėtai didinkite garsumą, kol jis taps vidutinis ir gerai girdimas.

### Klausykitės muzikos ribotą laiką:

- Ilgas grotuvo klausymasis (net ir vidutiniu garsumu), gali sukelti klausos sutrikimus.
- Klausydamiesi muzikos, darykite atitinkamas pertraukas.

### Kai naudojotės ausinėmis, vadovaukitės toliau nurodytomis taisyklėmis:

- Klausykitės vidutiniu garsumu, darykite pertraukas.
- Atsargiai reguliuokite garsumą.
- Nesiklausykite tokiu garsumu, jog nebegirdite, kas aplink jus vyksta.
- Pavojojose situacijose nesinaudokite grotuvu. Neklausykite grotuvo važiuodami motociklu, dviračiu ir t.t. Jūs galite sukelti eismo trukdžius, kai kuriose šalyse grotuvo klausymasis važiuojant yra uždraustas.

### Pastabos



Šis produktas atitinka Europos Sąjungos nustatytus reikalavimus radijo trukdžiams.

Atlikus Philips Consumer Lifestyle neleidžiamas modifikacijas ar pakeitimus, vartotojas gali prarasti teisę naudotis produktu.



Jūsų produktas yra sukurtas ir pagamintas iš tokių medžiagų ir komponentų, kurie gali būti perdirbami arba naudojami dar kartą.



Jeigu prie savo produkto matote nubrauktą konteinerio simbolį, tai reiškia, kad produktas pagamintas pagal Europos Direktyvą 2002/96/EC.

Prašome pasidomėti vietinėmis elektros ir elektronikos produktų išmetimo taisyklėmis.

Prašome laikytis vietinių elektros ir elektronikos produktų išmetimo taisyklių ir neišmesti savo produkto kartu su kitomis buitinėmis atliekomis.

Teisingas atsikratymas įrenginiu, sumažins neigiamą įtaką gamtai ir žmonių sveikatai.



Jūsų įrenginyje yra baterijos, taikomos pagal 2006/66/EC Europos Direktyvą, jos negali būti išmestos, kartu su kitomis buitinėmis atliekomis. Prašome susipažinti su vietinėmis panaudotų baterijų surinkimo taisyklėmis, teisingas baterijų išmetimas padės išvengti potencialiai neigiamų pasekmių gamtai ir žmonių sveikatai.



**Būkite atsakingi!  
Gerbkite autorines teises.**

Nelicencijuotas, saugomos medžiagos, tokios kaip kompiuterinių programų, transliacijų, garso įrašų kopijavimas pažeidžia autorines teises ir yra laikomas nusikaltimu. Nenaudokite savo įrenginio tokiais tikslais.

### Aplinkos priežiūra

Visos nereikalingos pakuotės dalys buvo pašalintos. Stengėmės sukurti pakuotę, kurią būtų lengva atskirti į tris medžiagas: kartonas (dėžutė), putų polistirenas (apsauga) ir polietilenas (krepšeliai, putų lapo apsauga). Jūsų prietaisas pagamintas iš medžiagų, kurios gali būti perdirbamos arba naudojamos dar kartą, jeigu produktą išardo specializuota įmonė. Prašome laikytis vietinių pakavimo medžiagų, panaudotų baterijų ar senų elektros ir elektronikos produktų išmetimo taisyklių.

Made for



iPod



iPhone

"Made for iPod" ir "Made for iPhone" reiškia, kad elektroninis priedas buvo sukurtas specialiai prijungti iPod ar iPhone atitinkamai, buvo sertifikuotas patenkinti Apple standartus. "Apple" nėra atsakinga už šio prietaiso veikimą ar jo atitikimą saugumo standartams. Atkreipkite dėmesį, jog šio prietaiso naudojimas, kartu su iPhone ar iPod, gali turėti įtakos bevielio tinklo efektyvumui.

iPod ir iPhone yra "Apple Inc" prekinis ženklas įregistruotas JAV ir kitose šalyse.

## 2. Jūsų Mini Hi-Fi sistema

---

Sveikiname su nauju pirkiniumi ir sveiki prisijungę prie Philips! Norėdami pilnai naudotis Philips siūloma pagalba, užregistruokite savo prietaisą interneto puslapyje [www.philips.com/welcome](http://www.philips.com/welcome).

### Įžanga

#### Su šia Hi-Fi sistema, jūs galite:

- Mėgautis muzikos leidimu iš iPod/iPhone, USB atmintinės ar kitų išorinių prietaisų.
- Įkrauti savo iPod/iPhone dvigubose besisukančiose stotelėse.
- sukeisti įrašų perklausas tarp garso šaltinių su kanalų valdikliais.
- Klausytis FM radijo stočių.
- Kalbėti ar dainuoti mikrofonu per prietaiso garsiakalbius.

#### Garso praturtinimui Hi-Fi sistema siūlo jums šiuos garso efektus:

- Skaitmeninis garso valdymas (DSC)
- Dinaminis žemų dažnių didėjimas (DBB)
- Žemų ir aukštų dažnių reguliavimas.
- Max Sound momentinis galios padidinimas.

### Ką rasite dėžutėje

Patikrinkite, ar gavote šiuos daiktus:

- pagrindinį įrenginį;
- nuotolinio valdymo pultą;
- maitinimo laidą;
- FM anteną;
- naudojimosi instrukcijų knygelę;
- greitos pradžios gidą.

# ... Jūsų Mini Hi-Fi sistema

## Pagrindinio įrenginio apžvalga

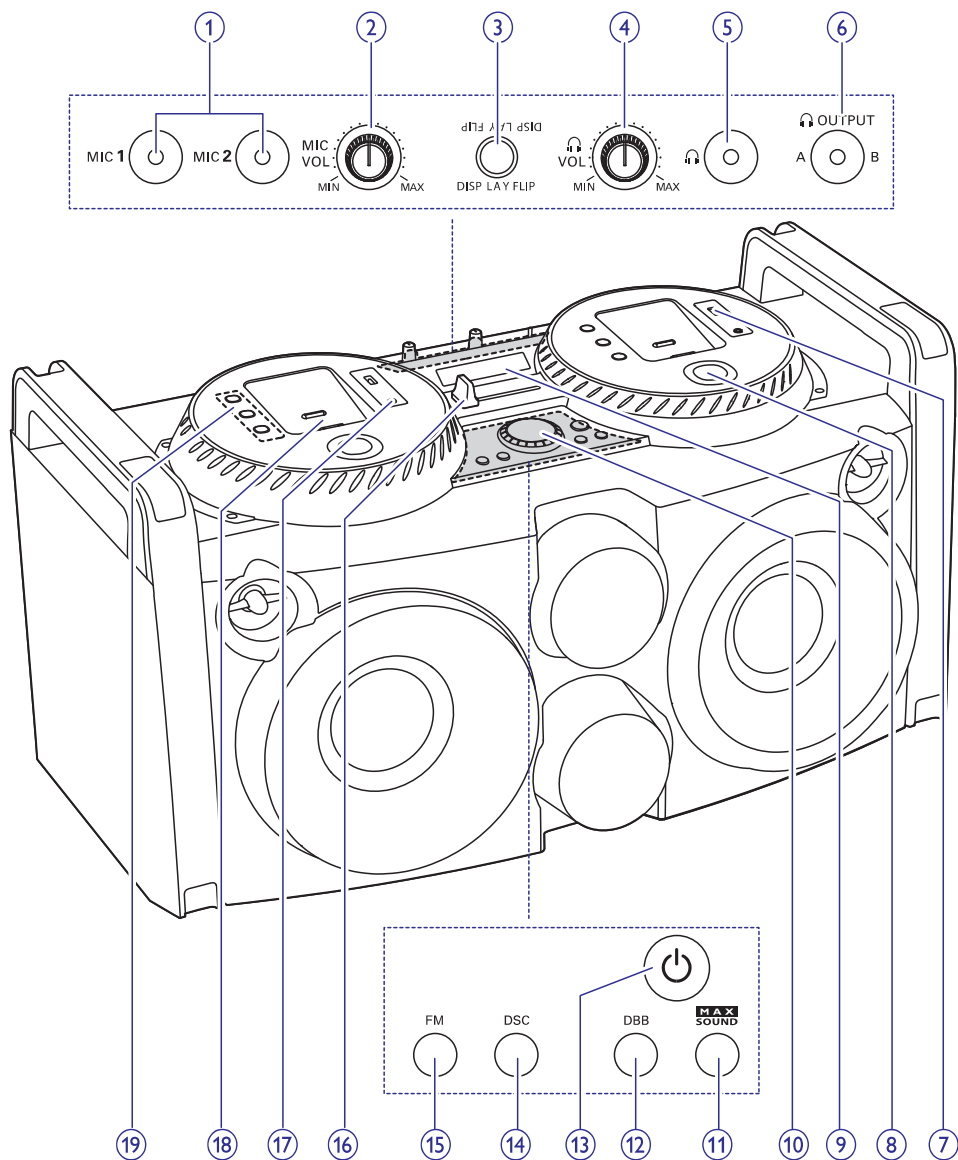

### 1. MIC 1/MIC 2

- mikrofonų prijungimas.

### 2. MIC VOL

- prijungtų mikrofonų garso reguliavimas.

### 3. DISPLAY FLIP

- teksto esančio ekrane eigos pakeitimas.

### 4. VOL

- ausinių garso reguliavimas.

# ... Jūsų Mini Hi-Fi sistema

## 5.

- ausinių prijungimas.

## 6. OUTPUT A/B

- pakeiskite ausinių išvestį tarp garso šaltinių A ir B.

## 7. (A/B)

- USB atmintinės prijungimas.

## 8. Grojimo valdymo mygtukai



- pereiti prie buvusio/kito garso takelio.

### ALBUM/PRESET ▲/TUNING ▼ (A)

- anksčiau nustatytos radijo stoties pasirinkimas.
- USB grojimo režime pereiti prie buvusio/kito albumo.

### ALBUM +/- (B)

- USB grojimo režime pereiti prie buvusio/kito albumo.



- pradėti ar laikinai sustabdyti grojimą.

## 9. Ekranas

- esamo statuso rodymas.

## 10. Garso reguliatorius

- garsiakalbių garso reguliavimas.

## 11. MAX SOUND

- įjungti/išjungti momentinį galios padidinimą.

## 12. DBB

- įjungti/išjungti dinaminį žemų dažnių didėjimą.

## 13.

- įjungti įrenginį ar perjungti į budėjimo režimą.

## 14. DSC

- pasirinkti iš anksto nustatytą garso nustatymą.

## 15. FM

- pasirinkite imtuvo šaltinį.

## 16. CROSS FADER ASSIGN

- sukeisti įrašų grojimą iš šaltinių A ir B.

## 17. MP3 LINK (A/B)

- prijungti išorinį garso prietaisą.

## 18. iPod/iPhone stotelė

## 19. Šaltinio pasirinkimo mygtukai (A/B)

- Pasirinkite įrašų grojimo šaltinį: iPod/iPhone, USB ar MP3 LINK.

## Nuotolinio valdymo pulto apžvalga

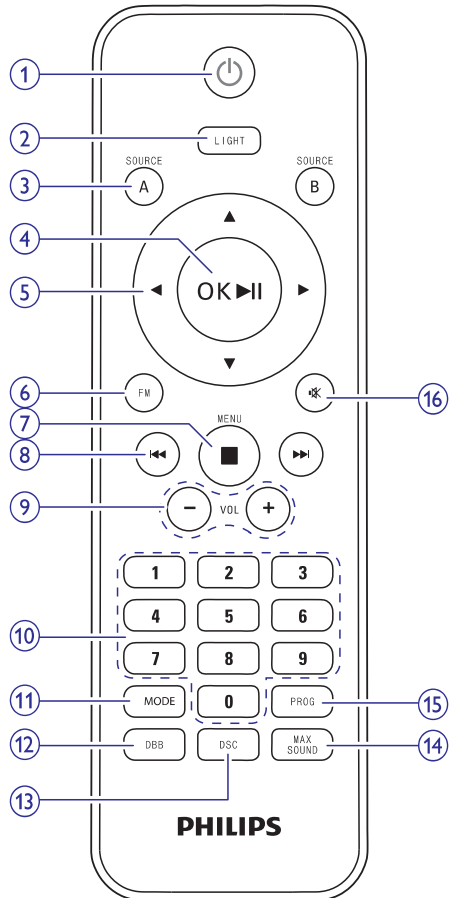



# ... Jūsų Mini Hi-Fi sistema

---

## 1.

- įjungti įrenginį ar perjungti į budėjimo režimą.

## 2. LIGHT

- apdailos šviesos, esančios aplink garsiakalbius reguliavimas.





## 3. SOURCE A/B

- pasirinkti šaltinį (A/B): iPod/iPhone, USB ar MP3-LINK.

## 4. OK

- pradėti ar laikinai sustabdyti grojimą.
- patvirtinti pasirinkimą.
- stotelių režime naršyti iPod/iPhone meniu.

## 5.

-  : radijo režime, radijo stoties pasirinkimas.
-  : USB grojimo režime, pereiti prie buvusio/kito albumo.

## 6. FM

- pasirinkti radijo šaltinį.

## 7. MENU

- visiškai sustabdyti grojimą.
- (nuspauskite ir nuspaudę laikykite) norėdami įeiti į iPod/iPhone meniu.
- sustabdyti radijo signalus.

## 8.

- pereiti prie buvusio/kito garso takelio.
- ieškoti grojamame garso takelyje.
- pasirinkti iš anksto nustatytą radijo stotį.

## 9. VOL +/-

- reguliuoti garsumą.

## 10. Skaitiniai mygtukai (0 iki 9)

- USB grojimo režime, pasirinkti dainą tiesiogiai.
- radijo režime pasirinkti iš anksto nustatytą radijo stotį tiesiogiai.

## 11. MODE

- pasirinkti kartojimo/atsitiktinės dainų sekos grojimo režimus.

## 12. DBB

- įjungti/išjungti dinaminį žemų dažnių didėjimą.

## 13. DSC

- pasirinkti iš anksto nustatytą garso nustatymą.

## 14. MAX SOUND

- įjungti/išjungti momentinį galios padidinimą.

## 15. PROG

- programuoti radijo stotis.

## 16.

- visiškai nutildyti arba atkurti garsą.

## 3. Pradėkite



### Atsargiai

- Kitoks nei čia aprašytas procesų atlikimas bei nustatymų reguliavimas gali sukelti pavojingą spinduliavimo atsiradimą arba kitokius nesaugius reiškinius.

Būtinai vadovaukitės instrukcijomis jų eilės tvarka.

Jeigu jūs bandysite susisiekti su Philips, jūsų paprašys pasakyti savo garso sistemos modelio ir serijos numerius. Jūsų įrenginio modelio ir serijos numeriai yra užrašyti įrenginio galinėje dalyje. Užsirašykite numerius čia:

Modelio Numeris: \_\_\_\_\_

Serijos Numeris: \_\_\_\_\_

## Nuotolinio valdymo pulto paruošimas

1. Paspauskite ir stumkite baterijų skyrelį, norėdami atidaryti (žr. 1 iliustraciją).
2. Įdėkite 2 AAA baterijas laikydamiesi poliškumo (+/-) kaip parodyta.
3. Paspauskite ir pastumkite atgal baterijų skyrelį (žr. 3 iliustraciją).

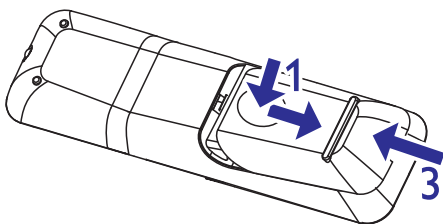

### Pastaba

- nelaikykite baterijų tiesioginiuose saulės spinduliuose arba šalia liepsnos.
- išimkite baterijas, jeigu nenaudosite pultelio ilgą laiką.
- nemaišykite baterijų (senų ir naujų, anglies ir šarminių).
- baterijų sudėtyje yra cheminių medžiagų, todėl atsikratykite jų tinkamai.

## Maitinimo prijungimas



### Atsargiai

- Produkto sugadinimo rizika! Įsitikinkite, kad maitinimo šaltinis yra tokios pačios įtampos kaip ir įtampa nurodyta ant AC maitinimo laido galvutės.
- Elektros šoko pavojus! Atjungdami maitinimo laidą visada iš elektros lizdo traukite kištuką. Niekada netraukite už laido.



### Pastaba

- Prieš prijungdami kintamosios srovės adapterį(maitinimo laidą), įsitikinkite, kad sujungėte visas kitas jungtis.

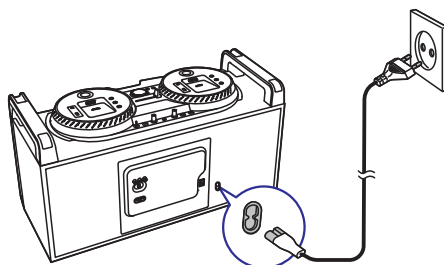

- Prijunkite AC maitinimo laidą prie :
  - ~ **AC IN** lizdo prietaiso galinėje dalyje.
  - į elektros lizdą sienoje.

## Įjungimas

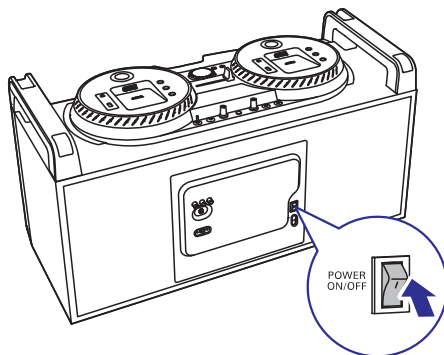

## ... Pradėkite

---

1. Pastatykite **ON/OFF** jungiklį, esantį įrenginio galinėje dalyje į I poziciją.
2. Paspauskite .
  - ↳ Garso sistema įjungs paskutinį pasirinktą garso šaltinį.

### Perjungimas į budėjimo režimą

- Spauskite  mygtuką, kad perjungtumėte sistemą į budėjimo režimą.
  - ↳ Ekranu skydelyje išsijungs šviesa.

## 4. Grojimas

### Pagrindinės grojimo funkcijos

Grojimą galėsite valdyti naudodamiesi šiomis funkcijomis.

Funkcija	Veiksmas
Visiškai sustabdyti grojimą	Spauskite <b>MENU/■</b>
Laikina sustabdyti/ tęsti grojimą	Spauskite <b>▶▶</b>
Pereiti prie kito garso takelio	Spauskite <b>◀◀ / ▶▶</b>
Ieškoti grojimo metu	Nuspauskite ir nuspaudę laikykite <b>◀◀ / ▶▶</b> , tada atleiskite, norėdami tęsti normalų grojimą.
Sukeisti įrašų grojimą tarp grojimo šaltinių A ir B	<ul style="list-style-type: none"><li>• spaudinėkite <b>SOURCE A</b> ar <b>SOURCE B</b> pakartotinai.</li><li>• *pastumkite kanalų valdiklį, esantį skydelio viršuje į kairę (A) ar dešinę (B) palaipsniui didinti ar mažinti garso šaltinį.</li></ul>

\*Kai naudosite kanalų valdiklį norėdami sukeisti grojimą tarp A ir B šaltinių, muzikos grojimas nebus nutrauktas. Pavyzdžiui, jeigu pastumsite kanalų valdiklį iš kairės į dešinę, daina, kurią grojo A šaltinis palaipsniui nutils (fade – out/išnyks), tuo pačiu metu daina kurią groja B šaltinis palaipsniui pagarsės (fade – in/ atsisiras).

### Grojimas iš iPod/iPhone

Per šį įrenginį klausykitės muzikos iš savo iPod/iPhone.

Su dvigubomis besisukančiomis stotelėmis jūs galite įkelti du iPod/iPhone tuo pačiu metu ir keisti grojimą tarp jų.

### Tinkami iPod/iPhone

Aparatas palaiko šiuos iPod/iPhone modelius. Pagamintus:

- iPod touch (1os, 2os, 3ios ir 4os kartos)
- iPod classic
- iPod nano (2os, 3ios, 4os, 5os ir 6os kartos)
- iPhone 4S
- iPhone 4
- iPhone 3GS
- iPhone 3G
- iPhone

### Įdėkite iPod/iPhone

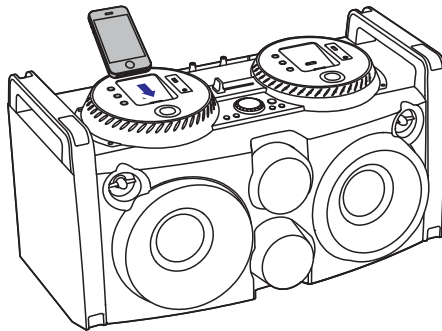

1. Įkiškite iPod/iPhone į kairę (A) arba dešinę (B) stotelę.
2. Jei reikia sureguliuokite stotelės kryptį.

### Išimkite iPod/iPhone

- Patraukite iPod/iPhone iš stotelės.

### Pakraukite iPod/iPhone

Dvigubos stotelės leidžia pakrauti ir įkrauti du iPod/iPhone tuo pačiu metu.

Kai įrenginys įjungtas, stotelėje esantys iPod/iPhone pradės krauti automatiškai.

## Klauskite iPod/iPhone

### Pastaba

- Įsitinkite, kad iPod/iPhone įdėtas teisingai.

1. Priklausomai nuo to, kurio garso šaltinio jūs norite klausyti, spauskite **SOURCE A** arba **SOURCE B** pakartotinai, pasirinkti iPod/iPhone šaltinį.
2. Pradėkite muzikos grojimą iPod/iPhone.  
↳ Galite girdėti muziką iš Hi-Fi sistemos.

## Pagrindinės grojimo operacijos

Be pagrindinių grojimo funkcijų, jūs galite valdyti iPod/iPhone šiomis funkcijomis.

Funkcija	Veiksmas
Įeiti į iPod/iPhone meniu	Paspauskite ir nuspaudę laikykite <b>MENU</b> /■.
Naršyti aukštyn/žemyn	Spauskite ▲ / ▼.
Naršyti į kairę/dešinę	Spauskite ◀ / ▶.
Patvirtinti pasirinkimą	Spauskite <b>OK</b> /▶  .

## Grojimas iš USB

### Pastaba



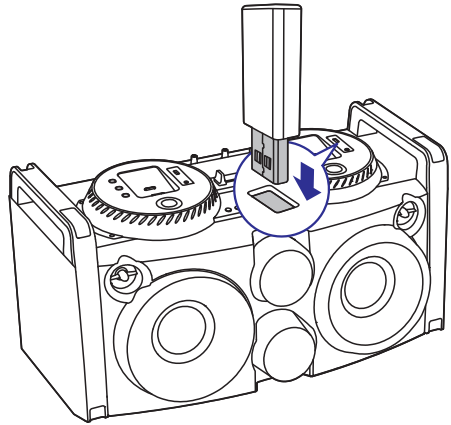

- Įsitinkite, kad USB įrenginyje yra tinkamo formato muzikos failai.



1. Prijunkite USB įrenginį prie  lizdo, kairėje (A) arba dešinėje (B) pusėje.
2. Spauskite **SOURCE** pakartotinai, kad pasirinktumėte USB šaltinį.  
↳ Grojimas prasideda automatiškai.

## Grojimo nustatymai

### Pakartotinis arba atsitiktine tvarka grojantis nustatymas



- Spauskite **MODE** pakartotinai pasirinkti:
  -  -1 (kartoti vieną): pakartotinai groti dabartinį garso takelį.
  -  (kartoti visus): pakartotinai groti visus takelius.
  -  (maišymas): dainos grojamos atsitiktine tvarka.
  -  (kartoti maišymą): groti visus garso takelius pakartotinai atsitiktine tvarka.
  - None (nė vienas): tęsti normalų grojimą.

### Klausymas per ausines



#### Pastaba

- Kai jūs klausotės muzikos per ausines, prietaiso garsiakalbiai būna nenuildyti.

1. Prijunkite ausines į  lizdą esantį skydelio viršuje.
2. Priklausomai nuo to kurio garso šaltinio norite klausytis, perjunkite  **OUTPUT** į kairę (A) arba dešinę (B).
3. Norėdami reguliuoti ausinių garsą naudokitės  **VOL.**

## 5. Klausykite radijo

### Radio stočių nustatymas

#### Pastaba

- Norėdami pagerinti FM bangų priėmimą, visiškai ištieskite ir sureguliuokite poziciją FM antenos, esančios ant galinės prietaiso dalies.

- Spauskite **FM** norėdami pasirinkti FM radijo šaltinį.
- Paspauskite **◀▶** ir nuspaudę laikykite 3 sekundes.
  - ↳ Hi-Fi sistema automatiškai nustatys stotį, kurios signalas stipriausias.
- Pakartokite 2 žingsnelį nustatyti daugiau stočių.

#### Norėdami nustatyti stotis turinčias silpną signalą:

- spaudinėkite **◀▶** pakartotinai kol rasite savo stotį.

### Radio stočių išsaugojimas

#### Pastaba

- Daugiausia galite išsaugoti 20 FM stočių.

- Nustatykite radijo stotį.
- Spauskite **PROG** pradėti programavimą.
- Spauskite **◀◀ / ▶▶** norėdami priskirti skaičių nuo 1 iki 20 esamai radijo stotčiai, tada paspauskite **OK/▶▶** patvirtinti pasirinkimui.
  - ↳ rodomas iš anksto nustatytos radijo stoties numeris ir dažnis.
- Pakartokite ankstesnius žingsnius norėdami suprogramuoti daugiau radijo stočių.

#### Pastaba

- Taip pat galite naudoti skaitinius mygtukus tiesiogiai priskirti skaičių iš anksto nustatytai radijo stotčiai. Norėdami priskirti dviženklį skaičių, paspauskite skaičių atitinkantį pirmąjį skaitmenį ir tada per 2 sekundes paspauskite skaičių atitinkantį antrąjį skaitmenį.
- Norėdami perrašyti užprogramuotas stotis, tiesiog išsaugokite kitą stotį senesnės vietoje.

### Iš anksto nustatytos radijo stoties pasirinkimas

- Radijo režime spaudinėkite **◀◀ / ▶▶** pakartotinai norėdami pasirinkti anksčiau nustatytą radijo stotį.

#### Patarimas

- Taip pat galite naudoti skaitinius mygtukus norėdami tiesiogiai pasirinkti anksčiau nustatytą radijo stotį. Norėdami pasirinkti dviženklį skaičių, paspauskite skaičių atitinkantį pirmąjį skaitmenį ir tada per 2 sekundes paspauskite skaičių atitinkantį antrąjį skaitmenį.

## 6. Garso reguliavimas

### Garsiakalbių garso reguliavimas

- Grojimo metu spauskite **VOL +/-** didinti/mažinti garsiakalbių garsui.

### Garso efektų pasirinkimas



#### Pastaba

- Negalite naudoti skirtingų garso efektų tuo pačiu metu.

### Momentinis garso padidinimas

Ši funkcija leidžia akimirksniu padidinti garso galią.

- Spauskite **MAX SOUND** norėdami įjungti ar išjungti momentinį galios padidinimą.

### Pasirinkite iš anksto nustatytą garso efektą

DSC (Digital Sound Control/Skaitmeninis garso valdymas) ši funkcija leidžia mėgautis specialiais garso režimais.

- Grojimo metu pakartotinai spaudinėkite **DSC** norėdami pasirinkti:
  - **[SAMBA]**
  - **[ROCK]**
  - **[JUNGLE]**
  - **[POP]**

### Sustiprinkite žemuosius dažnius

Geriausias DBB (Dynamic Bass Enhancement/Dinaminis žemųjų dažnių stiprinimas) yra automatiškai sugeneruotas kiekvienam DSC pasirinkimui. Tačiau jūs galite ir rankiniu būdu pasirinkti DBB nustatymus, geriausiai atitinkančius jūsų klausymosi poreikius.

- Grojimo metu pakartotinai spaudinėkite **DBB** norėdami pasirinkti:
  - DBB1
  - DBB2
  - DBB3
  - DBB OFF

### Visiškas garso nutildymas

- Grojimo metu paspauskite **M** norėdami visiškai nutildyti ar atkurti garsą.

### Garso išvesties režimo pasirinkimas

- Nustatykite **CHANNEL CONTROL** esantį aparato galiniame skydelyje į vieną iš šių pozicijų:
  - **RR**: garso išvestis tik į kanalus esančius dešinėje pusėje;
  - **RL**: garso išvestis tiek į kanalus esančius dešinėje tiek kairėje pusėje;
  - **LL**: garso išvestis tik į kanalus esančius kairėje pusėje.



## 7. Papildomos funkcijos

### Grojimas iš išorinio prietaiso

Su šia Hi-Fi sistema, galite groti muziką iš išorinio prietaiso.

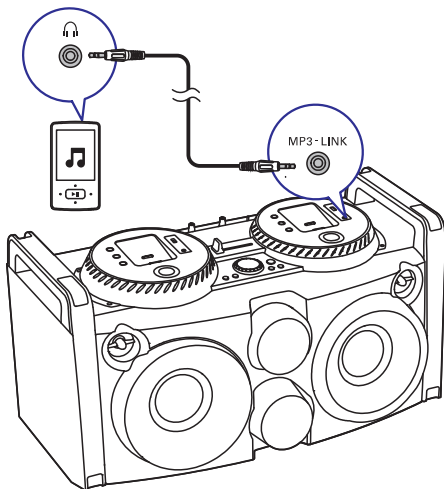

1. Prijunkite MP3 Link laidą (nepriedamas) į:
  - **MP3 – LINK** išėjties lizdą kairėje (A) arba dešinėje (B) viršutinio skydelio pusėje.
  - Į išorinio prietaiso ausinių įvesties lizdą.
2. Spaudinėkite **SOURCE A** ar **SOURCE B** pakartotinai norėdami pasirinkti MP3 šaltinį.
3. Paleiskite muziką išoriniame prietaise (žiūrėkite išorinio prietaiso naudojimosi instrukcijų knygelę).

### Kalbėjimas arba dainavimas per Hi-Fi sistemą

Jūs galite kalbėti ar dainuoti mikrofonu per šią Hi-Fi sistemą.

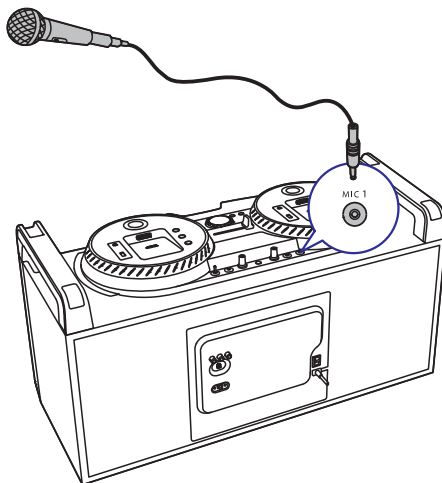

1. Prijunkite mikrofoną (nepriedamas) į **MIC 1** arba **MIC 2** lizdus esančius viršutiniame skydelyje.
2. Naudokite **MIC VOL** esantį viršutiniame skydelyje norėdami reguliuoti mikrofono garsą.

### Mėgautės sinchronišku grojimu

Jūs galite per garso išvesties lizdus sujungti suderinamą Hi-Fi sistemą (FWP 1000) ir mėgautis sinchronišku grojimu.

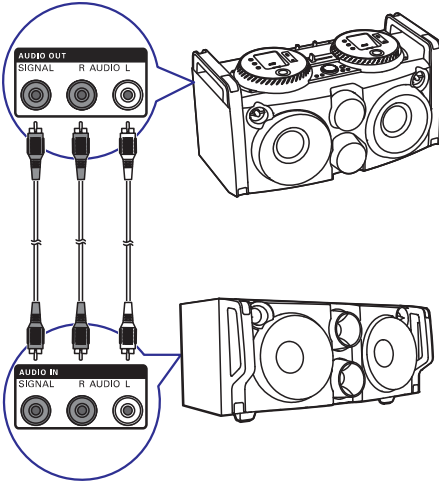

1. Prijunkite garso laidus (balta/raudona) į:
  - **AUDIO OUT (AUDIO L/R)** lizdus esančius galiniame prietaiso skydelyje.
  - **AUDIO OUT (AUDIO L/R)** lizdus esančius suderinamoje sistemoje Hi-Fi (FWP 1000).
2. Prijunkite signalo laidą (žalias) į:
  - **AUDIO OUT (SIGNAL)** lizdą esantį galiniame prietaiso skydelyje.
  - **AUDIO OUT (SIGNAL)** lizdą esantį suderinamoje sistemoje Hi-Fi (FWP 1000).
3. Jei norite prijunkite daugiau suderinamų Hi-Fi sistemų (FWP 1000) tuo pačiu būdu.
4. Pradėkite groti muziką šiame įrenginyje (FWP3200D).
  - ↳ Jūs girdite muziką iš visų Hi-Fi sistemų garsiakalbių sujungtų kartu.

### Apdailos šviesų nustatymas

- Kai prietaisas įjungtas spaudinėkite **LIGHT** pakartotinai, norėdami reguliuoti apdailos šviesas aplink garsiakalbius.
  - Mėlyna (numatytoji, mirksi mėlynai pagal muzikos ritmą).
  - Raudona (mirksi raudonai pagal muzikos ritmą).
  - Violetinė (mirksi skirtingomis spalvomis pagal muzikos ritmą).
  - Išjungta



#### Patarimas

- Lemputė mirksi kai muzikos ritmas keičiasi.

## 8. Informacija apie įrenginį



### Pastaba

- Produkto informacija gali keistis be išankstinio perspėjimo.

## Techniniai duomenys

### Stiprintuvas

Nominali išvesties galia.....	300W RMS
	didžiausia galia
Dažnio atsakas.....	35 Hz – 20 kHz, -3 dB
Reagavimo į triukšmą santykis .....	>70 dB

### Radijo imtuvas (FM)

Suderinimo diapozonas .....	87.5 – 108 MHz
Suderinimo tinklelis .....	50 KHz
Jautrumas – Mono, 50 dB S/N Perdavimas.....	18 – 22 dB
Bendras harmoninis iškraipymas.....	>2.0 %
Reagavimo į triukšmą santykis .....	>50 dB

### Garsiakalbiai

Garsiakalbių varža.....	Aukšti: 6ohm, žemi: 4ohm
-------------------------	--------------------------

### Bendra informacija

Energijos maitinimo įvestis .....	220 – 240V ~, 50/60 Hz.
Energijos suvartojimas .....	44 W
USB įvestis .....	Versijos 2.0/1.1
Išmatavimai (PxAxG) .....	704 x 385 x 364 mm
Svoris	
-Su pakuote.....	17.53kg
-Pagrindinis įrenginys .....	14.49kg

## USB informacija

### Suderinami USB įrenginiai

- USB jungties atmintis (USB 2.0 ar USB 1.1)
- USB jungties grotuvai (USB 2.0 ar USB 1.1)
- Atminties kortelės (reikia papildomo kortelių skaitytuvo, jog veiktų su šiuo įrenginiu)

### Tinkami formatai

- USB arba atminties failų formatai FAT16, FAT32 (talpa: 512 baitų).
- MP3 bitų dažnis (duomenų dažnis): 32-320 Kbps ir kintamasis bitų dažnis.
- Aplankų skirstymas iki 8 lygmenų.
- Albumų/aplankų skaičius: iki 255.
- Takelių/ antraščių (titles) skaičius: iki 999.
- ID3 tag v2.0 arba vėlesnis.
- Failo pavadinimas Unicode UTF8 formatu (maksimalus ilgis: 128 baitai).

### Netinkami formatai:

- Tušti albumai: tušti albumai yra tie, kuriuose nėra MP3/WMA garso failų, jie nebus rodomi ekrane.
- Netinkamų formatų failai yra praleidžiami. Tai reiškia, kad, pvz., tekstiniai dokumentai su plėtiniais .doc yra ignoruojami ir nebus grojami.
- AAC, WAV, PCM audio failai.
- WMA failai.

## 9. Trikdžių šalinimas



### Ispėjimas

- Niekada nenuiminkite aparatą dengiančių dalių.

Norėdami, kad garantija nebūtų pažeista, jokiais aplinkybėmis nebandykite patys pataisyti įrenginio. Jeigu, naudodamiesi šiuo įrenginiu, susidursite su problemomis, prieš skambindami į aptarnavimo centrą peržiūrėkite šiame skyriuje aprašytus punktus. Jeigu problemos išspręsti nepavyko eikite į Philips svetainę ([www.philips.com/welcome](http://www.philips.com/welcome)). Kai susisieksite su Philips pasirūpinkite, jog prietaisas būtų šalia taip pat modelio, bei serijos numeriai pasiekiami.

### Nėra energijos

- Įsitikinkite, jog AC maitinimo laidas yra prijungtas prie aparato tinkamai.
- Įsitikinkite jog yra energijos AC maitinimo laido lizde.
- Įsitikinkite jog **POWER ON/OFF** jungtukas, esantis galiniame prietaiso skydelyje yra pozicijoje I.
- Taupymo tikslais, sistema išsijungia automatiškai po 30 minučių neveiksnaus režimo (pvz. laikinai sustabdytame arba sustabdytame režime).

### Nėra garso arba garso kokybė labai bloga

- Pareguliuokite garsumą.
- Garsiakalbiai gali būti visiškai nutildyti. Paspauskite  norėdami atkurti garsą.

### Nėra atsako iš įrenginio

- Atjunkite ir vėl prijunkite AC maitinimo laido kištuką, tada vėl įjunkite prietaisą.
- Energijos taupymo tikslais šis įrenginys išsijungia automatiškai po 30 minučių, kai garso takelis baigia groti ir joks veiksmas neatliekamas.

### Neveikia nuotolinio valdymo pultas

- Prieš spausdami bet kokį funkcijų mygtuką, jūs turite pasirinkti šaltinį nuotolinio valdymo pulte.
- Sumažinkite atstumą tarp nuotolinio valdymo pulto ir garso sistemos.
- Įdėkite baterijas pagal poliškumą (+/-).
- Pakeiskite baterijas.
- Nukreipkite nuotolinio valdymo pultą tiesiai į garso sistemoje esantį sensorių.

### Prastas radijo bangų priėmimas

- Padidinkite atstumą tarp garso sistemos ir televizoriaus arba VCR vaizdo grotuvo.
- Pilnai ištieskite FM anteną.

### Nesuderinamas USB įrenginio formatas

- Jūsų USB įrenginys nesuderinamas su šia garso sistema. Pabandykite prijungti kitą įrenginį.





Techniniai duomenys gali būti keičiami be išankstinio įspėjimo.

©2012 Koninklijke Philips Electronics N.V.

Visos teisės saugomos.

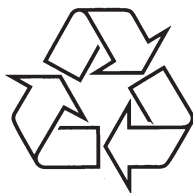

Daugiau apie firmos "Philips" gaminius galite sužinoti  
pasauliniame Interneto tinkle. Svetainės adresas:  
<http://www.philips.com>