

Mini Hi-Fi Sistema

FWM 185

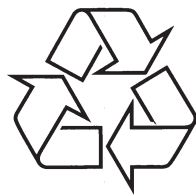

Daugiau apie firmos "Philips" gaminius galite sužinoti
pasauliniame Interneto tinkle. Svetainės adresas:
<http://www.philips.com>

Naudojimosi instrukcijų knygelė

ĮSPĖJIMAS

Kitoks nei aprašyta šioje instrukcijų knygelėje valdymo mygtukų ir nustatymų naudojimas bei procedūrų atlikimas gali sukelti kenksmingą spinduliavimą arba kitokią nesaugią situaciją

**KLASĖ 1 LAZERINIS
PRODUKTAS**

IŠKILUSIŲ NESKLANDUMŲ PAŠALINIMAS

Problema	Sprendimas
Nuotolinio valdymo pultelis neveikia	<ul style="list-style-type: none">✓ Sumažinkite nuotolį tarp nuotolinio valdymo pultelio ir sistemos.✓ Maitinimo elementus įdėkite atitinkamai pagal jų poliškumą (+/- ženklai).✓ Pakeiskite maitinimo elementus.✓ Nutaikykite nuotolinio valdymo pultelį tiesiai į IR sensorių.
Neveikia laikmatis	<ul style="list-style-type: none">✓ Tinkamai nustatykite laikrodį.✓ Budėjimo režime paspauskite TIMER/SLEEP mygtuką, kad įjungtumėte laikmatį.✓ Jeigu vyksta įrašymas, sustabdykite įrašymą.
Laikrodžio/laikmačio nustatymas išsityrė	<ul style="list-style-type: none">✓ Elektros tiekimas buvo sutrikęs arba buvo atjungtas elektros laidas. Nustatykite laikrodį/laikmatį iš naujo.

TURINYS

Bendra Informacija

Priedai	4
Aplinkosaugos informacija	4
Saugumo informacija	4

Pasiruošimai

Sujungimai įrenginio galinėje dalyje	5
Papildomi prijungimai	6
Elementų įdėjimas į nuotolinio valdymo pultelį	6

Valdymas

Mygtukai ant sistemos ir esantys nuotolinio valdymo pultelyje	7-8
---	-----

Pagrindinės Funkcijos

Sistemos įjungimas	9
Energiją taupantis automatinis išsijungimas	9
Garso ir garsumo reguliavimas	9

CD/MP3/WMA Valdymas

Diskų grojimas	10
Kitos dainos pasirinkimas	10
Dainos fragmento suradimas	10
MP3/WMA diskų grojimas	10-11
Grojimui tinkami diskai	11
Grojimo režimai: Shuffle ir Repeat	11
Disko takelių programavimas	11
Užprogramuoto grojimo ištrynimasis	11

Radio Transliacija

Radio stočių nustatymas	12
-------------------------------	----

Kasečių Valdymas/Įrašymas

Kasečių grojimas	13
Bendra informacija apie įrašymą	13
CD sinchroninis įrašymas	13
Įrašymas iš radijo	14
Įrašymas iš papildomai prijungtų įrenginių	14

Papildomi Šaltiniai

USB įrenginio naudojimas	15-16
Papildomo įrenginio prijungimas	16

Laikrodžio/Laikmatis

Laikrodžio nustatymas	17
Išsijungimo (sleep) laikmačio nustatymas	17
Laikmačio nustatymas	18

Techninės Charakteristikos

Priežiūra

Iškilusių nesklandumų pašalinimas

BENDRA INFORMACIJA

Šis įrenginys atitinka Europos Bendrijos radijo trikdžių reikalavimus.

Priedai

- 2 garsiakalbiai
- Nuotolinio valdymo pultelis
- MW kilpinė antena

Aplinkosaugos informacija

Jokios pašalinės pakuotės nebuvo pridėtos. Mes padarėme viską, kas įmanoma, siekdami padaryti pakuotes lengvai išardomas į tris atskirus vienalyčius objektus: kartoną (dėžė), putplastį ir plėvelę (maišukai).

Jūsų įrenginys susideda iš medžiagų, kurios specialių kompanijų gali būti perdirbtos. Prašome laikytis vietinių reikalavimų dėl nereikalingų pakavimo medžiagų, išiekvotų baterijų ir senos aparatūros laikymo ir atsikratymo.

Saugumo informacija

- Prieš pradėdami naudotis sistema patikrinkite, ar įtampa nurodyta ant jūsų prietaiso galinės dalies, sutampa su jūsų naudojamo vietinio elektros šaltinio įtampa. Jei ne, susisiekite su jūsų tiekėju ar firmos atstovu.
- Pastatykite prietaisą ant lygaus, kieto ir stabilaus paviršiaus.
- Pastatykite sistemą į vietą, kur yra tinkama ventilacija, jei norite išvengti galimų sistemos perkaitimo problemų. Palikite bent 10 cm laisvos vietos prietaiso priekinėje ir galinėje dalyse ir bent 5 cm prietaiso šonuose.
- Nesutrikdykite ventilacijos, uždengdami ventilacijos angas įvairiais daiktais, pvz.: laikraščiais, staltiesėmis ar užuolaidomis.
- Nestatykite įrenginio, elementų ar diskų drėgnoje ar lietaus pasiekiamoje vietoje. Taip pat nestatykite ant smėlio ir šalia didelio karščio (sukelto šildymo įrenginių ar tiesioginių saulės spindulių).
- Jokie atviros ugnies šaltiniai (pvz.: žvakės) neturėtų būti statomi ant sistemos.

- Jokie skysčio pripildyti objektai (pvz.: vazos) neturėtų būti statomi ant prietaiso.
- Saugokite sistemą nuo lašančių bei besitaškančių objektų.
- Pastatykite šį įrenginį taip, kad elektros maitinimo tinklas būtų lengvai pasiekiamas.
- Kai įrenginys pernešamas iš šaltos aplinkos į šiltą, arba jei jis pastatomas į labai drėgną patalpą, lęšiai esantys sistemos viduje gali aprasoti. Jei taip atsitiks, CD grotuvas tuo metu normaliai neveiks. Išėmę diską palikite įrenginį įjungtą maždaug vieną valandą, tada vėl galėsit normaliai groti diskus.
- Mechaninės įrenginio dalys turi guolius, kurie patys susitepa, todėl negalima prietaiso tepti tepalu ar kita panašia priemone.
- **Kai sistema yra įjungta į budėjimo režimą, ji vis tiek naudoja šiek tiek energijos. Jei norite visiškai atjungti sistemą nuo elektros maitinimo, ištraukite maitinimo laidą iš rozetės.**

Seno įrenginio išmetimas

Jūsų produktas pagamintas iš aukštos kokybės medžiagų ir komponentų, kurie gali būti perdirbami ir naudojami dar kartą.

Kai prie produkto randate šį nubraukto šiukšlių konteinerio ženklą, tai reiškia, kad produktas pagamintas pagal Europos Direktyvą 2002/96/EC.

Pasidomėkite vietinėmis elektros ir elektronikos produktų atsikratymo/išmetimo taisyklėmis.

Laikykitės vietinių taisyklių ir neišmeskite seno produkto kartu su kitomis namų apyvokos šiukšlėmis. Teisingas atsikratymas senu produktu padės sumažinti neigiamas pasekmes gamtai ir žmonių sveikatai.

Kompiuterio programų, failų, transliacijų ar muzikos įrašų neautorizuotas kopijavimas gali pažeisti autorines teises bei yra laikomas kriminaliniu nusikaltimu. Ši įranga neturėtų būti naudojama tokiais tikslais.



**Būkite atsakingi
Gerbkite autorines teises.**

IŠKILUSIŲ NESKLANDUMŲ PAŠALINIMAS

ĮSPĖJIMAS

Jokiu būdu nebandykite taisyti grotuvo pats, nes tada nustos galioti garantija. Neardykite grotuvo, kadangi yra elektros šoko pavojus.

Jeigu yra nesklandumų, pirmiausia patikrinkite žemiau esančius punktus, prieš veždami grotuvą remontuoti. Jeigu, naudodamiesi žemiau esančiais punktais, negalite išspręsti problemos, pasikonsultuokite su pardavėju arba Philips.

Problema

Sprendimas

CD VALDYMAS

Ekране rodomas pranešimas
'No disc'

- ✓ Įdėkite diską.
- ✓ Patikrinkite, ar diskas įdėtas reikiama puse.
- ✓ Palaukite, kol išsisklaidys drėgmė nuo lęšio.
- ✓ Pakeiskite arba nuvalykite diską, žiūrėkite 'Priežiūra'.
- ✓ Naudokite tik pilnai įrašytus CD-RW arba tinkamo MP3-CD formato diskus.

RADIJO TRANSLIACIJA

Prastas radijo priėmimas

- ✓ Padidinkite atstumą tarp Mini Hi-Fi Sistemos ir savo Televizoriaus arba VCR vaizdo grotuvo.

KASETĖS VALDYMAS / ĮRAŠYMAS

Kasetė negrojama arba neįrašinėjama

- ✓ Išvalykite dėką, skaitykite skyrių 'Priežiūra'
- ✓ Naudokite tik NORMAL (IEC I) tipo kasetes.
- ✓ Suklijuokite kasetės magnetinę juostą lipnia juostele trūkiu vietoje.

BENDRAI

Sistema nereaguoja į spaudžiamus mygtukus

- ✓ Išjunkite įrenginį iš elektros tinklo ir vėl įjunkite, tada įjunkite sistemą dar kartą.

Nesigirdi garso arba jis yra prastos kokybės

- ✓ Padidinkite garsumą.
- ✓ Patikrinkite, ar garsiakalbiai yra tinkamai prijungti.
- ✓ Patikrinkite, ar garsiakalbių laidas yra tinkamai prijungtas prie garsiakalbių gnybtais.

Kairysis ir dešinysis garso kanalai yra sukeisti vietomis

- ✓ Patikrinkite garsiakalbių sujungimą ir išdėstymą.

PRIEŽIŪRA

Korpuso valymas

- Naudokite švelniai dezinfekcinio skysčiu sudrėkintą minkštą medžiagos gabalėlį. Nenaudokite alkoholio, spirito, amoniako ar abrazyvo skysčio.

Diskų valymas

- Kai diskas susipurvina, nuvalykite jį valymo skudurėliu. Valykite diską kryptimi nuo disko centro link jo pakraščio. Nešluostykite sukamaisiais judesiais.
- Nenaudokite tirpiklių, tokių kaip benzolas, įvairūs skiedikliai, komercinių valiklių, antistatinių purškiklių, naudojamų analoginiams įrašams.

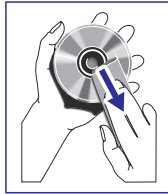

Disko lęšių valymas

- Po ilgo naudojimo, ant disko lęšių gali būti susikaupę purvo arba dulkių. Norėdami užtikrinti gerą grojimo kokybę, nuvalykite diskus specialiu Philips Lens Cleaner valikliu arba bet koku kitu parduotuvėse parduodamu valikliu. Sekite prie valiklio pateiktomis instrukcijomis.

Galvučių ir kasetės takelių valymas

- Norėdami užtikrinti gerą grojimo bei įrašymo kokybę, valykite galvutes (A), suktuvą (B), spaudimo volelį (C) kas 50 kasetės naudojimo valandų.
- Naudokite medvilninę servetėlę, švelniai sudrėkintą valymo skysčiu arba alkoholiu.
- Taip pat nuvalyti galvutes galite ir vieną kartą pagrodami valymo kasetę.

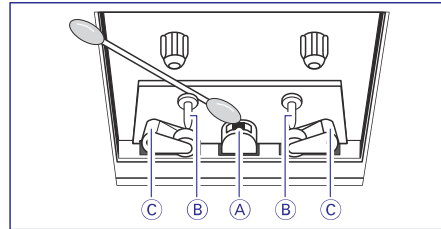

Galvučių išmagnetinimas

- Naudokite išmagnetinančią juostelę, kurią galite gauti iš savo pardavėjo.

PASIRUOŠIMAI

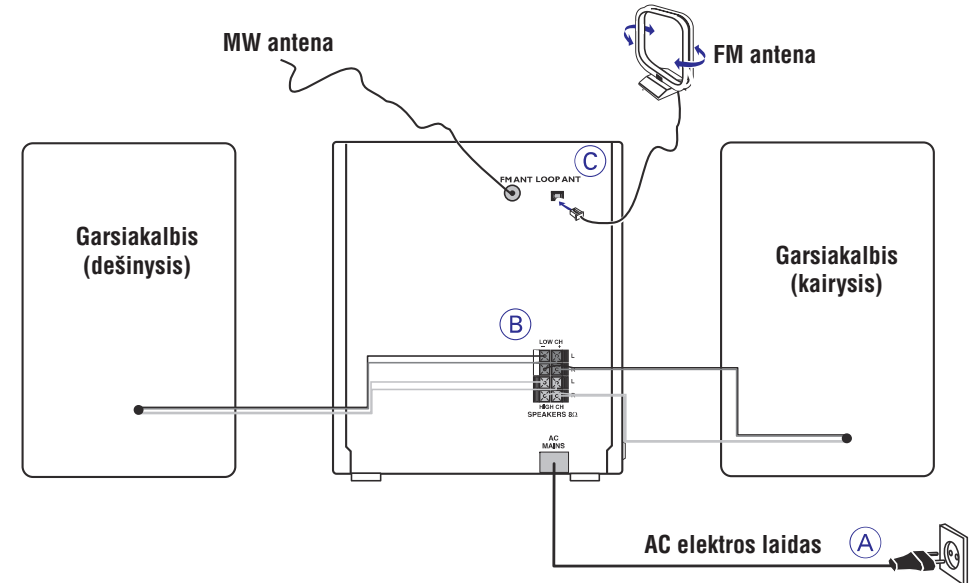

Sujungimai įrenginio galinėje dalyje

Įrenginio sujungimų informacijos plokštelė yra įrenginio galinėje dalyje.

A) Elektros maitinimas

- Prieš įjungiant prietaisą į elektros maitinimo tinklą, įsitinkinkite, kad iki tol atilikote visus reikiamus sujungimus.

PERSPĖJIMAS!

- Kad prietaisas tinkamai veiktų, naudokite tik originalų elektros maitinimo laidą.
- Niekada neprijunginėkite ir neperjunginėkite naujų prietaisų/dalių, kai elektros maitinimo laidas yra įjungtas į elektros maitinimo tinklą.
- Aukšta įtampa! Neatidarykite. Nes gali kilti elektros šoko pavojus.
- Nereikia prižiūrėti jokių įrenginio dalių.
- Įrenginio modifikacija/perdarymas gali sukelti žalingą spinduliavimą ar kitą pavojų.

Siekiant išvengti sistemos perkaitimo, buvo įdiegtos saugumo priemonės. Esant ekstremalioms sąlygoms, jūsų sistema gali automatiškai persijungti į budėjimo režimą. Jei taip atsitiks, leiskite sistemai atvėsti prieš pradėdami vėl ja naudotis (yra ne visose sistemos versijose).

B) Garsiakalbių prijungimas

Priekiniai garsiakalbiai

Prijunkite garsiakalbių laidus prie SPEAKERS lizdų, dešinį garsiakalbį prie 'R' ir kairį garsiakalbį prie 'L', raudoną laidą prie '+' ir juodą laidą prie '-' žemų dažnių garsiakalbio jungčių. Mėlyną laidą prijunkite prie '+', o pilką laidą prie '-' 'tweeter' jungčių.

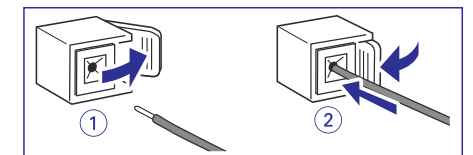

- Pilnai įkiškite atidengtą laido dalį į lizdą (kaip parodyta paveikslėlyje).

Pastabos:

- Norėdami gauti optimalų garsą, naudokite pakuotėje esančius garsiakalbius.
- Neprijunkite daugiau kaip vieno garsiakalbio prie bet kokios +/- garsiakalbių lizdų poros.
- Neprijunkite garsiakalbių su mažesne negu pakuotėje esančių garsiakalbių tariamąją varžą. Prašome pasižiūrėti į Techninių Charakteristikų skyrių.

C) Antenų prijungimas

Prijunkite pakuotėje esančią MW kilpinę anteną prie atitinkamo lizdo. Nustatykite anteną į tinkamą poziciją, norėdami gauti optimalų bangų priėmimą.

MW antena

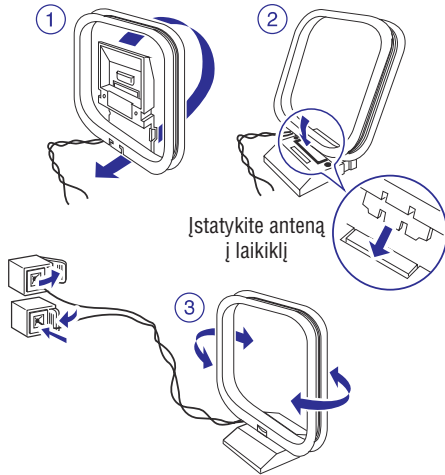

- Pastatykite anteną kaip galima toliau nuo televizoriaus, vaizdo grotuvo ar kito spinduliuavimo šaltinio.

Papildomi prijungimai

Papildoma įranga ir sujungimų laidai nėra įtraukti į pakuotės sudėtį. Norėdami sužinoti daugiau, pasižiūrėkite į norimos prijungti papildomos įrangos instrukciją.

Atminties kortelės arba USB įrenginio prijungimas

Prie grotuvo prijungę USB įrenginį (USB duomenų laikmenas, USB grotuvus ar atminties korteles), Jūs galite klausytis įrenginyje laikomų dainų per galingus muzikinio centro garsiakalbius.

- Įkiškite USB jungtį į grotuvo USB lizdą.

Jei naudojate įrenginį su USB laidu:

1. Įkiškite USB kabelio (komplekte nepateikiamas) jungtį į grotuvo USB lizdą.
2. Kitą USB laido galą prijunkite prie naudojamo USB įrenginio.

Jei naudojate atminties kortelę:

1. Įkiškite atminties kortelę į kortelių skaitytuvą (komplekte nepateikiamas).
2. Naudokite USB kabelį, kad kortelių skaitytuvą prijungtumėte prie grotuvo USB lizdo.

Ne-USB įrenginio prijungimas

Naudokite cinch laidą, kad MP3 PLAYER IN lizdą sujungtumėte su atitinkamu norimos prijungti aparatu (TV, VCR, lazerinio diskų grotuvo, DVD grotuvo ar CD įrašinėjančio įrenginio) audio out (garso išėjimo) lizdu.

Elementų įdėjimas į nuotolinio valdymo pultelį

Įdėkite du elementus (tipas R03 arba AA) į nuotolinio valdymo pultelį. Pasižiūrėkite ar tinkamai susstatėte pagal polių (+ ir -), kaip parodyta elementų skyriaus viduje.

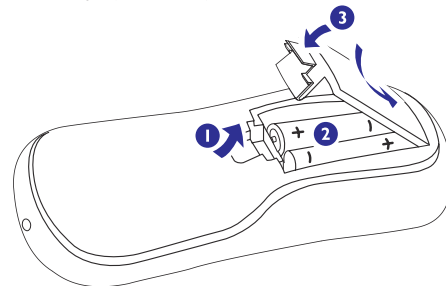

DĖMESIO!

- Išimkite elementus, jei jie yra išsikrovę arba nebus naudojami ilgą laiką.
- Nenaudokite seno ir naujo elemento kartu, ar skirtingų tipų elementų vienu metu.
- Elementai turi cheminių medžiagų, todėl reikėtų jais tinkamai atsikratyti

STIPRINTUVAS

1 KHz (Low channel – both channels driven)30 W kanalui (8 Ω)
10 KHz (High channel – both channels driven)30 W kanalui (8 Ω)
Bendra išeinamoji galia120 W
Signalu-triukšmo santykis≥62 dBA (IEC)
Dažnio atsiliėpimas63 – 16000 Hz, ±3 dB

CD GROTVUVAS

Dažnumo atsiliėpimas63 – 16000 Hz
Signalu-triukšmo santykis65 dBA

TIUNERIS

FM bangų diapazonas 87.5 – 108 MHz
MW bangų diapazonas 531 – 1602 KHz

KASEČIŲ GROTVUVAS

Dažnio atsiliėpimas	
Normali kasetė (I tipas)125 – 8000 Hz (8 dB)
Signalu-triukšmo santykis	
Normali kasetė (I tipas)35 dBA
WOW ir vibracija≤ 0.4% DIN

USB GROTVUVAS

USB12 Mb/s, V 1.1
palaiko MP3 ir WMA failus
Albumų/katalogų skaičiusmaksimum 99
Dainų/'antraščių' skaičiusmaksimum 400

GARSIAKALBIAI

2-way Bass Reflex System	
Varža8 Ω
Žemų dažnių garsiakalbis1 x 10 cm
Aukštų dažnių garsiakalbis1 x 5 cm
Matmenys (plotis x aukštis x gylis)21.5 x 34.9 x 16.2 (cm)

BENDRAI

AC Maitinimas220 – 230V / 50 Hz
Išmatavimai (plotis x aukštis x gylis)22 x 29.2 x 27.2 (cm)
Svoris (be garsiakalbių)apie 4.9 / 2.3 kg

Techninės charakteristikos bei išorinė išvaizda gali keistis be išankstinio perspėjimo.

Laikmaĉio nustatymas

- Įrenginys gali įsijungti į CD, TUNER arba USB režimą automatiškai iš anksto nustatyto laiku, taip atlikdamas žadintuvo funkcijas jūsų prižadanimui.

SVARBU!

- Prieš nustatydami laikmatį, būkite tikras, kad laikrodis yra nustatytas teisingai.
- Laikmatis po nustatymo visada liks įjungtas.
- Laikmatis neįsijungs, jeigu vyksta įrašymas.
- Laikmaĉio garsas palaipsniui garsės nuo žemiausio lygio iki paskutinio nustatyto garso lygio (pavyzdžiui, jei paskutinis nustatytas garsumo lygis buvo mažesnis nei 15, garsumas palaipsniui didės nuo minimalaus lygio iki 15).

1. Budėjimo režime paspauskite **TIMER/SLEEP** mygtuką.
→ Ekrane ims mirksėti laikrodžio valandų skaitmenys.

2. Spauskite **SOURCE** vieną ar kelis kartus, kad pasirinktumėte šaltinį.

- Prieš nustatydami laikmatį įsitinkinkite, kad tinkamai paruoštas muzikos šaltinis:

CD – įdėkite diską.

TUNER – nustatykite norimą radijo stotį.

USB – prijunkite tinkamą USB įrenginį.

3. **VOLUME** reguliavimo rateliu arba spausdami **VOLUME ▲ / ▼** nuotolinio valdymo pulte pareguliuokite valandas.

4. Spauskite **TIMER/SLEEP** mygtuką dar kartą.
→ Ekrane ims mirksėti laikrodžio minučių skaitmenys.

5. **VOLUME** reguliavimo rateliu arba spausdami **VOLUME ▲ / ▼** nuotolinio valdymo pulte pareguliuokite minutes.

6. Paspauskite **TIMER/SLEEP** dar kartą, norėdami išsaugoti nustatymus.
→ Taimeris yra aktyvuotas ir ekrane bus rodomas simbolis .

Laikmaĉio išjungimas

- Paspauskite **TIMER / SLEEP** budėjimo režime.
→ Jei laikmatis išjungtas, simbolis  dings iš ekranėlio.

Pastabos:

- Jei atėjus iš anksto nustatytam laikui CD/USB režimai yra nepasiekiami, automatiškai bus pasirinktas radijo režimas.
- Nustatant laikmatį, per 90 sekundžių nepaspaudus nė vieno mygtuko, įrenginys automatiškai išeis iš laikmaĉio nustatymo būsenos.

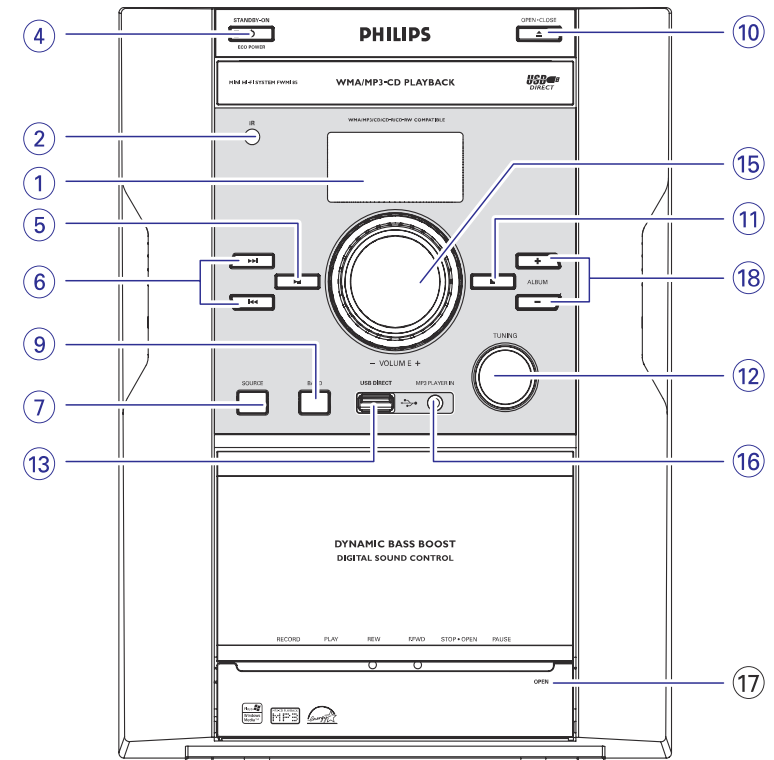
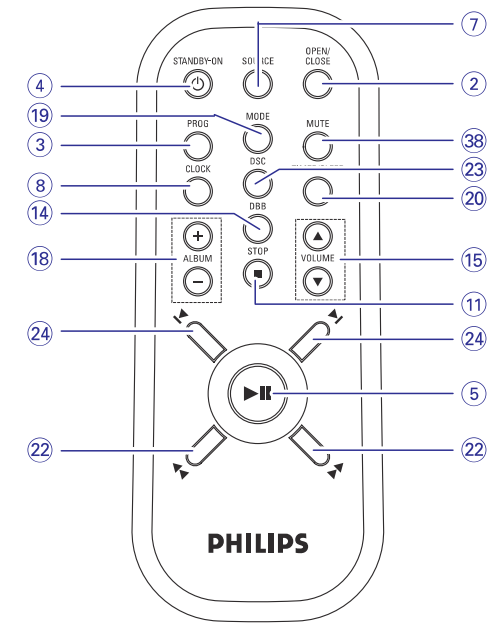

Mygtukai esantys ant grotuvo ir nuotolinio valdymo pultelyje

1. LCD DISPLAY

- parodo sistemos būklę.

2. IR sensorius

- infraraudonųjų spindulių sensorius nuotolinio valdymo pulto signalams priimti.

3. PROG

- disko dainų grojimo užprogramavimui ir užprogramavimo būklės peržiūrėjimui.

4. ECO POWER / STANDBY ON

- įjungti sistemą arba išjungti ją į Eco Power/normalaus budėjimo režimą.

5. ►►

- pradeda arba sustabdo CD/USB grojimą.

6. ◀◀ / ▶▶

- peršoka į esamos / buvusios / tolimesnės dainos pradžią.
- (nuspauskite ir laikykite nuspaudę) greita paieška į priekį ir atgal dainoje/diske.

7. Šaltinis (CD/TAPE/TUNER/USB/MP3 IN)

- pasirenka atitinkamą grojimo šaltinį: CD/TAPE/TUNER/USB/MP3 IN)

8. CLOCK

- laikrodžio nustatymui

9. BANGOS (MW/FM ST/FM MONO)

- radijo bangų pasirinkimui: MW, FM (stereo) arba FM (mono)

10. OPEN / CLOSE

- disko dėklo atidarymui arba uždarymui.

11. STOP ■

- sustabdo CD/USB grojimą arba ištrina užprogramuotą CD grojimą.

12. TUNING

- radijo stoties suradimui.

13. USB DIRECT

- jungtis, skirta prijungti papildomą USB įrenginį.

14. DBB (Dynamic Bass Boost)

- išryškina žemo dažnio garsus.

15. VOLUME +/-

- pareguliuoja garsumo lygį.
- nustato valandas ir minutes, nustatinėjant laikrodį arba laikmatį.

16. MP3 PLAYER IN

- 3.5mm audio įvesties lizdas.

17. Kasečių dėklo valdymas

RECORD ●įrašymo pradėjimui.

PLAY ▶grojimo pradėjimui.

REW ◀◀ / **F.FWD** ▶▶

.....greitai persuka juosta pirmyn/atgal.

STOP-OPEN ■ ▲

.....sustabdo kasetės grojimą; atidaro dėklą.

PAUSE ||laikina sustabdo įrašymą arba grojimą.

18. ALBUM +/-

- pasirenka albumą.

19. MODE

- pasirenka grojimo režimus: REPEAT (pakartojamo grojimo) arba SHUFFLE (grojimo atsitiktine tvarka).

20. TIMER / SLEEP

- įjungia/išjungia laikmačio (timer) funkciją.
- įjungia/išjungia išsijungimo laikmačio (sleep timer) funkciją.
- parodo iki 'sleep' laikmačio suveikimo likusį laiką.

21. MUTE

- išjungia arba įjungia garsą.

22. ◀◀ / ▶▶

- peršokti prie dabartinio, prieš tai buvusio, ar tolimesnio įrašo ('antraštės') pradžios.
- (nuspauskite ir laikykite nuspaudę) greita paieška į priekį ir atgal dainoje / diske.

23. DSC (Digital Sound Control)

- pasirinkti gamykliškai nustatytą garso efektą (OPTIMAL, TECHNO, ROCK arba JAZZ).

24. ◀◀ / ▶▶

- peršokti prie dabartinio, prieš tai buvusio, ar tolimesnio įrašo ('antraštės') pradžios.

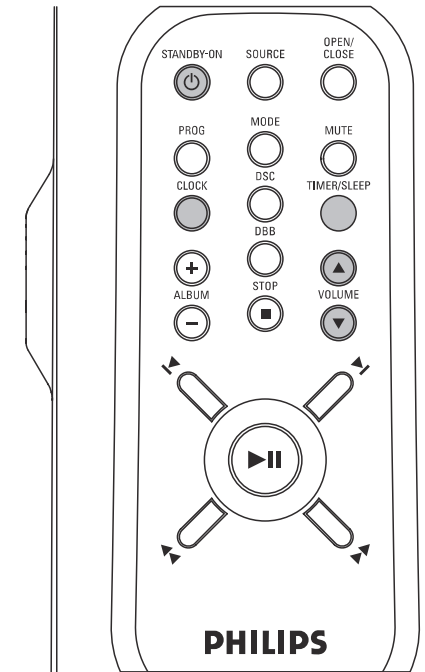
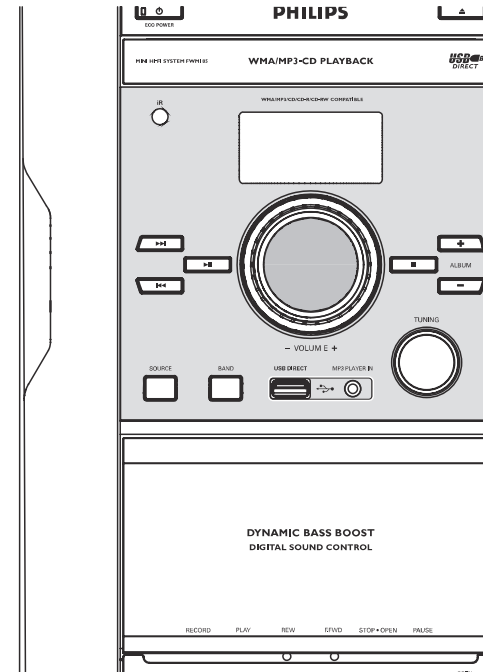

Laikrodžio nustatymas

1. Budėjimo režime paspauskite ir palaikykite nuspaudę **CLOCK** mygtuką.
→ Ekrane ims mirksėti laikrodžio valandų skaitmenys.
2. **VOLUME** reguliavimo rateliu arba spausdami **VOLUME** ▲ / ▼ nuotolinio valdymo pulte pareguliuokite valandas.
3. Spauskite **CLOCK**.
→ Ekrane ims mirksėti laikrodžio minučių skaitmenys.
4. **VOLUME** reguliavimo rateliu arba spausdami **VOLUME** ▲ / ▼ nuotolinio valdymo pulte pareguliuokite minutes.
5. Paspauskite **CLOCK** dar kartą, norėdami išsaugoti nustatymus.

Pastaba:

- Jei laikrodis netyčia nenusistatė, ekrane mirksės 0:00.

Išsijungimo (sleep) laikmačio nustatymas

Išsijungimo laikmatis leidžia įrenginiui automatiškai išsijungti į budėjimo režimą iš anksto nustatytu laiku.

1. Pakartotinai paspauskite **TIMER/SLEEP** nuotolinio valdymo pultelyje norėdami pasirinkti iš anksto nustatytą laiką.
→ Galėsite pasirinkti iš tokių variantų (laikas minutėmis): SLP0FF → SLP120 → SLP90 → SLP60 → SLP45 → SLP30 → SLP15 → SLP0FF.
→ Jei taimeris aktyvuotas, ekranelyje bus rodomas 'ZZZ' simbolis.
2. Norėdami atšaukti išsijungimo laikmačio funkciją, spauskite **TIMER/SLEEP** nuotolinio valdymo pulte vieną arba kelis kartus tol, kol pasirodys užrašas SLP0FF, arba spauskite **STANDBY-ON** ⏻ ir taip išjunkite sistemą į budėjimo režimą.

Norint patikrinti laiko ilgio likutį iki miego laikmačio įsijungimo:

- Paspauskite **TIMER/SLEEP** vieną kartą.

PAPILDOMI ŠALTINIAI

Pastabos:

- Jeigu diske ar USB įrenginyje MP3/WMA failai nėra sugrupuoti į albumus, jiems bus automatiškai paskirtas '01' albumas
- Įsitinkite, kad USB įrenginyje esantys MP3 failai baigiasi .mp3, o WMA failai .wma.
- DRM apsaugotus WMA failus pirma apdorokite su Windows Media Player 10 (ar vėlesne versija). Daugiau informacijos apie WMA DRM (Windows Media Digital Rights Management) ir Windows Media Player'į galite gauti adresu www.microsoft.com.

Grojimas iš prijungtos USB laikmenos

1. Tinkamai prijunkite USB įrenginį (skaitykite skyrių 'Papildomi prijungimai').
2. Kelis kartus spauskite **SOURCE**, kol pasirinksite **USB**.
→ Jeigu USB įrenginyje nėra audio failų, ekrane bus rodomas pranešimas NO TRACK.
3. Paleiskite USB muzikinius failus lygiai taip pat, kaip juos grotute per CD diską (skaitykite skyrių 'CD/MP3/WMA Valdymas').

Pastabos:

- Talpumo sumetimais, albumo/dainos informacija gali skirtis nuo tos, kuri rodoma USB flash grotuvo valdymo programinėje įrangoje.
- Jeigu failų pavadinimai ar 'ID3 tag' uodegėlės bus ne anglų kalba, ekrane bus rodoma ----.

Papildomos įrangos prijungimas

1. Sistemoje esantį **MP3 PLAYER IN** lizdą sujunkite su atitinkamu norimos prijungti aparatūros (TV, VCR, lazerinio diskų grotuvo, DVD grotuvo ar CD įrašinėjančio įrenginio) audio out (garso išėjimo) lizdu.
2. Kelis kartus spauskite **SOURCE**, kol pasirinksite **MP3 IN**.
→ Ekrane bus rodomas pranešimas 'MP3 IN'.

Pastaba:

- Galėsite pasirinkti visas specialias garso funkcijas (pavyzdžiui, DSC arba DBB).
- Norėdami detalesnės informacijos skaitykite ir prijungtos įrangos naudojimosi instrukcijas.

PAGRINDINĖS FUNKCIJOS

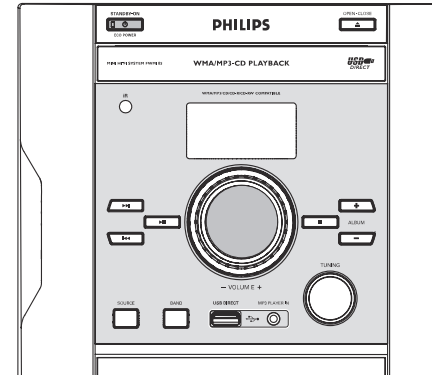

SVARBU!

Prieš pradėdami naudoti sistemą, atlikite paruošiamąsias procedūras.

Sistemos įjungimas

- Paspauskite **STANDBY-ON** .
→ Sistema įsijungs į paskutinį pasirinktą šaltinį.

Norėdami išjungti sistemą į budėjimo režimą

- Paspauskite **STANDBY-ON** .
→ Garsumo lygio (iki maksimalaus 15 garsumo lygio), garso nustatymai bei paskutiniai pasirinkti šaltinio ir radijo nustatymai išliks grotuvo atmintyje jam išsijungus.

Energiją taupantis automatinis išsijungimas

Diskui baigus groti ir po to jums per 30 minučių nepaspaudus jokio mygtuko, sistema automatiškai išsijungs į Budėjimo režimą, taip taupydama elektros energiją.

Garso ir garsumo reguliavimas

1. Poreguliuokite **VOLUME** ratuką arba nuotolinio valdymo pultelyje paspauskite **VOLUME ▲ / ▼**, norėdami padidinti arba sumažinti garsumo lygį.
→ Ekrane bus rodomas garsumo lygis VOL ir numeris nuo 0 iki 40.

2. Spauskite **DBB**, kad įjungtumėte arba išjungtumėte žemų dažnių išryškavimo funkciją.
→ Jei funkcija aktyvuota, ekrane bus rodomas **DBB** užrašas.

3. Nuotolinio valdymo pultelis kelis kartus spauskite **DSC** mygtuką, kad pasirinktumėte norimą garso efektą: OPTIMAL, ROCK, JAZZ arba TECHNO.
→ Ekrane bus parodytas pasirinktas DSC nustatymas.
4. Nuotolinio valdymo pultelyje paspauskite **MUTE** mygtuką, norėdami išjungti garso.
→ Grojimas bus tęsiamas be garso ir ekrane pasirodys užrašas **MUTE**.
- Norėdami atstatyti garso:
 - paspauskite **MUTE** dar kartą;
 - poreguliuokite garsumo lygį.

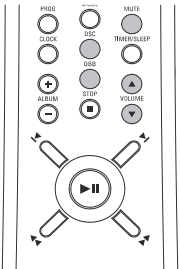

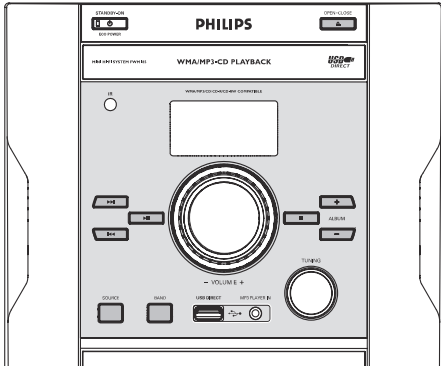

SVARBU!

Niekada nelieskite CD grotuvo lęšio.



Diskų grojimas

Šis CD grotuvas groja tokius Audio Diskus kaip Įrašomas CD, Perrašomas CD bei MP3CD.

Deja, bet CD-ROM, CD-I, CDV, VCD, DVD bei kompiuterinių CD groti negalėssite.

1. Vieną ar kelis kartus spauskite **SOURCE**, kad pasirinktumėte **CD** režimą.
2. Spauskite **OPEN/CLOSE** mygtuką ant sistemos ir taip atidarykite CD diskų dėklą.
→ Atidarius dėklą ekranėlyje bus rodomas pranešimas **OPEN**.
3. Įdėkite diską pavadinimu į viršų ir uždarykite dėklą vėl spausdami **OPEN/CLOSE** mygtuką.
→ Grotuvui nuskaityant disko turinį, ekranėlyje bus rodomas pranešimas **READ**. Po to bus parodyta informacija apie bendrą diske esančių dainų skaičių ir jų grojimo laiką (arba bendrą albumų ir dainų skaičių, esant MP3 diskui).
4. Spauskite **▶▶**, kad pradėtumėte grojimą.
→ Grojimo metu bus rodomas grojamos dainos numeris ir pragrotas laikas.
5. Norėdami laikinai sustabdyti grojimą, spauskite **▶▶▶**. Norėdami tęsti grojimą, vėl spauskite **▶▶▶** mygtuką.
→ Ekranėlyje degantys skaičiai taip pat sustos ir ims mirksėti, kai grojimas bus sustabdytas.

6. Norėdami nutraukti disko grojimą, spauskite **STOP**.

Pastaba: CD grojimas taip pat nutrūks, jei:

- atidarytos CD dėklo durėlės.
- diskas pasiekė pabaigą.
- pasirenkate kitą šaltinį: **TAPE, TUNER, USB** arba **MP3 IN**.
- išjungiate įrenginį į budėjimo režimą.

Kitos dainos pasirinkimas

- Spauskite **◀◀** arba **▶▶** (◀ / ▶) nuotolinio valdymo pulte) vieną arba kelis kartus, kol ekranėlyje pamatysite norimos dainos numerį.
- Spauskite **▶▶▶**, kad pradėtumėte grojimą.

Dainos fragmento suradimas

1. Paspauskite ir laikykite nuspaudę **◀◀** arba **▶▶** mygtukus (◀ / ▶) nuotolinio valdymo pulte).
→ Diskas bus grojamas greitai ir sumažintu garsumu.
2. Suradę norimą fragmentą, atleiskite **◀◀** arba **▶▶** mygtukus (◀ / ▶) nuotolinio valdymo pulte).
→ Bus tęsiamas normalus grojimas.

MP3/WMA disko grojimas

1. Įdėkite MP3/WMA diską.
→ Disko 'nuskaitymo' laikas gali užtrukti ilgiau nei 10 sekundžių dėl to, kad diske yra daug dainų.
→ Ekranėlyje bus rodomas pranešimas 'XX YY', kur XX nurodys albumo numerį, o YY – dainos numerį.
2. Spauskite **ALBUM +/-**, norėdami pasirinkti albumą.
3. Spauskite **◀◀** arba **▶▶** mygtukus (◀ / ▶) nuotolinio valdymo pulte), kad pasirinktumėte norimą dainą.
→ Albumo numeris keisis atitinkamai tol, kol pasieksite pirmą albumo dainą spausdami **◀◀** (◀ nuotolinio valdymo pulte) arba kol pasieksite paskutinę albumo dainą spausdami **▶▶** (▶ nuotolinio valdymo pulte).
4. Spauskite **▶▶▶**, kad pradėtumėte grojimą.

USB įrenginio naudojimas

USB lizdo pagalba per grotuvo garsiakalbius galite paleisti skaitmeninius garso failus esančius jūsų USB duomenų laikmenoje.

Suderinami USB laikmenų įrenginiai

Su šiuo Hi-Fi grotuvu galite naudoti:

- USB flash duomenų laikmenas (USB 2.0 ar USB 1.1)
- USB flash duomenų grotuvus (USB 2.0 ar USB 1.1)
- Atminties korteles (joms reikia papildomo kortelių skaitytuvo, veikiančio su šia Hi-Fi sistema).

Pastaba:

- Kai kuriuose USB flash duomenų grotuvuose (ar laikmenose) laikomi audio failai gali būti apsaugoti autorių teisių technologijomis. Tokių failų nebus galima groti jokiu kitame įrenginyje (įskaitant ir šį Hi-Fi grotuvą).

Tinkami failų formatai:

- USB ar atminties failų formatai FAT12, FAT16, FAT32 (sektorius dydis: 512 – 65,536 baitai)
- MP3 bitų dažnis (duomenų dažnis): 32-320 kbps ir kintamas bitų dažnis
- WMA v9 ar ankstesni
- Daugiausia 8 lygių gylio direktorijos
- Albumų skaičius: daugiausia 99
- Dainų skaičius: daugiausia 400
- ID3 tag v2.0 ar vėlesni
- Failo pavadinimai Unicode UTF8 (maksimalus ilgis: 128 baitai)

Grotuvus negros ir su juo nesuderinami:

- Tušti albumai: tušti albumai yra tie, kuriuose nėra MP3/WMA audio failų, ir jie nerodomi ekranėlyje.
- Netinkamų formatų failai yra praleidžiami. Tai reiškia, kad pvz. Word'o dokumentai .doc ar MP3 failai .dlf yra ignoruojami ir nebus paleidžiami.
- AAC,WAV, PCM. NTFS audio failai
- DRM apsaugoti WMA failai
- WMA failai Lossless formatu

Muzikinių failų perkėlimas iš kompiuterio į USB įrenginio laikmeną

Kompiuteryje paprasčiausiai pažymėkite norimus muzikinius failus ir pelės pagalba perkelkite juos į prijungtą USB įrenginį.

Jeigu turite USB flash grotuvą, failų perkėlimui iš kompiuterio galite naudoti ir jo programinę įrangą.

Tačiau tokie WMA failai gali nepasileisti per grotuvą.

MP3/WMA failų struktūra USB įrenginyje

Ši Hi-Fi sistema ieškos MP3/WMA failų kataloguose/sub-kataloguose/'antraštėse'.

Pavyzdys:

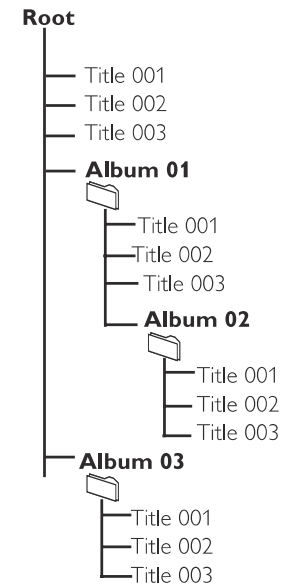

Sugrupuokite savo MP3/WMA failus pagal panašią katalogų struktūrą.

Norėdami pasirinkti ir įrašyti tam tikrą dainos fragmentą:

- Spauskite ir laikykite nuspaudę **REW** ◀ arba **F.FWD** ▶▶ mygtuką. Atleiskite jį, kai atpažinsite ieškomą fragmentą.
- Kad sustabdytumėte CD grojimą, spauskite ▶▶.
- Nuo būtent šio taško prasidės įrašymas jums paspaudus **RECORD** ● mygtuką.
- 6. Kad laikinai sustabdytumėte, spauskite **PAUSE** ||. Dar kartą spauskite **PAUSE** ||, norėdami tęsti.
- 7. Kad sustabdytumėte įrašymą, spauskite **STOP-OPEN** ■ ▲.

Įrašymas iš radijo

1. Nustatykite norimą radijo stotį (skaitykite skyrių 'Radijo stočių nustatymas').
2. Spauskite **STOP-OPEN** ■ ▲, kad atidarytumėte kasetės dureles.
3. Įdėkite tinkamą įrašymui kasetę ir uždarykite dureles.
4. Spauskite **RECORD** ●, kad pradėtumėte įrašymą.
5. Kad laikinai sustabdytumėte, spauskite **PAUSE** ||. Dar kartą spauskite **PAUSE** ||, norėdami tęsti.
6. Kad sustabdytumėte įrašymą, spauskite **STOP-OPEN** ■ ▲.

Įrašymas iš papildomai prijungtų šaltinių

1. Prijunkite USB įrenginį arba kitą papildomą įrenginį (skaitykite skyrių 'Papildomi šaltiniai').
2. Spauskite **SOURCE** mygtuką, kad pasirinktumėte šaltinį.
3. Pradėkite pasirinkto šaltinio grojimą.
4. Įdėkite tinkamą įrašymui kasetę ir uždarykite dureles.
5. Spauskite **RECORD** ●, kad pradėtumėte įrašymą.
6. Kad laikinai sustabdytumėte, spauskite **PAUSE** ||. Dar kartą spauskite **PAUSE** ||, norėdami tęsti.
7. Kad sustabdytumėte įrašymą, spauskite **STOP-OPEN** ■ ▲.

Grojimui tinkami diskai

Ši sistema gali groti visus skaitmeninius muzikinius CD, užbaigtus skaitmeninius muzikinius CD-Recordable (CDR) diskus ir užbaigtus skaitmeninius muzikinius CD-Rewritable (CDRW) diskus.

MP3-CDs (CD-ROMai su MP3 bylomis).



Palaikomi MP3 diskų formatai:

- ISO9660, Joliet, UDF 1.5
- Didžiausias 'antraščių' skaičius: 511 (priklausomai nuo pavadinimų ilgio)
- Didžiausias albumų skaičius: 99
- Palaikomi atrankiniai dažniai MP3 diskui yra: 32 kHz, 44.1 kHz, 48 kHz
- Palaikomi Bit-dažniai MP3 diskui yra: 32 ~ 256 (kbps), kintami dažniai

Grojimo režimai: SHUFFLE ir REPEAT

Jūs galite pasirinkti ir pakeisti įvairius grojimo režimus prieš grojimą arba jo metu.

REPEATgrojamą dainą groja pakartotinai

REPEAT ALLpakartoja visą diską/ užprogramuotą grojimą

SHUFviso disko dainos grojamos atsitiktine tvarka

1. Norėdami pasirinkti savo grojimo režimą, prieš grojimą arba jo metu spauskite **MODE** mygtuką nuotolinio valdymo pulte tol, kol ekrane pamatysite pasirinktą funkciją.
 2. Jei esate STOP pozicijoje, spauskite ▶▶, kad pradėtumėte grojimą.
 3. Norėdami grįžti prie normalaus grojimo, spauskite **MODE** mygtuką nuotolinio valdymo pulte, kol SHUFFLE/REPEAT režimai nebebus rodomi ekrane.
- Taip pat galite spausti ir **STOP** ■ mygtuką, kad atšauktumėte savo grojimo režimą.

Disko takelių programavimas

Takelių grojimo programavimas yra įmanomas, kai grojimas yra sustabdytas. Jei norite, galite nustatyti, kad ta pati daina būtų užprogramuota groti keliskart. Atmintyje gali būti saugoma iki 20 takelių bet kokia tvarka.

1. STOP režime spauskite **PROG**, norėdami pradėti grojimo programavimą.
→ Ims mirksėti užrašas **PROG**.
2. Spauskite ◀◀/▶▶ mygtukus (◀/▶ nuotolinio valdymo pulte), kad pasirinktumėte norimą dainos numerį.
 - Esant MP3/WMA diskams, spauskite **ALBUM+/-** ir ◀◀/▶▶ mygtukus (◀/▶ nuotolinio valdymo pulte), kad pasirinktumėte albumą ir 'antraštę', kuriuos norėsite užprogramuoti groti.
→ Pasirinktas dainos numeris bei užrašas **PROG** mirksės ekranelyje.
3. Nuotolinio valdymo pulte paspauskite **PROG**, norėdami išsaugoti takelį.
4. Kartokite 2~3 žingsnius, kad užprogramuotam grojimui pasirinktumėte ir išsaugotumėte kitas dainas.
5. Norėdami pradėti groti užprogramuotą grojimą, spauskite ▶▶.

Pastaba:

- Jei norėsite, prie esamo užprogramuoto grojimo galite pridėti ir kitas dainas. Įsitikinkite, kad esate STOP pozicijoje, ir kad neviršijote 20 dainų limitu.

Užprogramuoto grojimo ištrinimas

Užprogramuotą grojimą galite ištrinti tokiais būdais:

- STOP režime, vieną kartą spausdami **STOP** ■;
- grojimo metu du kartus spausdami **STOP** ■;
- atidarydami CD dėklą;
- pasirinkdami kitą garso šaltinį
→ užrašas **PROG** iš ekrano pradings.

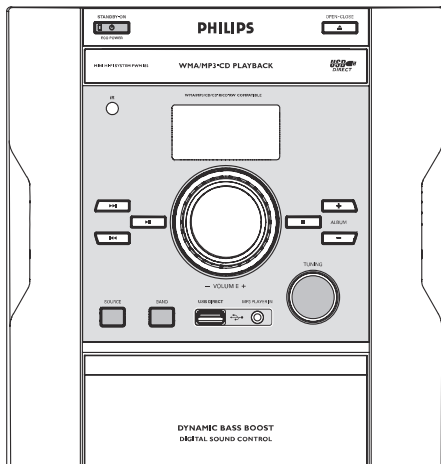

Radio stočių nustatymas

1. Vieną ar kelis kartus spauskite **SOURCE** mygtuką, kad pasirinktumėte **TUNER**.
2. Vieną ar kelis kartus spauskite **BAND** mygtuką, kad pasirinktumėte norimą bangų ilgį: MW, FM MONO arba FM ST (stereo).
3. Pareguliuokite **TUNING** reguliavimo ratuką, kad rastumėte transliuojamą radijo stotį.

Pastaba:

- Ši sistema turi išorinę MW anteną ir fiksuotą FM anteną. Norėdami mėgautis optimalia transliacija, pareguliuokite kilpinės MW bangų antenos padėtį tol, kol rasite stipriausią signalą. Norėdami gauti geriausią FM bangų transliaciją, pilnai ištieskite ir pareguliuokite FM bangų antenos padėtį tol, kol rasite stipriausią signalą.

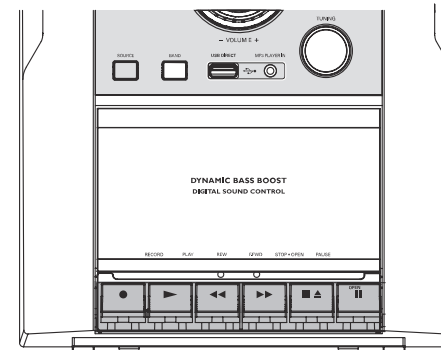

SVARBU!

- **Prieš grojant kasetę, patikrinkite ir įtempkite atsipalaidavusią juostą su pieštuku. Atsipalaidavusios juostos gali užsikirsti arba išsiveržti įrenginyje.**
- **C-120 kasečių juosta yra ypatingai plona ir yra lengvai deformuojama arba pažeidžiama. Šios kasetės nėra rekomenduojamos naudoti sistemoje.**
- **Laikykite kasetes kambario temperatūroje ir nepadėkite jų per arti magnetinių laukų (pavyzdžiui, transformatoriaus, televizoriaus ar garsiakalbio).**

Kasetės grojimas

1. Vieną ar kelis kartus spauskite **SOURCE** mygtuką, kad pasirinktumėte **TAPE**.
→ Grojimo metu ekranelyje matysite TAPE simbolį.
2. Atidarykite kasečių dėklą, spausdami **STOP-OPEN** ■ ▲ mygtuką.
3. Įdėkite įrašytą kasetę ir uždarykite dureles.
→ Kasetę įdėkite atvira puse žemyn ir pilna rite į kairę.
4. Spauskite **PLAY** ►, kad pradėtumėte grojimą.
5. Kad laikinai sustabdytumėte grojimą, spauskite **PAUSE** II. Dar kartą spauskite **PAUSE** II, norėdami tęsti grojimą.
6. Spauskite **REW** ◀◀ arba **F.FWD** ▶▶ mygtukus, kad greitai prasuktumėte juostą į bet kurią pusę.
7. Kad sustabdytumėte kasetės grojimą, spauskite **STOP-OPEN** ■ ▲.

Pastabos:

- Kasetės grojimo pabaigoje nuspausti mygtukai automatiškai atsipalaiduos. Kad išjungtumėte įrenginį, spauskite **STANDBY-ON** ⏻.
- Greito prasukimo į priekį/atgal metu nuspausti mygtukai kasetės pabaigoje neatsipalaiduos. Kad sustabdytumėte tokią situaciją, spauskite **STOP-OPEN** ■ ▲.

Bendra Informacija apie įrašymą

- Jūs galite įrašinėti viską, kas nepažeidžia autorinių teisių.
- Įrašymui naudokite tik **NORMAL** (IEC I tipo) kasetes, kuriuose nėra išlaužti apsauginiai skydeliai. Šis įrenginys nėra skirtas **METAL** (IEC IV tipo) kasečių įrašymui.
- Geriausias įrašymo lygis yra nustatomas automatiškai. Pakeisti garsumo bei **DBB** nustatymai neturės įtakos atliekamam įrašymui.
- Įrašo kokybė gali skirtis priklausomai nuo įrašymo šaltinio ir naudojamos kasetės.
- Kasetė yra apsaugota abiejuose galuose su juoste be įrašo. Kasetės pradžioje ir pabaigoje 7 sekundes įrašyti neįmanoma.
- Kad apsaugoti nuo atsitiktinio įrašymo, išlaužkite skydelį kairėje tos kasetės pusės, kurią norite apsaugoti. Įrašymas nebegalimas. Jeigu vis dėlto norėsite vėl naudoti šią kasetę įrašymui, užklijuokite ertmes su lipnia juosta.

CD Synchroninis įrašymas

1. Vieną ar kelis kartus spauskite **SOURCE** mygtuką, kad pasirinktumėte **CD**.
2. Įdėkite diską ir, jei norite, užprogramuokite jo dainų grojimą.
3. Paspauskite **STOP-OPEN** ■ ▲, kad atidarytumėte kasetės dėklo dureles.
4. Įdėkite tinkamą įrašymui kasetę ir uždarykite dureles.
5. Spauskite **RECORD** ●, kad pradėtumėte įrašinėti.
→ Automatiškai po 7 sekundžių prasidės užprogramuotas CD grojimas. Nebūtina CD grotuvo įjunginėti atskirai.