



ÍNDICE

Español

	Página
Información general	55
Información de seguridad	55
Preparativos	56 – 57
Controles	58 – 60
Dolby Pro Logic.....	60 – 62
Funcionamiento del sistema	63 – 64
Reproductor de CD	65 – 67
Sintonizador	68 – 70
Reproductor de casete	71 – 72
Aux	72
Grabación	72 – 73
Reloj / Temporizador	74
Especificaciones	75 – 76
Mantenimiento.....	76
Solución de problemas	76 – 77



INFORMACIÓN GENERAL

Información general

- *La placa tipo (con el número de serie) está situada en la parte posterior de la unidad.*
- *Las grabaciones están permitidas siempre que no infrinjan los derechos de autor u otros derechos de terceros.*
- *Este producto cumple las normas sobre interferencias de radio de la Comunidad Europea.*

Información medioambiental

Se ha prescindido de cualquier material de embalaje innecesario. Hemos puesto el mayor empeño en que el embalaje sea fácilmente separable en tres materiales: cartón (caja), poliestireno expandible (amortiguación) y polietileno (bolsas, plancha protectora de espuma).

Los materiales que componen el equipo son reciclables y reutilizables si son desmontados por una empresa especializada. Observe las normas locales concernientes a la eliminación de los materiales de embalaje, pilas usadas y equipos desechables.

Reconocimiento



Dolby Pro-Logic y el símbolo  de la doble "D" son marcas registradas de Dolby Laboratories Licensing Corporation.
Fabricado bajo licencia de Dolby Laboratories Licensing Corporation.

Accesorios (Incluidos)

- Mando a distancia
- 2 pilas AAA para el mando a distancia
- Antena de cuadro de AM
- Antena monofilar de FM
- Cable de alimentación
- Sólo para el modelo FW775P - Juego de sonido envolvente Philips FB 5CS (2 altavoces traseros envolventes y 1 altavoz central)
- Sólo para el modelo FW765P - Juego de sonido envolvente Philips FB 3CS (2 altavoces traseros envolventes y 1 altavoz central)

Accesorios (Recomendados)

- Juego de altavoces envolventes inalámbricos Philips FB 208W (2 altavoces traseros envolventes inalámbricos, 1 altavoz central y un transmisor).

INFORMACIÓN DE SEGURIDAD

Información de Seguridad

- Antes de poner en funcionamiento el equipo, compruebe que la tensión indicada en la placa tipo (o la indicación de tensión junto al selector de voltaje) coincide con la tensión de red de su zona. En caso contrario, consulte a su distribuidor. La placa tipo se encuentra situada en la parte posterior de la unidad.
- No cambie el equipo de lugar mientras está encendido.
- Coloque el equipo sobre una superficie sólida (por ejemplo, un mueble).
- Instale el equipo en un lugar debidamente ventilado para evitar la acumulación de calor en su interior.
- El equipo incorpora un sistema de protección que evita el sobrecalentamiento (*sólo para el modelo FW775P*).
- No exponga el equipo a la lluvia, exceso de humedad, arena o fuentes generadoras de calor.
- Bajo ninguna circunstancia deberá reparar el equipo por su cuenta, o de lo contrario quedará invalidada la garantía
- Si la unidad se traslada directamente de un entorno frío a otro caliente, o se instala en una habitación con exceso de humedad, ésta puede condensarse en la lente del reproductor de CD, en el interior del equipo. En tal caso, el reproductor de CD no funcionará con normalidad. Deje la unidad encendida en torno a una hora sin ningún disco insertado, hasta que pueda restablecerse el funcionamiento normal.
- Las descargas electrostáticas pueden ocasionar problemas inesperados. Compruebe si las anomalías desaparecen desconectando el cable de la red y volviéndolo a conectar después de unos instantes.
- **Para interrumpir por completo el suministro de corriente, desconecte el cable de alimentación de la toma de red.**

Español



PREPARATIVOS

Conexiones del panel posterior

Español

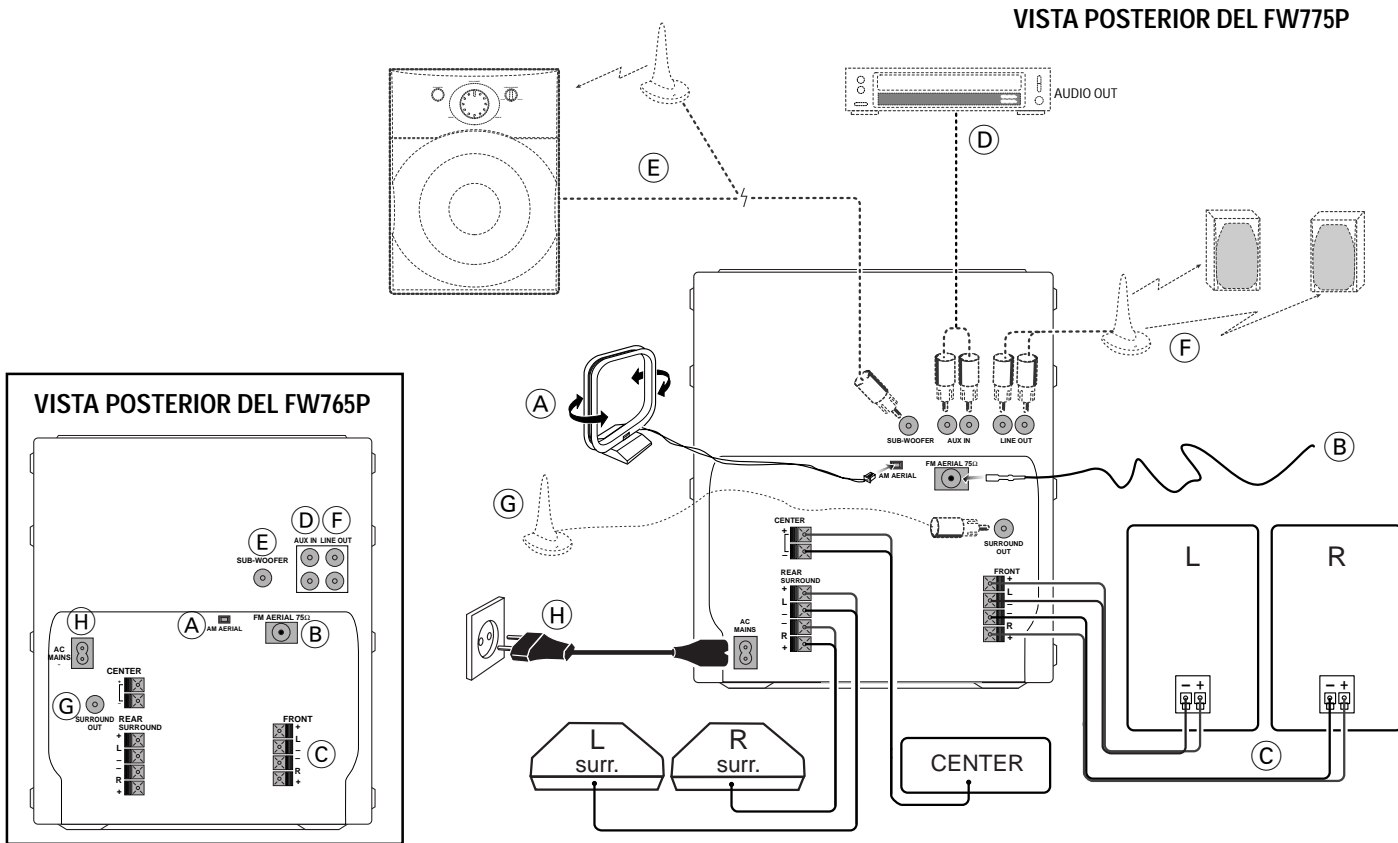



PREPARATIVOS

A Conexión de la antena de AM

Conecte la antena de cuadro suministrada al terminal AM AERIAL. Sitúe la antena de AM alejada del equipo, y orientela para lograr la mejor recepción posible.

B Conexión de la antena monofilar de FM

Conecte la antena monofilar de FM suministrada al terminal FM 75 . Oriente la antena de FM para lograr la mejor recepción posible.

Antena exterior

Para mejorar la recepción estéreo en FM, conecte una antena de FM exterior al terminal FM AERIAL 75 , utilizando para ello un cable coaxial de 75 .

C Conexiones de los altavoces

- Conecte el altavoz derecho al terminal Front R, con el hilo rojo al positivo (+) y el hilo negro al negativo (-).
- Conecte el altavoz izquierdo al terminal Front L, con el hilo rojo al positivo (+) y el hilo negro al negativo (-).
- Asegure la porción desnuda del cable de altavoz como se indica en la ilustración.

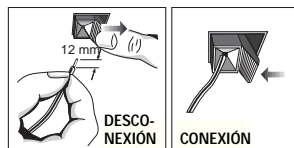

Para la conexión Dolby Pro Logic, véase la página 60.

D Conexión de otros componentes al sistema

Puede conectar las salidas de audio derecha e izquierda de un TV, vídeo, lector de discos láser o reproductor DVD a las entradas AUX IN del panel posterior de la unidad.

E Conexión de la salida de subwoofer

Puede conectar opcionalmente un subwoofer activo o un subwoofer activo inalámbrico a la salida SUBWOOFER OUT. El sistema inalámbrico utiliza un transmisor de radiofrecuencia. El subwoofer reproduce los sonidos de bajas frecuencias más profundos (explosiones, ruido de naves espaciales, etc.). Procure seguir las instrucciones facilitadas con el subwoofer.

F Salida de línea (preparada para el uso inalámbrico)

Si lo desea, puede instalar unos altavoces activos frontales adicionales lejos del equipo (es decir, en otra habitación) para evitar los inconvenientes de tender cables de altavoz a lo largo de grandes distancias. Se pueden instalar tantos altavoces remotos como se desee, siempre que funcionen con la misma radiofrecuencia. Conecte el transmisor de RF inalámbrico a las salidas LINE OUT, y coloque los altavoces en el lugar deseado. Procure seguir las instrucciones facilitadas con los altavoces activos.

G Conexión de la salida envolvente inalámbrica

Si lo desea, puede conectar un transmisor para altavoces posteriores inalámbricos (se recomienda el modelo FB 208W) a la salida SURROUND OUT, en lugar de utilizar los altavoces posteriores de conexión por cable. Procure seguir las instrucciones facilitadas con los altavoces posteriores inalámbricos.

Observación:

- La disponibilidad del transmisor inalámbrico y sus periféricos está sujeta a la aprobación por parte de las autoridades locales. Consulte al organismo o autoridad local competente en materia de seguridad.

H Suministro de corriente

Conecte el cable de alimentación a la unidad y a la toma mural después de haber realizado el resto de conexiones.

Inserción de las pilas en el mando a distancia

- Inserte las pilas (tipo R03 o AAA) en el mando a distancia como se indica en el compartimento.
- Para evitar daños por posibles fugas, extraiga las pilas si se agotan o si no se van a utilizar durante un largo período de tiempo. Como recambio, utilice pilas R03 o AAA.

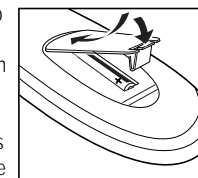

Español





CONTROLES

Español

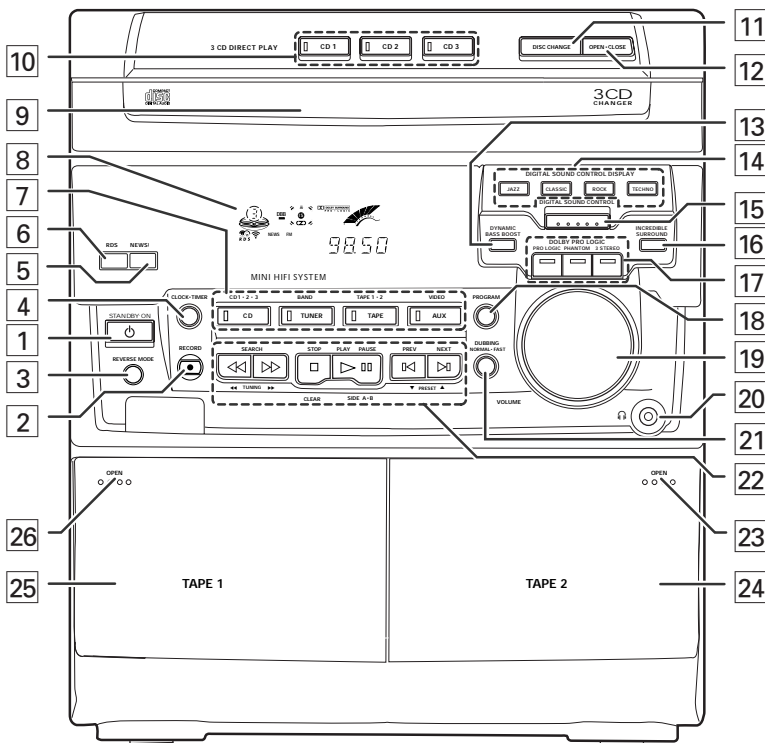

FW775P

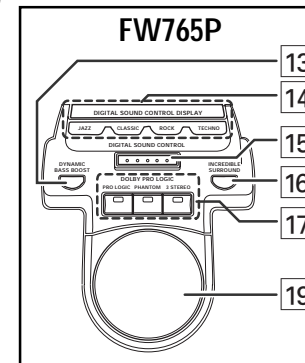
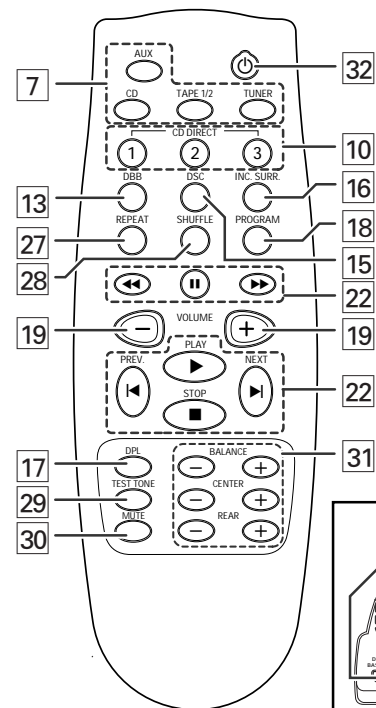



CONTROLES

Controles del sistema y mando a distancia

- 1 STANDBY•ON**
– para encender la unidad o activar el modo de espera.
– almacena automáticamente emisoras de radio pulsando durante dos segundos (*sólo desde los modos de espera o demostración*).
- 2 RECORD**
– para dar comienzo a la grabación en la platina de cinta 2.
- 3 REVERSE MODE**
– selecciona un modo de reproducción distinto, únicamente en la platina 2.
- 4 CLOCK•TIMER**
– para visualizar y poner en hora el reloj o programar el temporizador.
- 5 NEWS**
– para recibir automáticamente los servicios informativos a una hora programada.
- 6 RDS**
– para seleccionar información del sistema RDS.
- 7 SOURCE** – para seleccionar los distintos modos operativos:
CD (CD 1•2•3) selecciona el modo CD. Si el CD está detenido, selecciona la bandeja de disco 1, 2 ó 3.
- TUNER (BAND)** ... selecciona el modo de sintonizador. Cuando está activado dicho modo, selecciona la banda de FM, MW (OM) o LW (OL).

- TAPE (TAPE 1•2)** .. selecciona el modo de cinta. Cuando la cinta está detenida, selecciona la platina 1 ó 2.
- AUX (VIDEO)** selecciona la fuente externa (DVD, TV, Láser Disc o sonido del video).

- 8 PANTALLA**
– para visualizar el ajuste seleccionado en cada momento.
- 9 BANDEJA DE CD**
- 10 3 CD DIRECT PLAY**
– selecciona una bandeja de disco para la reproducción.
- 11 DISC CHANGE**
– para cambiar de CD.
- 12 OPEN•CLOSE**
– para abrir y cerrar la bandeja de CD.
- 13 REALCE DINÁMICO DE GRAVES (DBB)**
– selecciona el nivel de realce de graves (Beat, Punch, Blast).
- 14 PANEL VISUAL DSC**
– para visualizar la opción DSC seleccionada.
- 15 DIGITAL SOUND CONTROL (DSC)**
– para seleccionar el efecto de sonido deseado: OPTIMAL, JAZZ, CLASSIC, ROCK o TECHNO.
- 16 INCREDIBLE SURROUND**
– activa y desactiva el efecto de sonido envolvente.
- 17 DOLBY PRO LOGIC (DPL)**
– selecciona los modos DOLBY SURROUND, CENTER PHANTOM, DOLBY 3 STEREO o STEREO.
- 18 PROGRAM**
– para programar pistas de CD en el modo CD, o presintonizar emisoras en el modo de sintonizador.

- 19 VOLUME**
– ajusta el nivel de volumen.
- 20 HEADPHONES** 
– toma de auriculares.
- 21 DUBBING**
– para copiar una cinta a velocidad normal o alta.
- 22 SELECCIÓN DE MODO**
◀◀ SEARCH ▶▶ (◀◀ TUNING ▶▶)
CD para buscar hacia adelante o hacia atrás.
TUNER para sintonizar una frecuencia de radio anterior o posterior.
TAPE para activar el rebobinado o avance rápido en la platina de cinta 2.
- STOP ■ (CLEAR)**
CD para detener la reproducción de CD o borrar un programa.
TUNER para interrumpir la programación.
TAPE para detener la reproducción o grabación.
- PLAY ▶ / PAUSE ■■ (SIDE A•B)**
CD para interrumpir o reanudar la reproducción.
TAPE para dar comienzo a la reproducción. En el modo de cinta 2, para cambiar de cara.
- PREV ◀ / NEXT ▶ (▼ PRESET ▲)**
CD para saltar al principio de la pista actual o anterior/siguiente.
TUNER para seleccionar una presintonía de la memoria.
- 23 OPEN**
– para abrir el compartimento de cinta 2.
- 24 PLATINA 2**
- 25 PLATINA 1**

Español





CONTROLES

- 26 OPEN**
– para abrir el compartimento de cinta 1.
- 27 REPEAT**
– para repetir una pista de CD.
- 28 SHUFFLE**
– para reproducir todos los discos y sus pistas en un orden aleatorio.
- 29 TEST TONE**
– para probar sucesivamente el nivel de sonido de los altavoces frontal izquierdo, frontal derecho, central y envolventes.
- 30 MUTE (SILENCIAMIENTO)**
– desactiva provisionalmente el sonido, y lo vuelve a activar.
- 31 CONTROL DE SONIDO DPL**
BALANCE + / - equilibra el nivel de sonido de los altavoces frontales derecho e izquierdo.
CENTER + / - ajusta el nivel de sonido del altavoz central.
REAR + / - ajusta el nivel de sonido de los altavoces envolventes.
- 32** 
– para activar el modo de espera.

Español

Observaciones del mando a distancia:

- Primero seleccione la fuente que desea controlar, pulsando para ello uno de los botones de selección de fuente del mando a distancia (CD, TUNER, TAPE 1/2 o AUX).
- A continuación seleccione la función deseada (reproducción, salto, etc.).

60

DOLBY PRO LOGIC

Dolby Pro Logic

Esta sofisticada minicadena Dolby Pro Logic le permitirá experimentar y disfrutar del ambiente acústico del cine en casa. El sistema Pro Logic ofrece una definición más precisa de las fuentes de sonido individuales, con una mayor separación entre canales y una localización exacta del sonido. Pro Logic proporciona cuatro salidas: izquierda, central, derecha y envolvente (posterior). Las señales delanteras se reproducen a través de la pareja de altavoces derecho e izquierdo y de un altavoz central. La señal envolvente se reproduce a través de dos altavoces instalados en la zona posterior de la sala de audición. Aunque la señal envolvente es monofónica, se necesita una pareja de altavoces para producir un campo de sonido con la dispersión adecuada.

La unidad Pro Logic le permite descodificar los siguientes modos: **Dolby Surround, Center Phantom, Dolby 3 Stereo** y **Stereo** normal.

Configuración del sistema Dolby Pro Logic

Para disfrutar plenamente del sonido de cine en casa, será preciso configurar debidamente el sistema. En primer lugar deberá realizar la conexión de altavoces.

Conexión de 5 altavoces

- **Altavoces frontales** : Conecte los cables negros a los terminales FRONT negros, y los cables rojos a los terminales FRONT rojos.
- **Altavoz central** : Conecte los cables negros o no marcados al terminal CENTER negro, y los cables azules o marcados al terminal CENTER azul.

- **Altavoces posteriores (envolventes)**: Conecte los cables negros o no marcados a los terminales REAR negros, y los cables blancos o marcados a los terminales REAR grises. Quizás también desee conectar una pareja de altavoces posteriores inalámbricos (no suministrados) a los terminales SURROUND OUT.

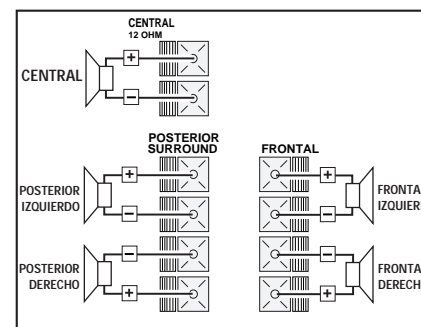

Emplazamiento de los altavoces

Para obtener el mejor efecto de sonido envolvente, sitúe los altavoces como se indica a continuación.

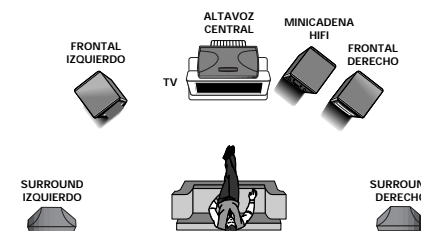



DOLBY PRO LOGIC

Altavoces frontales derecho e izquierdo

Para obtener los mejores resultados, se recomienda que los altavoces derecho e izquierdo formen un ángulo aproximado de 45 grados con el oyente. Los altavoces poseen apantallamiento magnético. Si el campo magnético de los altavoces afectara a la imagen del televisor, deberá aumentar la distancia de separación.

Altavoz central

Para lograr el mejor efecto direccional, pruebe a colocar el altavoz central a la misma altura que los altavoces derecho e izquierdo, y lo más cerca posible de la pantalla. Sitúelo justamente encima o debajo del televisor. Si utiliza un altavoz de otra marca, asegúrese de que tenga apantallamiento magnético.

Altavoces posteriores (envolventes)

El altavoz envolvente deberá situarse a la altura normal de audición del oído. También puede instalarse en la pared del fondo de la habitación. En cualquier caso, habrá situaciones en las que deba probar diversas posiciones de los altavoces envolventes para obtener la proyección acústica óptima.

Sonido de prueba (TEST TONE)

Esta función le permite ajustar individualmente el nivel de sonido de los altavoces frontales derecho e izquierdo, central y envolvente en el modo Dolby Pro Logic.

Siéntese en la posición ideal y utilice el mando a distancia para realizar esta operación.

- 1 Pulse **CD, TUNER, TAPE** o **AUX** para encender el equipo.

- 2 Pulse **TEST TONE**.

→ La señal de prueba generada se desplazará secuencialmente a través de los altavoces izquierdo, central, derecho y envolvente.
→ En la pantalla aparecerá "TEST TONE", seguido del mensaje "ADAPT BALANCE, CENTER AND REAR LEVEL" (adapte el balance y los niveles central y posterior).
→ La señal de prueba durará en torno a 90 segundos.

- 3 Pulse **BALANCE** — para ajustar el nivel de sonido del altavoz delantero izquierdo.

→ La pantalla indicará "BAL L+xx".

- 4 Pulse **BALANCE** + para ajustar el nivel de sonido del altavoz delantero derecho.

→ La pantalla indicará "BAL R+xx".

- 5 Pulse **CENTER** + o — para ajustar el nivel de sonido del altavoz central.

→ La pantalla indicará "CENT +xx o -xx".

- 6 Pulse **REAR** + o — para ajustar el nivel de sonido del altavoz envolvente.

→ La pantalla indicará "REAR +xx o -xx".

- 7 Ajuste el nivel de sonido de todos los altavoces hasta que presenten la misma sonoridad. Cuando esté satisfecho con el ajuste, pulse de nuevo **TEST TONE** para desactivar la señal de prueba.

Observación:

— Conviene ajustar los altavoces a un nivel de audición razonable. "xx" representa el nivel de sonido.

Cuando haya terminado de configurar el sistema Dolby Pro Logic, estará preparado para experimentar y disfrutar de un verdadero ambiente de cine en casa.

- Pulse **DPL** en el mando a distancia varias veces para seleccionar y alternar entre los diversos modos de sonido.



Dolby Surround → Center Phantom → Dolby 3 Stereo → Stereo → Dolby Surround ...

Dolby Surround

Esta opción activa el modo Dolby Surround Pro Logic.

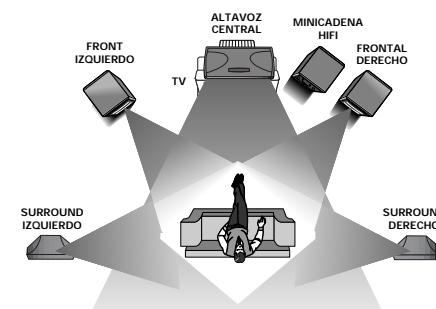

- Pulse **DPL PRO LOGIC** para seleccionar el modo Dolby Surround.
→ En la pantalla aparecerá la indicación "DOLBY SURROUND".

Español

DOLBY PRO LOGIC

Dolby Center Phantom

Esta opción suprime el altavoz central, redistribuyendo la información de dicho canal hacia los altavoces derecho e izquierdo para dar lugar a un modo estéreo convencional en la sección frontal.

Español

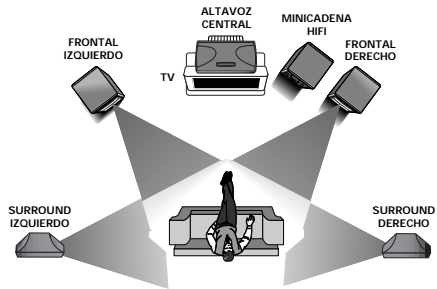

- Pulse **DPL PHANTOM** para seleccionar el modo Dolby Pro Logic Center Phantom.
→ En la pantalla aparecerá la indicación "**CENTER PHANTOM**".

Dolby 3 Stereo

Esta opción se utiliza cuando no se requiere el modo envolvente en su totalidad, sino únicamente un sonido estéreo de gran amplitud. Sólo son necesarios los altavoces derecho, izquierdo y central.

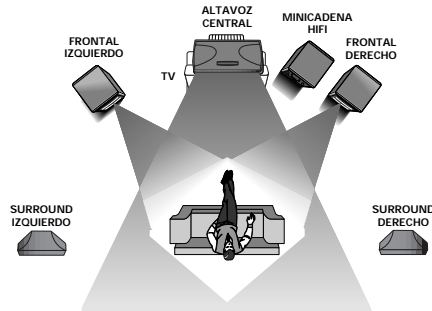

- Pulse **DPL 3 STEREO** para seleccionar el modo Dolby 3 Stereo.
→ En la pantalla aparecerá la indicación "**DOLBY 3 STEREO**".

Normal Stereo

Esta opción se utiliza para reproducir un sonido estéreo normal sin activar el modo Dolby Pro Logic. Sólo son necesarios los altavoces derecho e izquierdo.

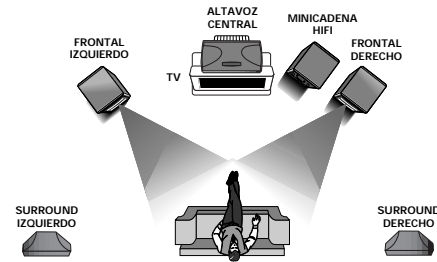

- Pulse **DPL** para seleccionar el modo estéreo (Stereo).
→ En la pantalla aparecerá la indicación "**STEREO**".

Observación:

- Desde el modo **DPL**, si se pulsa de nuevo el mismo botón **DPL** en la unidad principal (de forma que el botón quede apagado), se activará el modo estéreo normal.

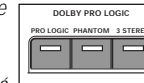

¡Importante!

1. Para disfrutar de un efecto de sonido Dolby Pro Logic óptimo, se recomienda activar el modo DPL en combinación con "Classic" y dejando desactivado el modo Incredible Surround.
2. Se recomienda desactivar el sistema Dolby Pro Logic para las grabaciones en cinta.



FUNCIONAMIENTO DEL SISTEMA

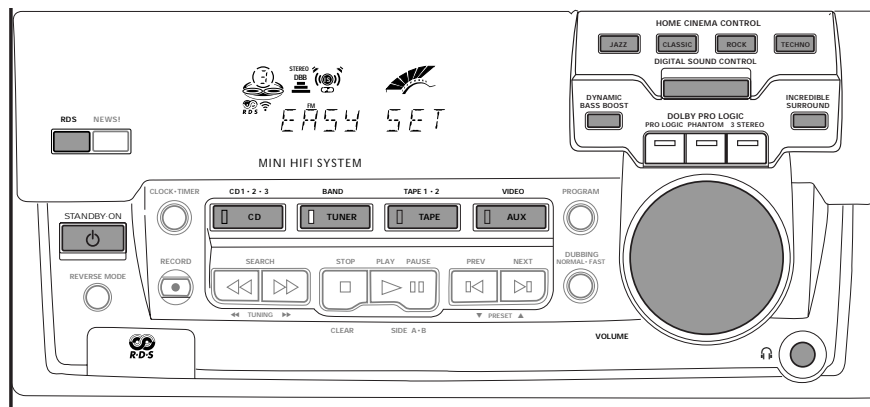

Importante:
Antes de poner en funcionamiento el equipo, asegúrese de haber realizado correctamente todos los preparativos.

Modo de demostración

El sistema dispone de un modo de demostración de las diversas funciones que incorpora. ***Siempre que se conecte el equipo a la toma mural, el modo de demostración se activará de forma automática.***

Observaciones:

- Mientras está activado el modo de demostración, pulsando un botón de selección de fuente (o de espera) se activará el modo correspondiente.
- Cuando el sistema entra en el modo de espera, cinco segundos más tarde volverá a activarse el modo de demostración.

Para cancelar el modo de demostración

- Mantenga pulsado **STOP** ■ (sólo en la unidad principal) durante **3 segundos** para cancelar la demostración.
 - El modo de demostración quedará desactivado por completo.
 - El equipo entrará en el modo de espera. Unos 5 segundos después, el equipo activará un modo de ahorro energético (sólo para el modelo FW775P).

Easy Set (presintonización automática)

(sólo desde los modos de espera o demostración)

La función EASY SET le permite almacenar automáticamente todas las emisoras de radio disponibles de una banda específica (FM • MW • LW) (véase "Easy Set" en la sección de sintonizador).

Encendido del equipo

- Pulse **STANDBY-ON** (sólo en la unidad principal), **CD**, **TUNER**, **TAPE** o **AUX**.

También puede encender el equipo pulsando uno de los botones 3 CD DIRECT PLAY.

Modo de espera

- Pulse **STANDBY-ON** de nuevo.
 - El equipo entrará en el modo de espera. Unos 5 segundos después, el equipo activará un modo de ahorro energético (consumo < 2 W) (sólo para el modelo FW775P).
 - En la pantalla sólo permanecerá iluminado el botón **STOP** ■ (sólo para el modelo FW775P).

Selección de la fuente de sonido

- Pulse el botón de selección de fuente deseado: **CD**, **TUNER**, **TAPE** o **AUX**.
 - En la pantalla se visualiza la fuente seleccionada.

Observación:

- Si se trata de una fuente externa, asegúrese de haber conectado las salidas de audio derecha e izquierda del equipo externo (TV, VCR, Láser Disc o reproductor DVD) a las entradas AUX IN.

Español

FUNCIONAMIENTO DEL SISTEMA

Control de sonido

AJUSTE DE VOLUMEN

Utilice el mando **VOLUME** para elevar o reducir el nivel de sonido.

Escucha privada

Conecte los auriculares a la toma  del panel frontal del equipo. Los altavoces se silenciarán y el modo DPL quedará desactivado.

CONTROL DE SONIDO DIGITAL (DSC)

La función DSC le permite disfrutar de efectos especiales de sonido con preajustes de ecualizador, ofreciéndole la mejor reproducción musical.

- Pulse **DIGITAL SOUND CONTROL (DSC)** para seleccionar **OPTIMAL, JAZZ, CLASSIC, ROCK** o **TECHNO**.
 - El panel visual de la función DSC se iluminará en consonancia, excepto si se trata de la opción **OPTIMAL**.
 - En la pantalla se visualiza "OPTIMAL, JAZZ, CLASSIC, ROCK" o "TECHNO".

Selección automática DSC-DBB

El modo DBB selecciona automáticamente el ajuste óptimo según la opción DSC activada. También puede seleccionar manualmente el ajuste DBB que mejor se adapte al entorno acústico.

DSC Selection	DBB Selection
Optimal	Punch
Jazz	Punch
Classic	Beat
Rock	Blast
Techno	Blast

REALCE DINÁMICO DE GRAVES (DBB)

El modo DBB refuerza la respuesta de graves.

- Pulse brevemente el botón **DBB** para seleccionar el nivel de realce de graves.
 - Se iluminará el botón DBB.
 - En la pantalla aparecerá "BEAT, PUNCH" o "BLAST".

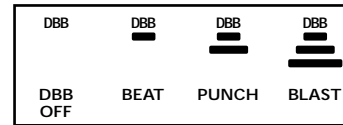

Para desactivar el modo DBB

- Pulse brevemente **DBB** hasta que se apague el botón.
 - En la pantalla se visualiza "DBB OFF".

Observación:

- Algunos CD y cassetes pueden estar grabados en alta modulación, y producir distorsión a niveles de volumen elevados. En tal caso, se recomienda desactivar el modo Incredible Surround, seleccionar un nivel DBB más bajo o reducir el volumen.

INCREDIBLE SURROUND

El sonido estéreo normal está determinado por la distancia que separa los altavoces frontales. Cuando está activado el modo Incredible Surround, se aumenta la distancia virtual que separa los altavoces frontales, produciendo un efecto estéreo envolvente de sorprendente amplitud.

- Pulse **INCREDIBLE SURROUND** para activar el modo.
 - El botón INCREDIBLE SURROUND se ilumina.
 - En la pantalla se visualiza "IS".

Para desactivar el modo Incredible Surround

- Pulse de nuevo **INCREDIBLE SURROUND**.
 - El botón INCREDIBLE SURROUND se apaga.
 - En la pantalla se visualiza "IS OFF".

MUTE (sólo en el mando a distancia)

Esta función le permite desactivar provisionalmente el sonido del sistema sin necesidad de apagarlo.

- Pulse **MUTE** en el mando a distancia para silenciar el equipo.
 - En la pantalla se visualizará "MUTE".
- Pulse de nuevo **MUTE** en el mando a distancia o eleve el volumen para restablecer el sonido.

REPRODUCTOR DE CD

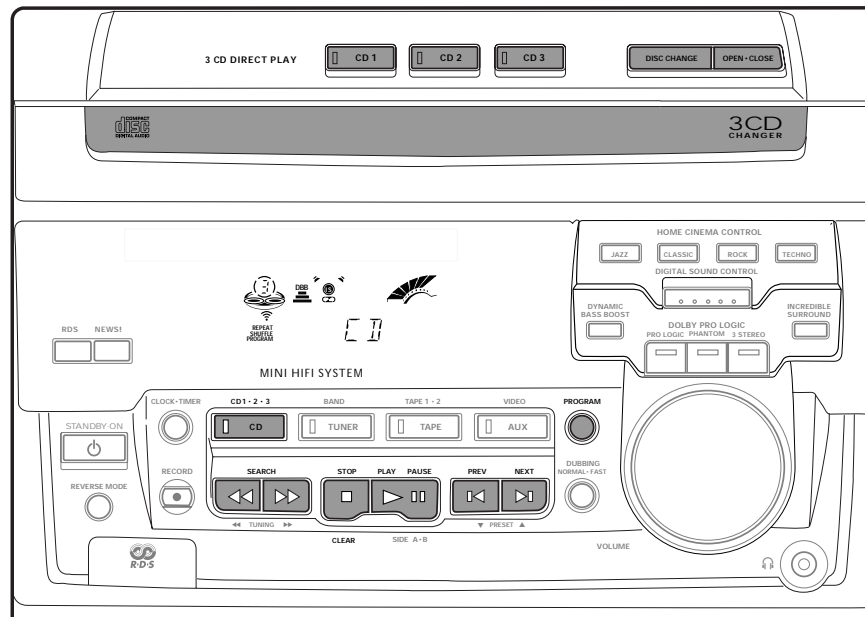

Advertencia

- 1) Este equipo está diseñado para discos compactos convencionales. No utilice accesorios tales como anillos estabilizadores o láminas de tratamiento, ya que podrían dañar el mecanismo del CD.
- 2) No cargue más de un disco en cada bandeja.
- 3) Cuando el cambiador de CD tenga cargado algún disco, no gire ni aplique sacudidas al equipo, ya que podría quedar bloqueado el mecanismo del CD.

El cambiador de CD admite tres discos para su reproducción ininterrumpida.

Carga del cambiador de CD

- 1 Pulse **CD** para seleccionar el modo de CD.
- 2 Pulse **OPEN-CLOSE**.
→ El compartimento de CD se desliza hacia afuera.
- 3 Cargue un CD con la cara impresa hacia arriba en la bandeja derecha.
 - Si lo desea, puede cargar otro disco en la bandeja izquierda.
 - Para cargar el tercer disco, pulse el botón **DISC CHANGE**.
→ El carrusel del cambiador girará hasta que la bandeja vacía se sitúe a la derecha, preparada para aceptar un disco.
 - La reproducción comenzará siempre desde el disco cargado en la bandeja exterior derecha.
- 4 Pulse **OPEN-CLOSE** para cerrar el compartimento de CD.
→ En la pantalla se visualiza el número total de pistas y el tiempo de reproducción del último disco seleccionado.

Español

REPRODUCTOR DE CD

Español

3 CD Direct Play

- Puede reproducir directamente un CD pulsando los botones **3 CD DIRECT PLAY (1 - 3)**. El reproductor se detendrá al final del disco seleccionado.
 - El botón iluminado indica que hay un disco cargado en la bandeja.

Reproducción de un CD

- 1 Pulse **PLAY ►** para dar comienzo a la reproducción.
 - En la pantalla se visualiza la bandeja de disco, el número de pista y el tiempo transcurrido de la pista actual.
 - El indicador luminoso del botón 3 CD Direct Play correspondiente aparecerá intermitente.
- Para interrumpir la reproducción, pulse **PAUSE ■■**.
 - El tiempo de reproducción aparecerá intermitente.
- Para reanudar la reproducción, pulse de nuevo **PLAY ►**.
- 2 Para detener la reproducción, pulse **STOP ■**.

Observación:

- Todos los discos disponibles se reproducirán una vez, y la unidad se detendrá. Si transcurren 15 minutos sin accionar ningún botón, el equipo entrará en el modo de espera.

Cambio de disco

Es posible cambiar los dos discos exteriores mientras el tercero se encuentra en los modos de parada o de reproducción.

- 1 Pulse **DISC CHANGE**.
 - El compartimento de CD se desliza hacia afuera.
- 2 Cambie los discos de las bandejas derecha e izquierda.
- Si pulsa **DISC CHANGE** de nuevo durante la reproducción, el CD se detendrá.
 - El carrusel de CD girará hasta que la bandeja interior se sitúe a la derecha, preparada para el cambio de disco.
- 3 Pulse **OPEN•CLOSE** para cerrar el compartimento de CD.

Selección de una pista determinada

Desde la posición de parada

- 1 Pulse **PREV ◀** o **NEXT ▶** hasta que en la pantalla aparezca la pista deseada.
- 2 Pulse **PLAY ►** para dar comienzo a la reproducción.
 - En la pantalla aparece el número de pista seleccionado y el tiempo de reproducción transcurrido.

Durante la reproducción

- 1 Pulse **PREV ◀** o **NEXT ▶** hasta que en la pantalla aparezca la pista deseada.
 - Se visualiza el número de pista seleccionado y el tiempo de reproducción transcurrido.
- Si pulsa una vez **PREV ◀**, saltará al principio de la pista actual y se reproducirá de nuevo.

Búsqueda de un fragmento durante la reproducción

- Mantenga pulsado **◀◀** o **▶▶** hasta localizar el fragmento deseado.
 - El volumen se reducirá.
- La reproducción normal se restablece en el momento de liberar **◀◀** o **▶▶**.

Programación de pistas

La programación de pistas de un disco cargado se realiza desde la posición de parada. La pantalla indicará las pistas totales programadas. Se pueden almacenar en la memoria hasta 40 pistas, en cualquier orden. Si ya hay 40 pistas programadas e intenta almacenar otra, la pantalla indicará "PROGRAM FULL" (programa completo).

- 1 Cargue los discos deseados en la bandejas.
- 2 Pulse **PROGRAM** para iniciar la programación.
 - La indicación PROGRAM comenzará a parpadear.
- 3 Pulse el botón **CD (CD 1•2•3)** para seleccionar el disco.
- 4 Pulse **PREV ◀** o **NEXT ▶** para seleccionar la pista deseada.
- 5 Pulse **PROGRAM** para almacenar la pista en el programa.
- Repita los pasos 3 a 5 para programar otros discos y pistas.
- 6 Pulse una vez **STOP ■** para salir del modo de programación.
 - En la pantalla se visualizará el número total de pistas programadas y el tiempo total de reproducción del programa.



REPRODUCTOR DE CD

Observaciones:

- Si el tiempo total de reproducción excede de "99:59", o si una de las pistas programadas posee un número mayor de 30, en la pantalla aparecerá "--:--" en lugar del tiempo total de reproducción.
- La unidad abandonará automáticamente el modo de programación si no se pulsa ningún botón durante 20 segundos.

Reproducción del programa

- 1 Pulse **PLAY** ► para dar comienzo a la reproducción del programa.
 - En la pantalla se visualiza "PLAY PROGRAM".
 - La pantalla indica también el número de pista y el tiempo transcurrido de la pista en curso.
- Si pulsa **REPEAT** durante la reproducción de un programa, la pista actual se reproducirá de forma repetida.
 - En la pantalla aparecerán las indicaciones REPEAT y PROGRAM.
- 2 Pulse **STOP** ■ para detener la reproducción del programa.

Observación:

- Si pulsa uno de los botones 3 CD DIRECT PLAY, la unidad reproducirá el disco o la pista seleccionada y ignorará momentáneamente el programa. La indicación PROGRAM también desaparecerá de la pantalla, y reaparecerá cuando finalice la reproducción del disco seleccionado.

Revisión del programa

La revisión del programa sólo es posible desde la posición de parada.

- Pulse **PREV** ◀ o **NEXT** ▶ repetidas veces para revisar las pistas programadas.
- Pulse **STOP** ■ para finalizar la revisión.

Borrado del programa (desde la posición de parada)

- Pulse **CLEAR** en la unidad principal.
 - En la pantalla se visualizará "PROGRAM CLEAR" (programa borrado).

Observación:

- El programa también se borra cuando se interrumpe la alimentación del equipo. Si se abre el carrusel, las pistas correspondientes a las dos bandejas exteriores quedarán suprimidas del programa, y la pantalla indicará "CLEAR" (borrado).

Reproducción al azar (SHUFFLE)

(sólo desde el mando a distancia)

Reproducción en un orden aleatorio de todas las pistas de los discos cargados. También puede usarse para reproducir las pistas programadas.

Para reproducir al azar todos los discos y pistas

- 1 Pulse **SHUFFLE**.
 - En la pantalla aparece "SHUFFLE".
 - En la pantalla también aparece la indicación SHUFFLE, el disco y la pista seleccionada al azar.
- Los discos y las pistas se reproducirán en un orden aleatorio hasta que se pulse **STOP** ■.

- Si pulsa **REPEAT** durante la reproducción al azar, la pista actual se reproducirá de forma repetida.
 - En la pantalla aparecerán las indicaciones REPEAT y SHUFFLE.
- 2 Pulse de nuevo **SHUFFLE** para restablecer la reproducción normal.
 - La indicación SHUFFLE desaparece de la pantalla.

Observación:

- Todos los discos disponibles se reproducirán una vez, y la unidad se detendrá.

Repetición (sólo desde el mando a distancia)

Reproducción continua de la pista en curso.

- 1 Pulse **REPEAT** durante la reproducción.
 - En la pantalla se visualizará "REPEAT TRACK".
 - En la pantalla aparece la indicación REPEAT y la pista seleccionada.
- La pista se reproducirá continuamente hasta que se pulse **STOP** ■.
- 2 Pulse de nuevo **REPEAT** para restablecer la reproducción normal.
 - La indicación REPEAT desaparece de la pantalla.

Español

SINTONIZADOR

Español

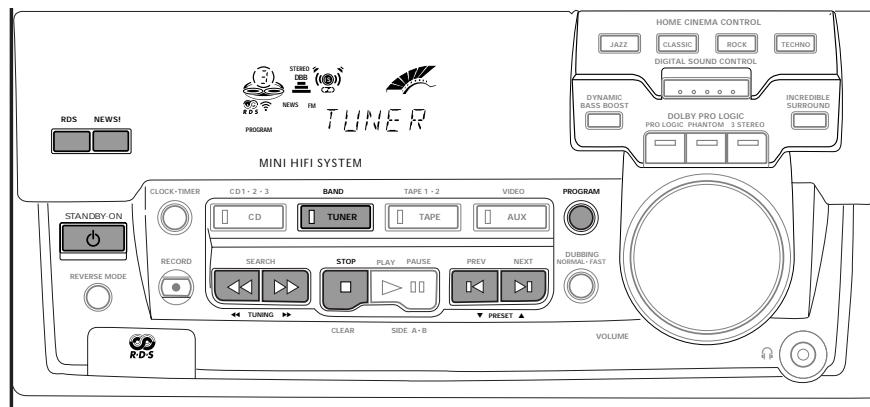

Easy Set (presintonización automática)

(sólo desde los modos de espera o demostración)

La función EASY SET le permite almacenar automáticamente todas las emisoras de radio disponibles y las emisoras RDS de una banda específica (FM•MW•LW).

- 1 Mantenga pulsado **STANDBY•ON** (sólo en la unidad principal) durante 2 segundos.
 - En la pantalla se visualizará "EASY SET", seguido de "TUNER".
 - La presintonización EASY SET comenzará en la última banda seleccionada.
 - Se programarán todas las emisoras de radio que se reciban con suficiente intensidad de señal, o hasta que se completen las 40 presintonías.

- 2 El equipo buscará una vez más la primera emisora RDS disponible, y ajustará de forma automática la hora RDS.
 - Durante la búsqueda de una emisora RDS:
 - en la pantalla se visualizará "SEARCH RDS STATION". Si no hay ninguna disponible, el programa se cancelará automáticamente.
 - una vez localizada una emisora, en la pantalla se visualizará "EASY SET" seguido de "TIME".
 - Durante la búsqueda de la señal horaria RDS:
 - en la pantalla se visualiza "SEARCH RDS TIME".
 - una vez le da la hora RDS, en la pantalla se visualizará "RDS TIME". La hora actual aparecerá durante 2 segundos y quedará memorizada automáticamente.

Observaciones:

- Cuando se utiliza la función EASY SET, todas las emisoras previamente almacenadas quedarán borradas.
- En la pantalla aparecerá la última emisora programada o la primera emisora RDS disponible una vez completada la presintonización EASY SET.
- Si la emisora RDS no transmite información horaria antes de 90 segundos, el programa se cancelará automáticamente y la pantalla indicará "NO RDS TIME".

Sintonización de emisoras de radio

- 1 Pulse **TUNER** para seleccionar el modo de sintonizador.
 - En la pantalla se visualizará "TUNER".
 - En la pantalla se visualiza el número de presintonía, la frecuencia y la banda.
- 2 Pulse **TUNER (BAND)** de nuevo para seleccionar la banda deseada: FM, MW (OM) o LW (OL).
- 3 Pulse **TUNING ◀◀ o ▶▶** durante más de un segundo, y después libere el botón.
 - La pantalla indicará "SEARCH" mientras localiza una emisora con suficiente intensidad de señal.
 - Repita la operación hasta encontrar la emisora deseada.
 - Para sintonizar una emisora débil, pulse brevemente **TUNING ◀◀ o ▶▶** hasta que la pantalla ofrezca la frecuencia deseada o se consiga la mejor recepción posible.



SINTONIZADOR

Almacenamiento de presintonías

En la memoria pueden almacenarse un total de 40 emisoras. Cuando se selecciona una presintonía, su número aparece en la pantalla junto a la frecuencia.

Programación automática

- 1 Pulse **TUNER**.
- 2 Pulse **TUNER (BAND)** de nuevo para seleccionar la banda deseada: FM, MW (OM) o LW (OL).
- 3 Pulse **PROGRAM** durante más de un segundo.
 - La indicación PROGRAM comienza a parpadear, y se visualiza la indicación "RUTO".
 - Todas las emisoras de radio disponibles de la banda seleccionada quedarán almacenadas de forma automática. La frecuencia y el número de presintonía se visualizan durante unos instantes.
 - El equipo detendrá la búsqueda cuando haya programado todas las emisoras disponibles o cuando haya completado las 40 posiciones de memoria.
 - El equipo quedará sintonizado en la última presintonía memorizada.
- Repita el mismo procedimiento para presintonizar otras emisoras de la otra banda. No olvide especificar el siguiente número de presintonía disponible antes de continuar, o de lo contrario podría borrarse alguna de las presintonías ya existentes.

Observaciones:

- Puede cancelar la programación automática pulsando **PROGRAM** o **STOP** ■.
- Si desea reservar una parte de los números de presintonía, por ejemplo los números del 1 al 9, seleccione la presintonía 10 antes de comenzar la programación automática. De esta forma, únicamente se programarán los números de presintonía del 10 al 40.

Programación manual

- 1 Pulse **TUNER**.
- 2 Pulse **TUNER (BAND)** para seleccionar la banda deseada: FM, MW (OM) o LW (OL).
- 3 Pulse **PROGRAM** durante menos de un segundo.
 - La indicación PROGRAM, la frecuencia y el número de presintonía comienzan a parpadear.
 - Se visualizará el siguiente número de presintonía disponible para la selección.
- 4 Pulse **TUNING** ◀◀ o ▶▶ para sintonizar la frecuencia deseada.
 - Cuando estén programadas las 40 posiciones de memoria, no se visualizará ningún número de presintonía.
 - En la pantalla se visualizará el mensaje "PROGRAM FULL".
 - Si desea programar la emisora en otro número de presintonía, pulse **PRESET** ▼ ó ▲ para seleccionar el número.
- 5 Pulse de nuevo **PROGRAM**.
 - La indicación PROGRAM dejará de parpadear, y la emisora quedará almacenada.
- Repita el mismo procedimiento para presintonizar otras emisoras.

Observaciones:

- Puede cancelar la programación manual pulsando **STOP** ■.
- La unidad abandonará de forma automática la programación si no se pulsa ningún botón durante 20 segundos.

Sintonización de presintonías

- Pulse **PRESET** ▼ ó ▲ para seleccionar el número de presintonía deseado.
 - El número de presintonía, la frecuencia y la banda de ondas aparecen en la pantalla.

Recepción de emisoras de radio RDS

RDS (Radio Data System) es un servicio de radiotransmisión que permite a las emisoras de FM enviar información adicional junto con la señal normal de FM. Esta información adicional puede incluir:

- **NOMBRE DE EMISORA:** se visualiza el nombre de la emisora.
- **FRECUENCIA:** se visualiza la frecuencia de la emisora.
- **TIPO DE PROGRAMA:** el sintonizador puede recibir los siguientes tipos de programa: News (noticias), Affairs (actualidad), Info (información), Sport (deportes), Educate (educación), Drama (teatro), Culture (cultura), Science (ciencia), Varied (varios), Pop M (música pop), Rock M (música rock), M.O.R. (música sin definir), Light M (música ligera), Classics (música clásica), Other M (otras músicas), No type (sin catalogar).
- **MENSAJES ESCRITOS (RT):** se visualizan mensajes en la pantalla.

Español





SINTONIZADOR

Cuando haya sintonizado una emisora RDS, en la pantalla aparecerán el logotipo (RDS) y el nombre de la emisora:

- La pantalla ofrece siempre que es posible el nombre de la emisora.
Pulsando repetidas veces el botón **RDS**, puede cambiar el tipo de información de la pantalla:
→ La pantalla ofrece información por este orden:
NOMBRE DE EMISORA → FRECUENCIA → TIPO DE PROGRAMA → MENSAJES ESCRITOS → NOMBRE DE EMISORA...

Observación:

- Si pulsa el botón RDS y la pantalla indica "NO RDS", significa que la emisora no está transmitiendo la señal RDS o que no se trata de una emisora RDS.

Reloj RDS

Algunas emisoras RDS pueden transmitir señales horarias cada minuto.

Puesta en hora con el reloj RDS

- 1 Pulse **CLOCK•TIMER**.
→ En la pantalla aparece " - - : - - " o la hora actual.
- 2 Pulse **CLOCK•TIMER** de nuevo para activar el modo de puesta en hora.
→ La lectura "00:00" o la hora actual comienzan a parpadear.
- 3 Pulse **RDS**.
→ En la pantalla se visualizará el mensaje "SEARCH RDS TIME".
→ Si la emisora no transmite las señales horarias RDS, aparecerá el mensaje "NO RDS TIME".

→ Una vez leída la hora del reloj RDS, la pantalla indicará "RDS TIME". La hora actual se visualizará durante 2 segundos y quedará almacenada automáticamente.

Noticias (sólo disponible en emisoras con RDS)

Puede activar la función NEWS desde el modo de espera o estando seleccionada cualquier fuente excepto el sintonizador. Cuando detecte el código PTY (tipo de programa) de unos servicios informativos en una emisora RDS, la unidad conmutará automáticamente al modo de sintonizador.

Para activar la función NEWS

- 1 Pulse **NEWS**.
 - En la pantalla se visualizará la indicación NEWS y "NEWS ON".
 - La unidad buscará la primera emisora RDS disponible entre las presinton'as, y esperará a que esté disponible el código PTY. Durante la búsqueda del tipo de programa NEWS:
 - Si la función **NEWS** se activa desde el modo de espera o de demostración, la pantalla indicará "WAITING FOR NEWS".
 - Si la función **NEWS** se activa desde los modos CD, TAPE o AUX, la fuente activada no se interrumpirá.
 - Si la búsqueda de una emisora RDS resulta infructuosa, la función News se desactivará. La pantalla indicará "NO RDS NEWS", y el indicador NEWS desaparecerá de ella.
 - Cuando se detecte la transmisión de noticias, la unidad conmutará al modo de sintonizador.
→ El indicador NEWS comenzará a parpadear.

- Finalizadas las noticias, se reanudará la última fuente de sonido seleccionada.
→ El indicador NEWS desaparecerá de la pantalla.

Para cancelar la función NEWS

- Pulse de nuevo **NEWS**.
→ El indicador NEWS desaparecerá de la pantalla, y se leerá el mensaje "NEWS OFF".
→ La última fuente seleccionada restablecerá su funcionamiento normal.

Observaciones:

- Durante la recepción de los servicios informativos, puede pulsar cualquier botón de fuente disponible para cancelar la función NEWS y activar el modo correspondiente.
- La función NEWS funciona una sola vez con cada activación.
- Si se ha activado la función NEWS desde el modo de espera o de demostración, cuando conmute al modo de sintonizador se silenciará el sonido hasta la recepción de los servicios informativos.

REPRODUCTOR DE CASETE

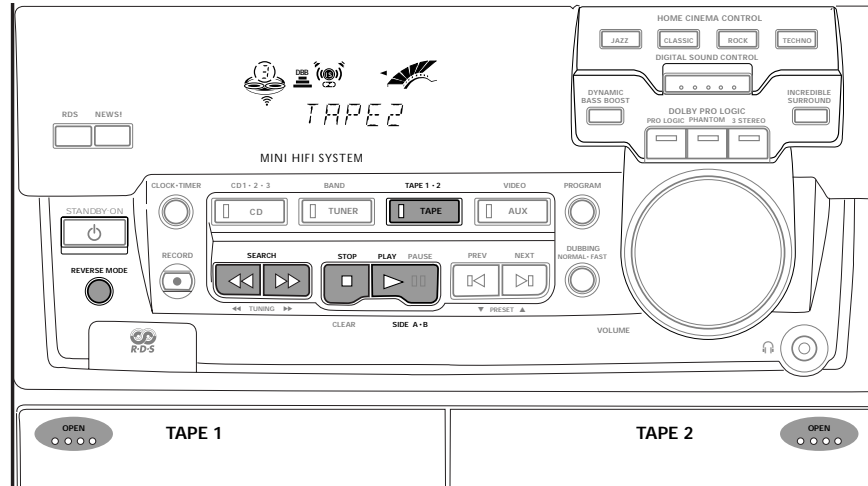

Inserción de una cinta

- Pulse **OPEN**.
- Se abrirá la puerta del compartimento de cinta.
- Inserte la casete con el lado abierto mirando hacia abajo y la cinta bobinada en el lado izquierdo.
- Cierre la puerta del compartimento.

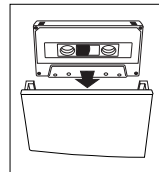

Reproducción de cinta

- 1 Pulse **TAPE** para seleccionar el modo de cinta.
→ En la pantalla se visualizará "TAPE 1" o "TAPE 2".
 - Pulse **TAPE** de nuevo para seleccionar la platina 1 o la platina 2.
 - 2 Inserte la cinta en el compartimento seleccionado.
 - 3 Pulse **PLAY** ► para dar comienzo a la reproducción.
- 3a (Sólo platina de cinta 2)**
Pulse **SIDE A•B** para alternar la reproducción entre las caras A y B.
→ En la pantalla aparecerá la indicación ◀ o ▶, dependiendo de la cara seleccionada.

3b (Sólo platina de cinta 2)

Pulse **REVERSE MODE** para seleccionar un modo diferente de reproducción (véase el modo de inversión automática).

4 Pulse **STOP** ■ para finalizar la reproducción.

Observación:

- Una vez detenida la reproducción, el equipo entrará automáticamente en el modo de espera si no se pulsa ningún botón durante 15 minutos.

Modo de inversión automática

(sólo en la platina 2)

- Pulse **REVERSE MODE** para seleccionar los diferentes modos de reproducción.
 - ◀ grabación o reproducción en una cara de la cinta. La cinta se detiene al final de la cara.
 - ↺ grabación o reproducción en ambas caras de la cinta. La cinta se detiene cuando llega al final de la segunda cara.
 - ◀◀ reproducción continua de ambas caras de la cinta, hasta un máximo de 20 veces cada una a menos que se pulse el botón **STOP** ■.

Español

REPRODUCTOR DE CASETE

Rebobinado/Avance rápido

(sólo en la platina 2)

Desde la posición de parada

- 1 La cinta se puede rebobinar o adelantar pulsando ◀◀ o ▶▶, respectivamente.
→ En la pantalla se visualizará “◀◀ o ▶▶”, dependiendo del botón pulsado.
→ La cinta se detendrá automáticamente al final del avance o rebobinado.
- 2 Pulse **STOP** ■ para detener el rebobinado o avance rápido.

Durante la reproducción

- Mantenga pulsado ◀◀ o ▶▶, respectivamente, hasta localizar el fragmento deseado.
→ Durante la búsqueda, el nivel de volumen se reduce.
→ La cinta reanudará la reproducción cuando se libere ◀◀ o ▶▶.

Observaciones:

- Durante el rebobinado o avance rápido de una cinta, si se desea, es posible seleccionar otra fuente de sonido (CD, TUNER o AUX).
- Compruebe y tense la cinta con un lapicero antes de ponerla en funcionamiento. La cinta destensada podría atascarse o quemarse en el interior del mecanismo.
- La cinta C-120 es extremadamente fina y, por tanto, frágil y deformable. Dicho tipo de cinta no es recomendable con esta unidad.
- Conserve las cintas a temperatura ambiente, y no las sitúe demasiado cerca de campos magnéticos (tales como transformadores, televisores o cajas acústicas).

AUX

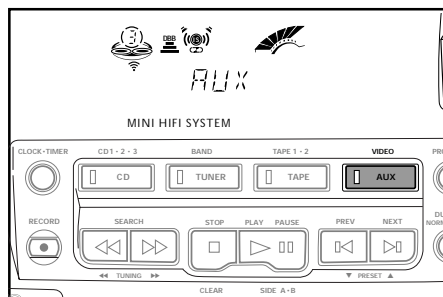

Selección de equipos externos

Si ha conectado las salidas de audio del equipo externo (TV, VCR, Láser Disc o reproductor DVD) a las entradas AUX IN, podrá oír el sonido a través del sistema.

- Pulse **AUX** para seleccionar el modo externo.
→ En la pantalla se visualizará “FLUX”.

Observación:

- Todas las funciones de control de sonido (DSC, DBB, etc.) se encuentran disponibles para la activación.

GRABACIÓN

SE RECOMIENDA DESACTIVAR EL SISTEMA DOLBY PRO LOGIC DURANTE LAS GRABACIONES.

Observaciones:

- Para las grabaciones, utilice únicamente cintas del tipo IEC I (normal) o IEC II (cromo).
- La cinta está asegurada en ambos extremos por la sección de cabecera. Al principio y al final de la cinta no se grabará nada durante seis o siete segundos.
- El nivel de grabación se ajusta de forma automática, con independencia de la posición de los controles de volumen, DBB o Incredible Surround.
- Para evitar grabaciones accidentales, despegue la pestaña de la esquina izquierda de la cara que desea proteger.
- Si en la pantalla se visualiza “CHECK TAPE”, significa que la pestaña de protección ha sido desprendida. Cubra la abertura con un trozo de cinta adhesiva transparente, teniendo cuidado de no obstruir el orificio de detección de cintas CrO₂.

Grabación OTR

- Durante la mezcla de micrófono, puede grabar el sonido resultante en una cinta en la platina 2, excepto con el modo de copia.

- 1 Inserte una cinta virgen en la platina 2.
- 2 Pulse **RECORD** para dar comienzo a la grabación.
→ La indicación REC comenzará a parpadear.
- 3 Pulse **STOP** ■ para detener la grabación.

Observación:

- Cuando pulse RECORD en el modo de cinta, la pantalla indicará “SELECT OTHER SOURCE” (seleccione otra fuente). La grabación OTR no es posible en el modo de cinta.

GRABACIÓN

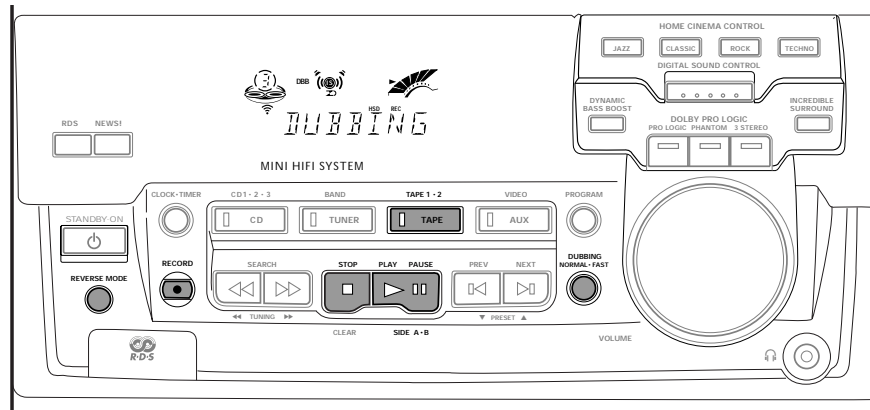

Grabación de otras fuentes

(sólo en la platina 2)

- 1 Pulse **TAPE** para seleccionar la platina 2.
- 2 Inserte una cinta virgen en la platina 2, con el lado abierto hacia abajo.
- 3 Pulse **REVERSE MODE** para seleccionar el modo de reproducción (◀ o ▶).
- 4 Pulse **CD**, **TUNER** o **AUX**.
 - Inicie la reproducción de la fuente seleccionada.
- 5 Pulse **RECORD** para dar comienzo a la grabación.
 - La indicación REC comienza a parpadear.
- 6 Pulse **STOP** ■ para detener la grabación.

Observaciones:

- Sólo están disponibles los modos ◀ o ▶ durante la grabación.
- En el transcurso de la grabación, no es posible escuchar otra fuente de sonido.

Copia de cintas (de la platina 1 en la platina 2)

- 1 Pulse **TAPE** para seleccionar la platina 2.
- 2 Inserte la cinta pregrabada en la platina 1, y una cinta virgen en la platina 2.
 - Asegúrese de que la cinta de la platina 1 está bobinada por completo en el lado izquierdo.
- 3 Pulse **DUBBING una vez** para activar la copia a velocidad normal, y **dos veces** (en menos de 2 segundos) para realizar la copia a alta velocidad.

- En la pantalla se visualizará "NORMAL" (velocidad normal) o "FAST" (alta velocidad), seguido de "DUBBING".
 - La indicación HSD aparece en la pantalla durante la copia a alta velocidad.
- La operación de copia se iniciará de inmediato.
 - La indicación REC comenzará a parpadear.
 - 4 Pulse **STOP** ■ para detener la operación de copia.

Observaciones:

- Al final de la cara A, dé la vuelta a las cintas y repita el procedimiento.
- La copia de cintas sólo es posible de la platina 1 en la platina 2.
- Para garantizar una copia correcta, utilice cintas de la misma longitud.
- Durante la copia a alta velocidad en el modo de cinta, el nivel de volumen se reduce.
- Durante la operación de copia es posible escuchar otra fuente de sonido.

Grabación sincronizada de CD

- 1 Inserte una cinta virgen en la platina 2, y cargue un disco en la bandeja.
- 2 Pulse **CD** para seleccionar el modo de CD.
 - Puede programar las pistas en el orden que desea que se graben (véase Programación de pistas). Si no, las pistas se grabarán en el orden del disco seleccionado.
- 3 Pulse **RECORD** para dar comienzo a la grabación.
 - La indicación REC comenzará a parpadear.
- La reproducción del CD comenzará de forma automática.
- 4 Pulse **STOP** ■ para detener la grabación.

Español

RELOJ

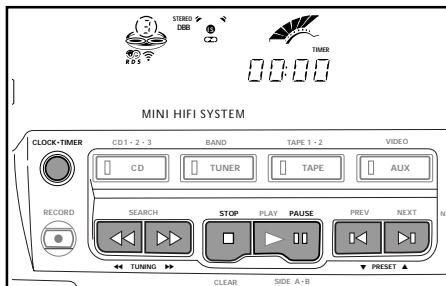

Español

Visualización del reloj

Es posible ver el reloj (si está puesto en hora) desde la posición de espera o estando activada cualquier fuente de sonido. La lectura de la hora se visualizará durante unos siete segundos.

- Pulse brevemente **CLOCK•TIMER**.
 - En la pantalla se visualizará "10:25" (la hora actual).
 - En la pantalla se visualizará "- - - -" si el reloj no está puesto en hora.

Puesta en hora

El reloj ofrece la hora en formato de 24 horas, es decir, 00:00 o 23:59. Antes de poner en hora el reloj, deberá encontrarse en el modo de Visualización del reloj.

- 1 Pulse **CLOCK•TIMER** para seleccionar el modo de reloj.
 - En la pantalla parpadeará "00:00" o la hora actual.
 - Las indicaciones "◀◀, ▶▶, ◀▶, ▶▶, ■" se iluminan.
- 2 Ajuste la cifra de las horas con ◀◀ o ▶▶.
- 3 Ajuste la cifra de los minutos con ◀▶ o ▶▶.
- 4 Pulse de nuevo **CLOCK•TIMER** para memorizar el ajuste.

TEMPORIZADOR

- El reloj se pone en marcha.
- Para salir sin memorizar el ajuste, pulse **STOP ■**.

Observaciones:

- Durante la puesta en hora del reloj, la unidad abandonará automáticamente dicho modo si no se pulsa ningún botón en 90 segundos.
- Si se produce un corte del fluido eléctrico, los ajustes del reloj se borrarán.
- Para sincronizar la hora con el reloj RDS, véase "RECEPCIÓN DE EMISORAS RDS" en la sección de SINTONIZADOR.

Programación del temporizador

- El equipo puede activar automáticamente los modos CD, TUNER o TAPE 1 a una hora programada, por lo que puede utilizarse como despertador. Transcurrida media hora de funcionamiento, la unidad regresará al modo de espera si no se acciona ningún botón.
 - Antes de programar el temporizador, asegúrese de que el reloj está puesto en hora.
 - El temporizador deberá reprogramarse cada vez que se desee cambiar la hora de entrada en funcionamiento.
 - **El volumen del temporizador será el del último ajuste previo a la entrada del equipo en el modo de espera.**
- 1 Mantenga pulsado **CLOCK•TIMER** durante más de 2 segundos para seleccionar el modo de temporizador.
 - Comenzará a parpadear "ON 00:00" o la última hora programada. En la pantalla se visualizará la indicación TIMER.
 - La última fuente seleccionada aparece iluminada, y el resto de fuentes disponibles aparecen intermitentes.
 - Las indicaciones "◀◀, ▶▶, ◀▶, ▶▶, ■" se iluminan.
 - 2 Pulse **CD, TUNER** o **TAPE** para seleccionar la fuente deseada.
 - Antes de seleccionar los modos CD o TAPE, asegúrese de haber insertado un CD o una cinta en la bandeja o en la platina 1, respectivamente.

en la platina 1, respectivamente.

- 3 Pulse ◀◀ o ▶▶ para ajustar la cifra de las horas de la hora de comienzo.
- 4 Pulse ◀▶ o ▶▶ para ajustar la cifra de los minutos.
- 5 Pulse **CLOCK•TIMER** para memorizar la hora de comienzo y la fuente seleccionada.
 - El temporizador queda programado.
 - La indicación TIMER permanece en la pantalla.
- Para salir sin memorizar el ajuste, pulse **STOP ■**.
- A la hora programada se activará el temporizador.
 - Comenzará la reproducción de la fuente seleccionada.
 - La indicación TIMER desaparecerá de la pantalla.

Observaciones:

- Durante la programación del temporizador, la unidad abandonará automáticamente dicho modo si no se pulsa ningún botón en 90 segundos.
- Si la fuente seleccionada es el sintonizador, se activará la última frecuencia sintonizada.
- Si la fuente seleccionada es el CD, la reproducción comenzará en la primera pista del último disco seleccionado. Si las bandejas están vacías, en su lugar se activará el sintonizador.
- Si la fuente seleccionada es TAPE 1, y si la hora programada se alcanza durante la copia a alta velocidad, en su lugar se activará el sintonizador.

Para desactivar el temporizador

- 1 Pulse **CLOCK•TIMER** durante más de 2 segundos.
- 2 Pulse **PAUSE ■■** para desactivar el temporizador.
 - En la pantalla se visualizará "CANCEL".
 - La indicación TIMER desaparecerá de la pantalla.

Para reactivar el temporizador (a la misma hora programada)

- 1 Pulse **CLOCK•TIMER** durante más de 2 segundos.
- 2 Pulse de nuevo **CLOCK•TIMER** para programar la hora de comienzo y la fuente seleccionada.



ESPECIFICACIONES

Especificaciones

AMPLIFICADOR

Salida de potencia

Modo DPL (FW775P)

Canal izquierdo/derecho 2 x 240 W MPO /
2 x 120 W RMS, 6 , 1 kHz, THD 10%

Canal central 80 W MPO / 40 W RMS

Canal envolvente 80 W MPO / 40 W RMS

Modo estéreo 2 x 260 W MPO /
2 x 130 W RMS, 6 , 1 kHz, THD 10%

Modo DPL (FW765P)

Canal izquierdo/derecho 2 x 80 W MPO /
2 x 40 W RMS, 6 , 1 kHz, THD 10%

Canal central 40 W MPO / 20 W RMS

Canal envolvente 40 W MPO / 20 W RMS

Modo estéreo 2 x 100 W MPO /
2 x 50 W RMS, 6 , 1 kHz, THD 10%

Relación señal/ruido 75 dBA (IEC)

Respuesta en frecuencia 60 - 16,000 Hz, ± 3 dB

Sensibilidad de entrada

Entrada Aux 350 mV

Salida

Altavoces (izquierdo/derecho) 6

Altavoz central 12

Altavoces envolventes 6

Auriculares 32 - 1000

Salida de línea 500 mV

Salida de subwoofer 1,5 V

Salida de envolventes (inalámbricos) 500 mV

REPRODUCTOR DE CD

Número de pistas programables 40

Margen de frecuencias 40 - 20,000 Hz

Relación señal/ruido 80 dBA

Separación entre canales 60 dB (1 kHz)

Distorsión armónica total (THD) < 0,003%

SINTONIZADOR

Banda de FM 87,5 - 108 MHz

Banda de MW (OM) 531 - 1602 kHz

Banda de LW (OL) 153 - 279 kHz

Número de presintonías 40

Antena

FM Cable de 75

AM Antena de cuadro

REPRODUCTORES DE CASETE

Respuesta en frecuencia

Cinta CrO₂ (tipo II) 80 - 14,000 Hz (8 dB)

Cinta normal (tipo I) 80 - 12,500 Hz (8 dB)

Relación señal/ruido

Cinta CrO₂ (tipo II) 52 dBA

Cinta normal (tipo I) 48 dBA

Fluctuación de velocidad 0,4% DIN

ALTAVOCES (FW775P)

Delanteros derecho/izquierdo

Sistema apantallado; 4 vías; 2 puertos de graves +
1 puerto graves G

Impedancia 6

Graves 1 x 6,5"; G-cone shielded

Agudos 1 x 2,5"; Gradually cooled Ferro Fluid

Agudos 2 x 1" Polydome

Dimensiones (anch. x alt. x prof.) 260 x 325 x 310 mm

Peso 5 kg cada uno

ALTAVOCES (FW765P)

Delanteros derecho/izquierdo

Sistema apantallado; 3 vías, 4 puertos de graves

Impedancia 6

Graves 1 x 6,5"; G-cone shielded

Agudos 1 x 2,5"

Agudos 1 x 1" Polydome

Dimensiones (anch. x alt. x prof.) 240 x 310 x 320 mm

Peso 4,3 kg cada uno

ALTAVOZ CENTRAL

Sistema Bass Reflex apantallado

Impedancia 12

Altavoz gama completa 1 x 4"

Dimensiones (anch. x alt. x prof.)

FB 5CS 264 x 140 x 240 mm

FB 3CS 264 x 140 x 240 mm

Peso

FB 5CS 1,3 kg

FB 3CS 1,3 kg

ALTAVOCES ENVOLVENTES

Sistema closed satellite

Impedancia 6

Altavoz

FB 5CS gama completa 1 x 4"

FB 3CS gama completa 1 x 3"

Dimensiones (anch. x alt. x prof.)

FB 5CS 224 x 98 x 224 mm

FB 3CS 224 x 98 x 224 mm

Peso

FB 5CS 0,85 kg cada uno

FB 3CS 0,85 kg cada uno

Español

ESPECIFICACIONES

INFORMACIÓN GENERAL

Material/Acabado	Poliestireno/Metal
Alimentación c.a.	220-240 V / 50 Hz
Consumo		
FW775P	Activo 165 W
	En espera < 2 W
FW765P	Activo 75 W
	En espera < 11 W
Dimensiones (anch. x alt. x prof.)		
FW775P	265 x 310 x 380 mm
FW765P	265 x 310 x 380 mm
Peso (sin altavoces)		
FW775P	10,3 kg
FW765P	7,5 kg

Español

Sujetas a modificaciones

MANTENIMIENTO

Mantenimiento

Limpieza de la carcasa

- Utilice un paño suave ligeramente humedecido con una solución de detergente normal. No utilice soluciones que contengan alcohol, amoníaco o abrasivos.

Limpieza de los discos

- Cuando se ensucie un disco, pásele un paño en sentido radial, desde el centro hacia afuera.
- No utilice disolventes como la bencina, diluyentes, productos de limpieza disponibles en el mercado ni pulverizadores antiestáticos para discos analógicos.

Limpieza de la lente del CD

- Tras un uso prolongado, la suciedad y el polvo pueden acumularse en la lente del CD. Para garantizar una óptima calidad de reproducción, limpie la lente del CD con un Limpiador de Lentes de CD Philips u otro producto del mercado. Siga las instrucciones facilitadas con el Limpiador de Lentes.

Limpieza de cabezales de cinta y recorridos.

- Para garantizar una buena calidad de grabación y reproducción, limpie los cabezales, los cabrestantes y los rodillos de presión cada 50 horas de funcionamiento.
- Utilice un bastoncillo de algodón ligeramente humedecido con líquido de limpieza o alcohol.
- También puede limpiar los cabezales pasando una casete de limpieza.

Desmagnetización de cabezales

- Utilice una casete de desmagnetización, de venta en su distribuidor.

SOLUCIÓN DE PROBLEMAS

Atención: Bajo ninguna circunstancia deberá intentar reparar el equipo por su cuenta, o de lo contrario quedaría invalidada la garantía.

- Si se produce alguna anomalía, compruebe los siguientes puntos antes de solicitar asistencia técnica.
- Si el problema persiste tras estas verificaciones, consulte a su distribuidor o servicio técnico más cercano.

Reproductor de CD

Mensaje "NO DISC".

- Disco insertado al revés.
→ *Cargue el CD con la cara impresa hacia arriba.*
- Condensación de humedad en la lente.
→ *Espere a que se aclimate la lente.*
- No hay disco en la bandeja.
→ *Inserte un CD.*
- El disco está sucio, rayado o deformado.
→ *Sustituya el disco o límpielo.*
- Se ha acumulado polvo o suciedad en la lente del CD.
→ *Véase "Mantenimiento".*



SOLUCIÓN DE PROBLEMAS

Recepción de radio

Recepción de poca calidad.

- La señal es demasiado débil.
→ *Ajuste la antena.*
- El TV o el vídeo están demasiado cerca del equipo estéreo.
→ *Aleje el equipo estéreo del televisor o vídeo.*
→ *Conecte una antena externa para mejorar la recepción.*

Mensaje "NO RDS TEXT".

- No hay disponible ningún mensaje escrito RDS.
→ *Seleccione otra emisora RDS.*

Reproductor de casete

Mensaje "RECORDING ACTIVE".

- Grabación en curso.
→ *Detenga la grabación o espere a que finalice.*

Mensaje "TAPE DUBBING ONLY".

- La copia de cintas sólo es posible en el modo de cinta.
→ *Seleccione el modo de cinta como fuente de sonido.*

Imposible grabar o reproducir, o reducción del nivel de audio.

- Suciedad en cabezales, cabrestantes o rodillos de presión.
→ *Véase la sección de mantenimiento.*
- Se ha magnetizado el cabezal de grabación/reproducción.
→ *Utilice una casete de desmagnetización.*

El material grabado suena extraño.

- La cinta ha sido grabada con uno de los modos Dolby Pro Logic.
→ *Desactive el modo Dolby Pro Logic para las grabaciones.*

General

El equipo entra automáticamente en el modo de espera (sólo para el modelo FW775P).

- El equipo está funcionando con una temperatura ambiental excesiva o el calor acumulado en su interior es elevado.
→ *No es un error operativo. El equipo incorpora una función de seguridad que lo protege contra el sobrecalentamiento.*
→ *Espere a que se enfríe y enciéndalo de nuevo.*

El equipo no responde a los botones.

- Se ha producido una descarga electrostática.
→ *Pulse STANDBY • ON para apagar la unidad. Desconecte el cable de alimentación de la toma mural, vuelva a conectarlo y encienda de nuevo el equipo.*

Sonido deficiente o inexistente.

- El volumen no está subido.
→ *Ajustelo.*
- Están conectados los auriculares.
→ *Desconéctelos.*
- Los altavoces están desconectados o mal conectados.
→ *Compruebe que estén debidamente conectados.*
→ *Observe que esté bien asegurado el hilo de conexión.*

Sonido derecho e izquierdo invertido.

- Los altavoces están mal conectados.
→ *Compruebe las conexiones y el emplazamiento de los altavoces.*

Ausencia de graves o localización física aparentemente imprecisa de los instrumentos musicales.

- Los altavoces están mal conectados.
→ *Compruebe la conexión en fase de los altavoces, entre los cables de color rojo/negro y los terminales correspondientes.*

El mando a distancia no controla el equipo.

- Fuente de sonido mal seleccionada.
→ *Seleccione la fuente (CD, TUNER, etc.) antes de accionar el botón de función (PLAY, PREV/NEXT, etc.).*
- Demasiada distancia entre el equipo y el mando.
→ *Reduzca la distancia.*
- Pilas mal insertadas.
→ *Inserte las pilas respetando la polaridad (+/-).*
- Pilas agotadas.
→ *Sustituya las pilas.*

No funciona el temporizador.

- El temporizador no está activado.
→ *Pulse CLOCK • TIMER en la unidad principal para activar el temporizador.*
- Operación de copia/grabación en curso.
→ *Detenga la copia o la grabación.*

En la pantalla se visualizan funciones automáticamente y los botones parpadean de forma continua.

- Está activado el modo de demostración.
→ *Mantenga pulsado STOP ■ durante 3 segundos para desactivar la demostración.*

Mensaje "UNPLUG HEADPHONES".

- Están conectados los auriculares.
→ *Desconéctelos.*

Español