

Visuomet esame šalia, kad padėtume jums

Užregistruokite savo prietaisą ir gaukite pagalbą internete
www.philips.com/welcome

DTM9030

Klausimai?
Susisiekite
su Philips



Naudojimosi instrukcijų knygelė

PHILIPS

1. Saugumas ir pastabos	3
Saugumo pastabos.....	3
Pastabos	5
2. Jūsų Prijungiamų Garsiakalbių Sistema	6
Pristatymas	6
Ką rasite dėžutėje	6
Pagrindinio įrenginio apžvalga.....	7
Nuotolinio valdymo pulto apžvalga.....	9
3. Pradžia	11
Garsiakalbių laidų prijungimas	11
FM antenos prijungimas	12
Maitinimo prijungimas	12
Nuotolinio valdymo pulto paruošimas	12
Laikrodžio nustatymas	13
Įjungimas	13
4. Grojimas	14
Disko grojimas	14
Grojimas iš USB įrenginio	14
5. Grojimo valdymas	15
Laikinas grojimo sustabdymas/ grojimo tęsimas	15
Grojimo sustabdymas	15
Takelio “peršokimas”	15
Paieška takelio ribose	15
Pakartojimo ir grojimo atsitiktine tvarka režimai	15
Takelių grojimo užprogramavimas.....	15
ID3 informacijos rodymas	15
6. Grojimas iš Bluetooth įrenginio	16
7. Grojimas iš iPod/iPhone	17
Suderinami iPod/ iPhone modeliai	17
iPod/iPhone prijungimas	17
iPod/ iPhone grojimas	17
iPod/iPhone įkrovimas	18
iPod/ iPhone nuėmimas	18
8. Radijo klausymas	19
Radijo stoties paieška.....	19
Stereo/mono transliacijos pasirinkimas.....	19
Radijo stočių išsaugojimas.....	19
Išsaugotos radijo stoties pasirinkimas	19
Informacija apie grojimą.....	20
9. Garso reguliavimas	21
Garsumo reguliavimas	21
Aukštų/žemų dažnių reguliavimas	21
Garso užtildymas.....	21
10. Kitos funkcijos	22
Išsijungimo (“sleep”) laikmačio nustatymas.....	22
Žadintuvo nustatymas	22
Papildomai prijungto įrenginio grojimas.....	22
11. Informacija apie įrenginį	24
Techniniai duomenys.....	24
Informacija apie USB grojimą.....	25
Tinkami MP3 diskų formatai.....	25
12. Trikčių šalinimas	26

1. Saugumas ir pastabos

Prieš pradėdami naudotis šiuo įrenginiu, atidžiai perskaitykite ir supraskite visą informaciją, esančią instrukcijose. Jeigu gedimas įvyks dėl to, kad nesilaikėte instrukcijų, garantija nebegalios.

Saugumas



Įspėjimas

- Niekada nenuimkite įrenginį dengiančio gaubto.
- Niekada nesudrėkinkite jokios šio įrenginio dalies.
- Niekada nestatykite šio įrenginio ant kitų elektros prietaisų.
- Saugokite įrenginį nuo tiesioginės saulės spindulių, atviros ugnies ar karščio.
- Niekada nežiūrėkite tiesiai į lazerio spindulį, sklindantį iš įrenginio.
- Įsitinkinkite, kad visuomet galite lengvai pasiekti įrenginio maitinimo laidą, kištuką ar adapterį, ir taip atjungti maitinimą.

1. Perskaitykite šias instrukcijas.
2. Išsaugokite šias instrukcijas.
3. Atkreipkite dėmesį į visus įspėjimus.
4. Vadovaukitės šiomis instrukcijomis.
5. Nenaudokite įrenginio šalia vandens.
6. Valykite įrenginį tik su sausa šluoste.
7. Neužblokuokite vėdinimo angų. Statykite įrenginį pagal instrukcijas.
8. Nestatykite įrenginio šalia radiatorių, stiprintuvų ir kitų įrenginių (taip pat ir stiprintuvų), kurie skleidžia karštį.
9. Stenkitės neužlipti ir niekada nekliudyti prijungtų laidų, taip pat stenkitės nekliudyti tos vietos, kurioje laidai išeina iš įrenginio.
10. Naudokite tik gamintojo nurodytus priedus ir detales.

11. Naudokitės tik gamintojo nurodytais priedais: rėmeliu, stoveliu, staliuku ir t.t. Jeigu naudojate judančiu stoveliu, elkitės atsargiai, kai bandysite perstatyti ar patraukti įrenginį į kitą vietą.



12. Žaibo, didelės audros metu išjunkite įrenginį iš elektros tinklo. Taip pat išjunkite įrenginį, jeigu nenaudosite jo ilgą laiką.
13. Visais atvejais dėl taisymo kreipkitės tik į kvalifikuotus meistrus. Meistrų pagalbą jums reikės visais atvejais, kai pažeisite įrenginį, elektros maitinimo laidą, apliesite įrenginį skysčiais, pažeisite jį sunkiais daiktais, kai įrenginį paveiks lietus ar drėgmė, kai jis neveiks įprastai ar bus numestas ir pan.
14. Saugokite įrenginį nuo aptaškymo ar aplaistymo.
15. Šalia ir ant įrenginio nestatykite pavojingų daiktų (degančių žvakių, vandens pilnų vazų ir panašiai).
16. Jei atjungimui naudojamas MAINS tipo maitinimo laidas arba jungiamasis prietaisas, toks prietaisas turėtų būti visuomet paruoštas ir pasiekiamas.
17. Įsitinkinkite, jog apie įrenginį yra pakankamai laisvos vietos jam vėdintis.
18. Baterijų (baterijų pakuotės ar įdėtų baterijų) neturi veikti karštis, toks kaip saulė, liepsna ir pan.

Produkto priežiūra

- Į diskų skyrelį nedėkite jokių kitų daiktų, išskyrus diskus.
- Į diskų skyrelį nedėkite suskilusių ar subraižytų diskų.
- Jei įrenginiu nesinaudosite ilgą laiką, išimkite iš diskų skyrelio jame esančius diskus.
- Įrenginio valymui naudokite tik švelnias mikro pluošto medžiagas.

Rūpinimasis aplinka



Jūsų įrenginys sukurtas naudojant aukštos kokybės medžiagas ir komponentus, kurie gali būti perdirbami ir naudojami dar kartą.



Jeigu prie savo įrenginio matote nubraukto atliekų konteinerio paveikslėliuką, tai reiškia, kad įrenginys pagamintas pagal 2002/96/EC Europos direktyvą.

Prašome susipažinti su vietinėmis taisyklėmis, nustatančioms elektroninių ir elektrinių įrenginių išmetimo tvarką.

Prašome elgtis pagal vietines taisykles ir neišmesti savo įrenginio kartu su kitomis buitinėmis atliekomis. Jeigu įrenginiu atsikratysite tinkamai, jūs padėsite apsaugoti gamtą ir žmonių sveikatą nuo kenksmingų veiksmų, kurie atsiranda dėl netinkamo atsikratymo senais daiktais.



Šio prietaiso sudėtyje yra baterijos, pagamintos pagal Europos Direktyvą 2006/66/EC, ir jos negali būti išmetamos kartu su kitomis buitinėmis atliekomis. Prašome pasidomėti vietinėmis maitinimo elementų išmetimo taisyklėmis. Tinkamas atsikratymas padės sumažinti neigiamas pasekmes aplinkai ir žmonių sveikatai.

Pastaba

- Informacija apie įrenginio tipą yra produkto apatinėje dalyje.

Pastabos

CE 0560

WOOX Innovations pareiškia, jog šis gaminytis atitinka esminius reikalavimus ir kitas nuostatas, numatytas 1999/5/EC Direktyvoje. Atitikimo deklaracijos kopiją galite parsisiųsti iš www.philips.com/support.

Be kokios modifikacijos ar pakeitimai, kurie nėra patvirtinti WOOX Innovations, gali atimti teisę naudotis šiuo įrenginiu.

Aplinkosaugos informacija

Į įpakavimą neįeina jokia nereikalinga medžiaga. Mes skyrėme daug pastangų, kad sumažintume įpakavimo dydį ir padarytume jį lengvai išskiriamą į tris medžiagas: kartoną (dėžė), išplečiamą polistirolą (apsauga) bei polietilėną (maišeliai ir pan.).

Jūsų grotuvas pagamintas iš medžiagų, kurios gali būti perdirbtos, jei įrenginį išardytų kompanija, kuri tame specializuojasi. Prašome susipažinti su vietinėmis taisyklėmis, nustatančiomis įpakavimų, išsikrovusių maitinimo elementų bei senos įrangos išmetimo tvarką.

Philips ir Philips Skydo Emblema yra Koninklijke Philips N.V. registruoti prekiniai ženklai ir WOOX Innovations Limited juos naudoja pagal licenciją iš Koninklijke Philips N.V.

Techniniai duomenys gali keistis be išankstinio perspėjimo. WOOX pasilieka teisę keisti produktus bet kuriuo metu ir tokiu atveju neįsipareigoja atitinkamai koreguoti ankstesnių detalių.



**Būkite atsakingi
Gerbkite autorių teises**

Autorinėmis teisėmis apsaugotos medžiagos, kompiuterinių programų, failų, transliacijų, garso įrašų kopijavimas yra autorių teisių pažeidimas ir yra laikomas baudžiamuoju nusikaltimu. Šio įrenginio tokiais tikslais naudoti negalima.



Windows Media ir Windows logotipas yra registruoti prekiniai ženklai, kurie priklauso Microsoft Corporation JAV ir/arba kitose šalyse.

Made for

iPod iPhone

“Made for iPod” ir “Made for iPhone” žymėjimas reiškia, jog elektroninis prietaisas yra sukurtas specialiai iPod arba iPhone, ir yra patvirtintas gamintojo, jog atitinka “Apple” kokybės standartus. “Apple” nėra atsakingi už šio prietaiso veikimą bei standartų ir saugumo atitikimą. Prašome atkreipti dėmesį, jog šio elektroninio priedo naudojimas su iPod ir iPhone gali turėti įtakos bevielio ryšio veikimui.

iPod ir iPhone yra Apple Inc. priklausantys prekiniai ženklai, registruoti JAV ir kitose šalyse.

Bluetooth

Bluetooth® žodinis ženklas bei logotipas yra Bluetooth SIG, Inc. priklausantys prekiniai ženklai. WOOX Innovations šiuos ženklus naudoja pagal turimą licenciją.



© 2013 CSR plc ir jos grupės įmonės.

aptX® ženklas bei aptX logotipas yra prekiniai ženklai priklausantys CSR plc arba vienai iš jos grupės įmonių. Jie gali būti registruoti vienoje ar keliuose jurisdikcijose.

2. Jūsų Prijungiamų Garsiakalbių Sistema

Sveikiname įsigijus šį įrenginį ir sveiki prisijungę prie Philips! Jeigu norite gauti pilną reikalingą pagalbą, užregistruokite savo įrenginį www.philips.com/welcome tinklapyje internete.

Pristatymas

Su šiuo įrenginiu jūs galėsite:

- mėgautis garsu, grojamu iš diskų, USB atminties įrenginio, iPod/iPhone, per Bluetooth prijungtų įrenginių bei kitų išorinių įrenginių
- klausytis radijo stočių.

Įrenginys yra suderinamassu šiais medija formatais:



Ką rasite dėžutėje

Patikrinkite, ar visus išvardintus elementus radote dėžutėje:

- Pagrindinis įrenginys
- Nuotolinio valdymo pultas su 2 AAA tipo baterijomis
- Maitinimo laidas
- Garsiakalbių prijungimo laidas
- FM antena
- Atspausdinta medžiaga

... Jūsų Prijungiamų Garsiakalbių Sistema

Pagrindinio įrenginio apžvalga

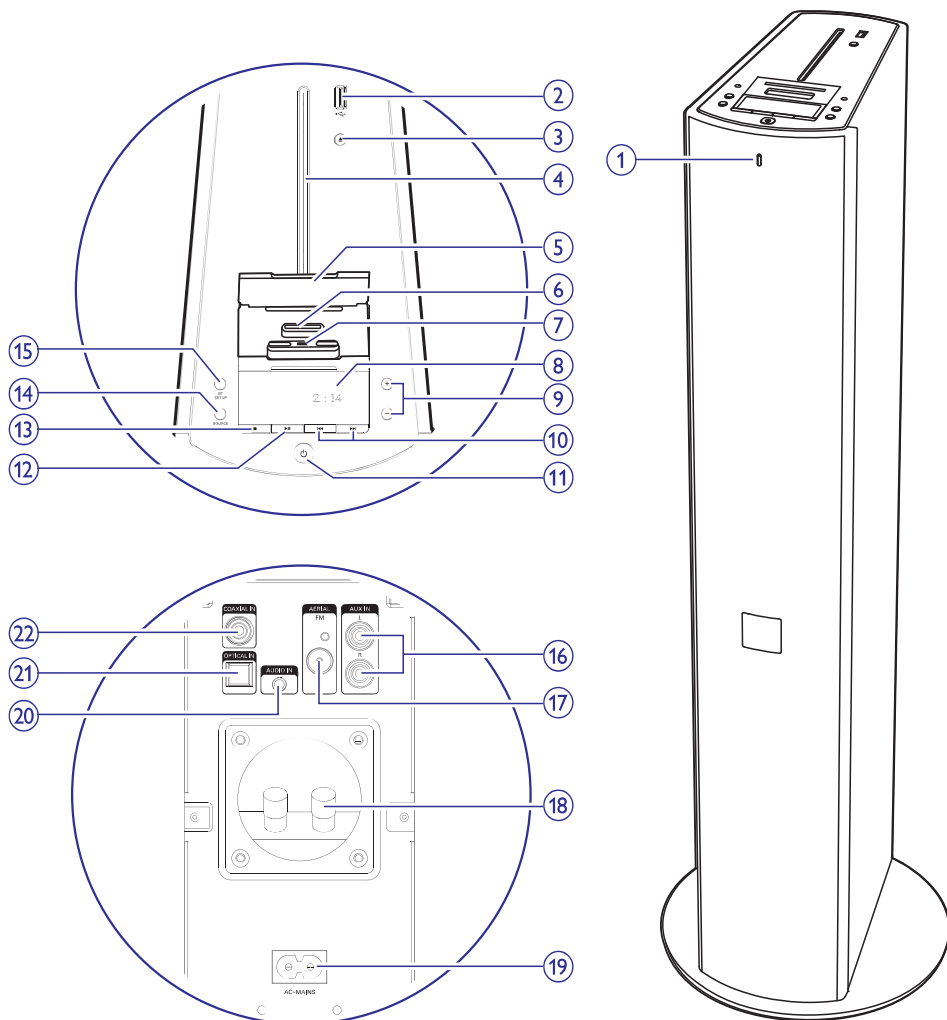

1. Bluetooth indikatorius



- Lizdas, skirtas USB prijungimui.



- Išimti diską.

4. Diskų skyrelis

5. Prijungimo dekos dangtelis

6. Prijungimo deka, skirta iPod/iPhone, turinčiais "30 kaištelių" (30-pin) tipo jungtį

7. Prijungimo deka, skirta iPod/iPhone, turinčiais "lightning" tipo jungtį

8. Ekranėlis

- Rodo dabartinę būklę.

... Jūsų Prijungiamų Garsiakalbių Sistema

9. +/-

- Garsumo reguliavimas.

10. ◀◀ / ▶▶

- Disc/USB/Dock režime: spustelkite, norėdami "peršokti" prie buvusio/tolimesnio takelio.
- Disc/USB/Dock režime: spustelkite ir palaikykite, norėdami atlikti paiešką takelio ribose.
- Tiunerio (radijo) režime: spustelkite, norėdami pasirinkti radijo stotį.
- Spustelkite, norėdami pareguliuoti laikrodį ir įsijungimo laikmatį.

11. ⏻

- Įjungia įrenginį.
- Išjungia į budėjimo arba "Eco" budėjimo režimą.

12. ▶▶

- Pradėti grojimą, laikinai jį sustabdyti arba tęsti grojimą.

13. ■

- Sustabdyti grojimą arba ištrinti užprogramuotą grojimą.

14. SOURCE

- Pasirinkite norimą grojimo šaltinį: DISC, USB, FM TUNER, dock (IPOD_IPHONE), BLUETOOTH, AUX, AUDIO_IN, OPTICAL arba COAXIAL.

15. BT SETUP

- (Spauskite ir laikykite), informacijos apie esamus sujungimus ("suporavimus") ištrynimui.

16. AUX IN (L/R)

- Lizdai, skirti RCA (raudonas/baltas) audio įvesčiai.

17. FM AERIAL

- Lizdas, skirtas FM antenos prijungimui.

18. Garsiakalbių jungtys

- Lizdai, skirti garsiakalbių prijungimui.

19. AC ~ MAINS

- Maitinimo laido jungtis.

20. AUDIO IN

- 3.5mm garso įvesties lizdas.

21. OPTICAL IN

- Optinis įvesties lizdas.

22. COAXIAL IN

- Bendraašis įvesties lizdas.

Nuotolinio valdymo pulto apžvalga

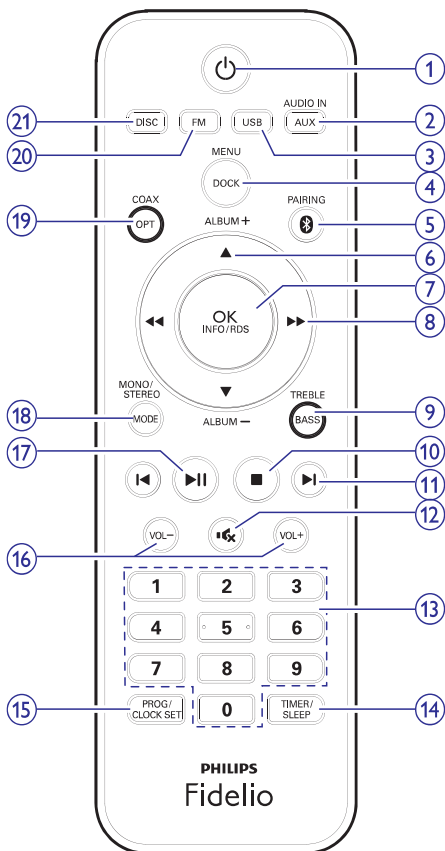

1.

- Įrenginio įjungimas/išjungimas.
- Išjungimas į budėjimo arba "Eco" budėjimo režimą.

2. AUDIO IN/AUX

- Pasirinkite 3.5mm arba RCA (raudonas/baltas) audio įvesties šaltinį.

3. USB

- Pasirinkite USB šaltinį.

4. DOCK/MENU

- Pasirinkite prijungimo dekos (IPOD_IPHONE) šaltinį.
- Pasiekite iPod/iPhone meniu.

5. PAIRING

- Bluetooth šaltinio pasirinkimas.

6. ALBUM +/- ▲ / ▼

- "Peršokti" prie buvusio/ tolimesnio albumo.
- Naršyti po iPod/iPhone meniu.

7. OK/INFO/RDS

- Patvirtinti pasirinkimą.
- Grojimo metu rodyti informaciją ekrane.
- Rodyti Radijo Duomenų Sistemos (RDS) informaciją.

8. /

- Disc/USB/Dock režime: spauskite, norėdami atlikti paiešką takelio ribose.
- Tiunerio (radijo) režime: spustelkite, norėdami nustatyti radijo stotį.
- Naršyti po iPod/iPhone meniu.

9. BASS/TREBLE

- Pareguliuoti aukštų/žemų dažnių lygį.

10.

- Sustabdyti grojimą arba ištrinti užprogramuotą grojimą.

11. /

- Disc/USB/Dock režime: spustelkite, norėdami "peršokti" prie buvusio/tolimesnio takelio.
- Spustelkite, norėdami pareguliuoti laikrodį ir įsijungimo laikmatį.
- Spustelkite, norėdami pasirinkti radijo stotį.

12.

- Laikinas garso užtildymas arba grąžinimas.

13. Skaitmenų mygtukai

- Takelio pasirinkimui.
- Nustatytos radijo stoties pasirinkimui.

... Jūsų Prijungiamų Garsiakalbių Sistema

14. SLEEP/TIMER

- Išsijungimo laikmačio ("sleep" funkcijos) nustatymas.
- Žadintuvo (įsijungimo laikmačio) nustatymas.

15. PROG/CLOCK SET

- Disc/USB režimuose: spauskite ir laikykite nuspaudę, norėdami užprogramuoti takelių grojimą.
- Tiunerio (radijo) režime: spauskite ir laikykite nuspaudę, norėdami užprogramuoti radijo stotis.
- Budėjimo režime: spauskite ir laikykite nuspaudę, norėdami nustatyti laikrodį.

16. VOL +/-

- Garsumo lygio reguliavimas.

17. ►||

- Pradėti grojimą arba laikinai sustabdyti grojimą.

18. MODE/MONO/STEREO

- Pasirinkti pakartojimo/grojimo atsiktine tvarka režimus.
- Tiunerio (radijo) režime, įjungti STEREO arba MONO signalą.

19. OPT/COAX

- Pasirinkti bendraašį (coaxial) arba optinį įvesties šaltinį.

20. FM

- Pasirinkti FM tiunerio (radijo) šaltinį.

21. DISC

- Pasirinkti disko šaltinį.

3. Pradžia

! Dėmesio

- Kitoks nei čia aprašytas procesų atlikimas bei nustatymų reguliavimas gali sąlygoti pavojingą spinduliavimo atsiradimą arba sukelti kitokius nesaugius reiškinius.

Būtinai laikykitės instrukcijų jų eilės tvarka.

Jeigu jūs bandysite susisiekti su Philips, jūsų paprašys pasakyti savo įrenginio modelio ir serijos numerius. Jūsų įrenginio modelio ir serijos numeriai yra užrašyti įrenginio apatinėje dalyje. Užsirašykite numerius čia:

Modelio Numeris: _____

Serijos Numeris: _____

Garsiakalbių laidų prijungimas

☰ Pastaba

- Kiekvieno garsiakalbio neizoliuotą laidą galą pilnai įkiškite į garsiakalbius.
- Optimaliam garsui pasiekti naudokite tik komplekte pateikiamus garsiakalbius.

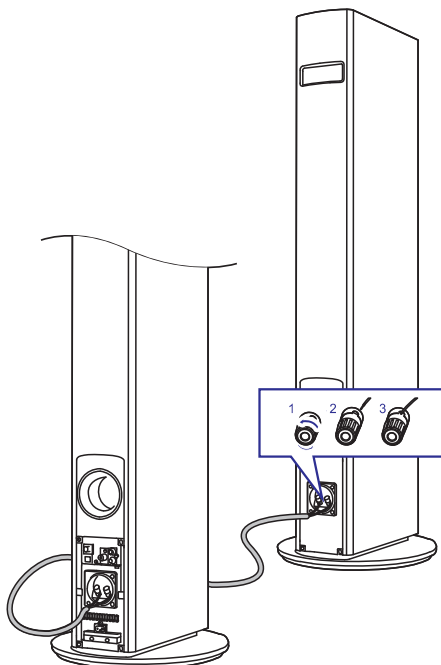

1. Atsukite garsiakalbių jungtis.
2. Garsiakalbio laidą galą, pažymėtą raudonai, pilnai įkiškite į kairiąją raudoną (+) jungtį.
3. Prisukite kairiąją raudoną (+) jungtį, kad pritvirtintumėte laidą.
4. Garsiakalbio laidą galą, nepažymėtą raudonai, pilnai įkiškite į kairiąją juodą (-) jungtį.
5. Prisukite kairiąją juodą (-) jungtį, kad pritvirtintumėte laidą.
6. Pakartokite 2-5 žingsnius, norėdami pritvirtinti kitus garsiakalbių laidų galus prie reikiamų jungčių.

FM antenos prijungimas



Patarimas

- Siekiant geriausio FM signalo, pilnai išskleiskite anteną ir pereguliuokite jos poziciją.
- Komplekte pateiktą FM anteną prijunkite prie **FM AERIAL** lizdo, esančio jūsų pagrindinio garsiakalbio galinėje dalyje.

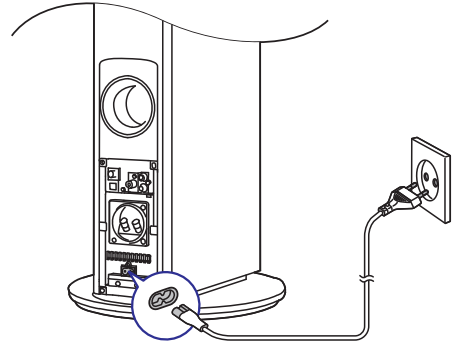
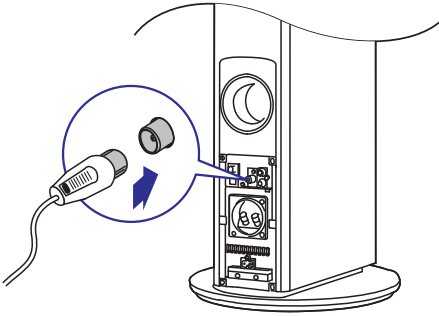

Nuotolinio valdymo pulto paruošimas



Dėmesio

- Sprogimo rizika! Neleiskite baterijoms įkaisti, nelaikykite jų saulės spinduliuose arba šalia liepsnos. Niekada nemeskite baterijų į ugnį.

Maitinimo prijungimas



Dėmesio

- Rizika sugadinti produktą! Įsitikinkite, kad maitinimo įtampa atitinka įtampą nurodytą įrenginio gale ar apačioje.
 - Elektros iškvosvos rizika! Atjungdami maitinimą, visada traukite už kištuko, jokių būdu netraukite už paties laido.
 - Prieš prijungdami AC maitinimo adapterį įsitikinkite, kad atlikote visus kitus sujungimus.
- Maitinimo laidą prijunkite prie:
 - **AC~MAINS** jungties, esančios jūsų pagrindinio garsiakalbio galinėje dalyje.
 - sienoje esančio elektros lizdo.

1. Atidarykite baterijų skyrelį.
2. Įdėkite dvi AAA tipo baterijas, teisingai atitaikydami poliariškumą (+ bei -), kaip parodyta paveikslėliuose.
3. Uždarykite baterijų skyrelį.

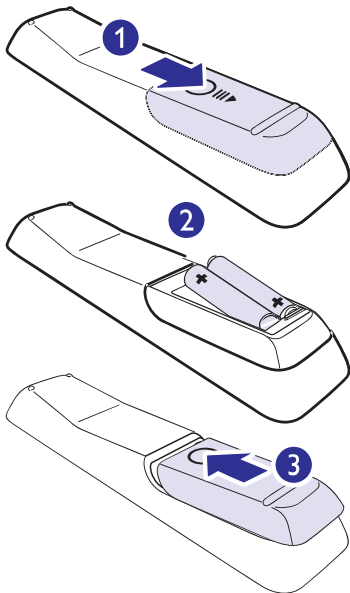

Pastabos

- Išimkite baterijas, jeigu nuotolinio valdymo pultu neketinate naudoti ilgą laiką.
- Nenaudokite kartu skirtingų baterijų (senų ir naujų, anglies ir cinko ir pan.).
- Baterijose yra cheminių medžiagų, kuriomis turi būti tinkamai atsikratoma.

Laikrodžio nustatymas

1. Budėjimo režime spauskite ir ilgiau nei 2 sekundes palaikykite nuspauštą **PROG/CLOCK SET** mygtuką, kad įjungtumėte laikrodžio nustatymo režimą.
 - ↳ Ekrane parodomas 12 valandų arba 24 valandų laikrodžio formatas, kurį turėsite pasirinkti.
2. Spauskite **◀/▶**, kad pasirinktumėte 12 arba 24 valandų laikrodžio formatą, tuomet spauskite **PROG/CLOCK SET** mygtuką, kad patvirtintumėte.
 - ↳ Pradės mirksėti rodomi valandų skaitmenys.

3. Spauskite **◀/▶**, kad nustatytumėte valandas, tuomet spauskite **PROG/CLOCK SET** mygtuką.
 - ↳ Pradės mirksėti rodomi minučių skaitmenys.
4. Spauskite **◀/▶**, kad nustatytumėte minutes.
5. Spauskite **PROG/CLOCK SET** mygtuką, kad patvirtintumėte.

Ijungimas

- Spauskite **⏻** mygtuką.
 - ↳ Sistema įjungs paskutinį pasirinktą garso šaltinį.

Išjungimas į budėjimo režimą

- Spauskite **⏻** mygtuką, kad išjungtumėte sistemą į budėjimo režimą.
 - ↳ Ekrano apšvietimas prietems.
 - ↳ Ekrane pasirodys laikrodis (jei jis nustatytas).

Norėdami išjungti įrenginį į "Eco Power" budėjimo režimą:

- Budėjimo režime spauskite ir ilgiau nei 2 sekundes palaikykite nuspauždę **⏻** mygtuką.

Pastaba

- Jei budėjimo režime 15 minučių nepaspaudžiamas joks mygtukas, įrenginys automatiškai išsijungs į "Eco Power" budėjimo režimą.

4. Grojimas

Disko grojimas

Pastaba

- Šis įrenginys yra suderinamas su 8 cm diskais.

1. Spauskite **DISC**, kad pasirinktumėte disko grojimo režimą.
2. Įdėkite diską į dėklą taip, kad jo etiketė būtų viršuje.
 - ↳ Diskas pradės groti automatiškai. Jei taip neatsitiks, spauskite **▶||**.
- Spauskite **▲** mygtuką ant pagrindinio garsiakalbio, norėdami išimti diską iš skyrelio.

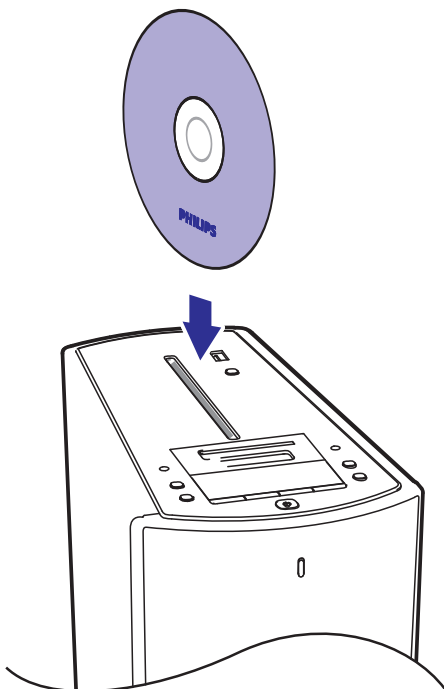

Grojimas iš USB įrenginio

Pastaba

- Įsitikinkite, kad USB įrenginyje yra tinkamo formato muzikos failai.

1. Spauskite **USB** ir pasirinkite USB šaltinį.
2. Prijunkite USB įrenginį prie  (USB) ženklų pažymėto lizdo.
 - ↳ Grojimas prasidės automatiškai. Jei taip neatsitiks, spauskite **▶||**.

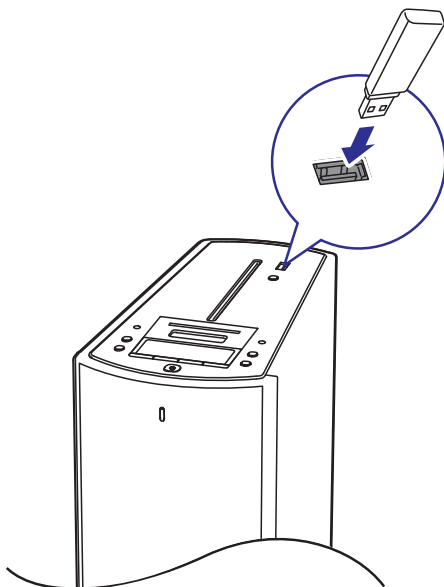

5. Grojimo nustatymai

Laikinas grojimo sustabdymas/ grojimo tęsimas

- Grojimo metu spauskite **▶||**, norėdami laikinai sustabdyti/tęsti grojimą.

Grojimo sustabdymas

- Grojimo metu spauskite **■**, norėdami sustabdyti grojimą.

Takelio “peršokimas”

Diskams:

- Spauskite **◀/▶**, norėdami pasirinkti kitą takelį.
 - Norėdami tiesiogiai pasirinkti takelį, spauskite skaičiaus mygtuką.

MP3 diskams ir USB:

1. Spauskite **ALBUM +/- ▲/▼**, norėdami pasirinkti albumą arba katalogą.
2. Spauskite **◀/▶**, norėdami pasirinkti takelį arba failą.

Paieška takelio ribose

1. Grojimo metu nuspauskite ir palaikykite nuspaudę **◀◀/▶▶**, norėdami ieškoti takelio ribose.
2. Atleiskite, norėdami tęsti įprastą grojimą.

Pakartojimo ir grojimo atsitiktine tvarka režimai

1. Grojimo metu spauskite **MODE/MONO/STEREO**, norėdami pasirinkti pakartotino grojimo arba grojimo atsitiktine tvarka režimą.
 - **↻** (kartoti vieną): dabartinis takelis yra grojamas kartojant.
 - **↻ ALL** (kartoti visus): visi takeliai yra grojami kartojant.
 - **⌘** (grojimas atsitiktine tvarka): visi takeliai yra grojami atsitiktine tvarka.

2. Norėdami tęsti įprastą grojimą, pakartotinai spauskite **MODE/MONO/STEREO**, kol ekranėlyje nebus rodomas joks nustatymas.



Pastabos

- Pakartojimo ir grojimo atsitiktine tvarka režimų negalima aktyvuoti vienu metu.
- Grojimo atsitiktine tvarka režimo negalima pasirinkti, kai grojate užprogramuotus takelius.

Takelių grojimo užprogramavimas

Jūs galite užprogramuoti groti iki 20 takelių.

1. CD/USB režime, sustabdę grojimą, spauskite **PROG/CLOCK SET**, norėdami aktyvuoti programavimo režimą.
 - ↳ Ekране mirksės užrašas **[PROG]** (programa).
2. Esant MP3/WMA takeliams, spauskite **ALBUM +/- ▲/▼**, norėdami pasirinkti albumą.
3. Spauskite **◀/▶**, norėdami pasirinkti takelio numerį, tuomet spauskite **PROG/CLOCK SET**, norėdami patvirtinti.
4. Pakartokite 2-3 žingsnius, norėdami užprogramuoti daugiau takelių.
5. Spauskite **▶||**, norėdami groti užprogramuotus takelius.
 - ↳ Grojimo metu ekrane bus rodomas užrašas **[PROG]** (programa).
 - Norėdami ištrinti užprogramuotą grojimą, sustabdę grojimą spauskite **■**.

ID3 informacijos rodymas

- Disko režime grojimo metu spauskite **OK/INFO/RDS**, kad būtų parodytokia informacija:
 - Takelio numeris
 - Grojimo laikas
 - Takelio pavadinimas
 - Atlikėjo pavadinimas
 - Albumo pavadinimas

6. Grojimas iš Bluetooth įrenginio

Pastabos

- Prieš bandydami prie šio įrenginio prijungti Bluetooth įrenginį, susipažinkite su jo Bluetooth galimybėmis.
- Laikykite įrenginį atokiau nuo kitų elektroninių prietaisų, kurie gali sukelti trikdžius.
- Normalus veikimo diapazonas tarp šio įrenginio ir per Bluetooth prijungiamo įrenginio yra apie 10 metrų.
- Bet kokios kliūtys tarp įrenginio ir "Bluetooth" įrenginio gali sumažinti veikimo diapazoną.

1. Spauskite **PAIRING** , kad pasirinktumėte Bluetooth šaltinį.
 - ↳ Bluetooth indikatorius ims mirksėti mėlynai.
2. Įjunkite Bluetooth funkciją savo Bluetooth įrenginyje (jei reikia, skaitykite jo naudojimo instrukcijas).
3. Savo įrenginyje, norėdami atlikti sujungimą ("suporavimą"), pasirinkite "PHILIPS DTM9030".
 - ↳ Bluetooth indikatorius ims nuolat šviesti mėlynai.
 - ↳ Įrenginys supypsės.
 - Bandant prijungti ("suporuoti") kai kuriuos įrenginius, reikės įvesti "0000" kaip "suporavimo" slaptažodį.
4. Pradėkite groti muziką savo Bluetooth įrenginyje.

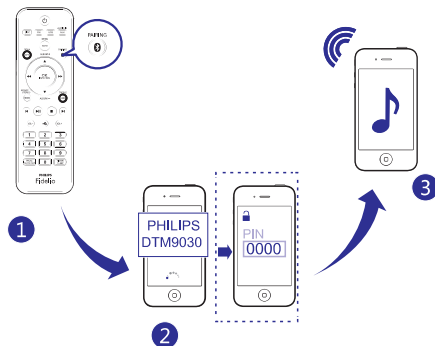
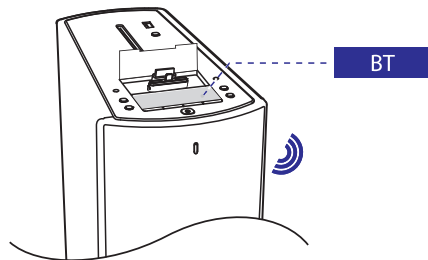

Patarimai

- Jei įrenginys perjungiamas iš Bluetooth šaltinio į kitus šaltinius, prijungtas Bluetooth įrenginys atsijungs automatiškai.
- Šis įrenginys gali atsiminti iki 8 Bluetooth įrenginių, kurie buvo prijungti anksčiau.

Norėdami atjungti Bluetooth įrenginį:

- Deaktyvuokite Bluetooth savo įrenginyje; arba
- Patraukite įrenginį iš susijungimo zonos.

Norėdami ištrinti informaciją apie Bluetooth susijungimų istoriją:

- Spauskite ir 3 sekundes laikykite nuspaudę **BT SETUP** mygtuką, esantį ant pagrindinio garsiakalbio.
 - ↳ Atjungiamas dabartinis Bluetooth sujungimas.
 - ↳ Išsityrus informacijai apie susijungimą, Bluetooth indikatorius ims mirksėti mėlynai.

7. Grojimas iš iPod/ iPhone

Galite mėgautis iPod/ iPhone grojamą muziką, prijungdami juos prie šio įrenginio.

Suderinami iPod/ iPhone modeliai

Turėdamas dviejų tipų jungtis, šis įrenginys yra suderinamas su šiais iPod ir iPhone modeliais:

- Turinčiais “lightning” tipo jungtį:
 - iPhone 5
 - iPod nano (7-os kartos)
 - iPod nano (5-os kartos)
- Turinčiais “30 kaištelių” (30-pin) tipo jungtį:
 - iPhone 4S
 - iPhone 4
 - iPhone 3GS
 - iPhone 3G
 - iPhone
 - iPod nano (2-os, 3-ios, 4-os, 5-os ir 6-os kartos)
 - iPod classic
 - iPod touch (1-os, 2-os, 3-ios ir 4-os kartos)

iPod/ iPhone prijungimas

Pastaba

- Vienu metu galite naudoti tik vieną prijungimo lizdą.

1. Pakelkite prijungimo lizdo dangtelį.
2. Prijunkite savo iPod/ iPhone prie “lightning” tipo arba “30 kaištelių” (30-pin) tipo jungties.

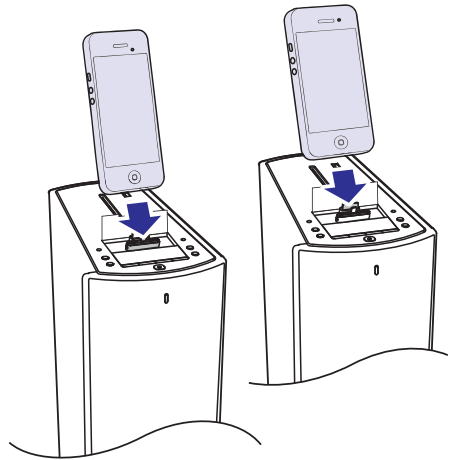

iPod/ iPhone klausymas

Pastaba

- Įsitinkinkite, kad jūsų iPod/ iPhone buvo prijungtas saugiai.

1. Spauskite **DOCK/MENU**, kad pasirinktumėte prijungimo prie dekos režimą.
2. Pradėkite groti muziką savo iPod/ iPhone įrenginyje.
 - Norėdami naviguoti po meniu: spauskite **DOCK/MENU**, tuomet spauskite **▲ / ▼ / ◀◀ / ▶▶**, kad pasirinktumėte, tuomet **OK/INFO/RDS**, kad patvirtintumėte.
 - Norėdami laikinai sustabdyti/ tęsti grojimą, spauskite **▶▶**.
 - Norėdami “peršokti” per takelį, spauskite **◀◀ / ▶▶**.
 - Norėdami atlikti paiešką grojimo metu spauskite ir laikykite nuspaudę **◀◀ / ▶▶**, tuomet atleiskite, norėdami grąžinti normalų grojimą.

... Grojimas iš iPod/ iPhone

iPod/ iPhone įkrovimas

- Kai šis įrenginys yra prijungtas prie elektros šaltinio, įstatytas iPod/ iPhone automatiškai pradės krauti.

iPod/ iPhone nuėmimas

- Norėdami nuimti savo iPod/ iPhone, traukite iš naujo prijungimo dekos.

8. Radijo klausymas

Radijo stoties paieška



Patarimas

- Siekiant geriausio FM signalo, pilnai išskleiskite anteną ir pareguliuokite jos poziciją.

1. Spauskite **FM**, kad pasirinktumėte FMtunerio (radijo) šaltinį.
2. Spauskite ir laikykite nuspaudę **◀◀ / ▶▶** ilgiau nei 2 sekundes.
 - ↳ Rodomas užrašas **[SEARCH]** (paieška).
 - ↳ Įrenginys automatiškai nustatys groti radijo stotį su stipriu signalu.
3. Kartokite 2 žingsnį, kad nustatytumėte kitas stotis.
 - Norėdami nustatyti radijo stotį su silpnu signalu, pakartotinai spauskite **◀◀ / ▶▶** mygtukus, kol rasite optimalią signalo kokybę

Stereo/mono transliacijos pasirinkimas

Jeigu radijo stoties signalas yra labai silpnas, jį pagerinti galite garso transliaciją perjungdami į mono režimą.

- FM tiunerio režime, spauskite **MODE/MONO/STEREO** ir pasirinkite norimus nustatymus.
 - **[STEREO]**: stereo transliacija.
 - **[MONO]**: mono transliacija.

Radijo stočių išsaugojimas



Patarimas

- Jūs galite nustatyti ir išsaugoti iki 20 radijo stočių (FM).

Automatinis radijo stočių išsaugojimas

- FM tiunerio (radijo) režime spauskite ir 2 sekundes laikykite nuspaudę **PROG / CLOCK SET** mygtuką, kad aktyvuotumėte automatinį nustatymą.
 - ↳ Rodomas užrašas **[AUTO SRCH]** (automatinė paieška).
 - ↳ Visos pasiekiamos radijo stotys yra išsaugomos pagal signalo stiprumą.
 - ↳ Pradedama groti pirma išsaugota radijo stotis.

Rankinis radijo stočių išsaugojimas

1. Susiraskite norimą radijo stotį.
2. Spauskite **PROG / CLOCK SET**, kad aktyvuotumėte radijo stočių nustatymą.
 - ↳ Rodomas užrašas **[PROG]**.
3. Naudokitės **◀ / ▶** mygtukais, kad radijo stočiai priskirtumėte numerį. Tuomet spauskite **PROG / CLOCK SET** mygtuką, kad patvirtintumėte.
4. Pakartokite aukščiau aprašytus žingsnius, norėdami išsaugoti ir kitas stotis.



Pastaba

- Vienos stoties vietoje galite užprogramuoti/ išsaugoti kitą stotį.

Išsaugotos radijo stoties pasirinkimas

- FM tiunerio (radijo) režime spauskite **◀ / ▶** ir pasirinkite norimos stoties numerį.
 - Taip pat galite spausti ir numerio mygtuką, norėdami tiesiogiai pasirinkti išsaugotą radijo stotį.

Informacija apie grojimą

RDS (Radijo Duomenų Sistema) – tai tokia paslauga, kai FM radijo stotis rodo ir papildomą informaciją.

- FM tiunerio (radijo) režime pakartotinai spauskite **OK/INFO/RDS**, norėdami pamatyti RDS informaciją.

9. Garso reguliavimas

Garsumo reguliavimas

- Norėdami keisti garsumo lygį, grojimo metu spauskite **VOL +/-**.

Aukštų/ žemų dažnių reguliavimas

- Grojimo metu pakartotinai spauskite **BASS / TREBLE**, norėdami pareguliuoti aukštų/ žemų dažnių lygį.

Garso užtildymas

- Grojimo metu spauskite **M** mygtuką ir užtildykite arba grąžinkite garsą.

10. Kitos funkcijos

Išsijungimo laikmačio (“sleep” funkcijos) nustatymas

Nustatykite tam tikrą laiko trukmę, po kurios sistema automatiškai išsijungs.

- Įjungus įrenginį pakartotinai spauskite **TIMER/SLEEP** ir pasirinkite norimą laiko periodą (minutėmis):
 - ↳ Kai šis laikmatis aktyvuotas, ekrane užrašas **SLEEP** (“miegas”).

Norėdami išjungti šį laikmatį

- Pakartotinai spauskite **TIMER/SLEEP**, kol iš ekrano išnyks užrašas **SLEEP** (“miegas”).

Žadintuvo nustatymas

Šis įrenginys gali būti naudojamas ir kaip žadintuvas. Kaip žadintuvo šaltinį, kuris įsijungs nustatytu laiku, galite pasirinkti CD, FM TUNER, iPod/ iPhone arba USB režimus.

Pastaba

- Įsitikinkite, kad teisingai nustatytas laikrodis.

- Budėjimo režime spauskite ir palaikykite nuspaudę **TIMER/SLEEP** mygtuką, kol ekrane pasirodys užrašas **[SET TIMER]** (įsijungimo laikmačio nustatymas).
- Spauskite grojimo šaltinio mygtukus, kad pasirinktumėte, kas gros suveikus žadintuvui: **DISC, USB, DOCK/MENU** arba **FM**.
- Spauskite **TIMER/SLEEP**, kad patvirtintumėte.
 - ↳ Pradės mirksėti valandų skaitmenys.
- Spauskite **◀ / ▶**, kad nustatytumėte valandas, tuomet spauskite **TIMER/SLEEP**, kad patvirtintumėte.
 - ↳ Pradės mirksėti minučių skaitmenys.
- Spauskite **◀ / ▶**, kad nustatytumėte minutes.

- Spauskite **TIMER/SLEEP**, kad patvirtintumėte.
 - ↳ Žadintuvas (laikmatis) yra nustatytas ir aktyvuotas.

Pastaba

- Norėdami baigti žadintuvo nustatinėjimą, neišsaugant nustatymų, spauskite .

Norėdami aktyvuoti/išjungti žadintuvo funkciją

- Budėjimo režime kelis kartus spauskite **TIMER/SLEEP** mygtuką, kad aktyvuotumėte arba išjungtumėte žadintuvo funkciją.
 - ↳ Jei žadintuvas aktyvuotas, ekrane bus rodomas užrašas **TIMER** (laikmatis).
 - ↳ Jei žadintuvas išjungtas, užrašas **TIMER** (laikmatis) iš ekranėlio pranyks.

Pastaba

- Jei pasirinktas **DISC/USB/DOCK** režimas, bet neįdėtas diskas arba neprijungtas **USB/iPod/iPhone**, automatiškai bus pasirinktas **FM TUNER** (radijo) režimas.

Papildomai prijungto įrenginio grojimas

Per šią garso sistemą taip pat galite klausytis ir prijungto garso įrenginio.

- Prijunkite 3.5 mm audio laidą (komplekte nepateiktas) prie:
 - **AUDIO IN** lizdo, esančio pagrindinio garsiakalbio gale.
 - papildomai prijungiamo įrenginio ausinių lizdo.
- Pakartotinai spauskite **AUDIO IN/AUX**, kad pasirinktumėte 3.5 mm audio įvesties (**AUDIO_IN**) šaltinį.
- Pradėkite grojimą prijungtame įrenginyje.
 - ↳ Garsas transliuojamas iš sistemos.
- Naudokitės ant audio grotuvo esančiais valdymo mygtukais, norėdami valdyti grojimą.

Prijungimas per **OPTICAL IN** arba **COAXIAL IN** lizdą:

1. Prijunkite optinį arba bendraašį (coaxial) laidą (komplekte nepateikti) prie:
 - **OPTICAL IN** arba **COAXIAL IN** lizdo, esančio pagrindinio garsiakalbio gale.
 - atitinkamo skaitmeninės išvesties lizdo, esančio papildomai prijungiamame įrenginyje.
2. Pakartotinai spauskite **OPT/COAX**, kad pasirinktumėte optinį arba bendraašį (coaxial) garso įvesties šaltinį.
3. Pradėkite grojimą papildomai prijungiamame įrenginyje ir pareguliuokite garsumo lygį.
↳ Garsas transliuojamas iš sistemos.
4. Naudokitės ant audio grotuvo esančiais valdymo mygtukais, norėdami valdyti grojimą.



Patarimas

- Optinio arba bendraašio (coaxial) garso įvesties režime galite pareguliuoti garso atidėjimo laiką:
 - 1) spauskite **MODE/MONO/STEREO**, kad patektumėte į garso atidėjimo reguliavimo režimą;
 - 2) spauskite **VOL +/-**, kad pareguliuotumėte garso atidėjimo laiką nuo 00 ms iki 200 ms.

Prijungimas per **AUX IN (L/R)** lizdus:

1. Prijunkite porą RCA audio laidų (raudonas/baltas; komplekte nepateikti) prie:
 - **AUX IN (L/R)** lizdų, esančių pagrindinio garsiakalbio gale.
 - atitinkamų garso išvesties lizdų, esančių papildomai prijungiamame įrenginyje.
2. Pakartotinai spauskite **AUDIO IN/AUX**, kad pasirinktumėte RCA (raudonas/baltas) garso įvesties (AUX) šaltinį.
3. Pradėkite grojimą papildomai prijungiamame įrenginyje ir pareguliuokite garsumo lygį.
↳ Garsas transliuojamas iš sistemos.
4. Naudokitės ant audio grotuvo esančiais valdymo mygtukais, norėdami valdyti grojimą.

11. Informacija apie įrenginį



Pastaba

- Duomenys apie įrenginį gali būti keičiami be išankstinio perspėjimo.

Techniniai duomenys

Stiprintuvas

Maksimali išvesties galia	2 x 80W RMS
Dažnis	30 Hz – 20 kHz, ±3dB
Signalų ir triukšmo santykis	> 80dB
AUDIO IN įvestis	600mV RMS 22 kΩ

Diskas

Lazerio tipas	Puslaidininkis
Disko skersmuo	12cm
Tinkami diskai	CD-DA, CD-R, CD-RW, MP3-CD, WMA-CD
Audio DAC	24 Bitai / 44.1kHz
Bendras harmoninis nuokrypis	<0.8% (1 kHz)
Dažnis	30 Hz – 20 kHz (44.1 kHz)
Signalų ir triukšmo santykis	>80 dB

Tiuneris

Radio bangų diapazonas	FM: 87.5 – 108MHz
Nustatymo tinklėlis	50 kHz
Atminties stočių skaičius	20
Jautrumas	
- Mono, 26 dB Signalų ir triukšmo santykis	< 22 dBf
- Stereo, 46 dB Signalų ir triukšmo santykis	<43 dBf

Paieškos atranka	< 28 dBf
Bendras harmoninis nuokrypis	< 2 %

Garsiakalbiai

Garsiakalbių varža	60mai + 2 x 3 omai
Garsiakalbių valdiklis	104 mm "woofer" + 104 mm "woofer" + 33 mm "tweeter"
Jautrumas	88dB/1m/1W

Bluetooth®

Bluetooth versija	V2.1 + EDR
Dažnis	2.402 – 2.480 GHzISM Band
Diapazonas	10m (nekludomoje erdvėje)

Bendra informacija

Maitinimas	220 – 240V~, 50/60 Hz
Energijos suvartojimas "Eco" budėjimo režime	< 0.5 W
Energijos suvartojimas veikimo metu	40 W
USB Direct	versija 2.0HS
USB apkrova	≤ 500mA
Matmenys	
- Pagrindinis įrenginys (P x A x G)	300 x 985 x 300mm
Svoris	
- Su įpakavimu	30.7 kg
- Pagrindinis įrenginys	14.11 kg

Informacija apie grojimą per USB

Tinkami USB įrenginiai:

- USB “flash” atmintinė (USB 2.0 arba USB 1.1).
- USB “flash” grotuvai (USB 2.0 arba USB 1.1).
- Atminties kortelės (reikia papildomo kortelės skaitytuvo, kad veiktų su šiuo įrenginiu).

Tinkami formatai:

- USB arba atminties failų formatai FAT12, FAT16, FAT32 (talpa: 512 baitų).
- MP3 bitų dažnis (duomenų dažnis): 32 – 320 Kbps ir kintamasis bitų dažnis.
- WMA v9 arba ankstesnis.
- Katalogų skirstymas iki 8 lygmenų.
- Albumų/ katalogų skaičius: iki 99.
- Takelių/ antraščių (titles) skaičius: iki 999.
- ID3 tag v2.0 arba vėlesnis.
- Failo pavadinimas Unicode UTF8 formatu (maksimalus ilgis: 128 baitai).

Netinkami formatai:

- Tušti albumai: tušti albumai yra tie, kuriuose nėra MP3/WMA audio failų, ir jie nebus rodomi ekranėlyje.
- Netinkamų formatų failai yra praleidžiami. Tai reiškia, kad, pavyzdžiui, MS Word dokumentai (.doc) ar MP3 failai su plėtiniu .dlf yra ignoruojami ir nebus grojami.
- AAC, WAV, PCM audio failai.
- DRM apsaugoti WMA failai (.wav, .m4a, .m4p, .mp4, .aac).
- WMA failai Lossless formatu.

Tinkami MP3 diskų formatai

- ISO9660, Joliet.
- Maksimalus antraščių (“titles”) skaičius: 512 (priklauso nuo failo pavadinimo ilgio).
- Maksimalus albumų skaičius: 255.
- Tinkami atrankos dažniai: 32 kHz, 44.1kHz, 48 kHz.
- Tinkami Bitų dažniai: 32 – 256 (kbps), kintamieji bitų dažniai.

12. Trikčių šalinimas



Dėmesio

- Niekada nenuimkite apsauginio sistemos dangčio.

Niekada patys netaisykite įrenginio, nes taip pažeisite garantiją.

Jeigu naudodamiesi šia sistema susiduriate su problemomis, pirmiausiai perskaitykite šį skyrių. Jeigu sutrikimo pašalinti nepavyko, aplankykite tinklapį internete, adresu www.philips.com/support. Kai bandysite susisiekti su Philips, būtinai žinokite modelio ir serijos numerį ir būkite šalia savo įrenginio.

Nėra maitinimo

- Įsitinkinkite, kad garso sistemos AC maitinimo laidas yra teisingai prijungtas.
- Įsitinkinkite, kad elektros tinkle yra maitinimas.
- Taupydamas energiją, pasibaigus takelio grojimui, jūsų įrenginys po 15 minučių, per kurias neatliekate jokių veiksmų, išsijungs į budėjimo režimą.

Nėra garso arba prastas garsas

- Pareguliuokite garsumo lygį.
- Įsitinkinkite, kad tinkamai prijungti garsiakalbiai.
- Įsitinkinkite, kad tinkamai pritvirtintineizoliuotos garsiakalbių laidų dalys.

Garso sistema nereaguoja

- Atjunkite įrenginį iš elektros tinklo, o tada vėl prijunkite ir bandykite įjungti sistemą.
- Taupydamas energiją, pasibaigus takelio grojimui, jūsų įrenginys po 15 minučių, per kurias neatliekate jokių veiksmų, išsijungs į budėjimo režimą.

Neveikia nuotolinio valdymo pultas

- Prieš spausdami bet kokią funkcijų mygtuką, jūs turite pasirinkti šaltinį nuotolinio valdymo pulte.
- Sumažinkite atstumą tarp nuotolinio valdymo pulsto ir garso sistemos.
- Įdėkite baterijas pagal poliškumą (+/-).
- Pakeiskite baterijas.
- Nukreipkite nuotolinio valdymo pultą tiesiai į garso sistemoje esantį sensorių.

Nerandamas diskas

- Įdėkite diską.
- Patikrinkite, ar diskas nėra įdėtas atvirkščiai.
- Palaukite, kol nuo lėšio nudžius drėgmė.
- Pakeiskite arba nuvalykite diską.
- Naudokite tik užbaigtus įrašyti ("finalizuotus") bei tinkamo formato diskus.

Kai kurie USB įrenginyje esantys failai yra nerodomi

- Katalogų arba failų skaičius viršija leistinas ribas. Tai nėra gedimas.
- Nesuderinami failų formatai.

Nesuderinamas USB įrenginio formatas

- Jūsų USB įrenginys nesuderinamas su šia garso sistema. Pabandykite prijungti kitą įrenginį.

Prastas radijo bangų priėmimas

- Padidinkite atstumą tarp garso sistemos ir televizoriaus arba VCR vaizdo grotuvo.
- Pilnai ištieskite FM anteną.
- Prijunkite lauko (išorinę) FM anteną.

Neveikia laikmatis

- Teisingai nustatykite laikrodį.
- Aktyvuokite laikmatį.

Išsityrnė laikrodžio/laikmačio nustatymai

- Buvo sutrikęs maitinimas arba atjungtas elektros laidas.
- Nustatykite laikrodį/laikmatį iš naujo.

Net ir po sėkmingo Bluetooth susijungimo nepavyksta groti muzikos per garsiakalbius.

- Šio įrenginio negalima naudoti muzikos grojimui bevieliu būdu.

Po susijungimo su Bluetooth įrenginiu garso kokybė prasta.

- Prastas Bluetooth bangų priėmimas. Patraukite įrenginį arčiau sistemos arba pašalinkite tarp jų esančias kliūtis.

Negaliu prisijungti prie įrenginio.

- Įrenginys nesuderinamas su sistemai reikalingais profiliais.
- Neaktyvuota įrenginio Bluetooth funkcija. Skaitykite įrenginio naudojimosi instrukcijas, norėdami rasti informaciją apie funkcijos aktyvavimą.
- Sistema nėra prisijungimo (“poravimo”) režime.
- Sistema jau susijungusi su kitu Bluetooth įrenginiu. Atjunkite tą įrenginį bei visus kitus prijungtus įrenginius ir bandykite dar kartą.

“Suporuotas” Bluetooth įrenginys nuolatos prisijungia ir atsijungia.

- Prastas Bluetooth bangų priėmimas. Patraukite įrenginį arčiau sistemos arba pašalinkite tarp jų esančias kliūtis.
- Kai kurie mobilieji telefonai gali nuolatos prisijungti ir atsijungti, kuomet atliekami ir baigiami skambučiai. Tai nėra joks šio įrenginio gedimas.
- Kai kuriuose įrenginiuose Bluetooth jungtis gali būti automatiškai išjungiamą, tokiu būdu taupant energiją. Tai nėra joks šio įrenginio gedimas.

© 2013 WOOX Innovations Limited. Visos teisės saugomos.

Šis produktą į rinką įvedė WOOX Innovations Limited arba viena iš su ja susijusių kompanijų (toliau vadinamų WOOX Innovations), kurie ir yra šio produkto gamintojai. WOOX Innovations yra produkto, šalia kurio buvo pateikta ši brošiūra, laiduotojas. Philips ir Philips Skydo Emblema yra Koninklijke Philips N.V. registruoti prekiniai ženklai.

Visos teisės saugomos.

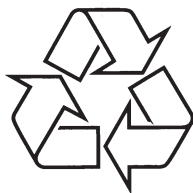

Daugiau apie firmos "Philips" gaminius galite sužinoti
pasauliniame Interneto tinkle. Svetainės adresas:
<http://www.philips.com>