

Užregistruokite savo prietaisą ir gaukite  
pagalbą internete  
[www.philips.com/welcome](http://www.philips.com/welcome)

**DCM 580**

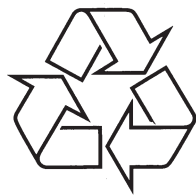

Daugiau apie firmos "Philips" gaminius galite sužinoti  
pasauliniame Interneto tinkle. Svetainės adresas:  
<http://www.philips.com>



Naudojimosi instrukcijų knygelė

<b>1 Svarbu .....</b>	<b>3</b>	<b>8 Klausykitės radijo .....</b>	<b>14</b>
Saugumas .....	3	Nustatykite radijo stotį.....	14
Pastaba .....	4	Automatinis radijo stočių programavimas .....	14
<b>2 Jūsų dokinė pramogų sistema .....</b>	<b>5</b>	Programuoti radijo stotis rankiniu būdu .....	14
Ižanga.....	5	Pasirinkti užprogramuotą radijo stotį .....	14
Ką rasite dėžutėje .....	5	<b>9 Pareguliuokite garsą .....</b>	<b>15</b>
Pagrindinio prietaiso apžvalga.....	6	Pareguliuoti garsumo lygį .....	15
Nuotolinio valdymo pultelio apžvalga .....	7	Pasirinkti nustatytą garso efektą.....	15
<b>3 Nuo ko pradėti .....</b>	<b>9</b>	Sustiprinkite borus.....	15
Prijunkite FM anteną.....	9	Pasinerkite į muziką plačiau .....	15
Prijunkite energijos tiekimą .....	9	Nutildyti garsą .....	15
Paruoškite nuotolinio valdymo pultelį.....	10	<b>10 Kitos funkcijos .....</b>	<b>16</b>
Nustatykite laikrodį.....	10	Nustatykite miego laikmatį .....	16
Ijunkite .....	10	Nustatykite žadintuvą .....	16
<b>4 Grokite diskus .....</b>	<b>11</b>	Klausykitės išorinio prietaiso .....	16
<b>5 Grojimas iš USB .....</b>	<b>11</b>	Ijunkite ar išjunkite apšvietimo efektą.....	16
<b>6 Grojimo funkcijos.....</b>	<b>12</b>	<b>11 Prietaiso informacija .....</b>	<b>17</b>
Peršokti takelį.....	12	Charakteristikos.....	17
Padaryti pauzę / tęsti grojimą .....	12	USB grojimo informacija .....	17
Ieškoti takelyje.....	12	Palaikomi MP3 diskų formatai.....	18
Rodyti grojimo informaciją.....	12	<b>12 Problemų sprendimas .....</b>	<b>19</b>
Grojimas kartojant .....	12		
Grojimas atsitiktine tvarka .....	12		
Takelių programavimas .....	12		
<b>7 iPod / iPhone grojimas .....</b>	<b>13</b>		
Suderinami iPod / iPhone.....	13		
Įdėkite iPod / iPhone .....	13		
Klausykitės iPod / iPhone .....	13		
Įkraukite iPod / iPhone .....	13		
Išimkite iPod / iPhone .....	13		

**! Atsargiai**

- Niekuomet neardykite prietaiso korpuso.

Norėdami išlaikyti galiojančią garantiją, niekuomet nebandykite taisyti prietaiso patys. Jei susiduriate su problemomis, kai naudojate šią sistemą, pasitikrinkite žemiau esančius sprendimus, prieš kreipdamiesi pagalbos. Jei problemos išspręsti nepavyksta, apsilankykite Philips interneto puslapyje ([www.philips.com/welcome](http://www.philips.com/welcome)). Kai susisiekiate su Philips, turėkite prietaisą netoliese, bei žinokite modelio bei serijos numerį.

**Nėra energijos**

- Įsitikinkite, kad AC adapteris prijungtas teisingai.
- Įsitikinkite, kad rozetė veikia.
- Siekiant taupyti energiją, šis prietaisas automatiškai išsijungia po 15 minučių, kai grojimas baigiamas ir jokių veiksmų neatliekama.

**Nėra garso arba prasta kokybė**

- Pareguliuokite garsumą.

**Prietaisas nereaguoja**

- Atjunkite ir vėl prijunkite elektros maitinimo laidą ir iš naujo įjunkite prietaisą.

**Nuotolinio valdymo pultelis neveikia**

- Prieš spausdami bet kokios funkcijos mygtuką, pirmiausia pasirinkite teisingą šaltinį naudodamiesi nuotolinio valdymo pulteliu, o ne prietaisu.
- Sumažinkite atstumą tarp nuotolinio valdymo pultelio ir prietaiso.
- Įdėkite baterijas su teisingu poliškumu (+/- ženklai), kaip nurodyta.
- Pakeiskite baterijas.
- Nukreipkite nuotolinio valdymo pultelį tiesiai į sensorių prietaiso priekyje.

**Disko nerandama**

- Įdėkite diską.
- Patikrinkite, ar diskas įdėtas teisingai.
- Palaukite, kol susikaupusi drėgmė išsigaruos nuo disko lęšio.
- Pakeiskite arba nuvalykite diską.
- Naudokite tik užbaigtus diskus ir teisingo formato diskus.

**Negali groti kai kurių failų USB prietaise**

- Katalogy ar failų skaičius USB prietaise per didelis. Šis reiškinys nėra gedimas.
- Failų formatai nepalaikomi.

**USB prietaisas nepalaikomas**

- USB prietaisas yra nesuderinamas su šiuo prietaisu. Pabandykite kitą.

**Radio priėmimas prastas**

- Padidinkite atstumą tarp prietaiso ir televizoriaus ar video grotuvo.
- Pilnai ištempkite FM anteną.

**Žadintuvas neveikia**

- Teisingai nustatykite laikrodį.
- Ijunkite žadintuvą.

**Laikrodžio / žadintuvo nustatymas išsityręs**

- Energijos tiekimas buvo sutrikęs arba elektros maitinimo laidas buvo atjungtas.
- Iš naujo nustatykite laikrodį / žadintuvą.

### Nepalaikomi formatai:

- Tušti albumai: tuščias albumas yra albumas, kuriame nėra MP3 / WMA failų, jis nerodomas ekrane.
- Nepalaikomi failų formatai yra praleidžiami. Pavyzdžiui, Word dokumentai (.doc) arba MP3 failai su .dlf plėtiniais yra praleidžiami ir negrojami.
- AAC, WAV, PCM audio failai.
- DRM apsaugoti WMA failai (.wav, .m4a, .m4p, .mp4, .aac)
- WMA failai Lossless formatu.

### Palaiikomi MP3 diskų formatai

- ISO9660, Joliet
- Maksimalus takelių skaičius: 512 (priklausomai nuo failų pavadinimų ilgio)
- Maksimalus albumų skaičius: 255
- Palaiikomi dažniai: 32 kHz, 44,1 kHz, 48 kHz
- Palaiikomi bitų dažniai: 32~256 (kbps), kintami dažniai

### Saugumas

#### Žinokite šiuos saugumo simbolius



Šis 'žaibas' nurodo neizoliuotą medžiagą jūsų prietaise, kuri gali sukelti elektros šoką. Visų saugumui jūsų namuose, nepašalinkite prietaiso dangčio.

'Šauktukas' nurodo funkcijas, į kurias jūs turėtumėte atkreipti ypatingą dėmesį ir perskaityti pridedamą informaciją, kad apsisaugotumėte nuo veikimo ir priežiūros problemų.

**ĮSPĖJIMAS:** Norėdami sumažinti gaisro ar elektros šoko riziką, nelaikykite šio prietaiso lietuje ar drėgmėje, taip pat objektai su skysčiais, tokie kaip vazos, neturėtų būti statomi ant šio prietaiso.

**ATSARGIAI:** Norėdami apsisaugoti nuo elektros šoko, parinkite rozetės lizdą, tinkamą kištukui, bei pilnai įstatykite.

### Svarbūs saugumo nurodymai

1. Perskaitykite šias instrukcijas.
  2. Išsaugokite šią naudojimosi instrukciją knygelę.
  3. Paisykite visų įspėjimų.
  4. Laikykitės visų nurodymų.
  5. Nenaudokite prietaiso netoli vandens.
  6. Valykite tik su sausa šluoste.
  7. Neuzblokuokite jokių ventiliacijos angų. Įdiekite pagal gamintojo nurodymus.
  8. Nestatykite prietaiso netoli karščio šaltinių, tokių kaip radiatoriai, šildytuvai, krosnelės ar kiti aparatai (įskaitant stiprintuvus), kurie šyla.
  9. Apsaugokite elektros maitinimo laidą, kad ant jo nevaikščiūtų, nesuspaustų, ypač prie kištuko, jungiklių ir vietos, kurioje laidas jungiamas prie prietaiso.
  10. Naudokite tik tuos priedus / aksesuarus, kuriuos nurodo gamintojas.
  11. Naudokite tik tą vežimėlį, stovą, trikojį, rėmą ar staliuką, kuriuos nurodo gamintojas arba kuris parduodamas su prietaisu. Kai naudojamas vežimėlis, elkitės atsargiai jį judindami, kad neparvirstų.
- 
12. Atjunkite šį prietaisą nuo elektros tinklo žaibuojant arba jei nenaudosite jo ilgą laiką.
  13. Jei prietaisą reikia taisyti, kreipkitės į kvalifikuotą personalą. Kvalifikuota specialistų pagalba reikalinga, jei prietaisas buvo pažeistas bet koku būdu, pavyzdžiui, laidas ar kištukas yra pažeistas, skystis išsipylė ar kas nors nukrito ant prietaiso, prietaisas pateko į lietu ar drėgmę, neveikia tinkamai arba buvo numestas.
  14. Ant prietaiso niekas neturėtų lašėti ar taškytis.

15. Nedėkite jokių galimo pavojaus šaltinių ant prietaiso (pvz. indų su skysčiais, degančių žvakių).
16. Šiame prietaise gali būti švino ir gyvsidabrio. Šių medžiagų išmetimas gali būti reguliuojamas aplinkosaugos reikalavimais. Norėdami gauti informacijos apie išmetimą ar perdirbimą, susisieki su vietinėmis institucijomis arba Elektroninių pramonės šakų aljansu: [www.eiae.org](http://www.eiae.org).
- Kur srovės kištukas ar prietaiso šakotuvus yra naudojamas kaip atjungimo prietaisai, atjungimo prietaisai turi visuomet būti veikiantis.

### ! Įspėjimas

- Niekuomet nepašalinkite šio prietaiso korpuso.
- Jokių šio prietaiso dalių sutepti nereikia.
- Niekuomet nestatykite šio prietaiso ant kitos elektroninės įrangos.
- Laikykitės šį prietaisą toliau nuo tiesioginių saulės spindulių, atviros liepsnos ar karščio.
- Niekuomet nežiūrėkite į lazerio spindulį prietaiso viduje.
- Įsitinkite, kad visuomet turite lengvą prieigą prie rozetės, kad galėtumėte lengvai atjungti prietaisą nuo elektros tinklo.

### Pastaba

Šis prietaisas atitinka Europos bendrijos radijo trikdžių reikalavimus. Šis prietaisas atitinka šias direktyvas ir taisykles: 2004/108/EC + 2006/95/EC.



Bet kokie šio prietaiso pakeitimai ar modifikacijos, kurios nėra patvirtintos Philips Consumer Lifestyle, gali panaikinti vartotojo teisę naudotis prietaisu.

### Perdirbimas

Jūsų prietaisas pagamintas iš medžiagų, kurios gali būti perdirbamos ir panaudojamos dar kartą.



Kai šis perbraukto konteinerio simbolis nurodomas ant produkto, tai reiškia, kad produktas yra atitinkantis Europos direktyvą 2002/96/EC.

Laikykitės vietinių taisyklių ir nemeskite seno produkto kartu su kitomis namų apyvokos šiukšlėmis. Teisingas atsikratymas senu produktu padės sumažinti neigiamas pasekmes gamtai ir žmonių sveikatai.



Jūsų prietaise yra naudojamos baterijos, atitinkančios Europos direktyvą 2006/66/EC, jų negalima atsikratyti kartu su kitomis namų apyvokos šiukšlėmis.

Kai šis perbraukto konteinerio simbolis kartu su cheminiu simboliu 'Pb' nurodomas ant produkto, tai reiškia, kad baterijos atitinka reikalavimus, esančius švino direktyvoje.



Prašome pasidomėti apie vietinę baterijų surinkimo sistemą.

Laikykitės vietinių taisyklių ir nemeskite senų baterijų kartu su kitomis namų apyvokos šiukšlėmis.

### Aplinkosaugos informacija

Mes nenaudojome nereikalingų pakavimų medžiagų. Pakuotę galima lengvai atskirti į tris medžiagas: kartonas (dėžutė), poliesteris (apsaugos) ir polietilenas (maišeliai, apsauginės putų juostelės). Jūsų prietaisas pagamintas iš medžiagų, kurios gali būti perdirbamos ir panaudojamos dar kartą, jei tai atlieka specializuota kompanija. Prašome pasidomėti vietinėmis taisyklėmis apie pakuotės, išsekusių baterijų ir senos įrangos išmetimą.

Šis grotuvas turi šią etiketę:



Windows Media ir Windows logotipas yra prekės ženklai, arba registruoti prekės ženklai, priklausantys Microsoft Corporation Jungtinėse Valstijose ir / ar kitose šalyse.



### Pastaba

- Prietaiso informacija gali keistis be išankstinio perspėjimo.

### Charakteristikos

#### Stiprintuvas

Išvesties galia .....140 W RMS  
 Dažnis .....100 Hz – 16 KHz, ± 3 dB  
 Signalo – triukšmo santykis .....>70 dB  
 Įvesties jautrumas AUX .....0,5 V RMS 20 kΩ

#### Diskai

Lazerio tipas .....Puslaidininkis  
 Disko diametras .....12 cm  
 Palaikomi diskai .....CD-DA, CD-R, CD-RW, MP3-CD, WMA-CD

Audio DAC .....24 bitai / 44,1 kHz  
 Bendras harmoninis iškraipymas .....<1%  
 Dažnis .....60 Hz – 16 KHz (44,1 kHz)  
 Signalo / triukšmo santykis .....>65 dBA

#### Radijo imtuvas

Diapazonas .....FM: 87,5 – 108 MHz  
 Dažnio žingsnis .....50 KHz  
 Jautrumas  
 - Mono, 26dB S/T santykis .....<22 dBu  
 - Stereo, 46 dB S/T santykis .....<45 dBu  
 Paieškos pasirenkamumas .....<28 dBu  
 Bendras harmoninis iškraipymas .....<3%  
 Signalo – triukšmo santykis .....>45 dB

#### Garsiakalbiai

Garsiakalbių varža .....6 Ω + 4 x 3 Ω  
 Garsiakalbių tvaryklė .....5,25" woofer + 2" tweeter  
 Jautrumas .....>82 dB/m/W

### Bendra informacija

AC energija .....220-230 V / 50 Hz  
 Energijos suvartojimas veikimo metu .....67W  
 Energijos suvartojimas budėjimo režime .....<12W  
 Energijos suvartojimas ekonominiame režime < 1W  
 USB Direct .....Versija 2.0 / 1.1  
 Išmatavimai  
 Pagrindinio prietaiso (plotis x aukštis x gylis)  
 .....300 x 1022 x 300 mm  
 Svoris  
 Su pakuote .....18 kg  
 Pagrindinio prietaiso .....14 kg

### USB grojimo informacija

#### Suderinami USB prietaisai:

- USB atmintinės (USB 2.0 arba USB 1.1)
- USB grotuvai (USB 2.0 arba USB 1.1)
- atminties kortelės (reikalauja papildomo kortelių skaitytuvo, kad veiktų su šiuo prietaisu)

#### Palaikomi formatai:

- USB arba atminties failų formatai FAT12, FAT16, FAT32 (sektorius dydis: 512 baitų)
- MP3 bitų dažnis (duomenų tankis): 32-320 Kbps ir kintamas dažnis
- WMA v9 ar naujesnė
- Katalogų skaičius gilyn: iki 8 lygių
- Maksimalus albumų / katalogų skaičius: 99
- Maksimalus takelių skaičius: 999
- ID3 tag v 2.0 ar naujesni
- Failų pavadinimai Unicode UTF8 (maksimalus ilgis: 128 baitai)

## 10. KITOS FUNKCIJOS

### Nustatykite miego laikmatį

Šis prietaisas gali automatiškai persijungti į budėjimo režimą po nustatyto laiko.

1. Kai prietaisas yra įjungtas, spauskite **SLEEP** pakartotinai norėdami pasirinkti laikotarpį (minutėmis).
  - ↳ Kai miego laikmatis yra aktyvuotas, ekrane rodoma [SLEEP] (miego laikmatis) „z“.

### Kaip išjungti miego laikmatį



1. Spauskite **SLEEP** pakartotinai, kol 'OFF' parodoma ekrane.
  - ↳ Kai miego laikmatis išjungtas, [SLEEP] (miego laikmatis) „z“ dingsta iš ekrano.

### Nustatykite žadintuvą

Šis DCM250 gali būti naudojamas kaip žadintuvas. DISC, TUNER, USB arba iPhone / iPod yra aktyvuojamas ir pradeda groti nustatytu laiku.

1. Įsitinkite, kad teisingai nustatėte laikrodį.
2. Nuspauskite ir palaikykite **TIMER**.
3. Spauskite **CD, USB, TUNER** arba **iPhone / iPod** norėdami pasirinkti šaltinį.
4. Spauskite **TIMER** norėdami patvirtinti.
  - ↳ Valandų skaičiai rodomi ir pradeda mirksėti.
5. Spauskite **◀ / ▶** norėdami nustatyti valandas.
6. Spauskite **TIMER** norėdami patvirtinti.
  - ↳ Minučių skaičiai rodomi ir pradeda mirksėti.
7. Spauskite **◀ / ▶** norėdami nustatyti minutes.
8. Spauskite **TIMER** norėdami patvirtinti.
  - ↳ Žadintuvas yra nustatytas ir aktyvuotas.

### Aktyvuoti / išjungti žadintuvą

1. Spauskite **TIMER** pakartotinai norėdami aktyvuoti arba išjungti žadintuvą.
  - ↳ Kai žadintuvas aktyvuotas,  rodomas ekrane.
  - ↳ Kai žadintuvas išjungtas,  dingsta iš ekrano.

### ☰ Pastaba

- Jei DISC / USB / iPod šaltinis pasirinktas, tačiau negali būti grojamas, radijo imtuvus aktyvuojamas automatiškai.

### Klausykite išorinio prietaiso

Jūs taip pat galite klausytis išorinio prietaiso per šį grotuvą.

1. Spauskite **MP3 LINK** norėdami pasirinkti išorinį šaltinį.
2. Prijunkite pridedamą MP3 link laidą prie:
  - **MP3 LINK** lizdo šiame prietaise.
  - Ausinių lizdo išoriniame prietaise.
3. Pradėkite grojimą prietaise (žiūrėkite prietaiso naudojimosi instrukcijų knygelę).

### Įjunkite ar išjunkite apšvietimo efektą

1. Budėjimo režime, nuspauskite ir palaikykite **PRESET +** pagrindiniame prietaise ilgiau nei 4 sekundes norėdami įjungti ar išjungti apšvietimo efektą.

## 2. JŪSŲ DOKINĖ PRAMOGŲ SISTEMA

Sveikiname su nauju pirkiniumi ir sveiki prisijungę prie Philips!

Norėdami pilnai naudotis Philips siūloma pagalba, užregistruokite savo prietaisą [www.philips.com/welcome](http://www.philips.com/welcome).

### Įžanga

Su šiuo prietaisu jūs galite mėgautis audio iš diskų, USB prietaisų, iPod grotuvų, iPhone, kitų audio prietaisų ar radijo.

Geriausiai garso kokybei prietaisas siūlo keletą garso efektų, kuriais praturtinkite garsą su Digital Sound Control (Skaitmeninis garso valdymas – DSC) ir Dynamic Bass Boost (Dinaminis bosų sustiprinimas – DBB).

Šis prietaisas palaiko šiuos medijos formatus:



### Ką rasite dėžutėje

Patikrinkite dėžutės turinį:

- Pagrindinis prietaisas
- Nuotolinio valdymo pultelis su baterija
- FM antena
- Elektros maitinimo laidas
- MP3 link laidas
- Naudojimosi instrukcijų knygelė
- Trumpas gidis

### Pagrindinio prietaiso apžvalga

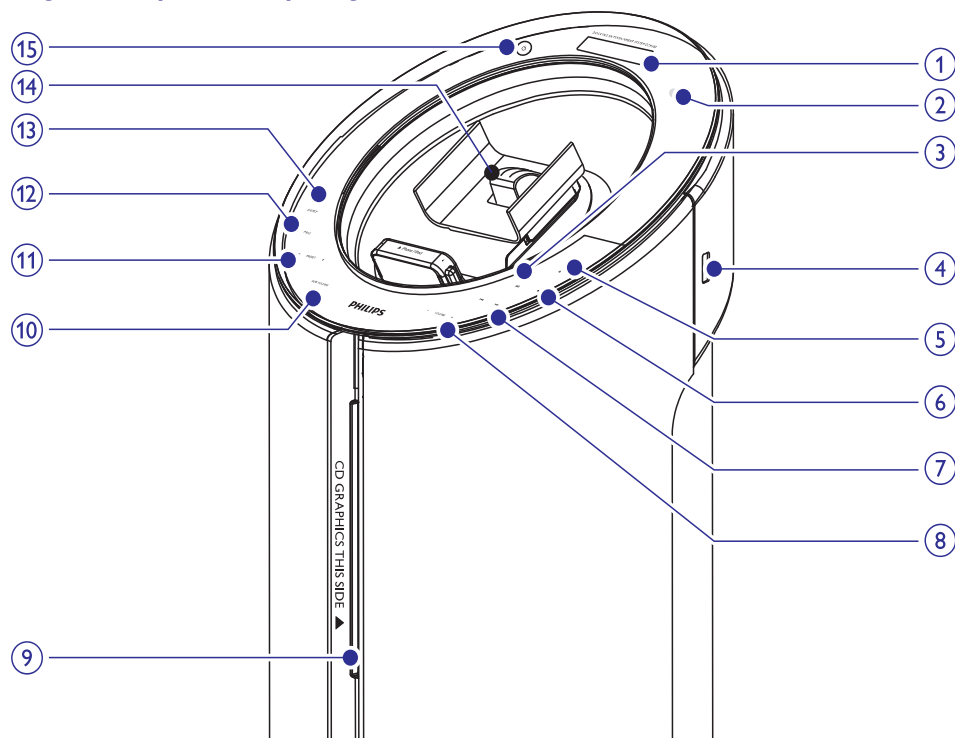

#### 1. Ekranas

- Rodo dabartinę būseną.

#### 2. IR sensorius



- Pradėti grojimą ar padaryti pauzę.



- Lizdas USB atmintinei.



- Išimti diską.



- Sustabdyti grojimą arba ištrinti programą.



- Peršokti prie prieš tai buvusio / sekančio takelio.
- Ieškoti takelyje / diske / USB.
- Nustatyti radijo stotį.

#### 8. VOLUME +/-

- Poreguliuoti garsumą.



- Įjungti prietaisą arba perjungti į budėjimo režimą.

#### 10. Dokas iPod / iPhone

#### 11. SOURCE

- Pasirinkti šaltinį: CD, FM TUNER, iPod / iPhone, USB arba MP3 LINK.

#### 12. PROG

- Programuoti takelius.
- Programuoti radijo stotis.
- Nustatyti laikrodį.

#### 13. - PRESET +

- Pasirinkti užprogramuotą radijo stotį.
- Peršokti prie prieš tai buvusio / sekančio albumo.

### Pareguliuoti garsumo lygį

1. Grojimo metu spauskite **VOL +/-** norėdami padidinti / sumažinti garsumo lygį.

### Pareguliuoti subwoofer garsumą

1. Grojimo metu spauskite **SUB.VOL** norėdami padidinti / sumažinti garsumą.

### Pasirinkti nustatytą garso efektą

1. Grojimo metu spauskite **DSC** pakartotinai norėdami pasirinkti:
  - [FLAT] (be efektų)
  - [POP] (pop)
  - [JAZZ] (džiazas)
  - [ROCK] (rokas)
  - [CLASSIC] (klasika)

### Sustiprinkite bosus

1. Grojimo metu spauskite **DBB** norėdami įjungti ar išjungti dinaminį bosų sustiprinimą.
  - ↳ Kai DBB aktyvuotas, DBB rodoma ekrane.

### Pasinerkite į muziką plačiau

1. Grojimo metu, spauskite **LIVING SOUND** nuotolinio valdymo pultelyje norėdami įjungti ar išjungti šį garso efektą.
  - ↳ Kai Living Sound yra aktyvuotas,  rodoma.

### Nutildyti garsą

1. Grojimo metu spauskite **MUTE** norėdami nutildyti garsą / vėl jį atkurti.

## 8. KLAUSYKITĖS RADIOJŲ

### Nustatykite radijo stotį

#### Patarimas

- Optimaliam FM bangų priėmimui, pilnai ištempkite ir pareguliuokite antenos poziciją.

1. Spauskite **TUNER** norėdami pasirinkti imtuvą kaip šaltinį.
2. Nuspauskite ir palaikykite ◀▶ ilgiau nei dvi sekundes.
  - ↳ [SEARCH] (paieška) rodoma ekrane.
  - ↳ Radijas automatiškai suranda stotį su pakankamai stipriu signalu.
3. Pakartokite 2 žingsnį norėdami surasti daugiau radijo stočių.
  - Norėdami pareguliuoti silpną stotį, spauskite ◀▶ pakartotinai, kol surasite optimalų priėmimą.

### Automatinis radijo stočių programavimas

#### Pastaba

- Jūs galite užprogramuoti iki 20 radijo stočių.

1. Imtuvo režime nuspauskite ir palaikykite **PROG/CLOCK** dvi sekundes, norėdami aktyvuoti automatinio programavimo režimą.
  - ↳ [AUTO] (automatinis) rodoma ekrane.
  - ↳ Visos galimos stotys yra užprogramuojamos signalo stiprumo tvarka.
  - ↳ Pirmą užprogramuotą stotį imama transliuoti automatiškai.

### Programuoti radijo stotis rankiniu būdu

#### Pastaba

- Jūs galite užprogramuoti iki 20 radijo stočių.

1. Nustatykite radijo stotį.
2. Spauskite **PROG/CLOCK** norėdami aktyvuoti programavimo režimą.
  - ↳ [PROG] (programavimas) ima mirksėti ekrane.
3. Spauskite ▲ / ▼ norėdami priskirti numerį (nuo 1 iki 20) šiai radijo stotčiai, tuomet spauskite **PROG/CLOCK** norėdami patvirtinti.
  - ↳ Užprogramuotas numeris ir stoties dažnis rodomi ekrane.
4. Pakartokite šiuos žingsnius norėdami užprogramuoti kitas stotis.

#### Pastaba

- Norėdami perrašyti užprogramuotą stotį, išsaugokite kitą stotį jos vietoje.

### Pasirinkti užprogramuotą radijo stotį

1. Spauskite ▲ / ▼ norėdami pasirinkti stoties numerį.

## ... JŪSŲ DOKINĖ PRAMOGŲ SISTEMA

### 14. SUB VOLUME

- Pareguliuoti subwoofer (žemų dažnių) garsiakalbio garsumą.

### 15. Diskų skyrelis

### Nuotolinio valdymo pultelio apžvalga

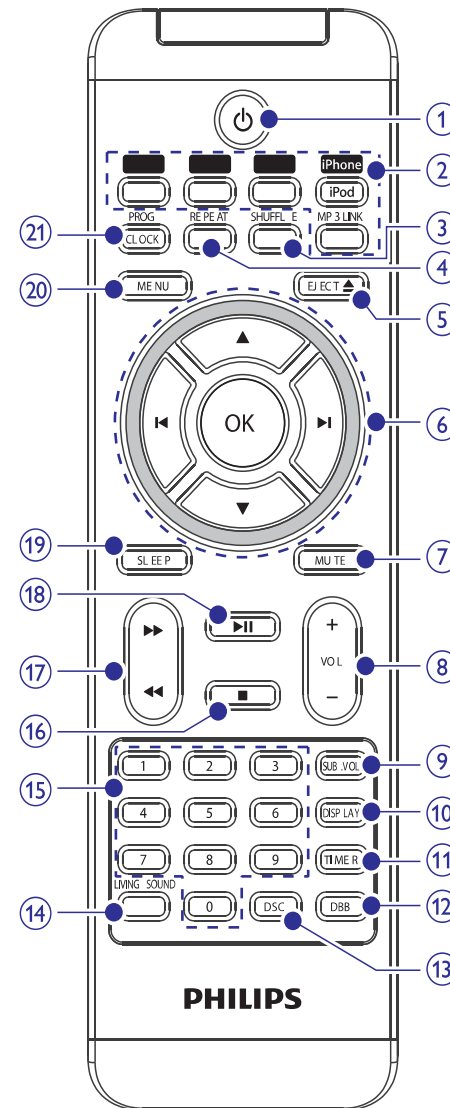

### 1.

- Įjungti prietaisą arba perjungti į budėjimo režimą.

### 2. Šaltinio pasirinkimo mygtukai (CD, USB, TUNER, iPhone / iPod, MP3 LINK)

- Pasirinkti šaltinį: CD, USB, TUNER, iPod / iPhone arba MP3 LINK.

### 3. SHUFFLE

- Groti takelius atsitiktine tvarka.

### 4. REPEAT

- Pasirinkti grojimo kartojant režimą.

### 5. EJECT

- Išimti diską.

### 6. ▲ ▼

- Peršokti prie prieš tai buvusio / sekančio albumo.
- Naršyti po iPod / iPhone meniu.

### ◀▶

- Peršokti prie prieš tai buvusio / sekančio takelio.
- Naršyti po iPod / iPhone meniu.
- Nustatyti radijo stotį.

### OK

- Patvirtinti pasirinkimą.

### 7. MUTE

- Nutildyti garsumą.

### 8. VOL +/-

- Pareguliuoti garsumą.

### 9. SUB.VOL

- Pareguliuoti subwoofer (žemų dažnių) garsiakalbio garsumą.

### 10. DISPLAY

- Grojimo metu, pasirinkti rodomą informaciją.

### 11. TIMER

- Nustatyti žadintuvą.
- Įjungti ar išjungti žadintuvą.

### 12. DBB

- Įjungti / išjungti dinaminį bosų sustiprinimą.



### 13. DSC

- Pasirinkti nustatytą garso nustatymą.

### 14. PROF / CLOCK

- Programuoti takelius.
- Programuoti radijo stotis.
- Nustatyti laikrodį.

### 15. MENU

- Pasiiekti iPod / iPhone meniu.

### 16. SLEEP

- Nustatyti miego laikmatį.

### 17. ►►

- Pradėti grojimą arba padaryti pauzę.

### 18. ◀◀ / ▶▶

- Ieškoti takelyje / diske / USB / iPod / iPhone.

### 19. ■

- Sustabdyti grojimą ar ištrinti programą.

### 20. Skaičių mygtukai

- Pasirinkti takelį diske tiesiogiai.

### 21. LIVING SOUND

- Įjungti ar išjungti Living Sound (Gyvo garso) efektą.

## 7. IPOD / IPHONE GROJIMAS

Jūs galite mėgautis audio iš iPod / iPhone per šį prietaisą.

### Suderinami iPod / iPhone

Apple iPod ir iPhone modeliai su 30 kaišelių lizdais:

- iPod classic, iPod touch, iPod nano, iPod 5th generation (video).
- iPhone, iPhone 3G.

### Įdėkite iPod / iPhone

1. Įdėkite iPhone / iPod į doko.

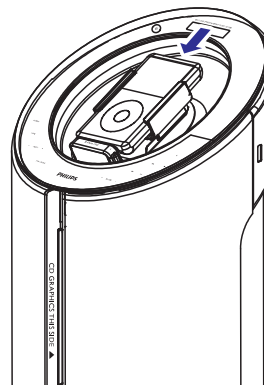

### Klauskitės iPod / iPhone

1. Įsitikinkite, kad iPod / iPhone įdėtas teisingai.
2. Spauskite **iPhone/iPod** norėdami pasirinkti iPod / iPhone kaip šaltinį.
  - ↳ Prijungtas iPod / iPhone imamas groti automatiškai.
  - Norėdami padaryti pauzę / tęsti grojimą, spauskite ►►.
  - Norėdami peršokti takelį, spauskite ◀◀ / ▶▶.
  - Norėdami ieškoti takelyje, nuspauskite ir palaikykite ◀◀ / ▶▶, tuomet atleiskite, kad būtų tęsiamas įprastas grojimas.
  - Norėdami naršyti po meniu, spauskite **MENU** ir spauskite ▲ ▼ ◀▶▶▶ norėdami pasirinkti, tuomet spauskite **OK** norėdami patvirtinti.

### Įkraukite iPod / iPhone

Kai prietaisas yra prijungtas prie elektros tinklo, įdėtas iPod / iPhone pradėdamas krauti.

### Išimkite iPod / iPhone

1. Nuspauskite du mygtukus doko apačioje norėdami išimti iPhone / iPod.

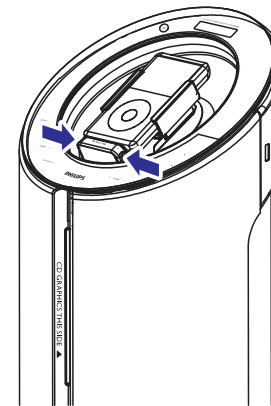

2. Ištraukite iPod / iPhone iš doko.

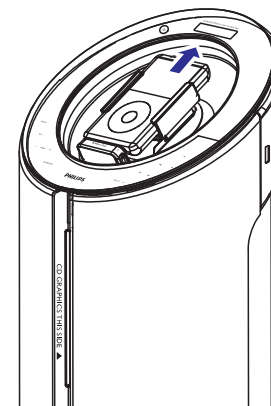



## 6. GROJIMO FUNKCIJOS

### Peršokti takelį

#### Diskams:

1. Spauskite ◀ / ▶ norėdami pasirinkti kitą takelį.
  - Norėdami pasirinkti takelį tiesiogiai, jūs taip pat galite spausti skaičių mygtuką.

#### MP3 diskams ir USB:

1. Spauskite ▲ ▼ norėdami pasirinkti albumą ar katalogą.
2. Spauskite ◀ / ▶ norėdami pasirinkti takelį ar failą.

### Padaryti pauzę / tęsti grojimą

1. Grojimo metu spauskite ▶|| norėdami padaryti pauzę / tęsti grojimą.

### Ieškoti takelyje

1. Grojimo metu nuspauskite ir palaikykite ◀◀ / ▶▶.
2. Atleiskite, kai norite tęsti įprastą grojimą.

### Rodyti grojimo informaciją

1. Grojimo metu spauskite **DISPLAY** pakartotinai norėdami pasirinkti pageidaujamą grojimo informaciją.

### Grojimas kartojant

1. Grojimo metu spauskite **REPEAT** pakartotinai norėdami pasirinkti:
  - : dabartinis takelis grojamas kartojant.
  - : visi takeliai grojami kartojant.
2. Norėdami sugrįžti į įprastą grojimą, spauskite **REPEAT** pakartotinai, kol kartojimo režimas neberodomas ekrane.

### Grojimas atsitiktine tvarka

1. Spauskite **SHUFFLE**.
  - ↳ rodoma. Visi takeliai grojami atsitiktine tvarka.
2. Norėdami grįžti į įprastą grojimą, spauskite **SHUFFLE** dar kartą.

### Takelių programavimas

Jūs galite užprogramuoti iki 20 takelių.

1. Diskų / USB režime, sustabdžius grojimą, spauskite **PROG/CLOCK** norėdami aktyvuoti programavimo režimą.
  - ↳ [PROG] (programavimas) mirksi ekrane.
2. MP3/WMA takeliams, spauskite ▲ ▼ norėdami pasirinkti albumą.
3. Spauskite ◀ / ▶ norėdami pasirinkti takelio numerį, tuomet spauskite **PROG/CLOCK** norėdami patvirtinti.
4. Pakartokite 2-3 žingsnius norėdami užprogramuoti daugiau takelių.
5. Spauskite ▶|| norėdami groti užprogramuotus takelius.
  - ↳ Grojimo metu [PROG] (programa) rodoma ekrane.
  - Norėdami ištrinti programą, sustabdžius grojimą spauskite .
  - Norėdami peržiūrėti programą, sustabdžius grojimą nuspauskite ir palaikykite **PROG/CLOCK** ilgiau nei dvi sekundes.

## 3. NUO KO PRADĖTI

### ! Atsargiai

- Valdymą naudokite tik taip, kaip nurodyta šioje naudojimosi instrukcijų knygelėje. Kitu atveju galite sukelti pavojingą spinduliavimą arba kitą nesaugų veiksmą.

Visuomet sekite nurodymus šiame skyriuje nurodyta tvarka.

Jei susisiekiate su Philips, jums reikės nurodyti savo prietaiso modelį ir serijos numerį. Modelis ir serijos numeris yra nurodyti jūsų prietaiso galinėje dalyje. Užsirašykite numerius čia:

Modelio numeris: \_\_\_\_\_

Serijos numeris: \_\_\_\_\_

### Prijunkite FM anteną

#### ✱ Patarimas

- Optimaliam priėmimui, pilnai ištempkite ir pareguliuokite anteną.

1. Prijunkite pridedamą FM anteną prie **FM AERIAL** lizdo pagrindiniame prietaise.

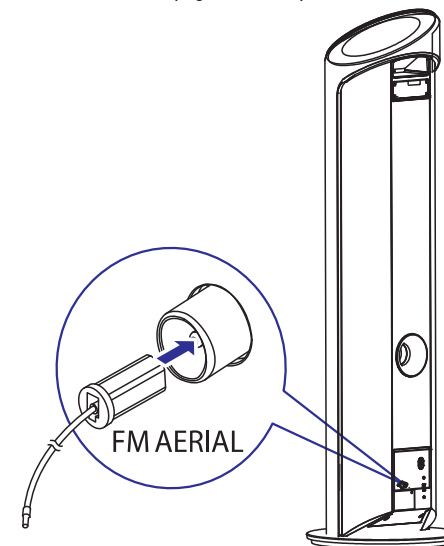

### Prijunkite energijos tiekimą

#### ! Atsargiai

- Rizika sugadinti prietaisą! Įsitinkite, kad elektros tinklo įtampa atitinka įtampą, nurodytą prietaiso galinėje arba apatinėje dalyje.
- Elektros šoko rizika! Kai norite atjungti elektros tiekimą, visuomet ištraukite kištuką iš rozetės. Niekuomet netraukite už laido.
- Prieš prijungdami elektros maitinimo laidą, įsitinkite, kad atlikote visus kitus sujungimus.

#### ☰ Pastaba

- Informacinė prietaiso plokštelė yra prietaiso galinėje dalyje.

1. Prijunkite elektros maitinimo laidą prie **AC~MAINS** lizdo pagrindiniame prietaise.

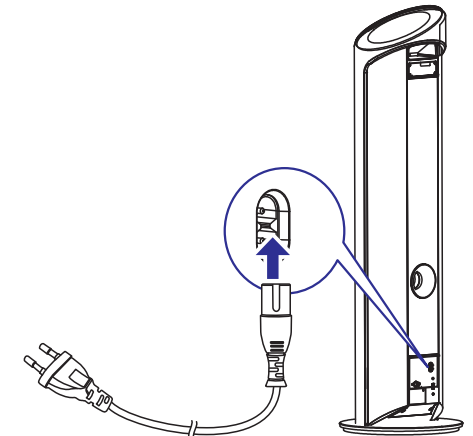

2. Įjunkite kištuką į rozetę sienoje.

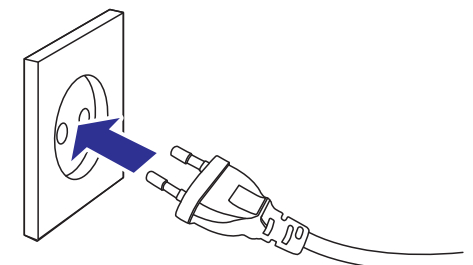

## ... NUO KO PRADĖTI

### Paruoškite nuotolinio valdymo pultelį

#### ! Atsargiai

- Sprogimo pavojus! Laikykite baterijas toliau nuo saulės spindulių ar ugnies. Niekomet nemeskite baterijų į ugnį.

### Naudojant pirmą kartą:

1. Išimkite apsauginę juostelę norėdami aktyvuoti nuotolinio valdymo pultelio bateriją.

### Kaip pakeisti nuotolinio valdymo pultelio baterijas:

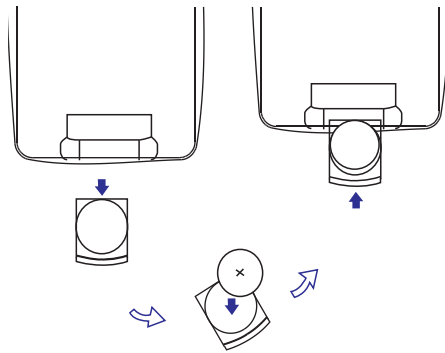

1. Atidarykite baterijų skyrelį.
2. Įdėkite vieną ličio CR2025 bateriją atsižvelgdami į poliškumą (+/-) kaip nurodyta.
3. Uždarykite baterijų skyrelį.

#### ≡ Pastaba

- Prieš spausdami bet kokį funkcijos mygtuką nuotolinio valdymo pultelyje, pirmiausia pasirinkti teisingą šaltinį naudodamiesi nuotolinio valdymo pulteliu, o ne pagrindiniu prietaisu.
- Jei ilgą laiką nenaudosite pultelio, išimkite bateriją.

### Nustatykite laikrodį

1. Budėjimo režime, spauskite **PROG/CLOCK** norėdami aktyvuoti laikrodžio nustatymo režimą.  
↳ 12 arba 24 valandų formatai rodomas.

#### ≡ Pastaba

- Energijos taupymo budėjimo režime, spauskite **CLOCK** norėdami pamatyti laikrodį, tuomet nspauskite ir palaikykite **CLOCK** norėdami tęsti laikrodžio nustatymą.

2. Spauskite **◀ / ▶** norėdami pasirinkti 12 arba 24 valandų formatą.
3. Spauskite **PROG/CLOCK**.  
↳ Valandų skaičiai rodomi ir ima mirksėti.
4. Spauskite **◀ / ▶** norėdami nustatyti valandas.
5. Spauskite **PROG/CLOCK**.  
↳ Minučių skaičiai rodomi ir ima mirksėti.
6. Spauskite **◀ / ▶** norėdami nustatyti minutes.
7. Spauskite **PROG/CLOCK** norėdami patvirtinti.

### Įjunkite

1. Spauskite **⏻**.  
↳ Prietaisas įsijungia ir pasirenka paskutinį naudotą šaltinį.

### Perjunkite į budėjimo režimą

1. Spauskite **⏻** norėdami perjungti prietaisą į budėjimo režimą.  
↳ Ekranas apšvietimas yra sumažinamas.  
↳ Laikrodis (jei nustatytas) pasirodo ekrane.  
↳ Jūs galite įkrauti iPhone / iPod.

#### ≡ Pastaba

- Jei budėjimo režime joks mygtukas nepaspaudžiamas 15 minučių, prietaisas persijungia į Energijos taupymo budėjimo režimą automatiškai ir ekranas apšvietimas išsijungia.

## 4. GROKITE DISKUS

1. Spauskite **CD** norėdami pasirinkti diskus kaip šaltinį.
2. Įdėkite diską į diskų skyrelį spausdinta puse į dešinę.  
↳ Grojimas pradamas automatiškai.

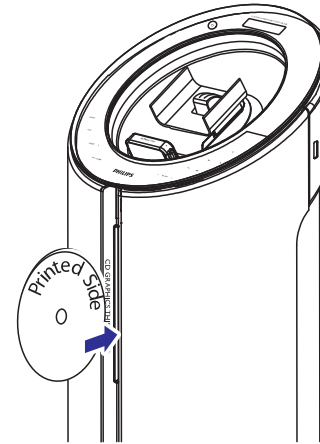

- Norėdami padaryti pauzę / tęsti grojimą, spauskite **⏸**.
- Norėdami sustabdyti grojimą, spauskite **■**.
- MP3/WMA diskams: norėdami pasirinkti albumą, spauskite **▲ / ▼**.
- Norėdami praleisti takelį / failą / skyrių, spauskite **◀ / ▶**.
- Norėdami greitai prasukti pirmyn / atgal, nspauskite ir palaikykite **◀◀ / ▶▶**.

## 5. GROJIMAS IŠ USB

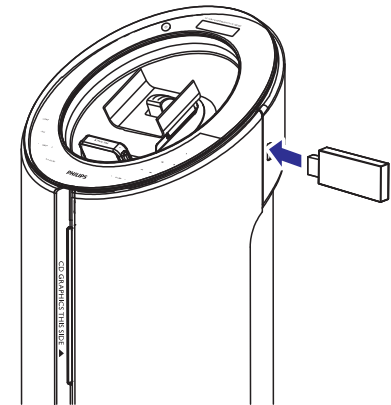

#### ≡ Pastaba

- Įsitinkite, kad USB prietaise yra grojamas audio turinys tinkamu formatu.

1. Įstatykite išorinio prietaiso **USB** jungtį į **↔** lizdą.
2. Spauskite **USB** norėdami pasirinkti USB kaip šaltinį.  
↳ Bendras takelių skaičius parodomas.  
↳ Grojimas pradamas automatiškai.
3. Spauskite **▲ ▼** norėdami pasirinkti katalogą.
4. Spauskite **◀ / ▶** norėdami pasirinkti failą.