

## Visuomet esame šalia, kad padėtume jums

Užregistruokite savo prietaisą ir gaukite pagalbą internete  
[www.philips.com/welcome](http://www.philips.com/welcome)

DCM3155/12

Klausimai?  
Susisiekite  
su Philips



Naudojimosi instrukcijų knygelė

**PHILIPS**

# Turinys

---

<b>1. Svarbi informacija .....</b>	<b>3</b>	<b>7. Garsas.....</b>	<b>16</b>
Saugumas .....	3	Garsumo keitimas .....	16
Pastabos .....	5	Garso efektų pasirinkimas .....	16
<b>2. Jūsų mikrosistema .....</b>	<b>6</b>	Garsų užtildymas.....	16
Pristatymas .....	6	<b>8. Kitos funkcijos .....</b>	<b>17</b>
Ką rasite dėžutėje .....	6	Išsijungimo (“sleep”) laikmačio nustatymas.....	17
Pagrindinio įrenginio apžvalga.....	7	Žadintuvo nustatymas .....	17
Valdymo pulto apžvalga.....	8	Papildomai prijungto įrenginio klausymas.....	18
<b>3. Pradžia .....</b>	<b>10</b>	Ekranėlio šviesumo keitimas .....	18
Maitinimo prijungimas .....	10	<b>9. Informacija apie įrenginį.....</b>	<b>19</b>
Nuotolinio valdymo pulto paruošimas .....	10	Techniniai duomenys.....	19
Laikrodžio nustatymas .....	11	Informacija apie USB grojimą.....	19
Automatinis radijo stočių išsaugojimas.....	11	Tinkami MP3 diskų formatai.....	20
Įjungimas .....	11	Įrenginio priežiūra .....	20
Funkcijų peržiūra .....	12	<b>8. Trikčių šalinimas .....</b>	<b>21</b>
<b>4. Grojimas .....</b>	<b>12</b>		
Disko grojimas .....	12		
Grojimas iš USB įrenginio .....	13		
<b>5. Grojimas iš iPod/iPhone .....</b>	<b>14</b>		
Suderinami iPod/iPhone.....	14		
Klausytis iPod/iPhone.....	14		
Įkrauti iPod/iPhone.....	14		
<b>6. Radijo klausymas .....</b>	<b>15</b>		
Radijo stoties paieška.....	15		
Automatinis radijo stočių išsaugojimas .....	15		
Rankinis radijo stočių išsaugojimas .....	15		
Nustatytos radijo stoties pasirinkimas.....	15		
Stereofinės/monotoninės transliacijos pasirinkimas .....	15		
RDS informacijos rodymas .....	16		

# 1. Svarbi informacija

Prieš pradėdant naudotis namų kinu, atidžiai perskaitykite ir supraskite visą informaciją, esančią instrukcijose. Jeigu gedimas įvyks dėl to, kad neteisingai naudojotės instrukcijomis, garantija nebegalios.

## Saugumas



### Įspėjimas

- Niekada nenuimkite įrenginį dengiančio dangčio.
- Niekada nesudrėkinkite jokios šio įrenginio dalies.
- Niekada nestatykite šio įrenginio ant kitų elektros prietaisų.
- Saugokite įrenginį nuo tiesioginės saulės spindulių, atviros ugnies ar karščio.
- Niekada nežiūrėkite tiesiai į lazerio spindulį, sklindantį iš įrenginio.
- Įsitikinkite, kad visuomet galite lengvai pasiekti įrenginio maitinimo laidą, kištuką ar adapterį, ir taip atjungti maitinimą.

1. Perskaitykite šias instrukcijas.
2. Išsaugokite šias instrukcijas.
3. Atkreipkite dėmesį į visus įspėjimus.
4. Vadovaukitės šiomis instrukcijomis.
5. Nenaudokite įrenginio šalia vandens.
6. Valykite įrenginį tik su sausa šluoste.
7. Neužblokuokite vėdinimo angų. Statykite įrenginį pagal instrukcijas.
8. Nestatykite įrenginio šalia radiatorių, stiprintuvų ir kitų įrenginių (taip pat ir stiprintuvų), kurie skleidžia karštį.
9. Stenkitės neužlipti ir niekada nekliudyti prijungtų laidų, taip pat stenkitės nekliudyti tos vietos, kurioje laidai išeina iš įrenginio.
10. Naudokite tik gamintojo nurodytus priedus ir detales.

11. Naudokitės tik gamintojo nurodytais priedais: rėmeliu, stoveliu, staliuku ir t.t. Jeigu naudojotės judančiu stoveliu, elkitės atsargiai, kai bandysite perstatyti ar patraukti įrenginį į kitą vietą.



12. Žaibo, didelės audros metu išjunkite įrenginį iš elektros tinklo. Taip pat išjunkite įrenginį, jeigu nenaudosite jo ilgą laiką.
13. Visais atvejais dėl taisyso kreipkitės tik į kvalifikuotus meistrus. Meistrų pagalba jums reikės visais atvejais, kai pažeisite įrenginį, elektros maitinimo laidą, apliesite įrenginį skysčiais, pažeisite jį sunkiais daiktais, numesite ir t.t.
14. Saugokite įrenginį nuo aptaškymo ar aplaistymo.
15. Šalia ir ant įrenginio nestatykite pavojingų daiktų (degančių žvakių, vandens pilnų vazų ir panašiai).
16. Jei atjungimui naudojamas MAINS tipo maitinimo laidas arba jungiamasis prietaisas, toks prietaisas turėtų būti visuomet paruoštas ir pasiekiamas.
17. Įsitikinkite, jog apie įrenginį yra pakankamai laisvos vietos jam vėdintis.
18. Baterijų (baterijų pakuotės ar įdėtų baterijų) neturi veikti karštis, toks kaip saulė, liepsna ir pan.

## Produkto priežiūra

- Į diskų skyrelį nedėkite jokių kitų daiktų nei diskai.
- Į diskų skyrelį nedėkite suskilusių ar subraižytų diskų.
- Jei įrenginiu nesinaudosite ilgą laiką, išimkite iš diskų skyrelio jame esančius diskus.
- Įrenginio valymui naudokite tik švelnias mikropluošto medžiagas.

## Aplinkosaugos informacija



Jūsų įrenginys sukurtas naudojant aukštos kokybės medžiagas ir komponentus, kurie gali būti perdirbami ir naudojami dar kartą.



Jeigu prie savo įrenginio matote nubraukto atliekų konteinerio paveiksluką, tai reiškia, kad įrenginys pagamintas pagal 2002/96/EC Europos direktyvą.

Prašome susipažinti su vietinėmis taisyklėmis, nustatančioms elektroninių ir elektrinių įrenginių išmetimo tvarką.

Prašome elgtis pagal vietines taisykles ir neišmesti savo įrenginio kartu su įprastinėmis buitinėmis atliekomis. Jeigu įrenginiu atsikratysite tinkamai, jūs padėsite apsaugoti gamtą ir žmonių sveikatą nuo kenksmingų veiksnių, kurie atsiranda dėl netinkamo atsikratymo senais daiktais.



Šio prietaiso sudėtyje yra baterijos, pagamintos pagal Europos Direktyvą 2006/66/EC, ir jos negali būti išmetamos kartu su kitomis namų apyvokos šiukšlėmis. Prašome pasidomėti vietinėmis maitinimo elementų išmetimo taisyklėmis. Tinkamas atsikratymas padės sumažinti neigiamas pasekmes aplinkai ir žmonių sveikatai.



Šis produktas atitinka Europos Bendrijos nustatytus reikalavimus radijo trukdžiams.

## Įrenginyje rasite tokį žymėjimą:



## Pastaba

- Informacija apie įrenginio tipą yra produkto nugarinėje dalyje.

## Klausymosi Saugumas



## Įspėjimas

- Siekdami išvengti neigiamų pasekmių klausai, nesiklausykite labai garsių garsų ilgą laiką.

## Klausykitės vidutiniu garsumu.

- Jeigu klausotės muzikos per ausines dideliu garsumu, jūs galite pažeisti savo klausą. Šis įrenginys gali groti tokiu dideliu garsumu, kuris gali sukelti klausos sutrikimus, net jeigu toks klausymasis truks trumpiau nei vieną minutę. Didelis įrenginio skleidžiamas garsas reikalingas žmonėms, kurie jau turi klausos sutrikimų.
- Garsas yra klaidinantis. Jeigu jūs klausotės muzikos dideliu garsumu, jūsų ausys prie to pripranta. Taigi po ilgo klausymosi jūsų ausys į didelį garsą gali reaguoti kaip į normalų, tačiau tai vis tiek bus kenksminga jūsų klausai. Taigi visada klausykitės tik vidutiniu garsumu.

### Kaip nustatyti saugų garsumo lygį:

- Nustatykite žemą garsumo lygį.
- Lėtai didinkite garsumą, kol jis taps vidutinis ir gerai girdimas.

### Klausykite muzikos ribotą laiką:

- Ilgas grotuvo klausymasis (net ir vidutiniu garsumu), gali sukelti klausos sutrikimus.
- Klausydamiesi muzikos, darykite atitinkamas pertraukas.

### Kai naudojate ausinėmis, vadovaukitės toliau nurodytomis taisyklėmis:

- Klausykite vidutiniu garsumu, darykite pertraukas.
- Atsargiai reguliuokite garsumą.
- Nesiklausykite tokiu garsumu, jog nebegirdite, kas aplink jus vyksta.
- Pavojingose situacijose nesinaudokite grotuvu. Neklausykite grotuvo važiuodami motociklu, dviračiu ir t.t. Jūs galite sukelti eismo trukdžius, kai kuriose šalyse grotuvo klausymasis važiuojant yra uždraustas.

## Pastabos

Atlikus gamintojo neleidžiamas modifikacijas, vartotojas gali prarasti teisę naudotis produktu.

### Aplinkosaugos informacija

Pakuotėje nėra nereikalingų medžiagų. Mes skyrėme daug pastangų, kad sumažintume įpakavimo dydį ir padarytume jį lengvai išskiriamą į tris medžiagas: kartoną (dėžė), išplečiamą polistirolą (apsauga) bei polietilėną (maišeliai ir pan.).

Jūsų įrenginys yra pagamintas iš medžiagų, kurios galėtų būti perdirbtos, jei įrenginį išardytų tokia veikla užsiimanti įmonė. Prašome susipažinti su vietinėmis pakuočių, panaudotų maitinimo elementų bei senos įrangos išmetimo taisyklėmis.



**Būkite atsakingi  
Gerbkite autorines teises**

Autorinėmis teisėmis apsaugotos medžiagos, kompiuterinių programų, failų, transliacijų, garso įrašų kopijavimas yra autorių teisių pažeidimas ir yra laikomas baudžiamuoju nusikaltimu. Šio įrenginio tokiais tikslais naudoti negalima.

Made for



iPod



iPhone

“Made for iPod” bei “Made for iPhone” ženklai reiškia, jog elektroninis prietaisas yra sukurtas specialiai iPod bei iPhone ir yra patvirtintas gamintojo, jog atitinka Apple kokybės standartus. Apple nėra atsakingi už šio prietaiso veikimą bei standartų ir saugumo atitinkamą. Prašome atkreipti dėmesį, jog šio elektroninio priedo naudojimas gali turėti įtakos bevieliui jūsų iPod/iPhone veikimui.

iPod bei iPhone yra Apple kompanijos prekiniai ženklai, registruoti JAV bei kitose šalyse.

## 2. Jūsų mikrosistema

---

Sveikiname įsigijus šį įrenginį, ir sveiki prisijungę prie Philips! Jeigu norite gauti pilną reikalingą pagalbą, užregistruokite savo įrenginį [www.philips.com/welcome](http://www.philips.com/welcome) tinklapyje internete.

### Pristatymas

Su šiuo įrenginiu jūs galėsite mėgautis garsais iš disko, USB atminties įrenginio, iPod/iPhone bei kitų išorinių įrenginių, klausytis radijo stočių.

**Įrenginys palaiko šiuos media formatus:**



### Ką rasite dėžutėje

Patikrinkite, ar visus išvardintus elementus radote dėžutėje:

- Pagrindinis įrenginys
- Nuotolinio valdymo pultas
- 1 x AAA tipo baterija
- Maitinimo laidas
- Trumpas vartotojo vadovas
- Saugumo bei pastabų lapas

### Pagrindinio įrenginio apžvalga

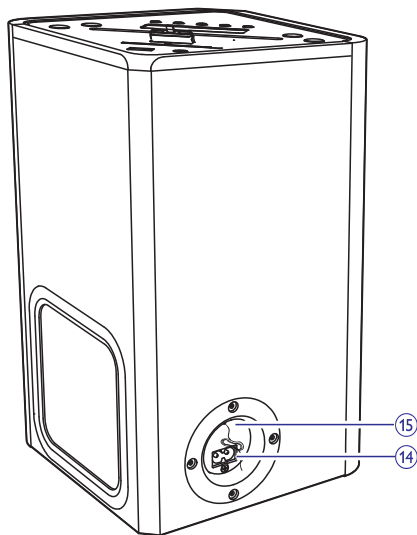
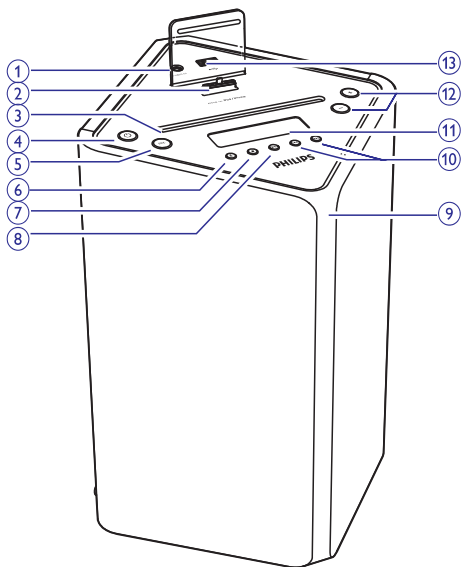

#### 1. AUDIO IN

- Garso įvesties lizdas, skirtas prijungti išorinį įrenginį.

#### 2. Stotelė, skirta iPod/iPhone

#### 3. Diskų skyrelis

#### 4.

- Įjungia pagrindinį įrenginį.
- Perjungia į budėjimo arba "Eco" budėjimo režimą.

#### 5. SRC

- Pasirinkite norimą grojimo šaltinį: DISC, USB, TUNER, IPOD, IPHONE arba AUDIO IN.

#### 6.

- Išimti diską.

#### 7.

- Sustabdyti grojimą.
- Ištrinti programavimą.
- Patekti į iPod/iPhone meniu.
- Budėjimo režime, įjungti/išjungti funkcijų peržiūrą.

#### 8.

- Pradėti grojimą, laikinai jį sustabdyti arba tęsti grojimą.

#### 9. Maitinimo tiekimo lemputė

- Įsižiebia, kai įrenginys yra "Eco" budėjimo režime.
- Mirksi, kai įrenginys yra įjungtas į elektros tinklą.

#### 10.

- Eiti prie buvusio/tolimesnio takelio.
- Pasirinkite radijo stotį.
- Spauskite ir palaikykite nuspaudę, norėdami atlikti paiešką takelyje/diske/USB/iPod/iPhone.
- Pareguliuoti laikrodį.

#### 11. Ekranėlis

- Rodo dabartinę būseną.

#### 12. VOL +/-

- Garsumo reguliavimas.
- Laikrodžio reguliavimas.

#### 13.

- Lizdas, skirtas USB įrenginio prijungimui.

#### 14. AC ~ MAINS

- Maitinimo laido jungtis.

#### 15. FM ANTENA

## Valdymo pulto apžvalga

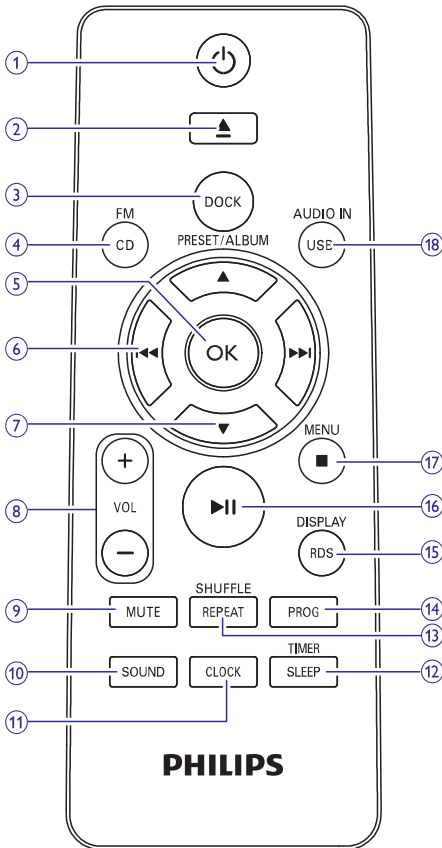

### 1.

- Pagrindinio įrenginio įjungimas.
- Perjungimas į budėjimo arba "Eco" budėjimo režimą.

### 2.

- Išimti diską.

### 3. DOCK

- Pasirinkti IPOD IPHONE šaltinį.

### 4. CD/FM

- Pasirinkti disko šaltinį.
- Pasirinkti FM (radijo) šaltinį.

### 5. OK

- Patvirtinti savo pasirinkimą.
- Radijo režime, įjungti STEREO arba MONO signalą.

### 6.

- Eiti prie buvusio/ tolimesnio takelio.
- Pasirinkite radijo stotį.
- Spauskite ir palaikykite nuspaudę, norėdami ieškoti takelyje/diske/USB/iPod/iPhone.

### 7. PRESET/ALBUM ▲ / ▼

- Peršokite į tolimesnį/ankstesnį albumą.
- Pasirinkite atmintyje išsaugotą radijo stotį.
- Naršyti iPod/iPhone meniu.
- Keisti laiką.

### 8. VOL +/-

- Garsumo lygio reguliavimas.
- Laiko keitimas

### 9. MUTE

- Laikinas garso užtildymas arba grąžinimas.

### 10. SOUND

- Ištobulinkite garsą su garso efektais.

### 11. CLOCK

- Laikrodžio nustatymas budėjimo režime.
- Laikrodžio informacija bet kuriame šaltinio režime.

### 12. SLEEP/TIMER

- Išsijungimo ("sleep") laikmačio nustatymas.
- Žadintuvo nustatymas.

### 13. REPEAT/ SHUFFLE

- Pasirinkite vieną iš pakartotino grojimo režimų.
- Groti dainas atsitiktine tvarka (išskyrus IPOD IPHONE režimuose).



### 14. PROG

- Takelių grojimo tvarkos programavimas (diskams ir USB).
- Radijo stočių programavimas.

### 15. RDS/DISPLAY

- Rodyti radijo stoties RDS informaciją.
- Sinchronizuoti laiką su RDS stotimi.
- Informacijos rodymas grojimo metu.
- Keisti ekranėlio šviesumą budėjimo režime.

### 16. ►||

- Pradėti grojimą, laikinai sustabdyti grojimą.

### 17. ■ / MENU

- Sustabdyti grojimą.
- Ištrinti programą.
- Patekti į iPod/iPhone meniu.
- Budėjimo režime, išjungti/įjungti funkcijų demonstravimą.

### 18. USB/ AUDIO IN

- Pasirinkite USB šaltinį.
- Pasirinkti išorinio garso įrenginio šaltinį.

## 3. Pradžia



### Dėmesio!

- Kitoks nei čia aprašytas procesų atlikimas bei nustatymų reguliavimas gali sukelti pavojingą spinduliavimo atsiradimą arba kitokius nesaugius reiškinius.

Būtinai vadovaukitės instrukcijomis jų eilės tvarka.

Jeigu jūs bandysite susisiekti su Philips, jūsų paprašys pasakyti savo garso sistemos modelio ir serijos numerius. Jūsų įrenginio modelio ir serijos numeriai yra užrašyti įrenginio nugarinėje dalyje. Užsirašykite numerius čia:

Modelio Numeris: \_\_\_\_\_

Serijos Numeris: \_\_\_\_\_

## Maitinimo prijungimas



### Dėmesio!

- Rizika sugadinti produktą! Įsitikinkite, kad maitinimo įtampa atitinka įtampą, nurodytą aparato galinėje arba apatinėje dalyje.
- Elektros iškvosvės rizika! Atjungdami maitinimą, visada traukite už kištuko, jokių būdu netraukite už paties laido.
- Prieš prijungdami AC maitinimo laidą, įsitikinkite, kad atlikote visus kitus sujungimus.

Maitinimo laidą prijunkite prie:

- **AC~MAINS** lizdas pagrindiniame įrenginyje.
- Elektros lizdo sienoje.

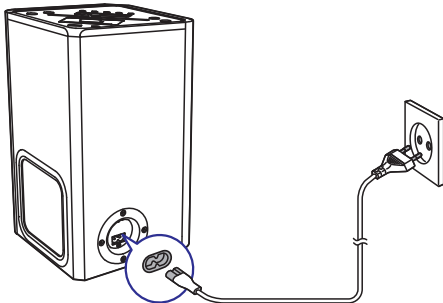

## Nuotolinio valdymo pulto paruošimas



### Dėmesio!

- Sprogimo rizika. Neleiskite baterijoms įkaisti, nelaikykite jų saulės spinduliuose arba šalia liepsnos. Niekada nemeskite baterijų į ugnį.

### Norėdami įdėti baterijas į nuotolinio valdymo pultelį:

1. Atidarykite maitinimo elementams skirtą skyrių.
2. Įdėkite pridėtąjį AAA tipo maitinimo elementą į nuotolinio valdymo pultą, teisingai atitaisydami + bei – simbolius, kaip parodyta.
3. Uždėkite atgal maitinimo elementą dengiantį dangtelį.

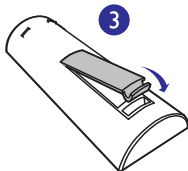
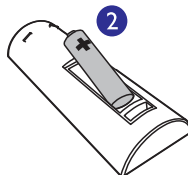
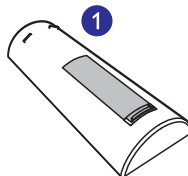

### Pastaba

- Jeigu nenaudosite pultelio ilgą laiką, išimkite jame esančias baterijas.
- Baterijų sudėtyje yra tam tikrų cheminių medžiagų, todėl jos turėtų būti išmetamos laikantis visų reikalavimų.

## Laikrodžio nustatymas

### Pastaba

- Laikrodį nustatyti galima tik įrenginiui esant budėjimo režime.

1. Budėjimo režime spauskite ir palaikykite nuspaudę **CLOCK** mygtuką, kad aktyvuotumėte laikrodžio nustatymo režimą.
2. Spauskite **PRESET/ALBUM ▲ / ▼** mygtukus, kad pasirinktumėte 12 arba 24 valandų formatą.
3. Pasirinkę spauskite **CLOCK**.
  - ↳ Rodomi valandų skaitmenys ir netrukus jie pradeda mirksėti.
4. Spauskite **PRESET/ALBUM ▲ / ▼** mygtukus, kad nustatytumėte valandas.
5. Nustatę spauskite **CLOCK** mygtuką.
  - ↳ Rodomi minučių skaitmenys ir netrukus jie pradeda mirksėti.
6. Spauskite **PRESET/ALBUM ▲ / ▼** mygtukus, kad nustatytumėte minutes.
7. Nustatę spauskite **CLOCK** mygtuką.

### Pastaba

- Norėdami nustatyti valandų formatą/valandas/minutes, jūs taip pat galite spausti **VOL+/-** mygtukus nuotoliniame valdymo pulte arba pagrindiniame įrenginyje.
- Norėdami išeiti iš laikrodžio nustatymo meniu neišsaugojant įvestų duomenų, spauskite **■ /MENU**.
- Jei per 90 sekundžių nepaspaudžiamas joks mygtukas, sistema automatiškai išjungs laikrodžio nustatymo funkciją.

### Patarimas

- Laikrodžio informaciją galite matyti pasirinkus bet kurį šaltinį ir paspaudus **CLOCK** mygtuką.

## Automatinis radijo stočių išsaugojimas

Jei nėra išsaugotų radijo stočių, įrenginys jas galite išsaugoti automatiškai.

1. Įjunkite įrenginį.
2. Spauskite **SRC** ir pasirinkite TUNER šaltinį.
  - ↳ Rodomas užrašas [AUTO INSTALL – PRESS PLAY – STOP CANCEL] (norėdami pradėti automatinį radijo stočių išsaugojimą spauskite **▶||** arba spauskite **■**, norėdami atšaukti veiksmą).
3. Spauskite **▶||**.
  - ↳ Įrenginys automatiškai išsaugo radijo stotis, kurios yra transliuojamos pakankamai stipriu signalu.
  - ↳ Po to, kai visos galimos radijo stotys yra išsaugotos, įrenginys automatiškai pradeda transliuoti pirmąją išsaugotą stotį.

## Įjungimas

- Spauskite **⏻** mygtuką.
  - ↳ Garso sistema įjungs paskutinį pasirinktą garso šaltinį.

## Perjungimas į budėjimo režimą

- Spauskite **⏻** mygtuką dar kartą, kad perjungtumėte sistemą į budėjimo režimą.
  - ↳ Ekranu skydelyje pasirodys laikrodis (jei jis nustatytas).

## Perjungimas į "Eco" budėjimo režimą

- Spauskite **⏻** mygtuką ir palaikykite jį nuspaudę tris (ar ilgiau) sekundes.
  - ↳ Ekranelyje pasirodys [ECOPOWER] ("Eco" režimas) užrašas.

## Patarimas

- Sistema automatiškai persijungs į "Eco" budėjimo režimą po 15 minučių budėjimo režimo ir jei tuo metu į stotelę nebus įstatytas Apple įrenginys.
- Jei į stotelę yra įstatytas Apple įrenginys ir jūs norite perjungti įrenginį į "Eco" režimą, spauskite ir palaikykite nuspaudę **⏻** mygtuką.
- Įrenginiui veikiant spauskite ir palaikykite nuspaudę **⏻** mygtuką, norėdami perjungti jį į budėjimo režimą.

### Perjungimas iš paprasto budėjimo režimo į "Eco" budėjimo režimą



- Budėjimo/"Eco" režime spauskite ir palaikykite jį nuspaudę  mygtuką, norėdami perjungti įrenginį į budėjimo/"Eco" režimą.



#### Pastaba

- Įrenginiui esant "Eco" režime, užsižiebia maitinimo tiekimo lemputė.

## Funkcijų peržiūra

- Įrenginiui esant budėjimo režime spauskite /MENU. Jūsų ekrane iš dešinės į kairę judės [WELCOME TO PHILIPS] (sveiki atvykę į Philips) užrašas, o tada trumpam pasirodys [DEMO ON] užrašas.
  - ↳ Viena po kitos rodomos sistemos funkcijos.
- Norėdami išjungti demonstraciją, dar kartą spauskite /MENU.



#### Pastaba

- Norėdami išjungti/įjungti demonstraciją, jūs taip pat galite spausti  mygtuką pagrindiniame įrenginyje.

## 4. Grojimas

### Disko grojimas

1. Pakartotinai spauskite **SRC**, kad pasirinktumėte DISC (disko) šaltinį.
2. Įdėkite diską į dėklą taip, kad jo etiketė būtų viršuje.
3. Grojimas prasidės automatiškai. Jei ne, spauskite .

### Laikiniai sustabdyti/ tęsti grojimą





- Grojimo metu spauskite  ir laikinai sustabdykite arba tęskite grojimą.

### Pereiti prie kito takelio



#### CD diskams:

- Spauskite  /  ir pasirinkite kitą takelį.

#### MP3 diskams ir USB:

1. Spauskite **PRESET/ALBUM**  /  ir pasirinkite albumą arba aplanką.
2. Spauskite  /  ir pasirinkite takelį arba failą.

### Paieška takelyje

1. Grojimo metu spauskite ir nuspaudę palaikykite  / .
2. Atleiskite, norėdami sugrįžti į įprastą grojimo režimą.

### Takelių grojimo užprogramavimas



#### Patarimas

- Užprogramuoti takelius galite tik sustabdžius grojimą.

Jūs daugiausiai galite užprogramuoti groti iki 20 takelių.

1. Norėdami įjungti programą, spauskite **PROG**.
  - ↳ Rodomas užrašas [PROG] (programavimas).

- MP3/WMA takeliams, spauskite **PRESET/ALBUM ▲ / ▼** ir pasirinkite albumą.
- Spauskite **◀◀ / ▶▶**, kad pasirinktumėte takelio numerį, o tada spauskite **PROG**, kad patvirtintumėte.
- Pakartokite 2-3 žingsnius, kad užprogramuotumėte kitų takelių grojimą.
- Spauskite **▶▶**, kad pradėtumėte užprogramuotų takelių grojimą.
  - ↳ Grojimo metu ekrane bus rodomas užrašas **[PROG]**.
  - Jeigu norite ištrinti užprogramuotą grojimą, spauskite **■ /MENU** mygtuką tuo metu, kai grojimas yra sustabdytas.

### Grojimo informacija

- Grojimo metu pakartotinai spauskite **RDS/DISPLAY** ir pasirinkite skirtingą grojimo informacijos rodyimą:
  - Diskams: grojamos takelio laikas, likusi takelio trukmė, bendra takelių trukmė, bendra likusi takelių trukmė.
  - MP3/WMA diskams bei USB: ID3 informacija, tokia kaip **[TITLE]** (antraštė, pavadinimas), **[ARTIST]** (atlikėjas), **[ALBUM]** (albumas).

### Pakartojimo/grojimo atsitikite tvarka nustatymai

- Grojimo metu pakartotinai spauskite **REPEAT/SHUFFLE** ir pasirinkite pakartojimo režimą arba grojimą atsitiktine tvarka.
  - **REP**: dabartinis takelis bus grojamas pakartotinai.
  - **REP ALL**: visi takeliai grojami pakartotinai.
  - **REP ALB**: visi takeliai, esantys albume, grojami atsitiktine tvarka.
  - **SHUF**: visi takeliai grojami atsitiktine tvarka.
- Norėdami tęsti įprastinį grojimą, pakartotinai spauskite **REPEAT/SHUFFLE** kol nebebus rodomos jokios funkcijos.

## Grojimas iš USB įrenginio

### Pastaba

- Įsitikinkite, kad USB įrenginyje yra tinkamo formato muzikos failai.

- Prijunkite USB įrenginį prie  pažymėto lizdo.

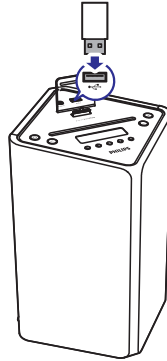

- Pakartotinai spauskite **SRC**, kad pasirinktumėte USB šaltinį.
  - ↳ Grojimas prasidės automatiškai. Jei ne, spauskite **▶▶**.
  - Norėdami pasirinkti aplanką, spauskite **PRESET/ALBUM ▲ / ▼**.
  - Norėdami pasirinkti garso failus, spauskite **◀◀ / ▶▶**.

## 5. Grojimas iš iPod/iPhone

Šio garsiakalbio – stotelės dėka jūs galite mėgautis garsais iš savo iPod arba iPhone.

### Suderinami iPod/iPhone

Garsiakalbis stotelė palaiko tokius iPod/iPhone modelius:

- iPod touch (5 kartos)
- iPod nano (7 kartos)
- iPhone 5

### Įstatykite savo iPod/iPhone

1. Įdėkite savo iPod/iPhone į stotelę. Pakartotinai spauskite **SRC** ir pasirinkite IPOD IPHONE šaltinį.

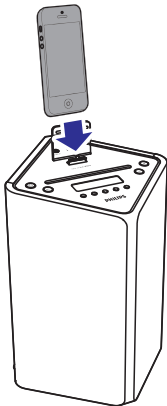

2. Grokite muziką iPod/iPhone.
  - Norėdami laikinai sustabdyti/ tęsti grojimą, spauskite **▶||**.
  - Norėdami pereiti prie kito takelio, spauskite **◀◀ / ▶▶**.
  - Norėdami atlikti paiešką grojimo metu, spauskite ir palaikykite nuspaudė **◀◀ / ▶▶**, o tada atleiskite norėdami tęsti normalų grojimą.

- Meniu naršymui spauskite **■/MENU**, po to **PRESET/ALBUM ▲ / ▼** ir pasirinkite norimą nustatymą. Pasirinkimo patvirtinimui spauskite **OK**.



#### Patarimas

- Norėdami atlikti paiešką grojimo metu, jūs taip pat galite pasinaudoti pagrindiniame įrenginyje esančiais **◀◀ / ▶▶** mygtukais (juos paspauskite ir palaikykite nuspaudę).

### iPod/iPhone įkrovimas

Prijungus prie maitinimo, įdėtas iPod/iPhone automatiškai pradeda krovimą.



#### Pastaba

- Jei įrenginys pereina į "Eco" režimą energijos taupymui, paspauskite mygtuką **⏻**, kad pagrindinis įrenginys pirma pereitų į budėjimo režimą, kad iPod/iPhone galėtų būti normaliai įkrauti.

## 6. Radijo klausymas



### Patarimas

- Siekiant geriausio signalo, įsitikinkite, kad pilnai prijungėte ir išskleidėte pateiktą anteną.

### Radijo stoties paieška

1. Pakartotinai spauskite **SRC**, norėdami pasirinkti radijo šaltinį.
2. Spauskite ir laikykite nuspaudę **◀◀ / ▶▶** ilgiau nei 2 sekundes.
  - ↳ Rodomas **[SEARCH]** užrašas.
  - ↳ Įrenginys automatiškai nustatys groti radijo stotį su stipriu signalu.
3. Kartokite 2 žingsnį, kad nustatytumėte kitas stotis.



### Patarimas

- Norėdami nustatyti radijo stotį su silpnu signalu, pakartotinai spauskite **◀◀ / ▶▶** mygtukus, kol rasite optimalią signalo kokybę.

### Automatinis radijo stočių išsaugojimas

Jūs galite nustatyti ir išsaugoti iki 20 radijo stočių.

- FM tiunerio režime spauskite ir 2 sekundes laikykite nuspaudę **PROG** mygtuką, kad aktyvuotumėte automatinį nustatymą.
  - ↳ Rodomas užrašas **[AUTO]**.
  - ↳ Visos pasiekiamos radijo stotys yra išsaugomos pagal signalo stiprumą.
  - ↳ Pradedama groti pirma išsaugota radijo stotis.

### Rankinis radijo stočių išsaugojimas

Jūs galite nustatyti ir išsaugoti iki 20 radijo stočių.

1. Susiraskite norimą radijo stotį.
2. Spauskite **PROG**, kad aktyvuotumėte radijo stočių nustatymą.
  - ↳ Rodomas užrašas **[PROG]**.
3. Naudokitės **PRESET/ALBUM ▲ / ▼** mygtukais, kad radijo stočiai priskirtumėte numerį (nuo 1 iki 20). Spauskite **PROG** mygtuką, kad patvirtintumėte.
4. Pakartokite aprašytus žingsnius, norėdami išsaugoti ir kitas stotis.



### Pastaba

- Vienos stoties vietoje galite užprogramuoti/išsaugoti kitą stotį.

### Pasirinkti išsaugotą radijo stotį

- Tiunerio režime, spauskite **PRESET/ALBUM ▲ / ▼** ir pasirinkite norimą numerį.



### Patarimas

- Anteną padėkite kaip galima toliau nuo televizoriaus, vaizdajuosčių grotuvo ar kito galimo spinduliavimo šaltinio.
- Norėdami naudotis geriausiu signalo kokybe, pilnai ištieskite ir nureguliuokite pateiktą anteną.

### Stereofinės/monotoninės transliacijos pasirinkimas

Jeigu radijo stoties signalas yra labai silpnas, jį pagerinti galite garso transliaciją perjungdami į mono režimą.

- Tiunerio režime, spauskite **OK** ir pasirinkite norimus nustatymus.
  - **[STEREO]**: stereofoninė transliacija.
  - **[MONO]**: monotoninė transliacija.

### RDS informacijos rodymas

RDS (Radijo Duomenų Sistema) – tai tokia paslauga, kai FM radijo stotis suteikia ir papildomą informaciją. Jeigu jūs klausotės RDS radijo stoties, ekrane jūs matysite "RDS".

1. Suraskite RDS stotį.
2. Pakartotinai spauskite **RDS/DISPLAY**, kad peržiūrėtumėte atitinkamą informaciją (jeigu ji pasiekiamą):
  - ↳ Radijo stoties pavadinimas
  - ↳ Programos tipas, pavyzdžiui **[NEWS]** (naujienos), **[SPORT]** (sporto programa), **[POP M]** (pop muzika)...
  - ↳ RDS RT
  - ↳ RDS laikas
  - ↳ Dažnis

### Laikrodžio sinchronizavimas su RDS

Jūs galite suderinti savo įrenginio rodomą laiką su RDS radijo stoties laiku.

1. Suraskite RDS stotį, kuri teikia laiko signalus.
2. Spauskite **RDS/DISPLAY** ir palaikykite nuspaudę 2 sekundes.
  - ↳ Rodomas **[CT SYNC]** užrašas, įrenginys automatiškai nuskaito RDS laiką.
  - ↳ Jei nėra gaunamas joks laiko signalas, rodomas užrašas **[NO CT]**.



#### Pastaba

- Transliuojamo laiko tikslumas priklauso nuo RDS stoties, kuri šį laiką transliuoja.

### Garsumo keitimas

- Norėdami keisti garsumo lygį, grojimo metu spauskite **VOL+/-**.

### Garso efektų pasirinkimas

- Grojimo metu pakartotinai spauskite **SOUND** mygtuką ir pasirinkite:
  - **[BALANCED]** (subalansuotas)
  - **[WARM]** (šiltas)
  - **[BRIGHT]** (šviesus)
  - **[POWERFUL]** (galingas)
  - **[CLEAR]** (švarus)

### Garsų užtildymas

- Grojimo metu spauskite mygtuką **MUTE** ir užtildykite arba grąžinkite garsą.



## 8. Kitos funkcijos

### Išsijungimo laikmačio (“sleep” funkcijos) nustatymas

Nustatykite tam tikrą laiko trukmę, po kurios sistema automatiškai išsijungs.

- Įjungus įrenginį pakartotinai spauskite **SLEEP/TIMER** ir pasirinkite norimą laiko periodą:
  - [SLEEP OFF]
  - [SLEEP – 120]
  - [SLEEP – 90]
  - [SLEEP – 60]
  - [SLEEP – 45]
  - [SLEEP – 30]
  - [SLEEP – 15]
- ↳ Kai šis laikmatis aktyvuotas, ekrane degs zZ simbolis.

#### Laikmačio išjungimas

- Pakartotinai spauskite **SLEEP/TIMER**, kol ekrane pasirodys užrašas [SLEEP OFF] (laikmatis išjungtas).
  - ↳ Kai laikmatis yra išjungtas, zZ simbolis išnyks.

### Žadintuvo nustatymas

Šis įrenginys gali būti naudojamas ir kaip žadintuvas. Kaip žadintuvo šaltinį, kuris įsijungs nustatytu laiku, galite pasirinkti CD, USB, TUNER, IPOD IPHONE ar PLAYLIST šaltinius.

1. Spauskite  ir perjunkite įrenginį į budėjimo režimą.
2. Įsitikinkite, jog laikas yra nustatytas teisingai.
3. Spauskite ir laikykite nuspaudę **SLEEP/TIMER** mygtuką.
  - ↳ Jūsų bus prašoma pasirinkti šaltinį.
4. Pakartotinai spauskite **SRC** ir pasirinkite šaltinį: CD, USB, TUNER, IPOD IPHONE ar PLAYLIST.
5. Norėdami patvirtinti pasirinkimą, spauskite **SLEEP/TIMER** mygtuką.
  - ↳ Rodomi mirksintys laikrodžio valandų skaičiai.
6. Spauskite **PRESET/ALBUM** ▲ / ▼ mygtuką ir pasirinkite valandas.



7. Norėdami patvirtinti pasirinkimą, spauskite **SLEEP/TIMER** mygtuką.
  - ↳ Rodomi mirksintys laikrodžio minučių skaičiai.
8. Spauskite **PRESET/ALBUM** ▲ / ▼ mygtuką ir pasirinkite valandas.
9. Norėdami patvirtinti pasirinkimą, spauskite **SLEEP/TIMER** mygtuką.
  - ↳ Rodomas užrašas [VOL] (garsas) pradeda mirksėti.
10. Spauskite **PRESET/ALBUM** ▲ / ▼ mygtukus ir pasirinkite norimą garsumą. Tada spauskite **SLEEP/TIMER**.
  - ↳ Laikmatis yra nustatymas ir aktyvuotas.



#### Pastaba

- Šaltinio pasirinkimui jūs taip pat galite naudoti **VOL+/-**, **PRESET/ALBUM** ▲ / ▼ mygtukus tame pačiame nuotolinio valdymo pulte arba **VOL+/-** mygtukus pagrindiniame įrenginyje.
- Valandų/minučių/garsumo pasirinkimui jūs taip pat galite naudoti **VOL+/-** mygtukus nuotolinio valdymo pulte arba pagrindiniame įrenginyje.

### Norėdami aktyvuoti/išjungti žadintuvo funkciją

1. Spauskite  ir perjunkite įrenginį į budėjimo režimą.
2. Kelis kartus spauskite **SLEEP/TIMER** mygtuką, kad aktyvuotumėte arba išjungtumėte žadintuvo funkciją.
  - ↳ Jei žadintuvas aktyvuotas, ekranėlyje bus rodomas  simbolis.
  - ↳ Jei žadintuvas išjungtas, ekranėlyje rodomas  simbolis išnyks.

## ... Kitos funkcijos

### Pastabos

- AUDIO IN režime žadintuvas neveiks.
- Jei pasirinktas DISC/USB/DOCK režimas, bet takelio nebus galima groti, automatiškai bus pasirinktas tiunerio režimas.
- Jei žadintuvo šaltiniu yra pasirinktas iPod/iPhone grojaraštis, šį grojaraštį reikia sukurti jūsų iPod/iPhone įrenginyje ir pervadinti "PHILIPS".
- Jei iPod/iPhone įrenginyje nebus grojaraščio, pavadinto "PHILIPS", arba jei grojaraštyje nebus jokių garso takelių, sistema perjunks žadintuvo šaltinį į iPod/iPhone biblioteką.

## Ekranėlio šviesumo keitimas

### Pastaba

- Ekranėlio šviesumą galite reguliuoti tik įrenginiui esant budėjimo režime.
- Budėjimo režime pakartotinai spauskite **RDS/DISPLAY** ir pasirinkite norimus nustatymus.
  - Pilnas šviesumas (100%)
  - Pusiau šviesus (70%)
  - Mažai šviesus (40%)

## Papildomai prijungto įrenginio klausymas

Per šią garso sistemą taip pat galite klausytis ir prijungto garso įrenginio, tokio kaip MP3 grotuvas.

1. Prijunkite garso įrenginį.  
AUDIO IN laidą (nepateiktas) prijunkite prie **AUDIO IN** lizdo bei prie ausinių lizdo, esančio prijungiamame įrenginyje.

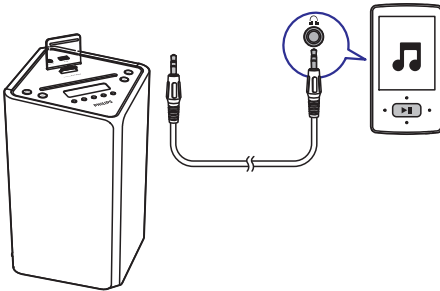

2. Pakartotinai spauskite **SRC** ir pasirinkite **AUDIO IN** šaltinį.
3. Pradėkite grojimą prijungtame įrenginyje.

## 9. Informacija apie įrenginį



### Pastaba

- Duomenys apie įrenginį gali būti keičiami be išankstinio perspėjimo.

## Techniniai duomenys

### Stiprintuvas

Išvesties galia .....	50 W
Dažnis .....	45 Hz – 20 kHz, ±3dB
Signalų ir triukšmo santykis .....	> 77 dB
Audio In įvestis .....	600 mV RMS 22 kΩ

### Diskas

Lazerio tipas .....	puslaidininkis
Disko skersmuo .....	12cm
Tinkami diskai .....	CD-DA, CD-R, CD-RW, MP3-CD, WMA-CD
Audio DAC .....	24 Bitai / 44.1kHz
Bendrieji harmoniniai trukdžiai .....	<0.8% (1 kHz)
Dažnis .....	4 Hz – 20 kHz (44.1 kHz)
Signalų ir triukšmo santykis .....	> 77 dBA

### Tiuneris

Radio bangų diapazonas .....	FM: 87.5 – 108MHz
Nustatymo tinklėlis .....	50 KHz
Efektų skaičius .....	20

### Jautrumas

- Mono, 26 dB Signalų ir triukšmo santykis .....	< 22 dBu
- Stereo, 46 dB Signalų ir triukšmo santykis .....	<43 dBu

Paieškos atranka.....< 28 dBu

Bendrieji harmoniniai trukdžiai .....

Signalų ir triukšmo santykis .....

### Garsiakalbiai

Garsiakalbių varža.....	8 Omai
Garsiakalbių valdikliai ("drivers").....	65 mm pilno diapazono
Jautrumas .....	>83 dB/m/W ±4dB/m/W

### Bendra informacija

Galia.....	110 – 240 V, 50/60 Hz
Energijos suvartojimas veikimo metu .....	25 W
Energijos suvartojimas "Eco" budėjimo režime .....	< 0,5 W
USB prievadas .....	Versija 2.0HS
Matmenys	
- Pagrindinis įrenginys (P x A x G).....	234 x 364 x 239 mm
Svoris	
- Pagrindinis įrenginys .....	2.5 kg

### Informacija apie grojimą per USB

#### Tinkami USB įrenginiai:

- USB flash atmintinė (USB 1.1 arba USB 2.0).
- USB flash grotuvai (USB 1.1 arba USB 2.0).
- Atminties kortelės (reikia papildomo kortelės skaitytuvo, kad veiktų su kortele).

#### Tinkami formatai:

- USB arba atminties failų formatai FAT12, FAT16, FAT32 (talpa: 512 baitų).
- MP3 bitų dažnis (duomenų dažnis): 32-320 Kbps ir kintamasis bitų dažnis.
- WMA v9 arba senesnis
- Aplančių skirstymas iki 8 lygmenų.
- Albumų/aplankų skaičius: iki 99.
- Takelių/ antraščių (titles) skaičius: iki 999.
- ID3 tag v2.0 iki v2.3.
- Failo pavadinimas Unicode UTF8 formatu (maksimalus ilgis: 16 baitai).

### Tinkami MP3 diskų formatai

- ISO9660, Joliet.
- Maksimalus antraščių (titles) skaičius: 999 (priklauso nuo failo pavadinimo ilgio).
- Maksimalus albumų skaičius: 99.
- Tinkami atrankos dažniai: 32 kHz, 44.1kHz, 48 kHz.
- Tinkami bitų dažniai: 32~320 (kbps), kintamieji bitų dažniai.

### Įrenginio priežiūra

#### Korpuso valymas

- Naudokite minkštą medžiagą lengvai sudrėkintą silpname valiklyje. Nenaudokite skysčių, turinčių alkoholio, spirito, amoniako ar aštrių dalelių.

#### Diskų valymas

- Jeigu diskas išsipurvina, nuvalykite jį su medžiagos skiaute. Valykite diską nuo vidurio į kraštus.



- Nenaudokite tokių tirpiklių kaip benzolas, kitų valiklių, arba antistatinių purškiklių skirtų analoginiams įrašams (plokštelėms).

#### CD lęšio valymas

- Po ilgo naudojimo dulкės ir purvas gali susikaupti ant disko lęšio. Norėdami užtikrinti gerą garso kokybę, nuvalykite lęšį su PHILIPS CD Lens valikliu arba bet koku kitu tam skirtu valikliu. Sekite instrukcijas, pateiktas su valikliais.

# 10. Trikčių šalinimas



## Dėmesio

- Niekada nenuimkite apsauginio sistemos dangčio.

Niekada patys netaisykite įrenginio, nes taip pažeisite garantiją.

Jeigu naudodamiesi šia sistema susiduriate su problemomis, pirmiausiai perskaitykite šį skyrių. Jeigu sutrikimo pašalinti nepavyko, aplankykite tinklapį internete, adresu [www.philips.com/welcome](http://www.philips.com/welcome). Kai bandysite susisiekti su Philips, būtinai žinokite modelio ir serijos numerį ir būkite šalia savo įrenginio.

### Nėra maitinimo

- Įsitikinkite, kad garso sistemos AC maitinimo laidas yra teisingai prijungtas.
- Įsitikinkite, kad elektros lizde yra elektros energija.
- Taupydamas energiją, pasibaigus takelio grojimui, jūsų įrenginys po 15 minučių, per kurias neatliekate jokių veiksmų, persijungs į budėjimo režimą.

### Nėra garso arba prastas garsas

- Pareguliuokite garsumo lygį.

### Garso sistema nereaguoja

- Atjunkite įrenginį iš elektros tinklo, o tada vėl prijunkite ir bandykite įjungti sistemą.
- Taupydamas energiją, pasibaigus takelio grojimui, jūsų įrenginys po 15 minučių, per kurias neatliekate jokių veiksmų, persijungs į budėjimo režimą.

### Neveikia nuotolinio valdymo pultas

- Prieš spausdami bet kokią funkcijų mygtuką, jūs turite pasirinkti šaltinį nuotolinio valdymo pulte.
- Sumažinkite atstumą tarp nuotolinio valdymo pulsto ir garso sistemos.
- Įdėkite baterijas pagal poliškumą (+/-).
- Pakeiskite baterijas.
- Nukreipkite nuotolinio valdymo pultą tiesiai į grotuve esantį sensorių.

### Nerandamas diskas

- Įdėkite diską.
- Patikrinkite, ar diskas nėra įdėtas atvirkščiai.
- Palaukite, kol nuo lęšio nudžiūs drėgmė.
- Pakeiskite arba nuvalykite diską.
- Naudokite tik užbaigtus įrašyti bei tinkamo formato diskus.

### Kai kurie USB įrenginyje esantys failai yra nerodomi

- Katalogų arba failų skaičius viršija leistinas ribas. Tai nėra gedimas.
- Nesuderinami failų formatai.

### Nesuderinamas USB įrenginio formatas

- Jūsų USB įrenginys nesuderinamas su šia garso sistema. Pabandykite prijungti kitą įrenginį.

### Prastas radijo bangų priėmimas

- Padidinkite atstumą tarp garso sistemos ir televizoriaus arba VCR vaizdo grotuvo.
- Prijunkite lauko (išorinę) anteną.

### Neveikia laikmatis

- Teisingai nustatykite laikrodį.
- Aktyvuokite laikmatį.

### Išsityrnė laikrodžio/laikmačio nustatymai

- Buvo sutrikęs maitinimas arba atjungtas elektros laidas.
- Nustatykite laikrodį/laikmatį iš naujo.



Techniniai duomenys gali keistis be išankstinio perspėjimo.

© 2012 Koninklijke Philips Electronics N.V.

Visos teisės saugomos.

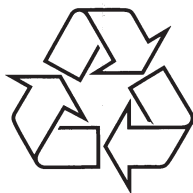

Daugiau apie firmos "Philips" gaminius galite sužinoti  
pasauliniame Interneto tinkle. Svetainės adresas:  
<http://www.philips.com>