

Immer für Sie da

Hier können Sie Ihr Produkt registrieren und Unterstützung erhalten:
www.philips.com/welcome



DCM3155/12



Benutzerhandbuch

PHILIPS

Inhaltsangabe

1	Sicherheit und Hinweise	2
	Sicherheit	2
	Hinweis	4

2	Ihr Mikrosystem	5
	Einführung	5
	Lieferumfang	5
	Geräteübersicht	6

3	Erste Schritte	9
	Anschließen an die Stromversorgung	9
	Vorbereiten der Fernbedienung	9
	Einstellen der Uhr	10
	Automatisches Speichern von Radiosendern	10
	Einschalten	11
	Demonstration der Funktionen des Geräts	11

4	Wiedergabe	12
	Disc-Wiedergabe	12
	Wiedergeben von USB	13

5	Wiedergeben von iPod/iPhone	14
	Kompatible iPod/iPhone-Modelle	14
	Wiedergeben vom iPod/iPhone	14
	Aufladen des iPods/iPhones	14

6	Empfangen von Radiosendern	15
	Einstellen eines Radiosenders	15
	Automatisches Programmieren von Radiosendern	15
	Manuelles Programmieren von Radiosendern	15
	Auswählen eines voreingestellten Radiosenders	15
	Auswählen von Stereo-/Mono-Übertragung	16
	Anzeigen von RDS-Informationen	16

7	Anpassen von Toneinstellungen	17
	Einstellen der Lautstärke	17
	Auswählen eines vordefinierten Sound-Effekts	17
	Stummschalten	17

8	Weitere Funktionen	17
	Einstellen des Sleep-Timers	17
	Einstellen des Alarm-Timers	17
	Wiedergabe über ein externes Audiogerät	18
	Anpassen der Anzeigehelligkeit	19

9	Produktinformationen	20
	Technische Daten	20
	Informationen zur USB-Wiedergabefähigkeit	20
	Unterstützte MP3-Disc-Formate	21
	Wartung	21

10	Fehlerbehebung	22
-----------	-----------------------	-----------

1 Sicherheit und Hinweise

Lesen Sie alle Anweisungen sorgfältig durch, bevor Sie dieses Produkt verwenden. Wenn Sie sich bei der Verwendung nicht an die folgenden Hinweise halten, erlischt Ihre Garantie.

Sicherheit



Warnung

- Öffnen Sie auf keinen Fall das Gehäuse des Geräts.
- Fetten Sie niemals Teile dieses Geräts ein.
- Stellen Sie dieses Gerät niemals auf andere elektrische Geräte.
- Setzen Sie dieses Gerät nicht direktem Sonnenlicht, offenem Feuer oder Wärme aus.
- Schauen Sie nie in den Laserstrahl im Inneren des Geräts.
- Stellen Sie sicher, dass das Netzkabel oder der Stecker immer leicht zugänglich sind, sodass Sie das Gerät schnell von der Stromversorgung trennen können.

- ① Lesen Sie diese Anweisungen durch.
- ② Bewahren Sie diese Anweisungen auf.
- ③ Beachten Sie alle Warnhinweise.
- ④ Befolgen Sie alle Anweisungen.
- ⑤ Verwenden Sie dieses Gerät nicht in der Nähe von Wasser.
- ⑥ Reinigen Sie das Gerät nur mit einem trockenen Tuch.
- ⑦ Verdecken Sie keine Lüftungsöffnungen. Stellen Sie das Gerät gemäß den Vorschriften des Herstellers auf.
- ⑧ Platzieren Sie das Gerät nicht neben Wärmequellen, wie z. B. Heizkörpern, Öfen oder anderen Geräten (darunter auch Verstärker), die Wärme erzeugen.

- ⑨ Schützen Sie das Netzkabel, damit niemand auf das Kabel tritt oder es geknickt wird. Insbesondere darf dies nicht an den Steckern, an den Steckdosen oder an der Stelle geschehen, an der die Kabel das Gerät verlassen.
- ⑩ Verwenden Sie nur vom Hersteller empfohlenes Zubehör.
- ⑪ Verwenden Sie nur vom Hersteller empfohlene oder im Lieferumfang enthaltene Wagen, Ständer, Stative, Montagehalterungen oder Tische. Verschieben Sie einen Wagen vorsichtig, um Verletzungen durch Umfallen des Geräts und/oder des Wagens zu vermeiden.



- ⑫ Ziehen Sie bei Gewittern oder bei längerer Nichtverwendung des Geräts den Netzstecker.
- ⑬ Lassen Sie sämtliche Reparaturen ausschließlich von qualifiziertem Servicepersonal durchführen. Reparaturen sind notwendig, wenn das Gerät beschädigt wurde, z. B. wenn das Netzkabel oder der Netzstecker beschädigt wurden, Gegenstände in das Gerät gefallen sind, Flüssigkeit über das Gerät geschüttet wurde, das Gerät Regen oder Feuchtigkeit ausgesetzt wurde oder das Gerät nicht ordnungsgemäß funktioniert oder fallen gelassen wurde.
- ⑭ Das Gerät darf nicht mit Flüssigkeiten benetzt oder bespritzt werden.
- ⑮ Auf das Gerät dürfen keine möglichen Gefahrenquellen gestellt werden (z. B. mit einer Flüssigkeit gefüllte Gegenstände, brennende Kerzen).
- ⑯ Wenn der Netzstecker (MAINS) bzw. Gerätestecker als Trennvorrichtung verwendet wird, muss die Trennvorrichtung frei zugänglich bleiben.

- 17 Stellen Sie sicher, dass ausreichend freier Platz um das Gerät zur Verfügung steht, um eine ausreichende Belüftung sicherzustellen.
- 18 Batterien (Akkus bzw. integrierte Akkus) sollten nicht starker Wärme durch Sonnenlicht, Feuer etc. ausgesetzt werden.



Ihr Produkt enthält Batterien, die der Europäischen Richtlinie 2006/66/EG unterliegen. Diese dürfen nicht mit dem normalen Hausmüll entsorgt werden. Bitte informieren Sie sich über die örtlichen Bestimmungen zur gesonderten Entsorgung von Batterien, da durch die korrekte Entsorgung Umwelt und Menschen vor möglichen negativen Folgen geschützt werden.

Pflege Ihres Geräts

- Legen Sie keine anderen Gegenstände außer Discs in das Disc-Fach.
- Legen Sie keine verbogenen Discs oder Discs mit Rissen in das Disc-Fach.
- Wenn Sie das Gerät über längere Zeit nicht verwenden, nehmen Sie die Discs aus dem Disc-Fach.
- Reinigen Sie das Gerät nur mit einem Mikrofasertuch.

Umweltschutz



Ihr Gerät wurde unter Verwendung hochwertiger Materialien und Komponenten entwickelt und hergestellt, die recycelt und wiederverwendet werden können.



Befindet sich dieses Symbol (durchgestrichene Abfalltonne auf Rädern) auf dem Gerät, bedeutet dies, dass für dieses Gerät die Europäische Richtlinie 2002/96/EG gilt.

Informieren Sie sich über die örtlichen Bestimmungen zur getrennten Sammlung elektrischer und elektronischer Geräte.

Richten Sie sich nach den örtlichen Bestimmungen und entsorgen Sie Altgeräte nicht über Ihren Hausmüll. Durch die korrekte Entsorgung Ihrer Altgeräte werden Umwelt und Menschen vor möglichen negativen Folgen geschützt.

Prüfzeichen



Dieses Produkt entspricht den Richtlinien der Europäischen Union zu Funkstörungen.

Dieses Gerät ist mit diesem Etikett versehen:



Hinweis

- Das Typenschild befindet sich auf der Geräteunterseite.

Gehörschutz



Warnung

- Um mögliche Hörschäden zu vermeiden, hören Sie Audioinhalte nicht bei hoher Lautstärke über einen längeren Zeitraum.

Wählen Sie eine moderate Lautstärke.

- Das Verwenden von Kopfhörern bei hoher Lautstärke kann Ihrem Gehör schaden. Dieses Produkt kann Töne in einem Dezibelbereich wiedergeben, der bei einem gesunden Menschen bereits nach weniger als einer Minute zum Hörverlust führen kann. Der höhere Dezibelbereich ist für Personen gedacht, die bereits unter einer Beeinträchtigung ihres Hörvermögens leiden.
- Die Lautstärke kann täuschen. Die als "angenehm" empfundene Lautstärke erhöht sich mit der Zeit. Deswegen kann es vorkommen, dass nach längerem Zuhören als "normal" empfunden wird, was in Wirklichkeit sehr laut und für Ihr Gehör schädlich ist. Um diesen Effekt zu vermeiden, sollten Sie die Lautstärke vor der Eingewöhnung auf einen sicheren Lautstärkepegel einstellen und diese Einstellung nicht mehr verändern.

So finden Sie Ihren sicheren Lautstärkepegel:

- Stellen Sie den Lautstärkereglern auf eine geringe Lautstärke.
- Erhöhen Sie langsam die Lautstärke, bis der Ton klar und deutlich zu hören ist.

Hören Sie nur eine angemessene Zeit:

- Bei sehr intensiver Nutzung kann auch eine "sichere" Lautstärke zu Gehörschäden führen.
- Verwenden Sie deshalb Ihre Geräte in vernünftiger Weise, und pausieren Sie in angemessenen Zeitabständen.

Beachten Sie bei der Verwendung von Kopfhörern folgende Richtlinien.

- Hören Sie nur bei angemessener Lautstärke und nur eine angemessene Zeit lang.
- Achten Sie darauf, dass Sie den Lautstärkepegel auch nach der Eingewöhnungsphase unverändert lassen.
- Stellen Sie die Lautstärke nur so hoch ein, dass Sie Umgebungsgeräusche noch wahrnehmen können.
- In potenziell gefährlichen Situationen sollten Sie sehr vorsichtig sein oder die

Verwendung kurzzeitig unterbrechen. Verwenden Sie die Kopfhörer nicht, während Sie ein motorisiertes Fahrzeug führen, Fahrrad oder Skateboard fahren usw. Dies könnte für den Straßenverkehr gefährlich sein und ist in vielen Ländern verboten.

Hinweis

Änderungen oder Modifizierungen des Geräts, die nicht ausdrücklich von WOOX Innovations genehmigt wurden, können zum Erlöschen der Betriebserlaubnis führen.

Umweltinformationen

Auf überflüssige Verpackung wurde verzichtet. Die Verpackung kann leicht in drei Materialtypen getrennt werden: Pappe (Karton), Styropor (Polsterung) und Polyethylen (Beutel, Schaumstoff-Schutzfolie).

Ihr Gerät besteht aus Werkstoffen, die wiederverwendet werden können, wenn das Gerät von einem spezialisierten Fachbetrieb demontiert wird. Bitte beachten Sie die örtlichen Vorschriften zur Entsorgung von Verpackungsmaterial, verbrauchten Batterien und Altgeräten.



Be responsible
Respect copyrights

Das unbefugte Kopieren von kopiergeschütztem Material wie z. B. Computerprogrammen, Dateien, Sendungen und Tonaufnahmen kann eine Urheberrechtsverletzung und somit eine Straftat darstellen. Dieses Gerät darf für solche Zwecke nicht verwendet werden.

Made for

Die Angaben "Made for iPod" und "Made for iPhone" bedeuten, dass ein elektronisches Zubehörteil speziell für die Verwendung mit einem iPod oder iPhone entwickelt wurde. Zudem wurde vom Hersteller bestätigt, dass dieses Zubehörteil den Leistungsstandards von Apple entspricht. Apple ist für dieses Gerät oder die Einhaltung von Sicherheits- und sonstigen Richtlinien nicht verantwortlich. Bitte beachten Sie, dass der Gebrauch von diesem Zubehörteil mit iPod oder iPhone die Übertragungsleistung beeinflussen könnte.

iPod und iPhone sind eingetragene Marken von Apple Inc. in den Vereinigten Staaten und in anderen Ländern.

2 Ihr Mikrosystem

Herzlichen Glückwunsch zu Ihrem Kauf und willkommen bei Philips! Um die Unterstützung von Philips optimal nutzen zu können, sollten Sie Ihr Produkt unter www.philips.com/welcome registrieren.

Einführung

Mit diesem Gerät können Sie Audioinhalte von Discs, USB-Massenspeichergeräten, iPods/iPhones und anderen externen Geräten genießen oder Radiosender hören.

Das Gerät unterstützt folgende Medienformate:



Lieferumfang

Prüfen Sie zunächst den Verpackungsinhalt:

- Hauptgerät
- Fernbedienung
- 1 x AAA-Batterie
- Netzkabel
- Kurzes Benutzerhandbuch
- Sicherheit und Hinweise – Merkblatt

Geräteübersicht

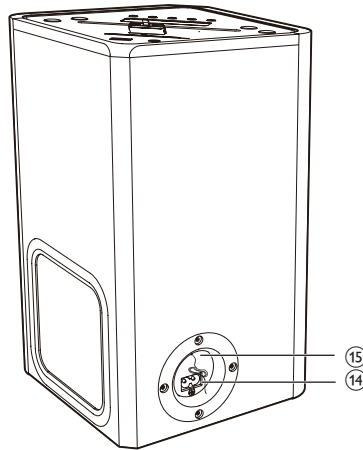
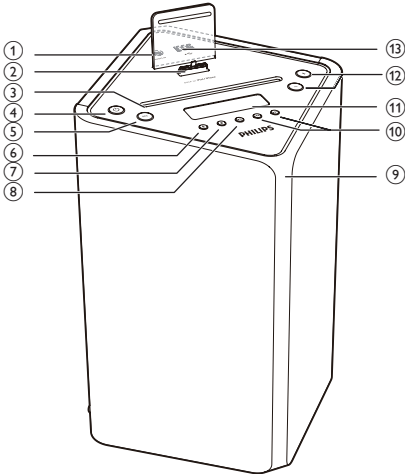

① AUDIO IN

- Anschließen eines externen Audiogeräts

② Dock für iPod/iPhone

③ Disc-Fach

④

- Einschalten des Geräts, und Wechseln in den Standby- oder Eco Power-Standby-Modus

⑤ SRC

- Wählen Sie eine Quelle aus: DISC, USB, TUNER, IPOD IPHONE oder AUDIO IN.

⑥

- Auswerfen der Disc

⑦

- Stoppen der Wiedergabe
- Löschen eines Programms
- Aufrufen des iPod/iPhone-Menüs
- Ein-/Ausschalten der Funktionsdemonstration im Standby-Modus

⑧

- Starten oder Anhalten der Wiedergabe

⑨ Betriebsanzeige

- Leuchtet auf, wenn sich das Gerät im Eco Power-Modus befindet.
- Blinkt, wenn das Gerät mit der Stromversorgung verbunden ist.

⑩

- Springen zum vorherigen/nächsten Titel
- Einstellen eines Radiosenders
- Halten Sie die Taste gedrückt, um innerhalb von Titeln/Discs/USB-Geräten/iPod/iPhone zu suchen.

⑪ Anzeigefeld

- Anzeigen des aktuellen Status

⑫ VOL -/+

- Einstellen der Lautstärke
- Einstellen der Uhrzeit

⑬

- USB-Buchse

⑭ AC ~ MAINS

- Stromanschlussbuchse

⑮ FM AERIAL

Übersicht über die Fernbedienung

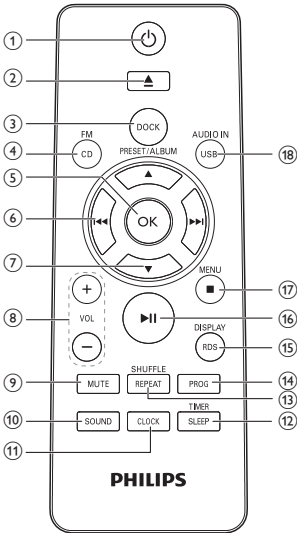

①

- Einschalten des Systems oder Wechseln in den Standby- oder Eco Power-Modus

②

- Auswerfen der Disc

③ DOCK

- Auswählen von IPOD IPHONE als Quelle

④ CD/FM

- Wählen Sie die Disc-Quelle aus.
- Auswählen der UKW-Radioquelle

⑤ OK

- Bestätigen einer Auswahl
- Umschalten zwischen STEREO und MONO in der Tuner-Quelle

⑥

- Springen zum vorherigen/nächsten Titel
- Einstellen eines Radiosenders
- Halten Sie die Taste gedrückt, um innerhalb von Titeln/Discs/USB-Geräten/iPod/iPhone zu suchen.

⑦ PRESET/ALBUM ▲ / ▼

- Springen zum vorhergehenden / nächsten Album
- Auswählen eines voreingestellten Radiosenders
- Navigieren durch das iPod/iPhone-Menü
- Einstellen der Uhrzeit

⑧ VOL +/-

- Einstellen der Lautstärke
- Einstellen der Uhrzeit

⑨ MUTE

- Stummschalten oder erneutes Einschalten des Tons.

⑩ SOUND

- Auswählen einer voreingestellten Sundeinstellung

⑪

- Einstellen der Uhr im Standby-Modus
- Anzeigen der Zeit in jedem Quellmodus

⑫ SLEEP/TIMER

- Einstellen des Sleep-Timers
- Einstellen des Alarm-Timers

⑬ REPEAT/SHUFFLE

- Auswählen des Wiedergabewiederholungsmodus
- Auswählen des Zufallwiedergabemodus (außer bei IPOD IPHONE als Quelle)

⑭ PROG

- Programmieren von Titeln in der Disc-/USB-Quelle
- Programmieren von Radiosendern

⑮ RDS/DISPLAY

- Auswählen der RDS-Senderinformationen
- Synchronisieren der Uhrzeit mit einem RDS-Sender
- Auswählen der Anzeigeeinformationen während der Wiedergabe

- Einstellen der Anzeigehelligkeit im Standby-Modus

16 ►||

- Starten oder Anhalten der Wiedergabe

17 ■ /MENU

- Stoppen der Wiedergabe
- Löschen eines Programms
- Aufrufen des iPod/iPhone-Menüs
- Ein-/Ausschalten der Funktionsdemonstration im Standby-Modus

18 USB/AUDIO IN

- Auswählen der USB-Quelle
- Auswählen einer externen Audiogerätequelle

3 Erste Schritte



Achtung

- Die Verwendung von Steuerelementen, Einstellungen oder Vorgehensweisen, die von dieser Darstellung abweichen, können zu gefährlichen Strahlenbelastungen oder anderen Sicherheitsrisiken führen.

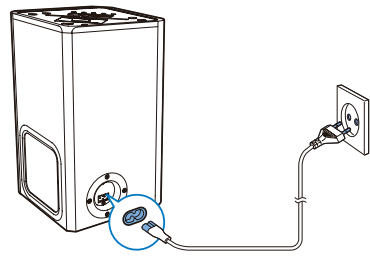

Folgen Sie den Anweisungen in diesem Kapitel immer nacheinander.

Wenn Sie mit Philips Kontakt aufnehmen, werden Sie nach der Modell- und Seriennummer Ihres Geräts gefragt. Sie finden die Modell- und Seriennummer auf der Rückseite des Geräts. Notieren Sie die Nummern:

Modell-Nr: _____

Serien-Nr: _____

Anschließen an die Stromversorgung



Achtung

- Möglicher Produktschaden! Stellen Sie sicher, dass die Spannung mit der Spannung übereinstimmt, die auf der Rück- oder Unterseite des Geräts angegeben ist.
- Stromschlaggefahr! Ziehen Sie immer am Stecker, um das Stromkabel vom Netzanschluss zu trennen, Ziehen Sie niemals am Kabel.
- Vergewissern Sie sich vor dem Anschließen des Netzkabels, dass alle anderen Verbindungen hergestellt wurden.

Anschließen des Netzkabels

- der **AC ~ MAINS**-Buchse des Hauptgeräts.
- einer Steckdose.

Vorbereiten der Fernbedienung



Achtung

- Explosionsgefahr! Halten Sie die Batterien von Hitze, Sonnenlicht und Feuer fern. Werfen Sie die Batterien niemals ins Feuer.

So tauschen Sie die Batterien der Fernbedienung aus:

- 1 Öffnen Sie das Batteriefach.
- 2 Setzen Sie wie abgebildet eine AAA-Batterie mit der korrekten Polarität (+/-) ein.
- 3 Schließen Sie das Batteriefach.

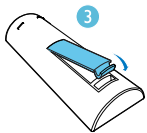
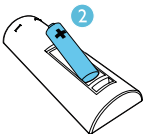
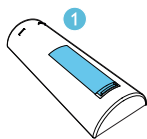

Hinweis

- Wenn Sie die Fernbedienung längere Zeit nicht verwenden, sollten Sie die Batterie entfernen.
- Batterien enthalten chemische Substanzen und müssen daher ordnungsgemäß entsorgt werden.

- 4 Drücken Sie **PRESET/ALBUM ▲ / ▼**, um die Stunden einzustellen.
- 5 Drücken Sie zur Bestätigung die Taste **CLOCK**.
↳ Die Minutenanzeige beginnt zu blinken.
- 6 Drücken Sie auf **PRESET/ALBUM ▲ / ▼**, um die Minuten einzustellen.
- 7 Drücken Sie zur Bestätigung die Taste **CLOCK**.



Hinweis

- Sie können auch **VOL +/-** auf der Fernbedienung oder dem Hauptgerät drücken, um das Stundenformat sowie die Stunden und Minuten einzustellen.
- Um den Uhreinstellmodus ohne Speichern zu verlassen, drücken Sie **■ /MENU**.
- Wenn 90 Sekunden lang keine Taste gedrückt wird, verlässt das Gerät den Einstellungsmodus für die Uhr automatisch.



Tipp

- Sie können **CLOCK** drücken, um die Uhr in jedem Quellmodus anzuzeigen.

Einstellen der Uhr



Hinweis

- Sie können die Uhrzeit nur im Standby-Modus einstellen.

- 1 Halten Sie im Standby-Modus **CLOCK** gedrückt, um den Einstellungsmodus für die Uhr aufzurufen.
- 2 Drücken Sie **PRESET/ALBUM ▲ / ▼**, um das 12- oder das 24-Stundenformat auszuwählen.
- 3 Drücken Sie zur Bestätigung die Taste **CLOCK**.
↳ Die Ziffern für die Stundenanzeige beginnen zu blinken.

Automatisches Speichern von Radiosendern

Wenn keine Radiosender gespeichert sind, kann das Gerät Radiosender automatisch speichern.

- 1 Einschalten des Geräts
- 2 Drücken Sie **SRC**, um die TUNER-Quelle auszuwählen.
↳ [AUTO INSTALL – PRESS PLAY – STOP CANCEL] (Drücken Sie **▶||**, um die automatische Installation zu starten, oder drücken Sie **■** zum Abbrechen) wird angezeigt.
- 3 Drücken Sie die Taste **▶||**.
↳ Das Gerät speichert automatisch alle Radiosender mit ausreichender Signalstärke.

- ↳ Nachdem alle verfügbaren Radiosender gespeichert sind, wird automatisch der erste gespeicherte Radiosender wiedergegeben.

Einschalten

- Drücken Sie .
 - ↳ Das Gerät wechselt zu der zuletzt gewählten Quelle.



Schalten in den Standby-Modus

- Drücken Sie erneut auf , um das Gerät in den Standby-Modus zu schalten.
 - ↳ Im Anzeigefeld wird die Uhr angezeigt (sofern eingestellt).

Wechseln in den Eco Power-Modus

- Halten Sie die Taste  mindestens drei Sekunden lang gedrückt.
 - ↳ **[ECOPOWER]** (Energiesparmodus) wird kurz angezeigt.

Tipp

- Das Gerät schaltet sich nach 15 Minuten im Standby-Modus in den Eco Power-Modus, wenn kein Apple-Gerät an das Gerät angeschlossen ist.
- Wenn ein Apple Gerät an die Einheit angeschlossen ist, kann diese nicht in den Eco-Standby-Modus schalten, wenn Sie  gedrückt halten.
- Nur im Betriebsmodus können Sie  gedrückt halten, um die Einheit in den Standby-Modus zu schalten.

Wechseln zwischen Standby-Modus und Eco Power-Modus:

- Halten Sie im Standby-/Eco Power-Modus die Taste  gedrückt, um in den Eco Power/Standby-Modus zu wechseln.

Tipp

- Die Betriebsanzeige leuchtet auf, wenn sich das Gerät im Eco Power-Modus befindet.

Demonstration der Funktionen des Geräts

- Drücken Sie im Standby-Modus auf  /MENU. **[WELCOME TO PHILIPS]** (Willkommen bei Philips) läuft von rechts nach links über das Display. Anschließend wird kurz **[DEMO ON]** (Demo an) angezeigt.
 - ↳ Die Funktionen dieses Systems werden nacheinander angezeigt.
- Um die Demonstration auszuschalten, drücken Sie erneut  /MENU.

Hinweis

- Sie können auch  auf dem Hauptgerät drücken, um die Demonstration ein-/auszuschalten.

4 Wiedergabe

Disc-Wiedergabe

- 1 Drücken Sie wiederholt **SRC**, um DISC als Quelle auszuwählen.
- 2 Legen Sie eine CD mit der bedruckten Seite nach vorne ein.
- 3 Die Wiedergabe startet automatisch. Falls dies nicht der Fall sein sollte, drücken Sie **▶II**.

Anhalten/Fortsetzen der Wiedergabe

- Drücken Sie während der Wiedergabe **▶II**, um die Wiedergabe anzuhalten/fortzusetzen.

Zu einem Titel springen

Für CDs:

- Drücken Sie die Taste **◀◀ / ▶▶**, um einen anderen Titel auszuwählen.

Bei MP3-Discs und USB-Geräten:

- 1 Drücken Sie auf **PRESET/ALBUM ▲ / ▼**, um ein Album oder einen Ordner auszuwählen.
- 2 Drücken Sie auf **◀◀ / ▶▶**, um einen Titel oder eine Datei auszuwählen.

Suchen innerhalb eines Titels

- 1 Halten Sie während der Wiedergabe **◀◀ / ▶▶** gedrückt.
- 2 Lassen Sie die Taste los, um zur normalen Wiedergabe zurückzukehren.

Programmieren von Titeln



Hinweis

- Sie können Titel nur dann programmieren, wenn Sie die Wiedergabe vorher beenden.

Sie können bis zu 20 Titel programmieren.

- 1 Drücken Sie **PROG**, um den Programmiermodus zu aktivieren.
↳ **[PROG]** (Programm) wird angezeigt.
- 2 Drücken Sie für MP3/WMA-Titel **PRESET/ALBUM ▲ / ▼**, um ein Album auszuwählen
- 3 Drücken Sie die Taste **◀◀ / ▶▶**, um einen Titel auszuwählen. Drücken Sie anschließend **PROG**, um die Auswahl zu bestätigen.
- 4 Wiederholen Sie die Schritte 2 und 3, um weitere Titel zu programmieren.
- 5 Drücken Sie die Taste **▶II**, um die programmierten Titel wiederzugeben.
↳ Während der Wiedergabe wird **[PROG]** (Programm) angezeigt.
 - Um ein Programm zu löschen, drücken Sie in der Stopp-Position auf **■ / MENU**.

Anzeigen von Wiedergabeinformationen

- Drücken Sie während der Wiedergabe wiederholt die Taste **RDS/DISPLAY**, um andere Wiedergabeinformationen anzuzeigen.
 - Für CD: Abgelaufene Zeit des aktuellen Titels, verbleibende Zeit des aktuellen Titels, abgelaufene Zeit aller Titel, verbleibende Zeit aller Titel.
 - Für MP3-/WMA-Disc und USB-Formate: ID3-Informationen, wie zum Beispiel **[TITLE]** (Titel), **[ARTIST]** (Künstler) und **[ALBUM]** (Album).

Auswählen der Optionen für Wiedergabewiederholung/ Zufallswiedergabe

- 1 Drücken Sie während der Wiedergabe wiederholt auf **REPEAT/SHUFFLE**, um eine Wiederholungsoption oder den Zufallswiedergabemodus auszuwählen.
 - **REP**: Der aktuelle Titel wird wiederholt wiedergegeben.
 - **REP ALL**: Alle Titel werden wiederholt wiedergegeben.
 - **REP ALB**: Alle Titel des aktuellen Albums werden wiederholt wiedergegeben.
 - **SHUF**: Alle Titel werden in zufälliger Reihenfolge wiedergegeben.
- 2 Um zur normalen Wiedergabe zurückzukehren, drücken Sie wiederholt auf **REPEAT/SHUFFLE**, bis keine Option mehr angezeigt wird.

- 2 Drücken Sie wiederholt die Taste **SRC**, um USB als Quelle auszuwählen.
 - ↳ Die Wiedergabe startet automatisch. Falls dies nicht der Fall sein sollte, drücken Sie **▶||**.
 - Um einen Ordner auszuwählen, drücken Sie die Taste **PRESET/ALBUM ▲ / ▼**.
 - Um eine Audiodatei auszuwählen, drücken Sie die Taste **◀◀ / ▶▶**.

Wiedergeben von USB

Hinweis

- Überprüfen Sie, ob auf dem USB-Gerät abspielbarer Audioinhalt vorhanden ist.

- 1 Verbinden Sie das USB-Speichergerät mit dem  -Anschluss.

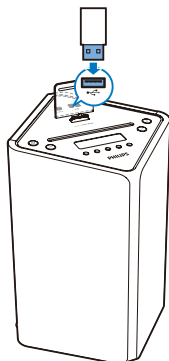

5 Wiedergeben von iPod/iPhone

Wenn ein iPod/iPhone an das Hauptgerät gedockt ist, können Sie Musik über die Lautsprecher hören.

Kompatible iPod/iPhone-Modelle

Apple iPod- und iPhone-Modelle mit Lightning-Dockinganschluss:

- iPod touch (5. Generation)
- iPod nano (7. Generation)
- iPhone 5

Wiedergeben vom iPod/iPhone

- 1 Setzen Sie den iPod oder das iPhone in das Dock ein. Drücken Sie wiederholt die Taste **SRC**, um IPOD IPHONE als Quelle auszuwählen.

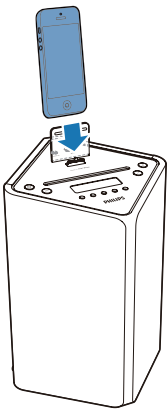

- 2 Wiedergabe von Musik auf dem iPod/iPhone
 - Um die Wiedergabe anzuhalten oder fortzusetzen, drücken Sie die Taste **▶||**.
 - Wenn Sie zu einem Titel springen möchten, drücken Sie die Taste **◀◀ / ▶▶**.
 - Um während der Wiedergabe einen Suchlauf durchzuführen, halten Sie die Taste **◀◀ / ▶▶** gedrückt, und lassen Sie sie los, um die normale Wiedergabe fortzusetzen.
 - Drücken Sie zur Auswahl von Menüeinträgen die Tasten **■ / MENU** und **PRESET/ALBUM ▲ / ▼**, um eine Option auszuwählen, und bestätigen Sie die Auswahl mit der Taste **OK**.

Tipp

- Um während der Wiedergabe zu suchen, können Sie auch **◀◀ / ▶▶** auf dem Hauptgerät gedrückt halten.

Aufladen des iPods/iPhones

Wird das Gerät eingeschaltet, beginnt der iPod oder das iPhone aufzuladen.

Hinweis

- Wenn die Einheit zum Energiesparen in den Eco Power-Modus wechselt, drücken Sie auf **⏻**, um die Einheit zuerst in den Standby-Modus zu versetzen und sicherzustellen, dass der angeschlossene iPod bzw. das iPhone normal aufgeladen werden kann.

6 Empfangen von Radiosendern

Tipp

- Für den optimalen Empfang ziehen Sie die Antenne vollständig aus, und richten sie aus.

Einstellen eines Radiosenders

- 1 Drücken Sie wiederholt die Taste **SRC**, um die Tuner-Quelle auszuwählen.
- 2 Halten Sie **◀◀ / ▶▶** mindestens 2 Sekunden gedrückt.
 - ↳ **[SEARCH]** (Suche) wird angezeigt.
 - ↳ Das Radio wechselt automatisch zu einem Sender mit hoher Signalstärke.
- 3 Wiederholen Sie Schritt 2, um weitere Sender einzustellen.

Tipp

- Um einen Sender mit schwacher Signalstärke auszuwählen, drücken Sie wiederholt auf **◀◀ / ▶▶** bis der Empfang optimal ist.

Automatisches Programmieren von Radiosendern

Sie können maximal 20 voreingestellte Radiosender (UKW) programmieren.

- Halten Sie im Tuner-Modus die Taste **PROG** mindestens 2 Sekunden lang gedrückt, um den automatischen Programmiermodus zu aktivieren.
 - ↳ **[AUTO]** (Automatisch) wird angezeigt.

- ↳ Alle verfügbaren Sender werden nacheinander je nach Wellenband-Empfangsstärke programmiert.
- ↳ Der erste programmierte Radiosender wird automatisch wiedergegeben.

Manuelles Programmieren von Radiosendern

Sie können maximal 20 voreingestellte Radiosender (UKW) programmieren.

- 1 Einstellen eines Radiosenders
- 2 Drücken Sie die Taste **PROG**, um in den Programmiermodus zu wechseln.
 - ↳ **[PROG]** (Programm) wird angezeigt.
- 3 Drücken Sie **PRESET/ALBUM ▲ / ▼**, um diesem Radiosender eine Nummer zuzuweisen, und bestätigen Sie dann mit **PROG**.
- 4 Wiederholen Sie die obigen Schritte zum Programmieren weiterer Sender.

Tipp

- Soll ein programmierter Sender überschrieben werden, speichern Sie einen anderen Sender an seiner Stelle.

Auswählen eines voreingestellten Radiosenders

- Drücken Sie im Tuner-Modus **PRESET/ALBUM ▲ / ▼**, um eine voreingestellte Sendernummer auszuwählen.

Tipp

- Stellen Sie die Antenne in möglichst großer Entfernung von Fernsehern, Videorecordern oder anderen Strahlungsquellen auf.
- Für den optimalen Empfang ziehen Sie die Antenne vollständig aus, und richten sie aus.

Auswählen von Stereo-/Mono-Übertragung

Bei Sendern mit schwachen Signalen: verbessern Sie den Empfang durch Änderung der Tonausgabe zu Mono.

- Drücken Sie in der Tuner-Quelle **OK**, um eine Einstellung auszuwählen:
 - **[STEREO]**: Stereo
 - **[MONO]**: Mono

Anzeigen von RDS-Informationen

Bei RDS (Radio Data System) handelt es sich um einen Dienst, der es UKW-Sendern ermöglicht, zusätzliche Informationen zu übermitteln. Wenn Sie einen RDS-Sender einstellen, werden das RDS-Symbol und der Name des Senders angezeigt.

- 1 Einstellen eines RDS-Senders.
- 2 Drücken Sie wiederholt auf **RDS/DISPLAY**, um folgende Informationen aufzurufen (sofern verfügbar):
 - ↳ Sendername
 - ↳ Programmart, zum Beispiel **[NEWS]** (Nachrichten), **[SPORT]** (Sport), **[POP M]** (Popmusik) usw.
 - ↳ RDS RT
 - ↳ RDS-UHRZEIT
 - ↳ Frequenz

Synchronisieren der Uhrzeit mit RDS

Sie können die auf dem Gerät angezeigte Uhrzeit mit der des RDS-Radiosenders synchronisieren.

- 1 Stellen Sie einen RDS-Radiosender ein, der Zeitsignale überträgt.
- 2 Halten Sie **RDS/DISPLAY** länger als 2 Sekunden gedrückt.
 - ↳ **[CT SYNC]** wird angezeigt, und das Gerät erkennt automatisch die RDS-Zeit.
 - ↳ Wenn das Gerät kein Zeitsignal empfängt, wird **[NO CT]** angezeigt.

Hinweis

- Die Genauigkeit der übermittelten Zeit hängt von dem RDS-Sender ab, der das Zeitsignal aussendet.

7 Anpassen von Toneinstellungen

Einstellen der Lautstärke

- Drücken Sie während der Wiedergabe die Taste **VOL +/-**, um die Lautstärke zu erhöhen bzw. zu verringern.

Auswählen eines vordefinierten Sound-Effekts

- Drücken Sie während der Wiedergabe wiederholt die Taste **SOUND**, um Folgendes einzustellen:
 - **[BALANCED]** (ausgeglichen)
 - **[WARM]** (warm)
 - **[BRIGHT]** (hell)
 - **[POWERFULL]** (kräftig)
 - **[CLEAR]** (löschen)

Stummschalten

- Drücken Sie während der Wiedergabe **MUTE**, um die Stummschaltung zu aktivieren/deaktivieren.

8 Weitere Funktionen

Einstellen des Sleep-Timers

Dieses Gerät kann nach einer voreingestellten Zeit automatisch in den Standby-Modus umschalten.

- Drücken Sie bei eingeschaltetem Gerät wiederholt auf **SLEEP/TIMER**, um einen Zeitraum (in Minuten) auszuwählen.
 - **[SLEEP OFF]**
 - **[SLEEP -- 120]**
 - **[SLEEP -- 90]**
 - **[SLEEP -- 60]**
 - **[SLEEP -- 45]**
 - **[SLEEP -- 30]**
 - **[SLEEP -- 15]**
- ↳ Bei aktiviertem Sleep-Timer wird **zZ** angezeigt.

Deaktivieren des Sleep-Timers

- Drücken Sie mehrmals **SLEEP/TIMER**, bis **[SLEEP OFF]** (Sleep-Timer aus) angezeigt wird.
 - ↳ Bei deaktiviertem Sleep-Timer wird **zZ** ausgeblendet.

Einstellen des Alarm-Timers

Dieses Gerät kann als Wecker genutzt werden. DISC-, USB-, TUNER-, IPOD IPHONE- oder PLAYLIST-Inhalte können zu einer voreingestellten Uhrzeit wiedergegeben werden.

- 1 Drücken Sie auf Φ , um das Gerät in den Standby-Modus zu schalten.
- 2 Stellen Sie sicher, dass die Uhrzeit korrekt eingestellt ist.

- 3 **SLEEP/TIMER** gedrückt halten.
↳ Die Aufforderung zur Auswahl der Quelle wird angezeigt.
- 4 Drücken Sie wiederholt **SRC**, um eine Quelle auszuwählen: DISC, USB, TUNER, IPOD IPHONE oder PLAYLIST.
- 5 Drücken Sie zur Bestätigung die Taste **SLEEP/TIMER**.
↳ Die Ziffern für die Stundenanzeige beginnen zu blinken.
- 6 Drücken Sie **PRESET/ALBUM ▲ / ▼**, um die Stunden einzustellen.
- 7 Drücken Sie zur Bestätigung die Taste **SLEEP/TIMER**.
↳ Die Minutenanzeige beginnt zu blinken.
- 8 Drücken Sie **PRESET/ALBUM ▲ / ▼**, um die Minuten einzustellen.
- 9 Drücken Sie zur Bestätigung die Taste **SLEEP/TIMER**.
↳ **[VOL]** (Lautstärke) beginnt zu blinken.
- 10 Drücken Sie die Taste **PRESET/ALBUM ▲ / ▼**, um die Lautstärke einzustellen, und drücken Sie zur Bestätigung die Taste **SLEEP/TIMER**.
↳ Der Timer wurde eingestellt und ist nun aktiviert.



Tip

- Für die Quellenauswahl können Sie auch **VOL +/-**, **PRESET/ALBUM ▲ / ▼** auf der Fernbedienung oder **VOL +/-** auf dem Hauptgerät drücken.
- Für die Stunden-/Minuten-/Lautstärkeregelung können Sie auch **VOL +/-** auf der Fernbedienung oder auf dem Hauptgerät drücken.

Aktivieren und Deaktivieren des Alarm-Timers

- 1 Drücken Sie auf ϕ , um das Gerät in den Standby-Modus zu schalten.

- 2 Drücken Sie wiederholt auf **SLEEP/TIMER**, um die Alarmfunktion zu aktivieren oder zu deaktivieren.
↳ Bei aktivierter Alarmfunktion wird im Display ϕ angezeigt.
↳ Wenn der Timer deaktiviert ist, erlischt die Anzeige ϕ auf dem Display.



Hinweis

- Im AUDIO IN-Modus kann die Alarmfunktion nicht eingestellt werden.
- Ist DISC/USB/Dock als Quelle ausgewählt und kann der Titel nicht wiedergegeben werden, wird automatisch der Tuner aktiviert.
- Wenn Sie eine Wiedergabeliste auf Ihrem iPod/iPhone als Alarmquelle ausgewählt haben, müssen Sie auf Ihrem iPod/iPhone eine Wiedergabeliste mit dem Namen "PHILIPS" erstellen.
- Wenn keine Wiedergabeliste mit dem Namen "PHILIPS" auf dem iPod/iPhone existiert oder die Wiedergabeliste keinen abspielbaren Titel enthält, wechselt das Gerät zur iPod-/iPhone-Bibliothek.

Wiedergabe über ein externes Audiogerät

Sie können Inhalte von einem externen Audiogerät, zum Beispiel einem MP3-Player, über dieses Gerät wiedergeben.

- 1 Schließen Sie das Audiogerät an. Schließen Sie das AUDIO IN-Kabel (nicht im Lieferumfang enthalten) an die **AUDIO IN**-Buchse und an die Kopfhörerbuchse des Audiogeräts an.

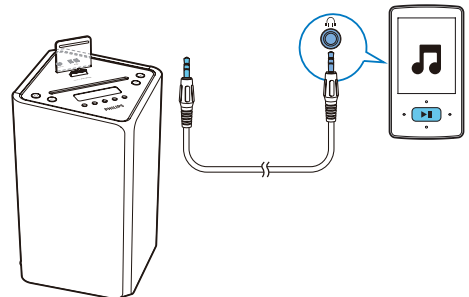

- 2 Drücken Sie die Taste **SRC**, um **AUDIO IN** als Quelle auszuwählen.
- 3 Wiedergabe über ein externes Audiogerät

Anpassen der Anzeigehelligkeit



Hinweis

- Sie können die Anzeigehelligkeit nur im Standby-Modus einstellen.

Drücken Sie im Standby-Modus wiederholt **RDS/DISPLAY**, um die Anzeigehelligkeit einzustellen.

- Volle Helligkeit (100 %)
- Halbe Helligkeit (70 %)
- Niedrige Helligkeit (40 %)

9 Produktinformationen



Hinweis

- Die Produktinformationen können ohne vorherige Ankündigung geändert werden.

Technische Daten

Verstärker

Maximale Ausgangsleistung	50 W
Frequenzgang	45 Hz bis 20 kHz, ±3 dB
Signal/Rausch-Verhältnis	> 77 dBA
Audio In-Anschluss	600mV RMS 22 k Ω

Disc

Lasertyp	Halbleiter
Disc-Durchmesser	12 cm
Unterstützte Disc-Typen	CD-DA, CD-R, CD-RW, MP3-CD, WMA-CD
Audio-DAC	24 Bit/44,1 kHz
Klirrfaktor	< 0,8 % (1 kHz)
Frequenzgang	4 Hz bis 20 kHz (44,1 kHz)
Signal/Rausch-Verhältnis	> 77 dBA

Tuner

Empfangsbereich	UKW: 87,5 bis 108 MHz
Abstimmungsbereich	50 kHz
Anzahl der Senderspeicherplätze	20

Empfindlichkeit	
– Mono, 26 dB S/N Ratio	< 22 dBf
– Stereo, 46 dB S/N Ratio	< 43 dBf
Suchempfindlichkeit	< 28 dBf
Klirrfaktor	< 2 %
Signal/Rausch-Verhältnis	> 55 dB

Lautsprecher

Lautsprecherimpedanz	8 Ohm
Lautsprechertreiber	65 mm Full-Range
Empfindlichkeit	> 83 dB/m/W ±4 dB/m/W

Allgemeine Informationen

Netzspannung	110-240V~, 50/60 Hz
Betriebs-Stromverbrauch	25 W
Eco-Standby-Stromverbrauch	< 0,5 W
USB Direct	Version 2.0 HS
Abmessungen	
- Hauptgerät (B x H x T)	234 x 364 x 239 mm
Gewicht	
- Hauptgerät	2,5 kg

Informationen zur USB-Wiedergabefähigkeit

Kompatible USB-Geräte:

- USB-Flash-Speicher (USB 1.1 und USB 2.0)
- USB-Flash-Player (USB 1.1 und USB 2.0)
- Speicherkarten (zusätzliches Kartenlesegerät zum Einsatz mit diesem Gerät erforderlich)

Unterstützte Formate:

- USB- oder Speicher-Dateiformat FAT12, FAT16, FAT32 (Abschnittsgröße: 512 Byte)
- MP3-Bitrate (Übertragungsgeschwindigkeit): 32 – 320 Kbit/s und variable Bitrate
- WMA Version 9 oder ältere Versionen
- Die Verschachtelung von Verzeichnissen ist auf maximal 8 Ebenen beschränkt.
- Anzahl der Alben/Ordner: maximal 99
- Anzahl der Tracks/Titel: maximal 999
- ID3-Tag (Version 2.0 bis Version 2.3)
- Dateiname in Unicode UTF8 (maximale Länge: 16 Byte)



- Verwenden Sie keine Lösungsmittel, wie Benzol, Verdüner, im Handel erhältliche Reinigungsmittel oder für analoge Schallplatten entwickeltes Antistatikspray.

Reinigen der Disc-Linse

- Nach längerem Gebrauch kann sich Schmutz oder Staub auf der optischen Linse ablagern. Um eine gute Wiedergabequalität zu gewährleisten, reinigen Sie die optische Linse mit Philips CD-Linsenreiniger oder einem im Handel erhältlichen Linsenreiniger. Befolgen Sie die Anweisungen zu dem Reiniger.

Unterstützte MP3-Disc-Formate

- ISO9660, Joliet
- Maximale Anzahl von Titeln: 999 (je nach Länge des Dateinamens)
- Maximale Anzahl von Alben: 99
- Unterstützte Sampling-Frequenzen: 32 kHz, 44,1 kHz, 48 kHz
- Unterstützte Bitraten: 32 bis 320 KBit/s, variable Bitraten

Wartung

Reinigen des Gehäuses

- Verwenden Sie ein weiches, mit einer milden Reinigungslösung leicht angefeuchtetes Tuch. Verwenden Sie keine Lösung, die Alkohol, Spirituosen, Ammoniak oder Scheuermittel enthält.

Reinigen von Discs

- Ist eine Disc verschmutzt, reinigen Sie sie mit einem Reinigungstuch. Wischen Sie die Disc von der Mitte nach außen hin ab.

10 Fehlerbehebung



Warnung

- Öffnen Sie auf keinen Fall das Gehäuse des Geräts.

Bei eigenhändigen Reparaturversuchen verfällt die Garantie.

Wenn Sie bei der Verwendung dieses Geräts Probleme feststellen, prüfen Sie bitte die folgenden Punkte, bevor Sie Serviceleistungen anfordern. Besteht das Problem auch weiterhin, besuchen Sie die Philips Website unter www.philips.com/support. Wenn Sie Philips kontaktieren, stellen Sie sicher, dass sich das Gerät in der Nähe befindet und die Modell- und Seriennummer verfügbar ist.

Keine Stromversorgung

- Prüfen Sie, ob das Netzkabel des Geräts ordnungsgemäß angeschlossen wurde.
- Stellen Sie sicher, dass die Steckdose Strom führt.
- Die Energiesparfunktion schaltet das System automatisch aus, wenn Sie innerhalb von 15 Minuten nach der letzten Wiedergabe keine Taste betätigt haben.

Kein Ton oder schlechte Tonqualität

- Einstellen der Lautstärke

Das Gerät reagiert nicht

- Ziehen Sie den Netzstecker, und schließen Sie ihn wieder an. Schalten Sie anschließend das Gerät erneut ein.
- Die Energiesparfunktion schaltet das System automatisch aus, wenn Sie innerhalb von 15 Minuten nach der letzten Wiedergabe keine Taste betätigt haben.

Fernbedienung funktioniert nicht.

- Wählen Sie die passende Quelle zunächst über die Fernbedienung statt über das Hauptgerät aus, bevor Sie eine Funktionstaste betätigen.

- Verringern Sie den Abstand zwischen der Fernbedienung und dem Gerät.
- Achten Sie beim Einsetzen der Batterie auf die korrekte Lage der Pole ("+" / "-"-Zeichen) gemäß Angabe.
- Tauschen Sie die Batterie aus.
- Richten Sie die Fernbedienung direkt auf den Sensor, der sich auf der Vorderseite des Geräts befindet.

Disc wird nicht erkannt

- Legen Sie eine Disc ein.
- Überprüfen Sie, ob Sie die Disc mit der beschrifteten Seite nach oben eingelegt haben.
- Warten Sie bis die kondensierte Feuchtigkeit auf der Linse verdunstet ist.
- Ersetzen oder reinigen Sie die Disc.
- Benutzen Sie eine finalisierte CD oder eine korrekt formatierte Disc.

Einige Dateien auf dem USB-Gerät werden nicht angezeigt

- Die Anzahl der Ordner oder Dateien auf dem USB-Gerät überschreitet ein bestimmtes Limit. Dies ist keine Fehlfunktion.
- Die Formate dieser Dateien werden nicht unterstützt.

Das USB-Gerät wird nicht unterstützt.

- Das USB-Gerät ist nicht mit dem Gerät kompatibel. Versuchen Sie ein anderes Gerät.

Schlechter Radioempfang

- Erhöhen Sie den Abstand vom Gerät zu Fernsehern oder Videorecordern.
- Ziehen Sie die UKW-Antenne ganz heraus, und richten Sie sie aus.

Die Zeitschaltuhr funktioniert nicht

- Stellen Sie die Uhrzeit korrekt ein.
- Schalten Sie die Zeitschaltuhr ein.

Die Uhrzeit-/Zeitschaltuhreinstellung wurde gelöscht

- Die Stromversorgung wurde unterbrochen bzw. das Gerät wurde vom Netz getrennt.
- Stellen Sie die Uhrzeit-/Zeitschaltuhreinstellungen erneut ein.



Specifications are subject to change without notice

2014 © WOOX Innovations Limited. All rights reserved.

Philips and the Philips' Shield Emblem are registered trademarks of Koninklijke Philips N.V. and are used by WOOX Innovations Limited under license from Koninklijke Philips N.V.

DCM3155_12_UM_V3.0

