

Užregistruokite savo prietaisą ir gaukite pagalbą internete
www.philips.com/welcome

DCM 278

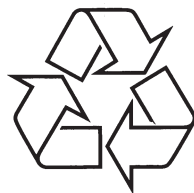

Daugiau apie firmos "Philips" gaminius galite sužinoti
pasauliniame Interneto tinkle. Svetainės adresas:
<http://www.philips.com>

Naudojimosi instrukcijų knygelė

1 Svarbu	3	6 Klausykitės radijo	15
Saugumas	3	Nustatykite radijo stotį.....	15
Pastaba	4	Automatinis radijo stočių programavimas	15
2 Jūsų mikro hi-fi sistema	6	Programuoti radijo stotis rankiniu būdu	15
Ižanga.....	6	Pasirinkti užprogramuotą radijo stotį	15
Ką rasite dėžutėje	6	FM stotys su RDS.....	15
Pagrindinio prietaiso apžvalga.....	7	7 Kitos funkcijos	16
Nuotolinio valdymo pultelio apžvalga	8	Nustatykite žadintuvą	16
3 Nuo ko pradėti	10	Nustatykite miego laikmatį	16
Pastatymas.....	10	Klausykitės išorinio prietaiso	16
Paruoškite nuotolinio valdymo pultelį.....	10	8 Pareguliuokite garsą	16
Prijunkite energijos tiekimą	10	Pareguliuoti garsumo lygį	16
Automatinis radijo stočių programavimas	11	Nutildyti garsą	16
Nustatykite laikrodį.....	11	Pasirinkti nustatytą garso efektą.....	16
Ijunkite	11	Sustiprinkite borus.....	16
4 Grokite	12	9 Prietaiso informacija	17
Grokite diskus	12	Charakteristikos.....	17
Grokite USB.....	12	USB grojimo informacija	17
Grojimo funkcijos	12	Palaikomi MP3 diskų formatai.....	18
5 iPod / iPhone grojimas	14	Priežiūra	18
Suderinami iPod / iPhone.....	14	10 Problemų sprendimas	19
Klausykitės iPod / iPhone	14		
Ikraukite iPod / iPhone	14		

! Atsargiai

- Niekuomet neardykite prietaiso korpuso.

Norėdami išlaikyti galiojančią garantiją, niekuomet nebandykite taisyti prietaiso patys. Jei susiduriate su problemomis, kai naudojate šią sistemą, patikrinkite žemiau esančius sprendimus, prieš kreipdamiesi pagalbos. Jei problemos išspręsti nepavyksta, apsilankykite Philips interneto puslapyje (www.philips.com/support). Kai susisiekiate su Philips, turėkite prietaisą netoliese, bei žinokite modelio bei serijos numerį.

Nėra energijos

- Išitikinkite, kad AC adapteris prijungtas teisingai.
- Išitikinkite, kad rozetė veikia.
- Siekiant taupyti energiją, šis prietaisas automatiškai išsijungia po 15 minučių, kai grojimas baigiamas ir jokių veiksmų neatliekama.

Nėra garso arba prasta kokybė

- Pareguliuokite garsumą.

Prietaisas nereaguoja

- Atjunkite ir vėl prijunkite elektros maitinimo laidą ir iš naujo įjunkite prietaisą.

Disko nerandama

- Įdėkite diską.
- Patikrinkite, ar diskas įdėtas teisingai.
- Palaukite, kol susikaupusi drėgmė išsigaruos nuo disko lęšio.
- Pakeiskite arba nuvalykite diską.
- Naudokite tik užbaigtus diskus ir teisingo formato diskus.

Nuotolinio valdymo pultelis neveikia

- Prieš spausdami bet kokios funkcijos mygtuką, pirmiausia pasirinkite teisingą šaltinį naudodamiesi nuotolinio valdymo pulteliu, o ne prietaisu.
- Sumažinkite atstumą tarp nuotolinio valdymo pultelio ir prietaiso.
- Įdėkite baterijas su teisingu poliškumu (+/- ženklai), kaip nurodyta.
- Pakeiskite baterijas.
- Nukreipkite nuotolinio valdymo pultelį tiesiai į sensorių prietaiso priekyje.

Negali groti kai kurių failų USB prietaise

- Katalogų ar failų skaičius USB prietaise per didelis. Šis reiškinys nėra gedimas.
- Failų formatai nepalaikomi.

USB prietaisas nepalaikomas

- USB prietaisas yra nesuderinamas su šiuo prietaisu. Pabandykite kitą.

Radio priėmimas prastas

- Padidinkite atstumą tarp prietaiso ir televizoriaus ar video grotuvo.
- Pilnai ištempkite FM anteną.

Laikrodžio / žadintuvo nustatymas išsityręs

- Energijos tiekimas buvo sutrikęs arba elektros maitinimo laidas buvo atjungtas.
- Iš naujo nustatykite laikrodį / žadintuvą.

Žadintuvus neveikia

- Teisingai nustatykite laikrodį.
- Ijunkite žadintuvą.

Palaikomi MP3 diskų formatai

- ISO9660, Joliet
- Maksimalus takelių skaičius: 999 (priklausomai nuo failų pavadinimų ilgio)
- Maksimalus albumų skaičius: 99
- Palaikomi dažniai: 32 kHz, 44,1 kHz, 48 kHz
- Palaikomi bitų dažniai: 32~320 (kbps), kintami dažniai
- ID3 tag v 2.0 ar naujesni
- Katalogų skaičius gilyn: iki 8 lygių

Priežiūra

Korpuso valymas

- Naudokite minštą šluostę, lengvai sudrėkintą švelniu valikliu. Nenaudokite valiklių su alkoholiu, spiritu, amoniaku ar šveitikliais.

Diskų valymas

- Kai diskas susipurvina, valykite jį minkšta šluoste. Valykite diską nuo centro kraštų link.
- Nenaudokite valiklių su benzolu, skiedikliu, buitinės chemijos ar antistatinių purškiklių, skirtų analoginiams įrašams.

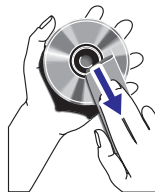

Disko lęšio valymas

- Po ilgo naudojimo purvas ar dulkės gali susikaupti ant disko lęšio. Norėdami užtikrinti gerą grojimo kokybę, nuvalykite disko lęšį su Philips diskų lęšio valikliu ar kitu specialiu valikliu. Sekite nurodymus, pridedamus prie valiklio.

Saugumas

1. Perskaitykite šias instrukcijas.
2. Išsaugokite šią naudojimosi instrukcijų knygelę.
3. Paisykite visų įspėjimų.
4. Laikykitės visų nurodymų.
5. Nenaudokite prietaiso netoli vandens.
6. Valykite tik su sausa šluoste.
7. Neuzblokuokite jokių ventiliacijos angų. Įdėkite pagal gamintojo nurodymus.
8. Nestatykite prietaiso netoli karščio šaltinių, tokių kaip radiatoriai, šildytuvai, krosnelės ar kiti aparatai (įskaitant stiprintuvus), kurie šyla.
9. Apsaugokite elektros maitinimo laidą, kad ant jo nevaikščiūtų, nesuapstų, ypač prie kištuko, jungiklių ir vietos, kurioje laidas jungiamas prie prietaiso.
10. Naudokite tik tuos priedus / aksesuarus, kuriuos nurodo gamintojas.
11. Naudokite tik tą vežimėlį, stovą, trikojį, rėmą ar staliuką, kuriuos nurodo gamintojas arba kuris parduodamas su prietaisu. Kai naudojamas vežimėlis, elkitės atsargiai jį judindami, kad neparvirstų.
12. Atjunkite šį prietaisą nuo elektros tinklo žaibuojant arba jei nenaudosite jo ilgą laiką.
13. Jei prietaisą reikia taisyti, kreipkitės į kvalifikuotą personalą. Kvalifikuota specialistų pagalba reikalinga, jei prietaisas buvo pažeistas bet koku būdu, pavyzdžiui, laidas ar kištukas yra pažeistas, skystis išsipylė ar kas nors nukrito ant prietaiso, prietaisas pateko į lietus ar drėgmę, neveikia tinkamai arba buvo numestas.



14. Baterijų naudojimo PERSPĖJIMAS: norėdami apsaugoti nuo baterijų pratekėjimo, kuris gali sužeisti, sugadinti jūsų daiktus ar patį prietaisą, imkitės šių saugumo priemonių:
 - Įdėkite baterijas teisingai, + ir – kaip parodyta ant prietaiso.
 - Nemaikykite baterijų (senų su naujomis ar anglies su šarminėmis ir pan.)
 - Išimkite baterijas, jei prietaisas nebus naudojamas ilgą laiką.
15. Ant prietaiso niekas neturėtų lašėti ar taškytis.
16. Nedėkite jokių galimo pavojaus šaltinių ant prietaiso (pvz. indų su skysčiais, degančių žvakių).
17. Šiame prietaise gali būti švino ir gyvsidabrio. Šių medžiagų išmetimas gali būti reguliuojamas aplinkosaugos reikalavimais. Norėdami gauti informacijos apie išmetimą ar perdirbimą, susisiekite su vietinėmis institucijomis arba Elektroninių pramonės šakų aljansu: www.eiae.org.
18. Kur srovės kištukas ar prietaiso šakotukas yra naudojamas kaip atjungimo prietaisas, atjungimo prietaisas turi visuomet būti veikiantis.

! Įspėjimas

- Niekuomet nepašalinkite šio prietaiso korpuso.
- Jokių šio prietaiso dalių sutepti nereikia.
- Niekuomet nestatykite šio prietaiso ant kitos elektroninės įrangos.
- Laikykite šį prietaisą toliau nuo tiesioginių saulės spindulių, atviros liepsnos ar karščio.
- Niekuomet nežiūrėkite į lazerio spindulį prietaiso viduje.
- Įsitinkite, kad visuomet turite lengvą priėjimą prie rozetės, kad galėtumėte lengvai atjungti prietaisą nuo elektros tinklo.

Klausymosi saugumas

Klausykites vidutiniu garsumu

- Ausinių naudojimas dideliu garsu gali pakenkti jūsų klausai. Šis prietaisas gali atkurti garsą tokiame decibelų diapazone, kad tai gali sukelti klausos sutrikimus sveikam žmogui, net jei tai trunka mažiau nei minutę. Aukštesni decibelų dažniai sukurti tiems, kurie jau turi klausos problemų.
- Garsas gali būti apgaulingas. Laikui bėgant klausia pripranta prie "normalaus" garsumo lygio ir gali pakelti didesnį garsumą. Tad po ilgesnio klausymosi tai, kas atrodo kaip "normalus" garsumas iš tiesų gali būti didelis garsumas ir kenksmingas jūsų klausai. Norėdami nuo to apsaugoti, nustatykite garsumą į normalų lygį prieš klausai adaptuojantis ir palikite jį tokį.

Norėdami nustatyti saugų garsumo lygį

- Nustatykite garsumo reguliatorių į žemą lygį.
- Po truputį didinkite garsumą iki komfortabilaus lygio – kai girdite aiškiai, be iškraipymų.

Klausykites ne per ilgai

- Ypatingai ilgas buvimas triukšme, net "normalaus" lygio, gali sukelti klausos sutrikimų.
- Naudo kitės įranga protingai ir darykite pertraukas.

Laikykitės šių nurodymų, kai naudojate ausinėmis

- Klausykites ne per dideliu garsu, ne per ilgai.
- Nereguliuokite garsumo klausai prisitaikius prie triukšmo.
- Nenustatykite tokio garsumo, kad negirdėtumėte, kas vyksta aplink jus.
- Būkite atsargūs ir nutraukite naudojimąsi potencialiai pavojingose situacijose. Nesinaudokite ausinėmis, kai vairuojate automobilį, dviratį, riedlentę ir pan., tai gali sukelti grėsmę kelyje ir kai kuriuose regionuose yra draudžiama.

Pastaba

Bet kokie šio prietaiso pakeitimai ar modifikacijos, kurios nėra patvirtintos Philips Consumer Lifestyle, gali panaikinti vartotojo teisę naudotis prietaisu.

Šis prietaisas atitinka Europos bendrijos radijo trikdžių reikalavimus. Šis prietaisas atitinka šias direktyvas ir taisykles: 2004/108/EC + 2006/95/EC.

Jūsų prietaisas pagamintas iš medžiagų, kurios gali būti perdirbamos ir panaudojamos dar kartą.

Kai šis perbraukto konteinerio simbolis nurodomas ant produkto, tai reiškia, kad produktas yra atitinkantis Europos direktyvą 2002/96/EC.

Laikykitės vietinių taisyklių ir nemeskite seno produkto kartu su kitomis namų apyvokos šiukšlėmis. Teisingas atsikratymas senu produktu padės sumažinti neigiamas pasekmes gamtai ir žmonių sveikatai.

Jūsų prietaise yra naudojamos baterijos, atitinkančios Europos direktyvą 2006/66/EC, jų negalima atsikratyti kartu su kitomis namų apyvokos šiukšlėmis.

Kai šis perbraukto konteinerio simbolis kartu su cheminiu simboliu "Pb" nurodomas ant produkto, tai reiškia, kad baterijos atitinka reikalavimus, esančius švino direktyvoje.

Prašome pasidomėti apie vietinę baterijų surinkimo sistemą.

Laikykitės vietinių taisyklių ir nemeskite senų baterijų kartu su kitomis namų apyvokos šiukšlėmis.



9. PRIETAISO INFORMACIJA

Pastaba

- Prietaiso informacija gali keistis be išankstinio perspėjimo.

Charakteristikos

STIPRINTUVAS

Išvesties galia2 x 5 W RMS
 Dažnis80 Hz – 16 KHz, ± 8 dB
 Signalo – triukšmo santykis> 60 dB
 Įvesties jautrumas MP3 link0,5 V RMS 20 kΩ

DISKAI

Lazerio tipasPuslaidininkis
 Disko diametras12 cm / 8 cm
 Palaikomi diskaiCD-DA, CD-R, CD-RW, MP3-CD, WMA-CD
 Audio DAC24 bitai / 44,1 kHz
 Bendras harmoninis iškraipymas< 1,5%
 Dažnis60 Hz – 16 KHz (44,1 kHz)
 Signalo / triukšmo santykis> 75 dBA

RADIJO IMTUVAS

DiapazonasFM: 87,5 – 108 MHz
 Dažnio žingsnis50 KHz
 Radijo stočių skaičius20

GARSIKALBIAI

Garsiakalbių tvarkyklė4" woofer
 Garsiakalbių varža5 W, 4 Ω

BENDRA Informacija

AC energija220 – 230 V, 50 Hz
 Energijos suvartojimas veikimo metu25 W
 Energijos suvartojimas budėjimo režime< 2 W
 Energijos suvartojimas ekonominiame režime < 1W
 USB DirectVersija 2.0/1.1

Išmatavimai

– Pagrindinio prietaiso (plotis x aukštis x gylis)542 x 238 x 102 mm
 Svoris
 – Pagrindinio prietaiso3,935 kg

USB grojimo informacija

Suderinami USB prietaisai:

- USB atmintinės (USB 2.0 arba USB 1.1)
- USB grotuvai (USB 2.0 arba USB 1.1)
- atminties kortelės (reikalauja papildomo kortelių skaitytuvo, kad veiktų su šiuo prietaisu)

Palaikomi formatai:

- USB arba atminties failų formatai FAT12, FAT16, FAT32 (sektorius dydis: 512 baitų)
- MP3 bitų dažnis (duomenų tankis): 32-320 Kbps ir kintamas dažnis
- WMA v9 ar naujesnė
- Katalogų skaičius gilyn: iki 8 lygių
- Maksimalus albumų / katalogų skaičius: 99
- Maksimalus takelių skaičius: 999
- ID3 tag v 2.0 ar naujesni
- Failų pavadinimai Unicode UTF8 (maksimalus ilgis: 128 baitai)

Nepalaikomi formatai:

- Tušti albumai: tuščias albumas yra albumas, kuriame nėra MP3 / WMA failų, jis nerodomas ekrane.
- Nepalaikomi failų formatai yra praleidžiami. Pavyzdžiui, Word dokumentai (.doc) arba MP3 failai su .dlf plėtiniais yra praleidžiami ir negrojami.
- AAC, WAV, PCM audio failai.
- DRM apsaugoti WMA failai (.wav, .m4a, .m4p, .mp4, .aac)
- WMA failai Lossless formatu.



7. KITOS FUNKCIJOS

Nustatykite žadintuvą

Šis prietaisas gali būti naudojamas kaip žadintuvas. DISC, TUNER, USB arba iPod yra aktyvuojamas ir pradeda groti nustatytu laiku.

Pastaba

- [sitikinkite, kad teisingai nustatėte laikrodį.]

1. Spauskite  norėdami perjungti prietaisą į budėjimo režimą.
2. Nuspauskite ir palaikykite **SLEEP / TIMER** ilgiau nei 2 sekundes.
↳ Nurodymas pasirinkti šaltinį rodomas.
3. Spauskite **CD, TUNER, USB** arba **iPod** norėdami pasirinkti šaltinį.
4. Spauskite **SLEEP / TIMER** norėdami patvirtinti.
↳ Laikrodžio skaičiai imami rodyti.
↳ Valandų skaičiai ima mirksėti.
5. Spauskite **◀◀ / ▶▶** norėdami nustatyti valandas.
6. Spauskite **SLEEP / TIMER** norėdami patvirtinti.
↳ Minučių skaičiai ima mirksėti.
7. Spauskite **◀◀ / ▶▶** norėdami nustatyti minutes.
↳ Žadintuvas yra nustatytas ir aktyvuotas.
↳  rodoma ekrane.

Nustatykite miego laikmatį

Šis prietaisas gali automatiškai persijungti į budėjimo režimą po nustatyto laiko.

1. Kai prietaisas yra įjungtas, spauskite **SLEEP / TIMER** pakartotinai norėdami pasirinkti laikotarpį (minutėmis).
↳ Kai miego laikmatis yra aktyvuotas, ekrane rodoma **ZZZ**.

Kaip išjungti miego laikmatį

1. Spauskite **SLEEP / TIMER** pakartotinai, kol **“OFF”** (išjungta) parodoma ekrane.
↳ Kai miego laikmatis išjungtas, **ZZZ** dingsta iš ekrano.

Klausykites išorinio prietaiso

Jūs taip pat galite klausytis išorinio prietaiso per šį prietaisą.

1. Spauskite **USB / MP3 LINK** norėdami pasirinkti MP3 link šaltinį.
2. Prijunkite pridėdamą MP3 link laidą prie:
 - **MP3 LINK** lizdo (3,5 mm) prietaise.
 - ausinių lizdo išoriniame prietaise.
3. Pradėkite grojimą prijungtame prietaise (žiūrėkite prietaiso naudojimosi instrukcijų knygele).

... SVARBU

Aplinkosaugos informacija

Mes nenaudojome nereikalingų pakavimo medžiagų. Pakuotę galima lengvai atskirti į tris medžiagas: kartonas (dėžutė), poliesteris (apsaugos) ir polietilenas (maišeliai, apsauginės putų juostelės).

Jūsų prietaisas pagamintas iš medžiagų, kurios gali būti perdirbamos ir panaudojamos dar kartą, jei tai atlieka specializuota kompanija. Prašome pasidomėti vietinėmis taisyklėmis apie pakuotės, išsekusių baterijų ir senos įrangos išmetimą.



Windows Media ir Windows logotipas yra prekės ženklai, arba registruoti prekės ženklai, priklausantys Microsoft Corporation Jungtinėse Valstijose ir / ar kitose šalyse.

Šis grotuvas turi šią etiketę:



8. PAREGULIUOKITE GARSA

Pareguliuoti garsumo lygį

1. Grojimo metu spauskite **VOL +/-** norėdami padidinti / sumažinti garsumo lygį.

Nutildyti garsą

1. Grojimo metu spauskite  norėdami nutildyti garsą / vėl jį atkurti.

Pasirinkti nustatytą garso efektą

1. Grojimo metu spauskite **DSC** pakartotinai norėdami pasirinkti:
 - **[POP]** (pop)

- **[JAZZ]** (džiazas)
- **[ROCK]** (rokas)
- **[CLASSIC]** (klasika)
- **[FLAT]** (be efektų)

Sustiprinkite bosus

1. Grojimo metu spauskite **DBB** norėdami įjungti ar išjungti dinaminį bosų sustiprinimą.
↳ Kai DBB aktyvuotas, DBB rodoma ekrane.

2. JŪSŲ MIKRO HI-FI SISTEMA

Sveikiname su nauju pirkiniumi ir sveiki prisijungę prie Philips!

Norėdami pilnai naudotis Philips siūloma pagalba, užregistruokite savo prietaisą www.philips.com/welcome.

Įžanga

Su šiuo prietaisu jūs galite mėgautis audio iš diskų, USB prietaisų, iPod grotuvų, iPhone, kitų audio prietaisų ar radijo.

Geriausiai garso kokybei prietaisas siūlo keletą garso efektų, kuriais praturtinkite garsą su Digital Sound Control (Skaitmeninis garso valdymas – DSC) ir Dynamic Bass Boost (Dinaminis bosų sustiprinimas).

Šis prietaisas palaiko šiuos medijos formatus:



Ką rasite dėžutėje

Patikrinkite dėžutės turinį:

- Pagrindinis prietaisas
- Nuotolinio valdymo pultelis su baterija
- 1 x MP3 link laidas
- Tvirtinimo prie sienos rinkinys (2 kaiščiai ir 2 varžtai)
- Trumpas gidas
- Naudojimosi instrukcijų knygelė
- Tvirtinimo prie sienos instrukcijos

6. KLAUSYKITĖS RADIOJŲ

Nustatykite radijo stotį

1. Spauskite **TUNER** norėdami pasirinkti FM.
2. Nuspauskite ir palaikykite **◀◀ / ▶▶** ilgiau nei 2 sekundes.
 - ↳ **[SEARCH]** (paieška) yra rodoma.
 - ↳ Radijas automatiškai suranda stotį su pakankamai stipriu signalu.
3. Pakartokite 2 žingsnį norėdami surasti daugiau radijo stočių.
 - Norėdami pareguliuoti silpną stotį, spauskite **◀◀ / ▶▶** pakartotinai, kol surasite optimalų priėmimą.

Automatinis radijo stočių programavimas

Jūs galite užprogramuoti iki 20 radijo stočių.

1. Imtuvo režime nuspauskite ir palaikykite **PROG / CLOCK SET** 2 sekundes, kad aktyvuotumėte automatinio programavimo režimą.
 - ↳ **[AUTO]** (automatinis) rodoma ekrane.
 - ↳ Visos galimos stotys yra užprogramuojamos signalo stiprumo tvarka.
 - ↳ Pirmą užprogramuota stotis imama transliuoti automatiškai.

Programuoti radijo stotis rankiniu būdu

Jūs galite užprogramuoti iki 20 radijo stočių.

1. Nustatykite radijo stotį.
2. Spauskite **PROG / CLOCK SET** norėdami aktyvuoti programavimo režimą.
 - ↳ **[PROG]** (programavimas) rodoma ekrane.
3. Spauskite **▲ / ▼** norėdami priskirti numerį šiai radijo stotčiai, tuomet spauskite **PROG / CLOCK SET** norėdami patvirtinti.

4. Pakartokite šiuos žingsnius norėdami užprogramuoti kitas stotis.

Pastaba

- Norėdami perrašyti užprogramuotą stotį, išsaugokite kitą stotį jos vietoje.

Pasirinkti užprogramuotą radijo stotį

1. Spauskite **▲ / ▼** norėdami pasirinkti stoties numerį.

Patarimas

- Statykite anteną kuo toliau nuo televizoriaus, video grotuvo ar kito spinduliavimo šaltinio.
- Optimaliam priėmimui, pilnai ištempkite ir pareguliuokite anteną.

FM stotys su RDS

RDS (Radio Data System) yra paslauga, kuri leidžia FM radijo stotims rodyti papildomą informaciją. Jei pasirenkate RDS stotį, "RDS" rodoma ekrane.

Rodyti RDS informaciją

1. FM radijo stotčiai su RDS, spauskite **RDS / DISPLAY** pakartotinai norėdami pamatyti įvairią transliuojamą informaciją.

5. IPOD / IPHONE GROJIMAS

Jūs galite mėgautis audio iš iPod / iPhone per šią Hi-Fi sistemą.

Suderinami iPod / iPhone

Apple iPod ir iPhone modeliai su 30 kaištelių lizdais:

- iPod classic, iPod touch, iPod nano, iPod 5th generation (video), iPod su spalvotu ekranu, iPod mini.
- iPhone, iPhone 3G, iPhone 3GS.

Klausykitės iPod / iPhone

1. Įdėkite iPod / iPhone į doką.

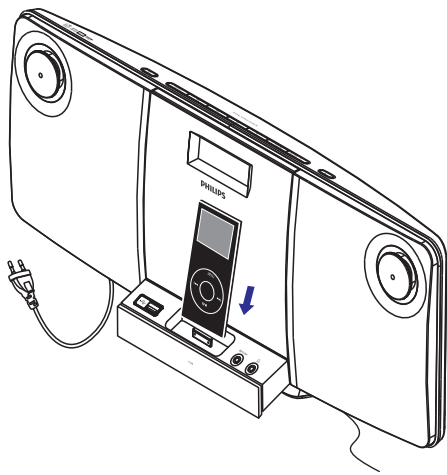

2. Spauskite **iPod** norėdami pasirinkti iPod kaip šaltinį.

↳ Prijungtas iPod / iPhone pradeda groti automatiškai.

- Norėdami padaryti pauzę / tęsti grojimą, spauskite **▶||**.
- Norėdami peršokti takelį, spauskite **◀◀ / ▶▶**.
- Norėdami ieškoti takelyje, nuspauskite ir palaikykite **◀◀ / ▶▶**, tuomet atleiskite, kad būtų tęsiamas įprastas grojimas.

Įkraukite iPod / iPhone

Kai prietaisas yra prijungtas prie elektros tinklo, įdėtas iPod / iPhone pradeda krauti.

... JŪSŲ MIKRO HI-FI SISTEMA

Pagrindinio prietaiso apžvalga

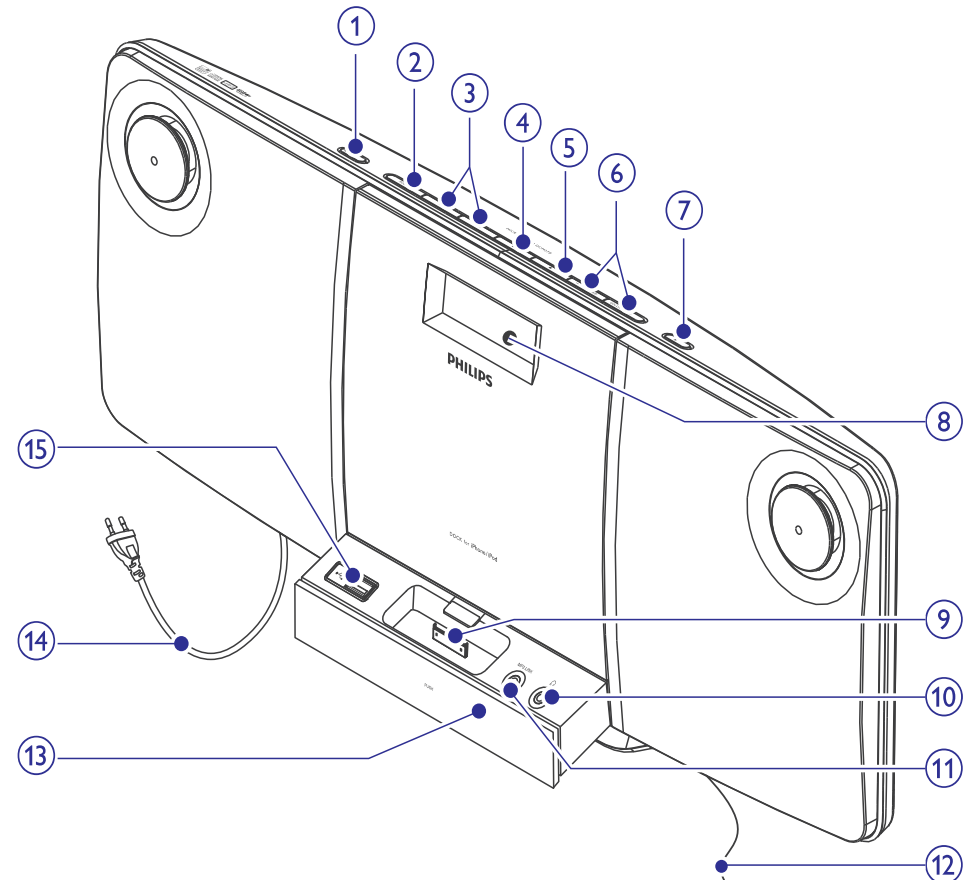

1. **⏻**

- Įjungti prietaisą arba perjungti į budėjimo režimą, arba perjungti į ekonominį (energijos taupymo) budėjimo režimą.

2. **SOURCE**

- Pasirinkti šaltinį: CD, FM imtuvą, USB, iPod arba MP3 link.

3. **◀◀ / ▶▶**

- Peršokti prie prieš tai buvusio / sekančio takelio.
- Ieškoti takelyje.
- Nustatyti radijo stotį.
- Pasirinkti 12 arba 24 valandų formatą.

4. **▶||**

- Pradėti grojimą arba padaryti pauzę.

5. **■**

- Sustabdyti grojimą arba ištrinti programą.

6. **VOLUME +/-**

- Poreguliuoti garsumą.

7. **▲**

- Atidaryti / uždaryti diskų skyrelį.

8. **Ekranas**

- Rodo dabartinę būseną.

... JŪSŲ MIKRO HI-FI SISTEMA

9. Dokas iPod/iPhone

10.

- Lizdas ausinėms

11. MP3 LINK

- Audio įvesties lizdas (3,5 mm) išoriniam audio prietaisui.

12. FM antena

- Pagerina FM bangų priėmimą.

13. Nuotolinio valdymo sensorius

14. Elektros laidas

15.

- Lizdas USB atmintinei.

Nuotolinio valdymo pultelio apžvalga

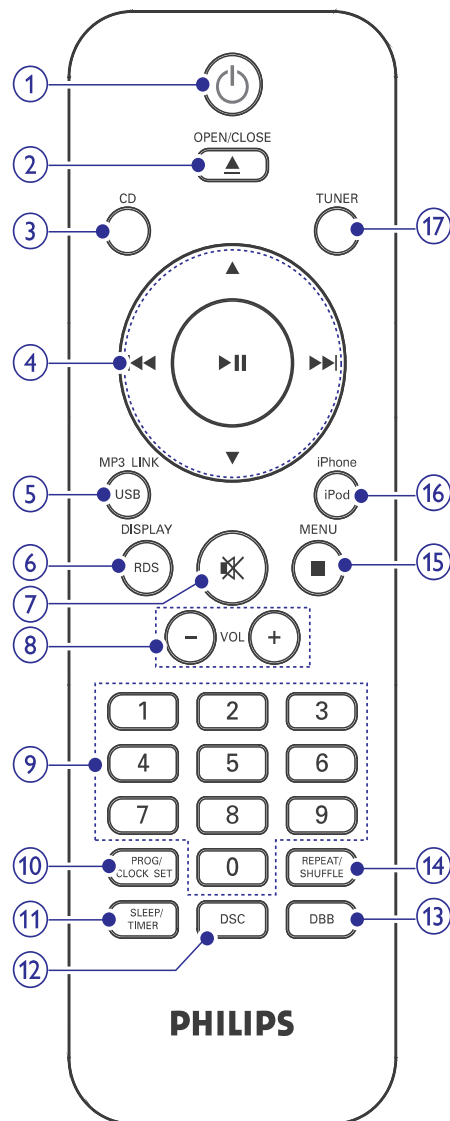

1.

- Įjungti prietaisą arba perjungti į budėjimo režimą, arba perjungti į ekonominį (energijos taupymo) budėjimo režimą.

... GROKITE

Takelių programavimas

Pastaba

- Jūs galite programuoti takelius tik kai grojimas yra sustabdytas.

Jūs galite užprogramuoti iki 40 takelių.

1. Spauskite **PROG / CLOCK SET** norėdami aktyvuoti programavimo režimą.
↳ **[PROG]** (Programavimas) rodoma.
2. MP3 / WMA takeliams, spauskite ▲ / ▼ norėdami pasirinkti albumą.
3. Spauskite ◀◀ / ▶▶ norėdami pasirinkti takelį, tuomet spauskite **PROG / CLOCK SET** norėdami patvirtinti.
4. Pakartokite 2 ir 3 žingsnius norėdami užprogramuoti daugiau takelių.
5. Spauskite ▶▶ norėdami groti užprogramuotus takelius.
↳ Grojimo metu, **[PROG]** (Programa) rodoma.
 - Norėdami ištrinti programą, sustabdžius grojimą spauskite ■.

4. GROKITE

Grokite diskus

1. Spauskite **CD** norėdami pasirinkti diskus kaip šaltinį.
2. Spauskite **▲** norėdami atidaryti diskų skyrelį.
3. Įdėkite diską į diskų skyrelį spausdinta puse į išorę.
4. Spauskite **▲** norėdami uždaryti skyrelį.
↳ Grojimas pradėdamas automatiškai. Jei ne, spauskite **▶II**.

Grokite USB

Pastaba

- Įsitikinkite, kad USB prietaise yra grojamas audio turinys.

1. Įstatykite išorinio prietaiso USB jungtį į  lizdą.

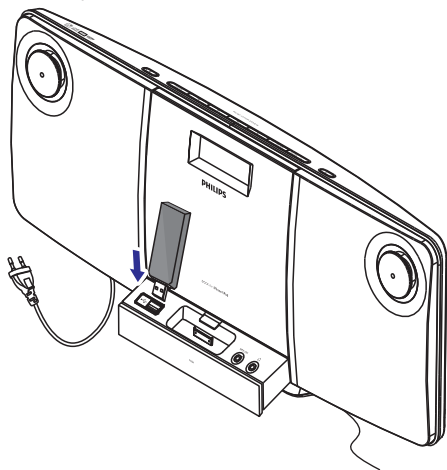

2. Spauskite **USB / MP3 LINK** norėdami pasirinkti USB šaltinį.
↳ Grojimas pradėdamas automatiškai. Jei ne, spauskite **▶II**.
 - Norėdami pasirinkti katalogą, spauskite **▲ / ▼**.
 - Norėdami pasirinkti audio failą, spauskite **◀◀ / ▶▶**.

Grojimo funkcijos

Padaryti pauzę / tęsti grojimą

1. Grojimo metu spauskite **▶II** norėdami padaryti pauzę / tęsti grojimą.

Peršokti takelį

Diskams:

1. Spauskite **◀◀ / ▶▶** norėdami pasirinkti kitą takelį.
 - Norėdami pasirinkti takelį tiesiogiai, jūs taip pat galite spausti skaičių mygtuką.



MP3 diskams ir USB:

1. Spauskite **▲ ▼** norėdami pasirinkti albumą ar katalogą.
2. Spauskite **◀◀ / ▶▶** norėdami pasirinkti takelį ar failą.

Ieškoti takelyje

1. Grojimo metu nuspauskite ir palaikykite **◀◀ / ▶▶**.
2. Atleiskite, kai norite tęsti įprastą grojimą.

Pasirinkti kartojimo / atsitiktinio grojimo funkcijas

1. Grojimo metu spauskite **REPEAT / SHUFFLE** pakartotinai norėdami pasirinkti kartojimo ar atsitiktinio grojimo režimą.
 - : dabartinis takelis grojamas kartojant.
 -  ALL: visi takeliai grojami kartojant.
 - : visi takeliai grojami atsitiktine tvarka.
2. Norėdami tęsti įprastą grojimą, spauskite **REPEAT / SHUFFLE** pakartotinai, kol jokia funkcija neberodoma.

... JŪSŲ MIKRO HI-FI SISTEMA

2. OPEN / CLOSE ▲

- Atidaryti ar uždaryti diskų skyrelį.

3. CD

- Pasirinkti diskų šaltinį.

4. ▲ / ▼

- Naršyti po iPod meniu.
- Peršokti prie prieš tai buvusio / sekančio albumo.

◀◀ / ▶▶

- Peršokti prie prieš tai buvusio / sekančio takelio.
- Ieškoti takelyje.
- Nustatyti radijo stotį.
- Pasirinkti 12 arba 24 valandų formatą.

▶II

- Pradėti grojimą arba padaryti pauzę.

5. USB / MP3 LINK

- Pasirinkti USB šaltinį.
- Pasirinkti išorinį audio prietaisą kaip šaltinį.

6. RDS / DISPLAY

- Pasirinktomis FM radijo stotims: rodyti RDS informaciją.
- Pasirinkti rodomą informaciją grojimo metu.

7. ✖

- Nutildyti arba atkurti garsą.

8. VOL +/-

- Pereguliuoti garsumą.

9. Skaičių mygtukai

- Pasirinkti takelį iš disko tiesiogiai.

10. PROG / CLOCK SET

- Programuoti takelius.
- Programuoti radijo stotis.
- Nustatyti laikrodį.

11. SLEEP / TIMER

- Nustatyti miego laikmatį.
- Nustatyti žadintuvą.

12. DSC

- Pasirinkti galimą garso nustatymą.

13. DBB

- Įjungti / išjungti dinaminį bosų sustiprinimą.

14. REPEAT / SHUFFLE

- Groti takelį ar visus takelius kartojant.
- Groti takelius atsitiktine tvarka.

15. ■ / MENU

- Sustabdyti grojimą ar ištrinti programą.
- Pasiękti iPod meniu.

16. iPod/iPhone

- Pasirinkti iPod / iPhone kaip šaltinį.

17. TUNER

- Pasirinkti radijo imtuvą kaip šaltinį.

3. NUO KO PRADĖTI

! Atsargiai

- Valdymą naudokite tik taip, kaip nurodyta šioje naudojimosi instrukcijų knygelėje.

Visuomet sekite nurodymus šiame skyriuje nurodyta tvarka.

Jei susisiekiate su Philips, jums reikės nurodyti savo prietaiso modelį ir serijos numerį. Modelis ir serijos numeris yra nurodyti jūsų prietaiso apatinėje dalyje. Užsirašykite numerius čia:

Modelio numeris: _____

Serijos numeris: _____

Pastatymas

Jūs galite pastatyti prietaisą ant lygaus paviršiaus arba pakabinti ant sienos.

Tvirtinimas ant sienos

Norėdami tvirtinti prietaisą ant sienos, žiūrėkite pridėdamą lapą su montavimo instrukcijomis.

Paruoškite nuotolinio valdymo pultelį

! Atsargiai

- Sprogimo pavojus! Laikykite baterijas toliau nuo saulės spindulių ar ugnies. Niekuomet nemeskite baterijų į ugnį.

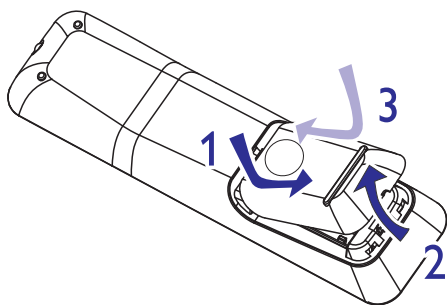

1. Atidarykite baterijų skyrelį.
2. Įdėkite dvi AAA tipo baterijas atsižvelgdami į poliškumą (+/-) kaip nurodyta.
3. Uždarykite baterijų skyrelį.

☰ Pastaba

- Jei ilgą laiką nenaudosite pultelio, išimkite baterijas.
- Nenaudokite senų ir naujų baterijų ar skirtingų tipų baterijų kartu.
- Baterijų sudėtyje yra cheminių medžiagų, tad jomis atsikratyti reikia tinkamai.

Prijunkite energijos tiekimą

! Atsargiai

- Rizika sugadinti prietaisą! Įsitikinkite, kad elektros tinklo įtampa atitinka įtampą, nurodytą prietaiso apatinėje dalyje.
- Prieš prijungdami elektros maitinimo laidą, įsitikinkite, kad atlikote visus kitus sujungimus.

☰ Pastaba

- Prietaiso informacinė plokštelė yra prietaiso galinėje dalyje.

1. Įjunkite laidą į rozetę.

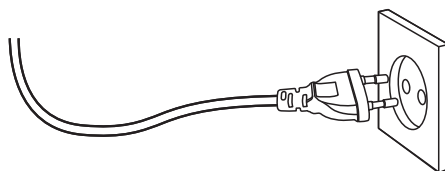

... NUO KO PRADĖTI

Automatinis radijo stočių programavimas

Kai prijungiate energijos tiekimą ir radijo stočių nėra išsaugota, prietaisas automatiškai pradeda radijo stočių programavimą.

1. Prijunkite prietaisui energijos tiekimą.
↳ [AUTO INSTALL – PRESS PLAY] (Automatinis įdiegimas – spauskite PLAY) rodoma.
2. Spauskite ►► ant pagrindinio prietaiso norėdami pradėti įdiegimą.
↳ Prietaisas automatiškai išsaugo radijo stotis su pakankamai stipriu signalu.
↳ Kai visos galimos radijo stotys išsaugomos, pirmoji stotis pradeda transliuoti automatiškai.

Nustatykite laikrodį

☰ Pastaba

- Laikrodį nustatyti galima tik budėjimo režime.

1. Spauskite **PROG / CLOCK SET** norėdami įeiti į laikrodžio nustatymo režimą.
↳ [SET CLOCK] (Nustatyti laikrodį) rodoma ekrane.
2. Spauskite ◀◀ / ▶▶ pakartotinai norėdami pasirinkti 12 arba 24 valandų formatą.
3. Spauskite **PROG / CLOCK SET** norėdami patvirtinti.
↳ Valandų skaičiai rodomi ir ima mirksėti.
4. Spauskite ◀◀ / ▶▶ norėdami nustatyti valandas.
5. Spauskite **PROG / CLOCK SET** norėdami patvirtinti.
↳ Minučių skaičiai rodomi ir ima mirksėti.
6. Spauskite ◀◀ / ▶▶ norėdami nustatyti minutes.
7. Spauskite **PROG / CLOCK SET** norėdami patvirtinti laikrodžio nustatymą.

Įjunkite

1. Spauskite ⏻.
↳ Prietaisas įsijungia ir pasirenka paskutinį naudotą šaltinį.

Perjunkite į budėjimo režimą

1. Spauskite ⏻ norėdami perjungti prietaisą į budėjimo režimą.
↳ Laikrodis (jei nustatytas) pasirodo ekrane.

Norėdami perjungti prietaisą į ekonominį (energijos taupymo) režimą:

1. Budėjimo režime, nuspauskite ir palaikykite ⏻ ilgiau nei dvi sekundes.
↳ Ekrano apšvietimas išsijungia.