

# Visuomet esame šalia, kad padėtume jums

DCM2068

Užregistruokite savo prietaisą ir gaukite pagalbą  
internete [www.philips.com/welcome](http://www.philips.com/welcome)

Klausimai?  
Susisiekitė  
su Philips



Naudojimosi instrukcijų knygelė

**PHILIPS**

# Turinys

---

<b>1. Svarbi informacija .....</b>	<b>3</b>	<b>6. Kitos funkcijos .....</b>	<b>13</b>
<b>2. Jūsų Mikrosistema .....</b>	<b>4</b>	Žadintuvo nustatymas .....	13
Pristatymas .....	4	Išsijungimo ("sleep") laikmačio nustatymas .....	13
Ką rasite dėžutėje .....	4	Papildomai prijungto įrenginio grojimas .....	13
Pagrindinio įrenginio apžvalga.....	5	Klausymas per ausines.....	13
Nuotolinio valdymo pulto apžvalga.....	6	<b>7. Informacija apie įrenginį .....</b>	<b>14</b>
<b>3. Pradžia .....</b>	<b>7</b>	Techniniai duomenys.....	14
Pastatymas.....	7	Informacija apie USB grojimą.....	14
FM antenos prijungimas .....	7	Tinkami MP3 diskų formatai.....	15
Nuotolinio valdymo pulto paruošimas .....	7	<b>8. Trikčių šalinimas .....</b>	<b>15</b>
Maitinimo prijungimas .....	7	<b>9. Pastabos .....</b>	<b>16</b>
Automatinis FM radijo stočių išsaugojimas .....	8		
Laikrodžio nustatymas .....	8		
Įjungimas .....	8		
<b>4. Grojimas .....</b>	<b>9</b>		
iPod/iPhone/iPad grojimas .....	9		
Disko grojimas .....	9		
Grojimas iš USB įrenginio .....	10		
Grojimo valdymas (CD/USB režimas).....	10		
Takelių grojimo užprogramavimas.....	10		
Garsumo reguliavimas .....	10		
Įvairios informacijos rodymas .....	11		
<b>5. FM Radijo klausymas.....</b>	<b>11</b>		
FM radijo stoties paieška.....	11		
Automatinis FM radijo stočių išsaugojimas .....	11		
Rankinis FM radijo stočių išsaugojimas .....	12		
Nustatytos FM radijo stoties pasirinkimas.....	12		
RDS informacijos rodymas .....	12		
Stereo/mono transliacijos pasirinkimas.....	12		

# 1. Svarbi informacija



## Ispėjimas

- Niekada nenuimkite įrenginį dengiančio gaubto.
  - Niekada nesudrėkinkite jokios šio įrenginio dalies.
  - Niekada nestatykite šio įrenginio ant kitų elektros prietaisų.
  - Niekada nežiūrėkite tiesiai į lazerio spindulį, sklindantį iš įrenginio.
  - Saugokite įrenginį nuo tiesioginės saulės spindulių, atviros ugnies ar karščio.
  - Įsitikinkite, kad visuomet galite lengvai pasiekti įrenginio maitinimo laidą, kištuką ar adapterį, ir taip atjungti maitinimą.
- 
- Baterijų (baterijų pakuotės ar įdėtų baterijų) neturi veikti karštis, toks kaip saulė, liepsna ir pan.
  - DĖMESIO- Baterijų naudojimas: atlikite šiuos veiksmus, kad apsaugotumėte baterijas nuo nutekėjimo, kuris gali sukelti kūno sužalojimus, žalą jūsų nuosavybei ar šiam įrenginiui:
    - Teisingai įdėkite baterijas, t.y. teisingai atitaisydami + ir -, kaip nurodyta nuotolinio valdymo pulte.
    - Nesumaišykite skirtingų rūšių baterijų (vienu metu nenaudokite senų ir naujų baterijų arba anglies ir šarminių baterijų).
    - Išimkite baterijas, kuomet neketinate naudotis įrenginiu ilgesnį laiką.
  - Neužblokuokite vėdinimo angų. Statykite įrenginį pagal instrukcijas.
  - Saugokite įrenginį nuo aptaškymo ar aplaistymo.
  - Šalia ir ant įrenginio nestatykite pavojingų daiktų (degančių žvakių, vandens pilnų vazų ir panašiai).
  - Jei atjungimui naudojamas "Direct Plug-in" Adapteris, atjungimo prietaisas turėtų būti visuomet paruoštas ir pasiekiamas.

## Klausymosi Saugumas



## Ispėjimas

- Siekdami išvengti neigiamų pasekmių klausai, nesiklausykite dideliu garsumu ilgą laiką. Nustatykite saugų garsumo lygį. Kuo didesnis garsas, tuo trumpesnis saugaus klausymosi laikas.

## Kai naudojātės ausinėmis, vadovaukitės toliau nurodytomis taisyklėmis:

- Klausykites vidutiniu garsumu, darykite pertraukas.
- Atsargiai reguliuokite garsumą, kadangi jūsų klausa pripranta.
- Nedidinkite garsumo iki tokio lygio, kad nebegirdėtumėte, kas vyksta aplink jus.
- Pavojingose situacijose nesinaudokite grotuvu.
- Padidintas garso spaudimas iš ausinių gali sąlygoti klausos praradimą.

## 2. Jūsų Mikrosistema

---

Sveikiname įsigijus šį įrenginį ir sveiki prisijungę prie Philips! Jeigu norite gauti pilną reikalingą pagalbą, užregistruokite savo įrenginį [www.philips.com/welcome](http://www.philips.com/welcome) tinklapyje internete.

### Pristatymas

#### Naudodamiesi šia mikrosistema, jūs galėsite:

- mėgautis muzikos grojimu iš diskų, iPod/iPhone/iPad, USB įrenginių ir kitų papildomai prijungtų įrenginių;
- klausytis FM radijo stočių.

#### Jūs galėsite išstbulinti garso kokybę naudodamiesi šiais garso efektais:

- Digital Sound Control (DSC) (skaitmeninis garso valdymas)
- Dynamic Bass Boost (DBB) (dinaminis žemų dažnių išryškinimas)

#### Mikrosistema yra suderinama su šiais medija formatais:



### Ką rasite dėžutėje

Patikrinkite, ar visus išvardintus elementus radote dėžutėje:

- Pagrindinis įrenginys
- Nuotolinio valdymo pultas (su baterija)
- Maitinimo adapteris
- Montavimo įranga (2 kaiščiai ir 2 varžtai)
- FM antena
- Trumpos naudojimosi instrukcijos
- Saugumo bei pastabų lapelis
- Montavimo prie sienos instrukcijos

Jeigu jūs bandysite susisiekti su Philips, jūsų paprašys pasakyti šio įrenginio modelio ir serijos numerius. Jūsų įrenginio modelio ir serijos numeriai yra nurodyti aparato galinėje dalyje. Užsirašykite numerius čia:

Modelio Numeris: \_\_\_\_\_

Serijos Numeris: \_\_\_\_\_

## Pagrindinio įrenginio apžvalga

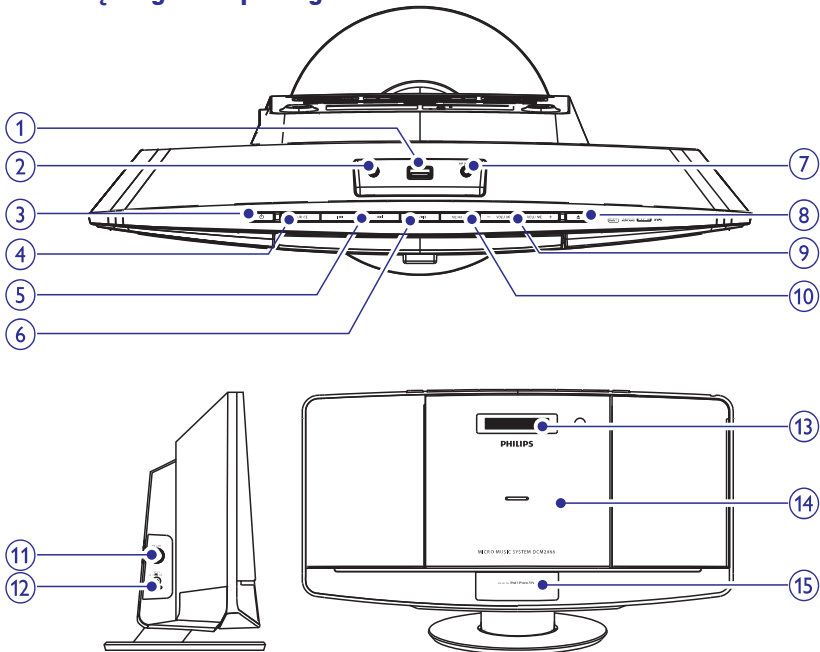

### 1.

- Lizdas, skirtas USB įrenginio prijungimui.

### 2.

- Lizdas, skirtas ausinių prijungimui.

### 3.

- Įjungia sistemą.
- Išjungia sistemą į budėjimo režimą.

### 4. **SOURCE**

- Pasirinkti šaltinį: CD, FM, USB, Dock arba MP3 LINK.

### 5.

- „Peršokti“ prie ankstesnio/tolimesnio takelio.
- Ieškoti takelio ar disko ribose.
- Pasirinkti radijo stotis.
- Pareguliuoti laikrodį.

### 6. **OK** /

- Patvirtinti pasirinkimą.
- Pradėti grojimą, laikinai jį sustabdyti arba tęsti.

### 7. **MP3 LINK**

- Įvesties lizdas, skirtas prijungti išorinį įrenginį.

### 8.

- Atidaryti arba uždaryti disko skyrelį.

### 9. **VOLUME +/-**

- Garsumo reguliavimas.

### 10. **MENU** /

- Įjungti iPod/iPhone/iPad meniu.
- Sustabdyti grojimą arba ištrinti programavimą.

### 11. **FM ANT**

- Pagerinti FM bangų priėmimą.

### 12. **DC IN**

- Maitinimo prijungimas.

### 13. **Ekranėlis**

- Rodo informaciją apie grojimą.

### 14. **Diskų skyrelis**

### 15. **iPod/iPhone/iPad prijungimui skirta jungtis.**

## Nuotolinio valdymo pulto apžvalga

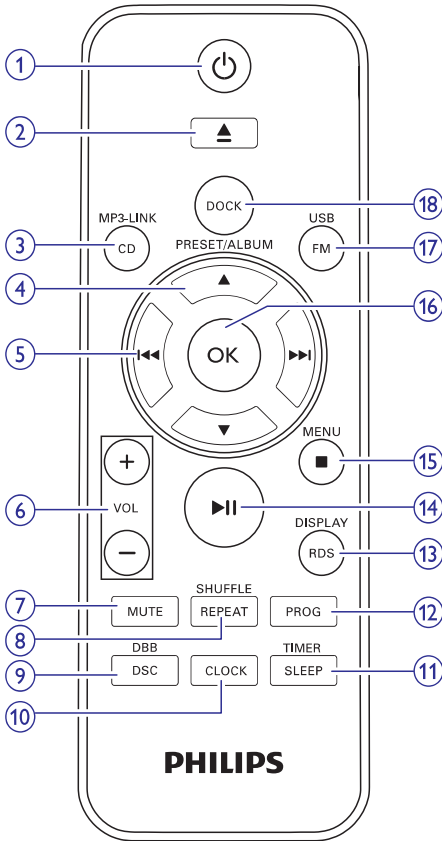

- 1.**
  - Sistemos įjungimas.
  - Išjungimas į budėjimo režimą.
- 2.**
  - Atidaryti arba uždaryti disko skyrelį.
- 3.** **CD/MP3-LINK**
  - Pasirinkti CD arba MP3 sąsajos šaltinį.
- 4.**
  - Pasirinkti atmintyje išsaugotą radijo stotį.
  - “Peršokti” prie ankstesnio ar tolimesnio albumo.
  - Naršyti po iPod/iPhone/iPad meniu.

- 5.**
  - “Peršokti” prie ankstesnio/tolimesnio takelio.
  - Ieškoti takelio ar disko ribose.
  - Pasirinkti radijo stotis.
  - Poreguliuoti laikrodį.
- 6.** **VOL +/-**
  - Garsumo lygio reguliavimas.
- 7.** **MUTE**
  - Laikinas garso užtildymas arba grąžinimas.
- 8.** **REPEAT/ SHUFFLE**
  - Pakartotinai grokite vieną ar visus takelius.
  - Pakartotinai grokite takelius dabartiniame albume.
  - Pasirinkite grojimo atsitiktine tvarka režimą.
- 9.** **DBB/DSC**
  - Pasirinkti gamyklinį garso nustatymą.
  - Įjungti arba išjungti žemų dažnių išryškirimą.
- 10.** **CLOCK**
  - Laikrodžio nustatymas.
- 11.** **SLEEP/TIMER**
  - Išsijungimo (“sleep”) laikmačio arba žadintuvo nustatymas.
- 12.** **PROG**
  - Takelių grojimo tvarkos programavimas.
  - Radijo stočių programavimas.
- 13.** **RDS/DISPLAY**
  - Esant FM radijo stotčiai su RDS signalu: rodyti RDS informaciją.
  - Rodyti informaciją apie laiką ir grojimą.
- 14.**
  - Pradėti arba laikinai sustabdyti grojimą.
- 15.** **MENU/** 
  - Įjungti iPod/iPhone/iPad meniu.
  - Sustabdyti grojimą arba ištrinti užprogramuotą grojimą.
- 16.** **OK**
  - Patvirtinti savo pasirinkimą.
- 17.** **FM/USB**
  - Pasirinkite FM arba USB šaltinį.
- 18.** **DOCK**
  - Pasirinkti iPod/iPhone/iPad šaltinį.

## 3. Pradžia

### ! Dėmesio

- Kitoks nei čia aprašytas procesų atlikimas bei nustatymų reguliavimas gali sukelti pavojingą spinduliavimo atsiradimą arba kitokius nesaugius reiškinius.

Būtinai vadovaukitės šio skyriaus instrukcijomis jų eilės tvarka.

### Pastatymas

Sistemą galite statyti ant plokščio paviršiaus arba montuoti prie sienos.

### Montavimas prie sienos

Skaitykite montavimo prie sienos instrukcijas, esančias šioje pakuotėje.

### FM antenos prijungimas

#### \* Patarimas

- Norėdami išgauti geriausią signalo kokybę, pilnai ištieskite ir pareguliuokite anteną.

Pateiktą FM anteną prijunkite prie **FM ANT** lizdo, esančio pagrindiniame įrenginyje.

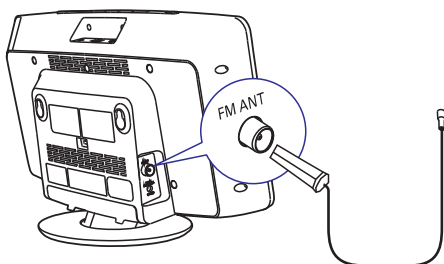

### Nuotolinio valdymo pulto paruošimas

1. Atidarykite maitinimo elementams skirtą skyrių.
2. Įdėkite 2 AAA tipo maitinimo elementus į nuotolinio valdymo pultą, teisingai atitaisydami + bei – simbolius, kaip parodyta.
3. Uždėkite atgal maitinimo elementą dangtelį.

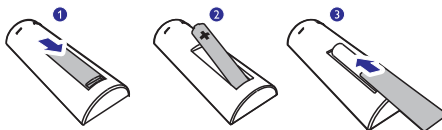

### Maitinimo prijungimas

#### ! Dėmesio

- Rizika sugadinti produktą! Įsitinkinkite, kad maitinimo įtampa atitinka įtampą, nurodytą aparato galinėje dalyje.
- Elektros iškvosv rizika! Atjungdami maitinimą, visada traukite už kištuko, joki būdu netraukite už paties laido.
- Prieš prijungdami AC maitinimo laidą, įsitinkinkite, kad atlikote visus kitus sujungimus.

#### ≡ Pastaba

- Informacija apie įrenginio tipą yra nurodyta galinėje aparato dalyje.

Maitinimo adapterį prijunkite prie:

- **DC IN** lizdo, esančio sistemoje.
- Elektros lizdo sienoje.

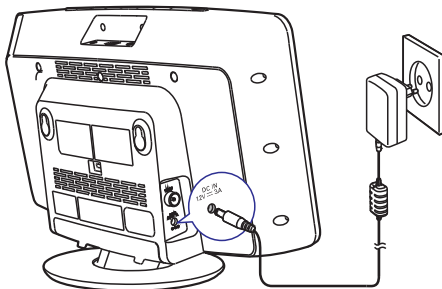

### Automatinis FM radijo stočių išsaugojimas

Jei prijungus maitinimą nėra išsaugota jokių FM radijo stočių, sistema automatiškai paklaus, ar norite, kad būtų atlikta visų pasiekiamų FM radijo stočių paieška ir išsaugojimas.

1. Prijunkite sistemą prie elektros maitinimo.
  - ↳ Rodomas užrašas **[AUTO INSTALL – PRESS PLAY, STOP CANCEL]** (norėdami pradėti automatinį radijo stočių išsaugojimą, spauskite ►►; norėdami atšaukti veiksmą, spauskite ■).
2. Spauskite ►►, kad būtų atlikta pilna paieška.
  - ↳ Įrenginys automatiškai išsaugo FM radijo stotis, kurios yra transliuojamos pakankamai stiprių signalu.
  - ↳ Po to, kai visos galimos radijo stotys yra išsaugotos, įrenginys automatiškai pradeda transliuoti pirmąją išsaugotą stotį.



#### Patarimas

- Norėdami išjungti radijo stočių išsaugojimo režimą, spauskite ☹ arba ■.

### Laikrodžio nustatymas

1. Budėjimo režime spauskite ir 2 sekundes palaikykite nuspaudę **CLOCK SET** mygtuką nuotolinio valdymo pulte.
  - ↳ Ekrane rodomas užrašas **[SET CLOCK]** (nustatykite laikrodį), tuomet ima mirksėti 12/24 valandų formatai.
2. Pakartotinai spauskite ◀◀◀ / ▶▶▶, kad pasirinktumėte, ar sinchronizuoti laiką su RDS stočių informacija.
  - **[RDS TIME SYNC [Y]]**: automatiškai sinchronizuoti laiką su RDS stotimis.
  - **[RDS TIME SYNC [N]]**: išjungti laiko sinchronizavimą.
3. Spauskite **CLOCK**, kad patvirtintumėte.
  - ↳ Rodomi mirksintys 12/24 valandų formato skaitmenys.
4. Kartokite 2-3 žingsnius, kad nustatytumėte valandos formatą, valandas ir minutes.



#### Pastabos

- Perduodamo laiko tikslumas priklauso nuo signalą perduodančios RDS stoties.
- Jei per 90 sekundžių nepaspaudžiamas joks mygtukas, sistema automatiškai išjungs laikrodžio nustatymo funkciją.

### Įjungimas

Spauskite ☹ mygtuką.

- ↳ Garso sistema įjungs paskutinį pasirinktą garso šaltinį.



#### Patarimas

- Norėdami pasirinkti kitą šaltinį, pakartotinai spauskite **SOURCE** arba šaltinio pasirinkimo mygtukus nuotolinio valdymo pultelyje.

### Išjungimas į budėjimo režimą

Spauskite ☹ mygtuką, kad išjungtumėte sistemą į budėjimo režimą.

- ↳ Ekrano skydelyje pasirodys laikrodis (jei jis nustatytas).



## 4. Grojimas

### iPod/iPhone/iPad grojimas

Per šį įrenginį galite klausytis prijungtame iPod/iPhone/iPad grojamos muzikos.

#### Suderinami iPod/iPhone/iPad modeliai

Su šia sistema yra suderinami šie iPod, iPhone ir iPad modeliai.

- iPod touch (7-os kartos)
- iPod nano (5-os kartos)
- iPhone 5
- iPad 4
- iPad mini

#### Įstatykite iPod/iPhone/iPad

1. Spustelkite prijungimo jungtį, kad ji atsidarytų.
2. Įstatykite iPod/iPhone/iPad į prijungimo jungtį.

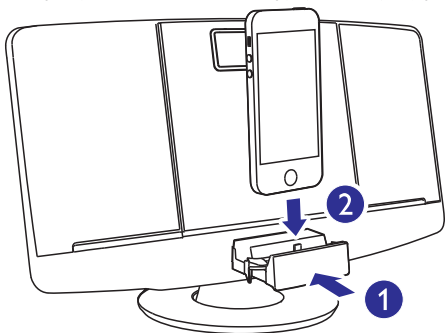

#### Pastaba

- Nuimkite apsauginę plokštelę, prieš įstatydami iPad 4 ar iPad mini.

#### iPod/iPhone/iPad grojimas

#### Pastaba

- Įsitikinkite, kad iPod/iPhone/iPad įstatytas teisingai.

1. Pakartotinai spauskite **SOURCE** ar **DOCK** nuotolinio valdymo pulte, kad pasirinktumėte iPod/iPhone/iPad režimą.
2. iPod/iPhone/iPad pradėkite muzikos grojimą.
  - Prijungtas iPod/iPhone/iPad pradės groti.

- Norėdami laikinai sustabdyti/tęsti grojimą, spauskite **▶||**.
- Norėdami "peršokti" į reikiamą takelį, spauskite greito prasukimo į priekį/atgal mygtukus **◀◀ / ▶▶**.
- Norėdami atlikti paiešką grojimo metu, spauskite ir laikykite nuspaudę **◀◀ / ▶▶** mygtukus, tada juos atleiskite ir tęskite grojimą.
- Norėdami grįžti į ankstesnį iPod/iPhone/iPad meniu, spauskite **MENU**.
- Norėdami naršyti po meniu, spauskite **▲ / ▼**.
- Spauskite **OK**, kad patvirtintumėte pasirinkimą.

#### iPod/iPhone/iPad nuėmimas

Tiesiog ištraukite iPod/iPhone/iPad iš prijungimo jungties.

#### iPod/iPhone/iPad įkrovimas

Kai įrenginys prijungtas prie maitinimo, įstatytas iPod/iPhone/iPad automatiškai ims krauti.

### Disko grojimas

1. Spauskite **▲**, kad atidarytumėte disko skyrelį.
2. Įdėkite diską taip, kad jo etiketė būtų viršuje.

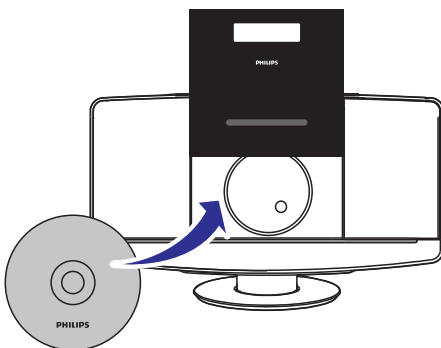

3. Spauskite **▲**, kad uždarytumėte disko skyrelį.
4. Nuotolinio valdymo pulte spauskite **CD**, kad pasirinktumėte disko šaltinį.
  - ↳ Ekranelyje trumpai mirksės užrašas **[Reading]** (nuskaitoma), tuomet CD diskas ims groti automatiškai. Jei taip neatsitiks, spauskite **▶||**.

### Grojimas iš USB įrenginio

#### Pastaba

- Įsitikinkite, kad USB įrenginyje yra tinkamo formato muzikos failai.

1. Prijunkite USB įrenginį prie  pažymėto lizdo.

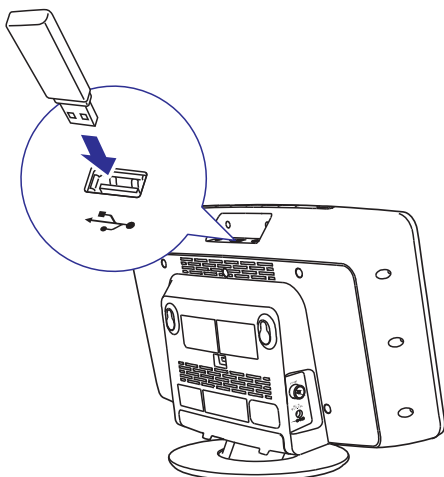

2. Nuotolinio valdymo pulte spauskite **USB**, kad pasirinktumėte USB šaltinį.  
↳ Grojimas prasidės automatiškai. Jei taip neatsitiks, spauskite **▶▶**.

### Grojimo valdymas (CD/USB režimas)



Pasirinkti audio failą. Spauskite ir laikykite nuspaudę, norėdami grojimo metu atlikti greitą prasukimą į priekį arba atgal; atleiskite, kuomet norėsite tęsti grojimą.



Esant MP3/WMA takeliams, pasirinkti albumą ar katalogą.







Spauskite, norėdami pradėti ar laikinai sustabdyti grojimą.

 Spauskite, norėdami sustabdyti grojimą.







**OK** Patvirtinti pasirinkimą

#### **REPEAT/SHUFFLE**

: Pakartotinai groti dabartinį takelį.  
 **[ALB]** (tik MP3/WMA): Pakartotinai groti visus takelius šiame albume.  
 **[ALL]**: Pakartotinai groti visus takelius.  
: Visus takelius groti atsitiktine tvarka.  
Norėdami grįžti į prastą grojimą, pakartotinai spauskite **REPEAT/SHUFFLE**, kol iš ekrano išnyks atitinkamos piktogramos.

### Takelių grojimo užprogramavimas

Jūs daugiausiai galite užprogramuoti groti iki 20 takelių.

1. CD ir USB režimuose, spauskite , kad sustabdytumėte grojimą.
2. Norėdami aktyvuoti programavimo režimą, spauskite **PROG**.  
↳ Ekrane rodomas užrašas **[PROG]**.
3. Esant MP3/WMA takeliams, pakartotinai spauskite  / , kad pasirinktumėte albumą, kuriame yra norimi takeliai.
4. Spauskite  / , kad pasirinktumėte takelį, o tada spauskite **PROG**, kad patvirtintumėte.
5. Pakartokite 3-4 žingsnius, kad užprogramuotumėte kitų takelių grojimą.
6. Spauskite **▶▶**, kad pradėtumėte užprogramuotų takelių grojimą.  
↳ Grojimo metu ekrane bus rodomas užrašas **[PROG]**.
  - Jeigu norite ištrinti užprogramuotą grojimą, du kartus spauskite  mygtuką.

## ... Grojimas

### Garsumo reguliavimas

Grojimo metu jūs galite reguliuoti garsumo lygį ir pasirinkti norimus garso efektus:

Mygtukas	Funkcija
<b>VOL +/-</b>	Spauskite, norėdami padidinti/sumažinti garsumo lygį.
<b>MUTE</b>	Spauskite, norėdami išjungti/grąžinti garsą.
<b>DBB/DSC</b>	Spauskite, norėdami aktyvuoti žemų dažnių išryšklinimą. Spauskite, norėdami pasirinkti norimą garso efektą: [POP] [JAZZ] [ROCK] [CLASSIC] [FLAT]

### Įvairios informacijos rodymas ekrane

Grojimo metu jūs galite pakartotinai spausti **DISPLAY** mygtuką, norėdami pamatyti laiko bei įvairią grojimo informaciją.

## 5. FM radijo klausymas

### FM radijo stočių paieška

#### ☰ Patarimai

- Laikykite anteną kuo toliau nuo televizoriaus, VCR ar kitokių spinduliavimo šaltinių.
- Siekiant geriausio signalo, įsitikinkite, kad pilnai išskleidėte anteną ir nureguliuote jos poziciją.

1. Spauskite **FM**, norėdami pasirinkti FM radijo šaltinį.
2. Spauskite ir laikykite nuspaudę **◀◀ / ▶▶** ilgiau nei 3 sekundes.
  - ↳ Rodomas užrašas **[SEARCH]** (paieška).
  - ↳ Įrenginys automatiškai nustatys groti FM radijo stotį su pakankamai stipriu signalu.
3. Kartokite 2 žingsnį, kad nustatytumėte kitas stotis.

#### Norėdami nustatyti radijo stotį su silpnu signalu:

Pakartotinai spauskite **◀◀ / ▶▶**, kol rasite optimalią signalo kokybę.

### Automatinis FM radijo stočių išsaugojimas

#### ☰ Pastaba

- Jūs galite nustatyti ir išsaugoti iki 20 FM radijo stočių.

FM tiunerio režime spauskite ir 3 sekundes laikykite nuspaudę **PROG** mygtuką, kad aktyvuotumėte automatinį nustatymą.

↳ Rodomas užrašas **[AUTO]**.

↳ Visos pasiekiamos radijo stotys yra išsaugomos pagal signalo stiprumą, o tuomet pradedama groti pirma išsaugota radijo stotis.

## Rankinis FM radijo stočių išsaugojimas

1. Tiunerio režime nustatykite norimą FM radijo stotį.
2. Spauskite **PROG**, kad aktyvuotumėte radijo stočių programavimą (nustatymą).  
↳ Ekrane ims mirksėti užrašas **[PROG]**.
3. Pakartotinai spauskite ▲ arba ▼, kad pasirinktumėte kanalo numerį.
4. Spauskite **PROG** mygtuką dar kartą, kad patvirtintumėte.
5. Pakartokite aukščiau aprašytus 1-4 žingsnius, norėdami išsaugoti ir kitas FM stotis.



### Pastaba

- Vienos stoties vietoje galite užprogramuoti/išsaugoti kitą stotį.

## Stereo/mono transliacijos pasirinkimas



### Pastaba

- Gamyklinis nustatymas radijo tiunerio režime yra stereo transliacija.
- Jeigu radijo stoties signalas yra silpnas, jį pagerinti galite garso transliaciją perjungdami į mono režimą.

FM tiunerio režime spauskite **OK**, kad perjungtumėte tarp mono ir stereo režimų.

## Pasirinkti išsaugotą radijo stotį

Tiunerio režime spauskite ▲ / ▼, kad pasirinktumėte groti atmintyje išsaugotą radijo stotį.

## RDS informacijos rodymas

RDS (Radijo Duomenų Sistema) – tai tokia paslauga, kai FM radijo stotis gali rodyti ir papildomą informaciją.

1. Suraskite RDS stotį.
2. Pakartotinai spauskite **RDS**, kad peržiūrėtumėte atitinkamą informaciją (jeigu ji pasiekiama):  
↳ Programos paslauga  
↳ Programos tipas, pavyzdžiui **[NEWS]** (naujienos), **[SPORT]** (sporto programa), **[POP M]** (pop muzika)...  
↳ Radijo tekstiniai pranešimai  
↳ Laikas

## 6. Kitos funkcijos

### Žadintuvo nustatymas

#### Pastaba

- Įsitikinkite, kad teisingai nustatytas laikrodis.

1. Budėjimo režime spauskite ir laikykite nuspaude **TIMER** mygtuką, kol ekrane pasirodys užrašas **[SET TIMER]** (žadintuvo nustatymas).  
↳ Ekrane rodomas užrašas **[SELECT SOURCE]** (pasirinkite šaltinį).
2. Pakartotinai spauskite **SOURCE** arba šaltinio pasirinkimo mygtukus nuotolinio valdymo pulte, kad pasirinktumėte šaltinį: disko, FM Tiunerio, iPod/iPhone/iPad arba USB.
3. Spauskite **TIMER**, kad patvirtintumėte.  
↳ Rodomi mirksintys laikrodžio valandų skaitmenys.
4. Spauskite **◀◀ / ▶▶**, kad nustatytumėte valandas.
5. Spauskite **TIMER**, kad patvirtintumėte.  
↳ Rodomi mirksintys laikrodžio minučių skaitmenys.
6. Kartokite 4-5 žingsnius, kad minutes ir žadintuvo garsumą.

#### Patarimas

- Jei per 90 sekundžių nepaspaudžiamas joks mygtukas, sistema automatiškai išjungs žadintuvo nustatymo funkciją.
- Jei žadintuvo šaltiniu yra pasirinktas iPod/iPhone/iPad, o per iTunes esate sukūrę grojaraštį pavadinimu "PHILIPS" ir perkėję jį į savo iPod/iPhone/iPad, tuomet žadintuvas įsijungs grodamas atsitiktinį takelį šiame grojaraštyje.
- Jei iPod/iPhone/iPad įrenginyje nebus grojaraščio, pavadinto "PHILIPS", arba jei grojaraštyje nebus jokių garso takelių, tuomet žadintuvas įsijungs grodamas jūsų paskutinį per iPod/iPhone/iPad klausytą takelį.

#### Norėdami aktyvuoti arba išjungti žadintuvo funkciją

Budėjimo režime kelis kartus spauskite **TIMER** mygtuką, kad aktyvuotumėte arba išjungtumėte žadintuvo funkciją.

- ↳ Jei žadintuvas aktyvuotas, ekrane bus rodoma  piktograma.

#### Patarimas

- Jei kaip žadintuvo šaltinis pasirinktas CD, USB arba DOCK, tačiau nėra įdėtas diskas ar nėra prijungtas USB/iPod/iPhone/iPad įrenginys, automatiškai bus pasirinktas tiunerio (radijo) režimas.

### Išsijungimo ("sleep") laikmačio nustatymas

#### Pastaba

- Įsitikinkite, kad teisingai nustatytas laikrodis.

- Kai sistema yra įjungta, pakartotinai spauskite **SLEEP** mygtuką, kad nustatytumėte laiko trukmę (minutėmis), po kurios sistema išsijungs.  
↳ Kai šis laikmatis aktyvuotas, ekrane degs  piktograma.

#### Norėdami išjungti šį laikmatį

- Pakartotinai spauskite **SLEEP** mygtuką, kol ekrane pasirodys užrašas **[OFF]** (išjungta).

### Papildomai prijungto įrenginio grojimas

Per šią garso sistemą taip pat galite klausytis ir prijungto garso įrenginio tokio kaip MP3 grotuvas.

1. MP3 "link" sąsajos laidą prijunkite prie:
  - **MP3 LINK** lizdo sistemoje;
  - ausinių lizdo, esančio prijungiamame įrenginyje.
2. Spauskite **CD/MP3 LINK**, kad pasirinktumėte MP3 šaltinį.
3. Pradėkite grojimą prijungtame įrenginyje (skaitykite jo naudojimosi instrukcijas).

### Klausymas per ausines

Prijunkite ausines prie  lizdo, esančio įrenginyje.

## 7. Informacija apie įrenginį



### Pastaba

- Duomenys apie įrenginį gali būti keičiami be išankstinio perspėjimo.

## Techniniai duomenys

### Stiprintuvai

Maksimali išvesties galia.....	2 x 10 W
Dažnis.....	63 – 14000 Hz, -3dB
Signalų ir triukšmo santykis .....	> 57 dBA
Bendrieji harmoniniai trukdžiai .....	< 1 %
MP3 Link įvestis .....	650 mV RMS

### Diskas

Lazerio tipas.....	Puslaidininkis
Disko skersmuo .....	12 cm / 8 cm
Tinkami diskai .....	CD-DA, CD-R, CD-RW, MP3-CD, WMA-CD
Bendrieji harmoniniai trukdžiai .....	<1%
Dažnis.....	63 – 14000 Hz, -3dB
Signalų ir triukšmo santykis .....	> 57 dBA

### Tiuneris (FM)

Radio bangų diapazonas .....	87,5 – 108 MHz
Nustatymo tinkelis .....	50 KHz
Jautrumas	
- Mono, 26 dB Signalų ir triukšmo santykis .....	< 22 dBf
- Stereo, 46 dB Signalų ir triukšmo santykis .....	< 43 dBf
Bendrieji harmoniniai trukdžiai .....	< 3 %
Signalų ir triukšmo santykis .....	> 50 dBA

## Bendra informacija

Maitinimas ..... Modelis: AS360-120-AE300;  
Įvestis: 100-240V~, 50/60 Hz, 1.2 A;  
Išvestis: 12V === 3 A

Energijos suvartojimas veikimo metu .....25 W

Energijos suvartojimas budėjimo režime .....< 1 W

Matmenys – Pagrindinis įrenginys  
(P x A x G).....400 x 235 x 98 mm

Svoris – Pagrindinis įrenginys.....2.2 kg

## Informacija apie grojimą per USB

### Tinkami USB įrenginiai:

- USB “flash” atmintinė (USB 1.1).
- USB “flash” grotuvai (USB 1.1).
- Atminties kortelės (reikia papildomo kortelės skaitytuvo, kad veiktų su šiuo įrenginiu).

### Tinkami formatai:

- USB arba atminties failų formatai: FAT12, FAT16, FAT32 (sektorius talpa: 512 baitų).
- MP3 bitų dažnis (duomenų dažnis): 32-320 Kbps ir kintamasis bitų dažnis.
- WMA v9 arba ankstesnis.
- Aplančių skirstymas iki 8 lygmenų.
- Albumų/aplančių skaičius: iki 99.
- Takelių/ “antraščių” (titles) skaičius: iki 999.
- ID3 tag v2.0 arba vėlesnis.
- Failo pavadinimas Unicode UTF8 formatu (maksimalus ilgis: 16 baitų).

### Netinkami formatai:

- Tušti albumai: tušti albumai yra tie, kuriuose nėra MP3/WMA garso failų, jie nebus rodomi ekranelyje.
- Netinkamų formatų failai yra praleidžiami. Tai reiškia, kad, pvz., tekstiniai dokumentai su plėtiniais .doc ar MP3 failai su plėtiniais .dlf yra ignoruojami ir nebus grojami.
- AAC, WAV, PCM audio failai.
- DRM apsaugoti WMA failai (.wav, .m4a, .m4p, .mp4, .aac).
- WMA failai, įrašyti "Lossless" formatu.

### Tinkami MP3 diskų formatai

- ISO9660, Joliet.
- Maksimalus "antraščių" (titles) skaičius: 999 (priklauso nuo failo pavadinimo ilgio).
- Maksimalus albumų skaičius: 99.
- Tinkami atrankos dažniai: 32 kHz, 44.1kHz, 48 kHz.
- Tinkami bitų dažniai: 32–320 (kbps), kintamieji bitų dažniai.



### Dėmesio

- Niekada nenuimkite apsauginio sistemos dangčio.

Niekada patys netaisykite įrenginio, nes taip pažeisite garantiją.

Jeigu naudodamiesi šia sistema susiduriate su problemomis, pirmiausiai perskaitykite šį skyrių. Jeigu sutrikimo pašalinti nepavyko, aplankykite tinklapį internete, adresu [www.philips.com/support](http://www.philips.com/support). Kai bandysite susisiekti su Philips, būtinai žinokite modelio ir serijos numerį ir būkite šalia savo įrenginio.

### Nėra maitinimo

- Įsitinkinkite, kad garso sistemos AC maitinimo laidas yra teisingai prijungtas.
- Įsitinkinkite, kad elektros tinkle yra maitinimas.
- Taupydamas energiją, pasibaigus takelio grojimui, jūsų įrenginys po 15 minučių, per kurias neatliekate jokių veiksmų, persijungs į budėjimo režimą.

### Nėra garso arba prastas garsas

- Pareguliuokite garsumo lygį.
- Atjunkite ausines.

### Garso sistema nereaguoja

- Atjunkite įrenginį iš elektros tinklo, o tada vėl prijunkite ir bandykite įjungti sistemą.
- Taupydamas energiją, pasibaigus takelio grojimui, jūsų įrenginys po 15 minučių, per kurias neatliekate jokių veiksmų, persijungs į budėjimo režimą.

### Neveikia nuotolinio valdymo pultas

- Prieš spausdami bet kokį funkcijų mygtuką, jūs turite pasirinkti šaltinį nuotolinio valdymo pulte.
- Sumažinkite atstumą tarp nuotolinio valdymo pulto ir garso sistemos.
- Įdėkite baterijas pagal poliškumą (+/-).
- Pakeiskite baterijas.
- Nukreipkite nuotolinio valdymo pultą tiesiai į garso sistemoje esantį sensorių.

### Nerandamas diskas

- Įdėkite diską.
- Patikrinkite, ar diskas nėra įdėtas atvirkščiai.
- Palaukite, kol nuo lęšio nudžius drėgmė.
- Pakeiskite arba nuvalykite diską.
- Naudokite tik užbaigtus įrašyti ("finalizuotus") bei tinkamo formato diskus.

### Kai kurie USB įrenginyje esantys failai yra nerodomi

- Katalogų arba failų skaičius viršija leistinas ribas. Tai nėra gedimas.
- Nesuderinami failų formatai.

### Nesuderinamas USB įrenginio formatas

- Jūsų USB įrenginys nesuderinamas su šia garso sistema. Pabandykite prijungti kitą įrenginį.

### Praštas radijo bangų priėmimas

- Padidinkite atstumą tarp garso sistemos ir televizoriaus arba VCR vaizdo grotuvo.
- Prijunkite lauko (išorinę) FM anteną.

### Neveikia laikmatis

- Teisingai nustatykite laikrodį.
- Aktyvuokite laikmatį.

### Išsityrinė laikrodžio/laikmačio nustatymai

- Buvo sutrikęs maitinimas arba atjungtas elektros laidas.
- Nustatykite laikrodį/laikmatį iš naujo.

Bet kokios modifikacijos ar pakeitimai, kurie nėra patvirtinti "Philips Consumer Lifestyle", yra nelegalūs ir neteisėti bei gali atimti teisę naudotis šiuo įrenginiu.



Šis produktas atitinka Europos Bendrijos nustatytus reikalavimus radijo trukdžiams.



Jūsų įrenginys sukurtas naudojant aukštos kokybės medžiagas ir komponentus, kurie gali būti perdirbami ir naudojami dar kartą.



Jeigu prie savo įrenginio matote nubraukto atliekų konteinerio paveiksluką, tai reiškia, kad įrenginys pagamintas pagal 2002/96/EC Europos direktyvą.

Prašome susipažinti su vietinėmis taisyklėmis, nustatančioms elektroninių ir elektrinių įrenginių išmetimo tvarką.

Prašome elgtis pagal vietines taisykles ir neišmesti savo įrenginio kartu su įprastinėmis buitinėmis atliekomis. Jeigu įrenginiu atsikratysite tinkamai, jūs padėsite apsaugoti gamtą ir žmonių sveikatą nuo kenksmingų veiksnių, kurie atsiranda dėl netinkamo atsikratymo senais daiktais.



Šio prietaiso sudėtyje yra baterijos, pagamintos pagal Europos Direktyvą 2006/66/EC, ir jos negali būti išmetamos kartu su kitomis buitinėmis šiukšlėmis. Prašome pasidomėti vietinėmis maitinimo elementų išmetimo taisyklėmis. Tinkamas atsikratymas padės sumažinti neigiamas pasekmes aplinkai ir žmonių sveikatai.



### Aplinkosaugos informacija

Pakuotėje nėra nereikalingų medžiagų. Mes skyrėme daug pastangų, kad sumažintume įpakavimo dydį ir padarytume jį lengvai išskiriamą į tris medžiagas: kartoną (dėžė), išplečiamą polistirolą (apsauga) bei polietilena (maišeliai ir pan.).

Jūsų įrenginys yra pagamintas iš medžiagų, kurios galėtų būti perdirbtos, jei įrenginį išardytų tokia veikla užsiimanti įmonė. Prašome susipažinti su vietinėmis pakuočių, panaudotų maistinio elementų bei senos įrangos išmetimo taisyklėmis.

**Šiame įrenginyje rasite tokį žymėjimą:**



Tai yra CLASS II tipo įrenginys su dviguba izoliacija, be įžeminimo.



“Made for iPod”, “Made for iPhone” bei “Made for iPad” ženklai reiškia, jog elektroninis prietaisas yra sukurtas specialiai iPod, iPhone bei iPad ir yra patvirtintas gamintojo, jog atitinka Apple kokybės standartus. Apple nėra atsakingi už šio prietaiso veikimą bei standartų ir saugumo atitinkamą. Prašome atkreipti dėmesį, jog šio elektroninio priedo naudojimas su iPod/iPhone/iPad gali turėti įtakos jūsų bevielio interneto tinklo veikimui.

iPod bei iPhone yra “Apple Inc.” prekiniai ženklai, registruoti JAV bei kitose šalyse. iPad yra “Apple Inc.” prekinis ženklas.



**Būkite atsakingi  
Gerbkite autorines teises**

Autorinėmis teisėmis apsaugotos medžiagos, kompiuterinių programų, failų, transliacijų, garso įrašų kopijavimas yra autoriinių teisių pažeidimas ir yra laikomas baudžiamuoju nusikaltimu. Šio įrenginio tokiais tikslais naudoti negalima.



### Pastaba

- Informacija apie įrenginio tipą yra nurodyta galinėje aparato dalyje.



Techniniai duomenys gali keistis be išankstinio perspėjimo.

© 2013 Koninklijke Philips Electronics N.V.

Visos teisės saugomos.

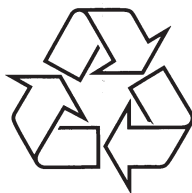

Daugiau apie firmos "Philips" gaminius galite sužinoti  
pasauliniame Interneto tinkle. Svetainės adresas:  
<http://www.philips.com>