

Reģistrējiet Jūsu preci un saņemiet atbalstu
www.philips.com/welcome

DC 220

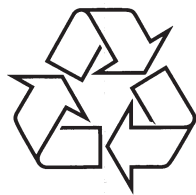

Tiecieties ar Philips Internetā
<http://www.philips.com>

Lietošanas instrukcija

1. SVARĪGI

Svarīgas pamācības par drošību

1. Izlasiet šos norādījumus.
2. Saglabāiet šos norādījumus.
3. Ievērojiet visus brīdinājumus.
4. Sekojiet visiem norādījumiem.
5. Nelietojiet šo ierīci ūdens tuvumā.
6. Tīriet tikai ar sausu lupatu.
7. Nenobloķējiet nevienu no ventilācijas atverēm. Uzstādiet saskaņā ar ražotāja norādījumiem.
8. Nenovietojiet jebkādu karstuma avotu tuvumā, kā radiatoru, sildītāji, plītis vai citas ierīces (tai skaitā pastiprinātāji), kas ražo karstumu.
9. Aizsargājiet strāvas vadu no pastiprinātas slodzes – staigāšanas uz tā, raušanas, sevišķi pie kontaktdakšas un vietā, kur tas iznāk no ierīces.
10. Lietojiet tikai ražotāja noteiktos papildus piederumus.
11. Lietojiet tikai uz ražotāja noteiktajiem vai ar ierīci pārdotajiem ratiņiem, statīvu, kronšteina vai galda. Ja tiek lietoti ratiņi, esiet piesardzīgi, kad ratiņi ar ierīci tiek pārvietoti, lai izvairītos no savainojuma no apgāšanās.
12. Atvienojiet šo ierīci no strāvas pērķona negaisa laikā, kā arī, ja ierīce netiks lietota ilgu laiku.
13. Atstājiet visas apkopes kvalificēta servisa personāla ziņā. Apkope ir nepieciešama, ja ierīce jebkādā veidā ir bojāta, piemēram, ja ir bojāts strāvas vads vai kontaktdakša, ierīcē ir iekļuvis šķidrums vai svešķermeņi, ierīce ir tikusi pakļauta lietus vai mitrumam, nestrādā pareizi vai ir nomesta zemē.
14. **BRĪDINĀJUMS** par bateriju lietošanu – Lai novērstu bateriju noplūdi, kas var izraisīt ķermeņa savainojumus, īpašuma bojājumu vai bojājumu ierīcei:
 - Ievietojiet baterijas pareizi, ievērojot indikācijas + un – uz ierīces.
 - Nelietojiet vienlaicīgi dažādas baterijas (vecas un jaunas vai oglekļa un sārma, u.tml.).
 - Izņemiet baterijas, ja ierīce netiks lietota ilgu laiku.
 - Nepakļaujiet baterijas spēcīga karstuma ietekmei, kā tiešai saules gaismai, atklātai liesmai vai tam līdzīgi.



9. TRAUCĒJUMU NOVĒRŠANA

Brīdinājums

- Nekad nenoņemiet šīs ierīces korpusu.

Lai saglabātu garantiju, nekādā gadījumā nemēģiniet labot sistēmu paši. Ja rodas problēmas ar šīs ierīces lietošanu, pārbaudiet punktus zemāk, pirms pieprasāt servisu. Ja problēmu neizdodas atrisināt, skatiet Philips mājas lapu www.philips.com/welcome. Sazinoties ar Philips, pārlicinieties, ka šī ierīce ir līdzās un ir pieejami modeļa un sērijas numuri.

Ierīce neieslēdzas

- Pārlicinieties, ka šīs ierīces maiņstrāvas vads ir kārtīgi pieslēgts.
- Pārlicinieties, ka strāvas rozetē ir strāva.

Nav skaņas

- Regulējiet skaļumu.

Ierīce nereaģē

- Atvienojiet un atkārtoti pieslēdziet strāvas vadu, tad atkal ieslēdziet ierīci.

Slikta radio uztvere

- Palieliniet attālumu starp ierīci un Jūsu TV vai videomagnetofonu.
- Pilnībā izritiniet FM antenu.

Nestrādā taimeris

- Pareizi uzstādiet pulksteni.
- Ieslēdziet taimerī.

Pulksteņa/ taimera iestatījums ir izdzēsts

- Ir bijis strāvas pārrāvums vai ticis atvienots strāvas vads.
- Atkārtoti iestatiet pulksteni/ taimerī.

... SVARĪGI

15. Ierīci nedrīkst pakļaut pilieniem vai šļakstiem.

16. **Nenovietojiet uz ierīces nekādus bīstamības avotus (piem., priekšmetus, kas pilni ar ūdeni, aizdedzinātas sveces).**

17. **Šī prece var saturēt svinu un dzīvsudrabu. Šo materiālu izmešana var tikt ierobežota dabas aizsardzības apsvērumu dēļ. Informācijai par izmešanu vai pārstrādi, sazinieties ar vietējām varas iestādēm vai Elektronikas Industriju Aliansi: www.eiae.org.**

18. **Gadījumā, ja strāvas rozete vai sadalītājs tiek lietots kā strāvas atslēgšanas ierīce, strāvas atslēgšanai ierīcei jābūt darba kārtībā un pieejamai.**

Brīdinājums

- Nekad nenoņemiet šīs ierīces korpusu.
- Nekad neļojiet nevienu šīs ierīces daļu.
- Nekad novietojiet šo ierīci uz cita elektriskā aprīkojuma.
- Nepakļaujiet šo ierīci tiešai saules gaismai, atklātai liesmai un karstumam.
- Pārlicinieties, ka vienmēr ir viegla piekļuve strāvas vadam, kontaktdakšai vai adapterim, lai atvienotu ierīci no strāvas.

Ievērojam

Jebkādas šai ierīcei veiktas izmaiņas vai modifikācijas, kas nav īpaši apstiprinātas no Philips Consumer Lifestyle, var liegt lietotājam tiesības darbināt šo aprīkojumu.

Šī prece atbilst Eiropas Kopienas radio traucējumu prasībām.

Šī prece atbilst šādu direktīvu un vadlīniju prasībām: 2004/108/EC + 2006/95/EC

Pārstrāde

Jūsu prece ir veidota un ražota, izmantojot augstas kvalitātes materiālus, ko var pārstrādāt un lietot atkārtoti.

Ja Jūs redzat pārsvītrotās miskastes simbolu piestiprinātu pie preces, tas nozīmē, ka prece atbilst Eiropas Direktīvai 2002/96/EC.

Nekad neizmetiet Jūsu veco preci kopā ar citiem sadzīves atkritumiem. Apziniet vietējos noteikumus par elektrisko un elektronisko preču atsevišķo savākšanu. Pareiza Jūsu vecās preces izmešana palīdz novērst potenciālas negatīvas sekas apkārtējai videi un cilvēku veselībai.



... SVARĪGI

Jūsu prece satur baterijas, kas atbilst Eiropas Direktīvai 2006/66/EC, ko nedrīkst izmest kopā ar sadzīves atkritumiem.

Apziniet vietējos noteikumus par bateriju atsevišķo savākšanu. Pareiza bateriju izmešana palīdz novērst potenciālas negatīvas sekas apkārtējai videi un cilvēku veselībai.



Informācija par dabas aizsardzību

Viss nevajadzīgais iepakojums ir noņemts. Mēs esam centušies padarīt iepakojumu viegli sadalāmu trīs materiālos: kartons (kaste), polistirola putas (triecienu slāpētājs) un polietilēns (maisīni, aizsargājošā burbuļu lapa).

Jūsu sistēma sastāv no materiāliem, ko var pārstrādāt un lietot atkārtoti, ja izjaukšanu veicis specializēts uzņēmums. Apziniet vietējos noteikumus par iepakojuma materiālu, tukšo bateriju un vecā aprīkojuma izmešanu.

Piezīme

- Datu etiķete atrodas ierīces apakšā.

8. PRECES INFORMĀCIJA

Piezīme

- Preces informācija var mainīties bez iepriekšēja brīdinājuma.

Specifikācijas

Pastiprinātājs

Novērtētā izejas jauda.....	2X2.53W RMS
Frekvenču veiktspēja.....	125Hz – 16kHz, 3dB
Signāla – trokšņa attiecība.....	>55dB
MP3 saite.....	500mV RMS 10 kiloomi

FM Uztvērējs

Uztveršanas diapazons.....	87.5 – 108MHz
Uztveršanas solis.....	50KHz

Jutība

Mono, 26dB S/T attiecība.....	<22 dBu
Stereo, 46dB S/T attiecība.....	>45 dBu
Meklēšanas jutība.....	>36 dBu
Kopējie harmoniskie traucējumi.....	<3%
Signāla – trokšņa attiecība.....	>45 dB

Vispārēja informācija

Maiņstrāvas barošana (strāvas adapteris).....	AS190-090-AI180 Ieeja: 100-240V~, 50/60Hz, 0.7A; II klase Izeja: 9.0V  1.8A
Strāvas patēriņš darbības režīmā.....	10W
Strāvas patēriņš gaidīšanas režīmā.....	<1W
Izmēri:	
Galvenā ierīce (P x A x D).....	216.9 x 105 x 139.4 mm
Svars	
Galvenā ierīce.....	0.75 kg

... CITAS FUNKCIJAS

Izslēgšanās taimera iestatīšana

Šī ierīce var automātiski pārslēgties gaidīšanas režīmā pēc noteikta laika.

1. Atkārtoti spiediet taustiņu **SLEEP**, lai izvēlētos izslēgšanās laiku (minūtēs).
 - ↳ Izslēgšanās taimeris ir aktivizēts;
 - ↳ Displejā parādās indikācija **zZ**;
 - ↳ Skaļums tiek pakāpeniski samazināts 5 minūtes pirms ierīces izslēgšanās.
 - ↳ Kad ierīce sasniedz noteikto laiku, tā pārslēdzas gaidīšanas režīmā.

Lai izslēgtu izslēgšanās taimeri

1. Atkārtoti spiediet taustiņu **SLEEP**, līdz displejā tiek parādīts **[OFF]**.
 - ↳ Indikācija **zZ** pazūd no displeja.

Displeja spilgtuma regulēšana

1. Atkārtoti spiediet taustiņu **BRIGHTNESS/ REP ALM**, lai izvēlētos kādu no displeja spilgtuma līmeņiem.

7. SKAŅAS REGULĒŠANA

Skaļuma līmeņa regulēšana

1. Atskaņošanas laikā nospiediet **VOL +/-** lai palielinātu/samazinātu skaļuma līmeni.

Basu pastiprināšana

1. Atskaņošanas laikā nospiediet **DBB**, lai ieslēgtu/izslēgtu dinamisko basu pastiprināšanu.
 - ↳ Ja DBB funkcija ir aktivizēta, indikācija **[DBB]** ir parādīta.

2. JŪSU RADIO PULKSTENIS IPHONE/ IPOD IERĪCEI

Apsveicam ar pirkumu un laipni lūgti Philips! Lai pilnībā izmantotu atbalstu, ko piedāvā Philips, reģistrējiet preci www.Philips.com/welcome.

Ievads

Ar šo ierīci Jūs varat izbaudīt audio no iPod, iPhone, citām audio ierīcēm un radio.

Radio, iPod un iPhone var iestatīt kā modinātāju. Jūs varat iestatīt divus modinātājus, lai tie ieslēgtos dažādos laikos.

Kas atrodas iepakojumā

Pārbaudiet un identificējiet ierīces iepakojuma saturu:

- Galvenā ierīce
- 1 x maiņstrāvas adapteris
- 1 x MP3 savienojuma vads
- Lietošanas pamācība
- Ātrā starta padomdevējs

Galvenās ierīces pārskats

Skats no augšas

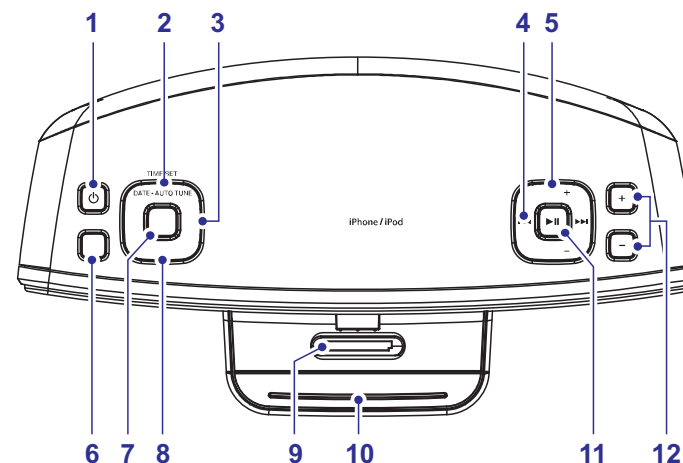

1. POWER

- ieslēdz sistēmu vai pārslēdz to ekonomiskajā gaidīšanas režīmā
- izslēdz ierīces izslēgšanās funkciju
- aptur aktivizēto modinātāju

... JŪSU RADIO PULKSTENIS IPHONE/ IPOD IERĪCI

2. DATE · AUTO TUNE/ TIME SET

- Iestata datumu un pulksteni.
- Automātiski meklē un programmē radio stacijas.

3. AL 1/ AL 2

- Iestata modinātāja laiku.
- Izslēdz modinātāja signālu.
- Parāda modinātāja iestatījumus.

4. ⏮ / ⏭

- Pārlec uz iepriekšējo/nākamo audio failu.
- Meklē audio faila robežas.
- Izvēlas saglabātu radio staciju.
- Regulē laiku.

5. TUNING +/-

- Uztver radio stacijas.
- Regulē laiku.

6. VOL +/-

- Regulē skaļumu.

7. ⏸

- Sāk vai pauzē iPod/iPhone atskaņošanu.

8. REPEAT ALARM/BRIGHTNESS CONTROL

- Atkārtot modinātāja signālu.
- Regulē displeja spilgtumu.

9. iPod/iPhone pieslēgvietā

- iPod/iPhone ievietošanai.

10. DBB

- Ieslēdz vai izslēdz dinamisku basu pastiprinājumu.

11. SLEEP

- Iestata ierīces izslēgšanās taimeri.

12. SOURCE

- Izvēlas avotu: iPod/iPhone, FM uztvērējs vai AUX (ārējā ierīce).

... CITAS FUNKCIJAS

Kad mainstrāvas adapteris tiek atkal pieslēgts, ierīce izies no elektroenerģijas rezerves – bateriju režīma un pārslēgsies gaidīšanas režīmā.

☰ Piezīme

- Elektroenerģijas rezerves – bateriju režīmā ierīce var darboties ilgāk nekā 3 mēnešus.
- Kad bateriju enerģija sāk izsīkt, displeja panelis rādīs 'BATT LO' indikāciju, līdz baterijas ir tukšas, un ierīce automātiski izslēgsies. Šādā gadījumā, lūdzu, nomainiet baterijas elektroenerģijas rezerves bateriju nodalījumā ar 2 jaunām 1.5V AAA/ R03/ UM4 baterijām.

Bateriju ievietošana elektroenerģijas rezervei

⚠ Brīdinājums

- Eksplozijas risks! Vienmēr glabāiet baterijas pasargātas no karstuma, saules stariem vai uguns. Nekad nemetiet baterijas ugunī.
- Risks sabojāt ierīci! Ja ilgāku laiku plānojat neizmantot ierīci, izņemiet baterijas.

1. Atveriet bateriju nodalījumu
2. Ievietojiet 2 x 1.5V R03/ UM-4/ AAA baterijas, ievērojot pareizo polaritāti (+/-).
3. Aizveriet bateriju nodalījumu.

☰ Piezīme

- Bateriju sastāvā ir bīstamas ķīmiskās vielas, tāpēc tās atkritumos jāizmet pareizi.

... CITAS FUNKCIJAS

Maigā modināšana

Maigās modināšanas funkcija modina Jūs mierīgi, pamazām kāpinot modinātāja skaļumu.

- Ja izvēlētais modinātāja avots ir iPod/iPhone, iPod/iPhone atskaņojamais saraksts vai FM atskaņotājs, modinātāja skaļums pamazām palielināsies.
- Ja izvēlētais modinātāja avots ir skaņas signāls (Buzzer), modinātājs kāpinās skaņas signāla frekvenci dažu sekunžu laikā.

Modinātāja atkārtošana

1. Modinātāja zvana laikā spiediet **BRIGHTNESS/ REP ALM.**
↳ Modinātājs atkārtos zvani dažas minūtes vēlāk.



Padoms

- Jūs varat nospiegt **◀◀ / ▶▶**, lai regulētu modinātāja atkārtošanos intervālu.

Modinātāja signāla izslēgšana

1. Kad zvana modinātājs, spiediet atbilstošo taustiņu **AL 1** vai **AL 2**.
↳ Modinātājs ir izslēgts, bet modinātāja iestatījums tiek saglabāts.

Modinātāja iestatījuma apskate

1. Spiediet taustiņu **AL 1** vai **AL 2**.

Elektroenerģijas rezerves – bateriju režīms

Normālas lietošanas laikā, ierīci vajadzētu darbināt, lietojot maiņstrāvas adapteri. Ja maiņstrāvas adapteris ir atvienots, ierīce automātiski pārslēgsies elektroenerģijas rezerves – bateriju režīmā.

Elektroenerģijas rezerves – bateriju režīma laikā:

- Ierīces displejs izskatās tāpat kā gaidīšanas režīma laikā ar izslēgtu fona apgaismojumu.
- Tikai šādas funkcijas ir pieejamas:
 - Pulkstenis;
 - Modinātājs.



Piezīme

- Elektroenerģijas rezerves – bateriju režīma laikā modinātāja avots tiek iestatīts uz noklusētās vides iestatījumu 'Buzer' (skaņas signālu).

... JŪSU RADIO PULKSTENIS IPHONE/ IPOD IERĪCĒI

Skats no aizmugures

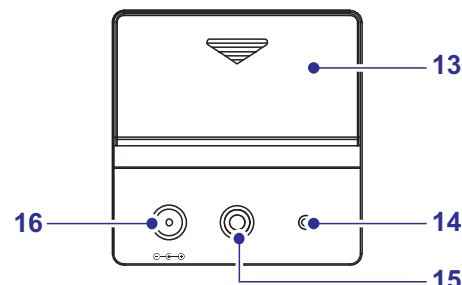

13. Bateriju nodalījums elektroenerģijas rezervei

- Ievietojiet 2 AAA/ R03/ UM4 1.5V baterijas.

14. FM antena

- Uzlabo FM uztveri.

15. MP3- LINK

- Ieejas kontakts ārējai audio ierīcei.

16. DC IN

- Elektroenerģijas padeves kontakts.

3. SĀKUMS

Uzmanību

- Citu vadību lietošana vai procedūru veikšana, kā šeit norādīts, var novest pie pakļaušanas bīstamam starojumam vai citas nedrošas darbības.

Vienmēr secīgi izpildiet šajā nodaļā minētos norādījumus.

Ja Jūs sazināties ar Philips, Jums tiks jautāts šīs ierīces modeļa un sērijas numurs. Modeļa un sērijas numuri ir atrodami ierīces apakšā. Pierakstiet numurus šeit:

Modeļa Nr.: _____

Sērijas Nr.: _____

Strāvas pieslēgšana

Uzmanību

- Preces bojājuma risks! Pārliedzieties, ka strāvas padeves spriegums atbilst spriegumam, kas norādīta ierīces mugurpusē vai apakšā.
- Elektriskā šoka risks! Atvienojot strāvas vadu, vienmēr velciet aiz kontaktdakšas. Nekādā gadījumā nevelciet aiz vada.
- Pirms strāvas pieslēgšanas, pārliedzieties, ka ir veikti visi citi savienojumi.

1. Pieslēdziet vienu maiņstrāvas adaptera galu kontaktam **DC IN** uz galvenās ierīces.
2. Pieslēdziet otru maiņstrāvas adaptera galu sienas rozetei.

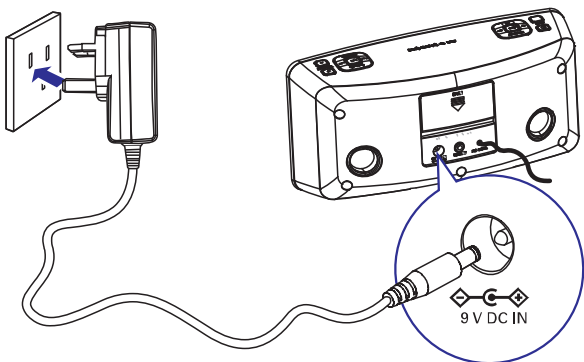

Piezīme

- Informācija par spriegumu un jaudas novērtējumu atrodas ierīces apakšā.

6. CITAS FUNKCIJAS

Modinātāja taimera iestatīšana



Jūs varat iestatīt divus modinātājus, kas ieslēdzas dažādos laikos.

1. Pārliedzieties, ka pulkstenis ir pareizi iestatīts.
2. Nospiediet un 2 sekundes turiet taustiņu **AL 1** vai **AL 2**.
↳ [**AL 1**] vai [**AL 2**] sāk mirgot.
3. Atkārtoti spiediet **SOURCE**, lai izvēlētos modinātāja skaņas avotu: iPod/iPhone, iPod/iPhone atskaņojamos sarakstus, FM uztvērēju vai skaņas signālu.
4. Spiediet **AL 1** vai **AL 2**.
↳ Stundu cipari sāk mirgot..
5. Atkārtoti spiediet taustiņus **TUNING +/-** vai **◀◀ / ▶▶**, lai iestatītu stundas.
6. Spiediet taustiņu **AL 1** vai **AL 2**, lai apstiprinātu.
↳ Minūšu cipari sāk mirgot..
7. Atkārtojiet soļus 5-6, lai iestatītu minūtes.
8. Atkārtojiet soļus 5-6, lai izvēlētos modinātāja ieslēgšanās laiku: visu nedēļu, darba dienās vai tikai nedēļas nogalēs.
9. Atkārtojiet soļus 5-6, lai iestatītu modinātāja skaļumu.

Padoms

- Ja Jūs vēlaties mosties ar īpašu mūzikas ierakstu (iem) no iPod/iPhone, pēc iPod/iPhone atskaņojamā saraksta iestatīšanas kā modināšanas avotu ierīcei, Jums jāizveido atskaņojamais saraksts ar nosaukumu 'PHILIPS', lietojot iTunes, un jāiekopē ieraksti šajā 'PHILIPS' atskaņojamajā sarakstā.
- Ja neviens atskaņojamais saraksts nav izveidots, vai arī, ja nevienas dziesmas nav atskaņojamajā sarakstā, ierīce atskaņos mūzikas ierakstu saskaņā ar pēdējo mūzikas atskaņošanas izvēli iPod/iPhone ierīcei.

Modinātāja taimera aktivizēšana, izslēgšana

1. Atkārtoti spiediet taustiņu **AL 1** vai **AL 2**, lai ieslēgtu vai izslēgtu modinātāja taimeri.
↳ Ja taimeris ir aktivizēts, displejā parādās [ **AL 1**] (modinātājs 1) vai [ **AL 2**] (modinātājs 2).
↳ Ja taimeris ir izslēgts, indikācija [] pirms [**AL 1**] (modinātājs 1) vai [**AL 2**] (modinātājs 2) no displeja pazūd.

Radio staciju manuāla programmēšana

Jūs varat saglabāt līdz 20 radio stacijas.

1. Uzregulējiet radio staciju.
2. Nospiediet un 2 sekundes turiet taustiņu **DATE · AUTO SET/ TIME SET**, lai aktivizētu programmas režīmu.
↳ Displejā mirgo 'PR01'.
3. Spiediet taustiņu **DATE · AUTO SET/ TIME SET**, lai apstiprinātu.
↳ Displejā parādās saglabātās radio stacijas numurs un frekvence.
4. Atkārtojiet augstāk minētos soļus, lai ieprogrammētu citas stacijas.



Padoms

- Lai pārrakstītu saglabātu radio staciju, ieprogrammējiet tās vietā citu radio staciju.

Saglabātas radio stacijas izvēle

1. Spiediet taustiņus **◀◀ / ▶▶**, lai izvēlētos saglabātās radio stacijas numuru.

Laika un datuma iestatīšana

1. Pieslēdziet iPod/iPhone ierīci.
2. Atveriet iPod/iPhone.
↳ Laika un datuma informācija tiek automātiski pārraidīta no iPod/iPhone uz ierīci.

Laika un datuma manuāla iestatīšana

1. Gaidīšanas režīmā nospiediet un 2 sekundes turiet taustiņu **DATE · AUTO SET/ TIME SET**.
↳ [24HR] sāk mirgot.
2. Spiediet taustiņu **TUNING +/-** vai **◀◀ / ▶▶**, lai izvēlētos 12 vai 24 stundu formātu.
3. Spiediet taustiņu **DATE · AUTO SET/ TIME SET**, lai apstiprinātu.
↳ Stundu cipari tiek sāk mirgot.
4. Spiediet taustiņus **TUNING +/-** vai **◀◀ / ▶▶**, lai iestatītu stundas.
5. Spiediet taustiņu **DATE · AUTO SET/ TIME SET**, lai apstiprinātu.
↳ Minūšu cipari sāk mirgot.
6. Atkārtojiet soļus 4-5, lai iestatītu minūtes, gadu, mēnesi un dienu.

Ieslēgšana

1. Spiediet taustiņu **POWER**.
↳ Ierīce ieslēdzas uz pēdējo izvēlēto avotu.

Pārslēgšana gaidīšanas režīmā

1. Vēlreiz spiediet taustiņu **POWER**, lai pārslēgtu ierīci gaidīšanas režīmā.
↳ Displejā parādās pulkstenis (ja iestatīts).

4. ATSKAŅOŠANA

Atskaņošana no iPod/iPhone

Jūs varat izbaudīt audio no iPod/iPhone, klausoties caur šo ierīci.

Saderīgie iPod/iPhone

Apple iPod un iPhone modeļi ar 30-kontaktu spraudni.

- iPod classic, iPod touch, iPod nano, iPod 5th generation (video), iPod ar krāsaino displeju, iPod mini.
- iPhone, iPhone 3G, iPhone 3GS.

iPod/iPhone klausīšanās

1. Novietojiet iPod/iPhone pieslēgvietā.
2. Atkārtoti spiediet taustiņu **SOURCE**, lai izvēlētos iPod/iPhone avotu.
 - ↳ Pieslēgtais iPod/iPhone automātiski sāk atskaņošanu.
 - Lai pauzētu/turpinātu atskaņošanu, spiediet taustiņu **▶||**.
 - Lai pārlektu celiņu, spiediet taustiņus **◀◀ / ▶▶**.
 - Lai meklētu atskaņošanas laikā, turiet nospiešus taustiņus **◀◀ / ▶▶**, tad atlaidiet, lai turpinātu normālu atskaņošanu.

iPod/iPhone lādēšana

Kad ierīce ir pieslēgta strāvai, pieslēgvietā ievietotais iPod/iPhone sāk lādēties.



Padoms

- Dažiem iPod modeļiem var būt nepieciešams laiks līdz minūtei pirms uzlādes indikācija parādās.

Atskaņošana no ārējās ierīces

Izmantojot šo ierīci, Jūs varat klausīties arī ārēju audio ierīci.

1. Spiediet taustiņu **SOURCE**, lai izvēlētos AUX savienojuma avotu.
2. Pieslēdziet komplektā iekļauto MP3 savienojuma vadu pie:
 - kontakta **MP3 LINK** (3.5 mm) ierīces apakšā.
 - ārējās ierīces austiņu kontakta.
3. Sāciet ārējās ierīces atskaņošanu (skatiet ierīces lietošanas pamācību).

5. RADIO KLAUSĪŠANĀS



Piezīme

- Šai ierīcei ir pieejama tikai FM radio uztveršana.

Radio stacijas uzregulēšana



Padoms

- Novietojiet antenu pēc iespējas tālāk no TV, videomagnetofona un citiem starojuma avotiem.



Piezīme

- Optimālai uztveršanai, pilnībā izritiniet un regulējiet antenas novietojumu.

1. Spiediet taustiņu **SOURCE**, lai izvēlētos FM.
2. Nospiediet un vairāk kā 2 sekundes turiet taustiņu **TUNING +/-**.
 - ↳ Displejā parādās indikācija **[SRCH]** (meklē).
 - ↳ Radio automātiski uzregulē radio staciju ar pietiekami spēcīgu uztveršanu.
3. Atkārtojiet soli 2, lai uzregulētu citas radio stacijas.
 - Lai uzregulētu vāju radio staciju, atkārtoti spiediet taustiņus **TUNING +/-**, līdz atrodat optimālu uztveršanu.

Radio staciju automātiska programmēšana

Jūs varat saglabāt līdz 20 radio stacijas.

1. Uztvērēja režīmā 2 ilgāk nekā sekundes turiet nospiešus **DATE** - **AUTO SET/ TIME SET**, lai aktivizētu automātiskās programmēšanas režīmu.
 - ↳ **[AUTO]** (automātiski) tiek parādīts.
 - ↳ Visas pieejamās stacijas tiek saglabātas diapazona uztveres stipruma secībā.
 - ↳ Pirmā programmētā radio stacija tiek automātiski pārraidīta.