

Universalus muzikinis centras

DC199

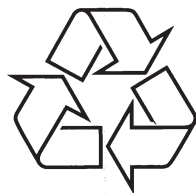

Daugiau apie firmos "Philips" gaminius galite sužinoti
pasauliniame Interneto tinkle. Svetainės adresas:
<http://www.philips.com>



Naudojimosi instrukcijų knygelė

PROBLEMŲ SPRENDIMAS

PERSPĖJIMAS

Jokiu būdu nebandykite patys taisyti sistemas, nes taip pažeisite garantinės sutarties sąlygas. Neatidarinėkite sistemas, nes yra elektros šoko pavojus.

Jeigu pastebite gedimą, pirmiausia patikrinkite punktus aprašytus apačioje. Jei vis tiek nepavyks pataisyti problemos, susisiekite su tiekėjais arba serviso centru.

Problema	Sprendimas
"NO USB" rodoma ekrane	✓ Prijunkite USB
Radio kokybė yra prasta	✓ Jei signalas per silpnas, sureguliuokite anteną arba prijunkite išorinę anteną. ✓ Padidinkite atstumą tarp sistemos ir jūsų televizoriaus arba vaizdo grotuvo. ✓ Statykite anteną kuo toliau nuo kitų elektroninių prietaisų.
Sistema nereaguoja į mygtukų paspaudimus	✓ Išjunkite ir vėl įjunkite maitinimo laidą.
Nėra garso arba jis prastos kokybės	✓ Pareguliuokite garsą. ✓ Atjunkite ausines.
Nuotolinio valdymo pultas neveikia taip, kaip turėtų	✓ Pasirinkite šaltinį (pavyzdžiui TUNER) prieš paspausdami funkcinus mygtukus (▲/▼, ◀▶/▶▶). ✓ Sumažinkite atstumą tarp pultelio ir sistemos. ✓ Maitinimo elementus įdėkite pagal polius (+/-) taip, kaip parodyta. ✓ Pakeiskite maitinimo elementus. ✓ Atsukite nuotolinio valdymo pultelį link infraraudonųjų spindulių priėmimo sistemos priekyje.
Laikmatis neveikia	✓ Teisingai nustatykite laikrodį. ✓ Įjunkite laikmatį.
Laikrodžio / Laikmačio nustatymai yra ištrinti	✓ Elektros maitinimas buvo nutrauktas arba laidas buvo ištrauktas. Iš naujo nustatykite laikrodį / laikmatį.

DĖMESIO

Mygtukų, reguliavimų ir kitų nustatymų naudojimas kitaip nei aprašyta naudojimosi instrukcijose yra pavojingas.

TECHNINIAI DUOMENYS

STIPRINTUVAS

Išvestis	2 x 7.5W (satellite), 15W (sub-woofer)
Triukšmo santykis	≥ 70 dBA
Dažnis	50 Hz – 20 KHz, ± 3 dB
Įvesties jautrumas AUX	0.5 V (max. 2 V)
Garsiakalbių varža	4 Ω (satellite), 8Ω (sub-woofer)

TUNER- Radijas

FM bangų diapazonas	87.5 – 108 MHz
Jautrumas prie 75 Ω	
- FM	20dBf
Atranka	≥ 25 dB
Bendri trukdžiai	≤ 1%
Dažnis	
- FM	63 – 6000 Hz
Triukšmo santykis	
- FM	≥ 50 dBA

USB grotuvas

USB	12Mb/s, V1.1
.....	palaiikomi MP3 and WMA failai.
Albumų/Katalogų skaičius	maks. 99
Takelių/Antraščių skaičius	maks.400

BENDRA INFORMACIJA

AC jėga	100 – 240 V / 50-60 Hz
Išmatavimai (w x h x d)	160 x 171 x 257.7 (mm)
Svoris (su/ be garsiakalbių)	2.5/1.8 kg
Energijos suvartojimas budėjimo režime	<7 W

Techninės charakteristikos ir išorinė išvaizda gali būti pakeisti be išankstinio perspėjimo.

TURINYS

Bendra informacija

Aplinkos apsaugos informacija	4
Pridėtos dalys	4
Saugumo informacija	4
Klausyimosi saugumas	4

Pasiruošimas

Jungtys įrenginio galinėje dalyje	5
USB įrenginio ar atminties kortelės pajungimas	6
Kitokio įrenginio pajungimas	6
Prieš naudojantis nuotolinio valdymo pultu	6
Maitinimo elementų (ličio CR2025) pakeitimas nuotolinio valdymo pulte	6

Mygtukai

Pagrindinis įrenginys	7-8
Nuotolinio valdymo pultas	9

Pagrindinės funkcijos

Sistemos įjungimas	10
Sistemos išjungimas į budėjimo režimą	10
Energiją taupantis automatinis budėjimo režimas	10
Garso valdymas	10
Ekranėlio apšvietimo reguliavimas	10

USB grojimo funkcijos

Grojimo režimai: REPEAT ir SHULLFE	11
Takelių užprogramavimas	11
Programavimo ištrynimasis	11

Radio Imtuvas

Radio stočių nustatymas	12
Radio stočių užprogramavimas	12
Automatinis programavimas	12
Programavimas rankiniu būdu	12
Nustatytų radio stočių pasirinkimas	12

Išoriniai įrenginiai

Ne-USB įrenginio naudojimas	13
USB įrenginio naudojimas	13

Laikrodis/ Laikmatis

Laikrodžio nustatymas	15
Žadintuvo nustatymas	15
Žadintuvo išjungimas	15
Išsijungimo laikmačio nustatymas	15

iPod dėklas

Tinkami iPod grotuvai	17
Teisingas adapterio pasirinkimas	17
Dėklo adapteriai	17
iPod nešiojamo grotuvo grojimas	17
iPod baterijos pakrovimas naudojantis iPod dėklu	17

Techniniai duomenys

Problemų sprendimas

BENDRA INFORMACIJA

Šis produktas atitinka Europos Sąjungos Radijo trikdžių reikalavimus.

Aplinkos apsaugos informacija

Philips stengiasi išvengti bet kokio papildomo įpakavimo. Šio įrenginio įpakavimas išskiriamas į tris dalis: kartonas (dėžutė), polietilenas (apsauginė plėvelė, maišelis) ir putų polistirolas (apsauginė dalis).

Laikykitės vietinių atsikratymo baterijomis, sena įranga ir įpakavimu, taisyklėmis.

Seno produkto išmetimas.

Jūsų produktas yra sukurtas ir pagamintas iš tokių medžiagų ir komponentų, kurie gali būti perdirbami arba naudojami dar kartą.



Jeigu prie savo produkto matote  nubraukto konteinerio simbolį, tai reiškia, kad produktas pagamintas pagal Europos Direktyvą 2002/96/EC.

Prašome pasidomėti vietinėmis elektros ir elektronikos produktų išmetimo taisyklėmis.

Laikykitės vietinių taisyklių ir nemeskite seno produkto kartu su namų apyvokos šiukšlėmis. Jeigu teisingai atsikratysite senu produktu, tai sumažins neigiamą įtaką gamtai ir žmonių sveikatai.

Pridėtos dalys

- Nuotolinio valdymo pultas (su baterija)
- FM antena
- 8 X iPod adapteriai
- 1 X sertifikuotas AC/DC adapteris (Įvestis: 100-240V ~ 50-60Hz 1.2A, Išvestis: 16V === 2.8A)

Saugumo informacija

- Prieš naudodami prietaisą, patikrinkite, ar įtampa, nurodyta ant prietaiso apatinės dalies, atitinka nominalią įtampą jūsų namo elektros tinklo. Jei ne, prašome pasitarti su 'Philips' atstovu, pardavusiu Jums sistemą. Pastatykite šį įrenginį šalia elektros lizdo bei ten, kur lengvai gali būti pasiekiamas elektros laidas.
- Pastatykite jį ant stabilaus, kieto ir nesūbuojančio paviršiaus.
- Norėdami apsaugoti įrenginį nuo perkaitimo, įsitinkinkite, kad aplinkui įrenginį yra pakankamai erdvės ventilacijai. Įsitinkinkite, kad oras gali laisvai cirkuluoti, tuo pačiu apsaugodamas įrenginį nuo perkaitimo. Palikite bent 10 centimetrų laisvos erdvės įrenginio gale ir bent po 5 centimetrus iš kiekvieno šono.
- Ventilacijos angų negalima uždengti. Nedėkite ant grotuvo ar šalia jo staltiesių, užuolaidų, laikraščių ir panašių dalykų.
- Saugokite įrenginį nuo per didelės drėgmės, lietaus, smėlio arba šilumos šaltinių, kuriuos gali sukelti šildymo įrenginiai arba tiesioginiai saulės spinduliai.
- Nedėkite ant įrenginio atvirų ugnies šaltinių, tokių kaip uždegtos žvakės.
- Nedėkite ant įrenginio daiktų su skysčiais, tokių kaip vazos.
- Stenkitės padėti įrenginį kuo arčiau elektros rozetės.
- Neaptašykite ir neaplaistykite įrenginio.
- **Kai sistema yra perjungta į budėjimo režimą, ji vis tiek naudoja šiek tiek elektros energijos. Norėdami visiškai atjungti įrenginį nuo srovės šaltinio, ištraukite maitinimo laidą iš maitinimo šaltinio (elektros tinklo).**

Klausyrosi saugumas

Klausykitės vidutiniu garsumu

- Nustatykite žemą garsumo lygį.
- Lėtai didinkite garsumą, kol jis taps vidutinis ir gerai girdimas.

Klausykite grotuvo tam tikrais laiko periodais

- Ilgas grotuvo klausymasis (net ir vidutiniu garsumu), gali sukelti klausos sutrikimus.
- Klausydamiesi muzikos darykite atitinkamas pertraukas.

IPOD DĒKLAS

Tinkami iPod grotuvai

- Daugelis Apple iPod modelių su 30-pin dock jungtimis as : 20GB, 40GB, 20/30GB Photo, 40/60GB Photo, 30GB Video, 60GB Video, 80GB Video, Mini, Nano ir Nano 2nd Generation (antros kartos).

Teisingas adapterio pasirinkimas

- 8 iPod dėklo adapteriai yra skirtingų tipų, tipas nurodytas adapterio galinėje dalyje. Jie turi tikti toliau išvardintiems iPod:
20GB, 40GB, 20/30GB Photo, 40/60GB Photo, 30GB Video, 60GB Video, 80GB Video, Mini, Nano and Nano 2nd generation (antros kartos)

Dėklo adapteriai

- Prieš dėdami grotuvą į dėklą, naudokite tinkamą dėklo adapterių, kad tinkamai įdėtumėte grotuvą.

iPod nešiojamo grotuvo grojimas

1. Teisingai įdėkite iPod grotuvą į dėklą.
- Prieš pasirinkdami iPod šaltinį, būtinai įjunkite patį iPod grotuvą.
2. Nuotolinio valdymo pulte spauskite **iPod**, kad pasirinktumėte iPod šaltinį.
→ Atsiranda  iPod paveikslukas.
3. Grojimas prasideda automatiškai. Jūs galite naudotis grojimo, praleidimo, greitos paieškos, pauzės funkcijomis naudodamiesi sistemos ir nuotolinio valdymo pulto mygtukais.

iPod baterijos pakrovimas naudojantis iPod dėklu

- iPod režime prijunkite iPod grotuvą į dėklą ir pakraukite jį.

Pastaba:

- *Kai įrenginys yra BUDĖJIMO režime, jūs negalėsite pakrauti savo USB įrenginio.*

Išsijungimo laikmačio nustatymas

Po jūsų nustatyto laiko sistema gali pati išsijungti į budėjimo režimą.

1. Nuotolinio valdymo pulte pakartotinai spauskite **SLEEP**, kad pasirinktumėte norimą laiko periodą.
→ Pasirinkimai yra tokie (laikas minutėmis):
30→15→OFF→60
→ Rodomas **zzz**.
2. Spauskite **SLEEP**, kad pamatytumėte kiek laiko liko iki išsijungimo.

Pastaba:

- Jeigu dar kartą paspausite **SLEEP**, jūs sutrumpinsite išsijungimo laiką vienu periodu.

Išsijungimo laikmačio išjungimas

- Pakartotinai spauskite **SLEEP**, kol pamatysite užrašą 'OFF', arba spauskite **STANDBY-ON** .

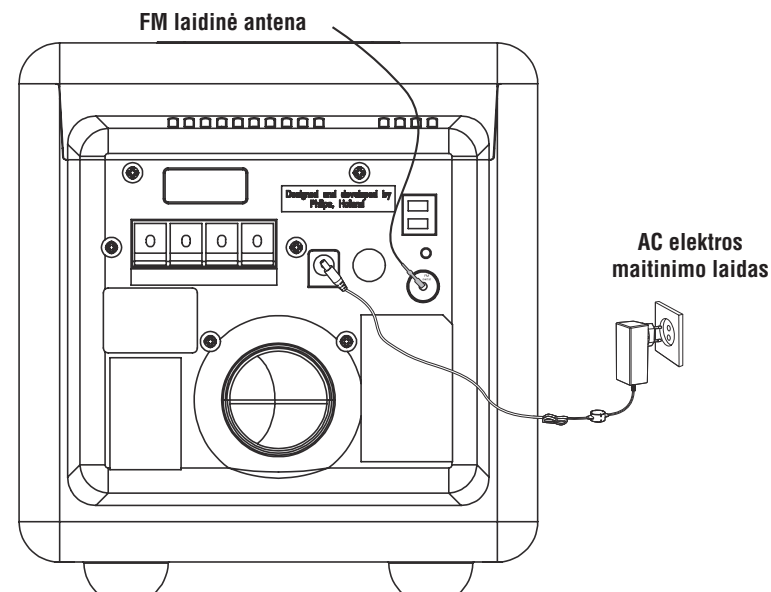

Jungtys įrenginio galinėje dalyje

Prietaiso tipo lentelė (ant kurios pažymėtas serijos numeris) yra pritvirtinta ant prietaiso apatinės dalies.

A Elektros energijos tiekimas

Prieš pajungdami elektros energijos tiekimo laidą AC į rozetę, įsitikinkite, kad visi kiti sujungimai jau yra padaryti.

DĖMESIO!

- Siekiant optimalaus sistemos darbo, naudokite tik originalų elektros energijos tiekimo kabelį.
- Niekada nedarykite jokių jungimų, kai prietaisas yra įjungtas.

Siekiant apsaugoti įrenginį nuo perkaitimo, jame yra įmontuotas atitinkamas saugiklis. Ekstremaliomis sąlygomis Jūsų sistema gali automatiškai persijungti į budėjimo režimą. Jei taip atsitiko, leiskite sistemai atvėsti, prieš vėl ją įjungdami (Ne visuose modeliuose).

B Antenų Jungtys

Pajunkite esančias komplekte FM laidinę anteną į atitinkamus lizdus sistemoje. Nustatykite padėtį, kurioje radijo stočių priėmimo kokybė bus geriausia.

Pastaba:

- Statykite anteną taip, kad išvengtumėte trukdžių sklindančių nuo kitų elektroninių prietaisų.

C Garsiakalbių prijungimas

Naudokite tik pridėtus garsiakalbius. Kitų garsiakalbių naudojimas neigiamai veikia garso kokybę.

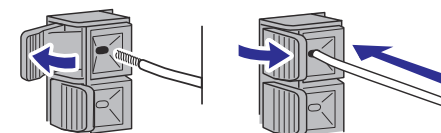

- Prijunkite kairio garsiakalbio laidą (juodas ir raudonas) ir dešinio garsiakalbio laidą (juodas ir raudonas) kaip parašyta toliau.

Spustelkite raudoną ašelę ir pilnai įkiškite spalvoto (arba pažymėto) laido galą į lizdą, tada ašelę atleiskite.

Spustelkite juodą ašelę ir pilnai įkiškite juodą (arba nepažymėtą) laido galą į lizdą, tada ašelę atleiskite.

D Papildomos jungtys

Papildomos įrangos ir pajungimo laidų nėra komplekte. Skaitykite papildomos įrangos naudojimo instrukcijų knygeles, kad sužinotumėte, kaip ją valdyti ir kaip pajungti prie šios sistemos.

USB įrenginio ar atminties kortelės pajungimas

Šiuo grotuvu galite paleisti muziką iš USB (USB flash atminties, USB flash grotuvo ar atminties kortelės) įrenginio bei mėgautis galingais garsiakalbiais.

- Įkiškite USB įrenginio kištuką į lizdą , esantį grotuve.

ARBA

Įrenginiams su USB kabeliais:

- Įkiškite USB kabelį (nepateikiamas komplekte) į lizdą , esantį grotuve.
- Kitą USB laido galą pajunkite prie USB įrenginio lizdo.

atminties kortelėms:

- Įkiškite atminties kortelę į kortelės skaitytuvą (nepateikiamas komplekte).
- Naudokite USB kabelį (nepateikiamas komplekte), kad kortelės skaitytuvą sujungtumėte su , esančiu grotuve.

Kitokio įrenginio pajungimas

- Naudokite Line- In laidą (nepridėtas) ir sujunkite išorinio įrenginio (televizoriaus, vaizdo grotuvo, lazerinių diskų grotuvo, DVD grotuvo arba kompaktinių diskų įrašymo įrenginio) audio išėjimus su grotuvo AUX IN jungtimi.

Prieš naudojantis nuotolinio valdymo pultu

Nuimkite plastikinę apsauginę juostelę.

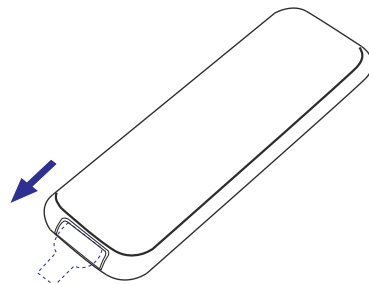

Maitinimo elementų (ličio CR2025) pakeitimas nuotolinio valdymo pulte

- Paspauskite, kad atidarytumėte baterijų dėklą.
- Įdėkite naują elementą pagal nurodytus polių.
- Atgal įkiškite elementams skirtą skyrių.

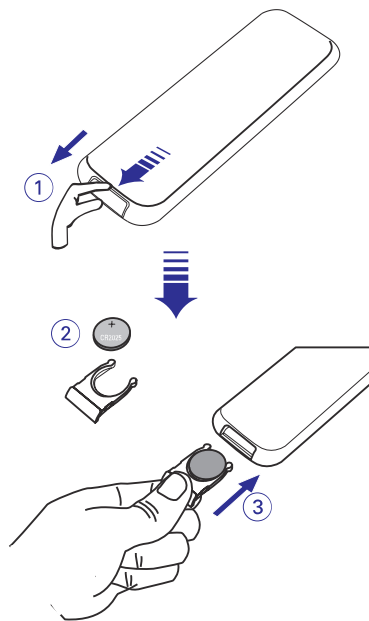

PERSPĖJIMAS!

Baterijose yra įvairių cheminių medžiagų, todėl jos turi būti tinkamai išmestos ir laikomos saugioje nuo vaikų vietoje.



Žadintuvo nustatymas

- Sistema gali būti naudojama kaip žadintuvas: radijas, iPod arba USB gali įsijungti nustatytu laiku. Prieš naudodami laikmatį/žadintuvą nustatykite laikrodį.
- Budėjimo režime spauskite **ALARM** ilgiau negu 2 sekundes.
 - Kai žadintuvas įjungtas- matote ☺
 - Mirksi žadintuvo skaičiai.
 - Jeigu nenustatėte laikrodžio, mirksi 'Error'.
 - Spauskite **ALBUM/PRESET ▲ ▼**, kad nustatytumėte minutes.
 - Spauskite **◀▶**, kad nustatytumėte valandas.
 - Spauskite **iPod, TUNER** arba **USB/AUX**, kad pasirinktumėte garso šaltinį.
 - Spauskite **ALARM**, kad patvirtintumėte nustatymą.
 - Ekrane matote įprastinį laikrodį.

Pastabos:

TUNER šaltinis yra pagrindinis tuo atveju jeigu:

- USB įrenginyje nėra WMA arba MP3 failų.
- Pamiršote prijungti USB.
- Neįdėjote iPod.

Sustabdyti žadintuvą

- Jeigu norite kartoti skambėjimą kas 9 minutes, spauskite **REPEAT ALARM**.
 - Skambėjimas gali būti kartojamas daugiausiai 6 kartus. Po to jis liausis ir skambės tik kitą dieną tuo pačiu laiku.
- Jeigu norite išjungti žadintuvą dar prieš jo skambėjimo laiką- spauskite **ALARM**.
 - Jeigu žadintuvas yra įjungtas, tai ekrane jus matote ☺.
- Jeigu norite, kad žadintuvas skambėtų ir kitomis dienomis tuo pačiu metu, tai žadintuvo skambėjimo metu spauskite **STANDBY-ON ☺**. Žadintuvas skambės kitą dieną tuo pačiu metu.

Laikrodžio nustatymas

Laikrodyje yra 24 valandų režimas.

- Budėjimo režime ilgiau nei 2 sekundes spauskite **PROG/CLOCK**.
 - Mirksi laikrodžio skaičiai.
- Spauskite **ALBUM/PRESET ▲ ▼**, kad nustatytumėte minutes.
- Spauskite **◀▶**, kad nustatytumėte valandas.
- Spauskite **PROG/CLOCK**, kad patvirtintumėte nustatytą laiką.

IŠORINIAI ĮRENGINIAI

Tinkami failų formatai:

- USB ar atminties failų formatai FAT12, FAT16, FAT32 (sektorius dydis: 512-4096 bitai)
- MP3 bitų dažnis (duomenų dažnis): 32-320 kbps ir kintamas bitų dažnis
- WMA v9 ar ankstesni
- Daugiausia 8 lygių gylio direktorijos
- Albumų skaičius: daugiausia 99
- Dainų skaičius: daugiausia 400
- ID3 tag v2.0 arba vėlesnis
- Failo pavadinimai Unicode UTF8 (maksimalus ilgis: 128 bitai)

Grotuvas negros ir jame netinka:

- Tuščių albumų: tušti albumai yra tie, kuriuose nėra MP3/WMA audio failų, ir jie nerodomi ekrane.
- Netinkamų formatų failai yra praleidžiami. Tai reiškia, kad pvz. Word'o dokumentai .doc ar MP3 failai .dlf yra ignoruojami ir nebus paleidžiami.
- AAC, WAV, PCM audio failų
- DRM apsaugotų WMA failų.
- WMA failų Lossless formatu.

MYGTUKAI

Priekinė panelė

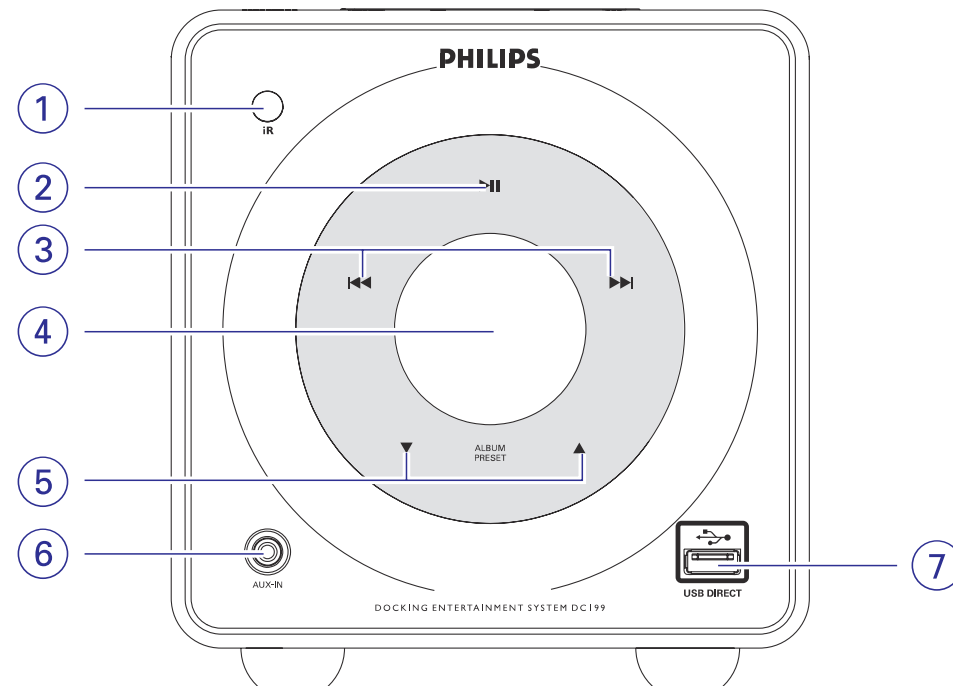

Viršutinė panelė

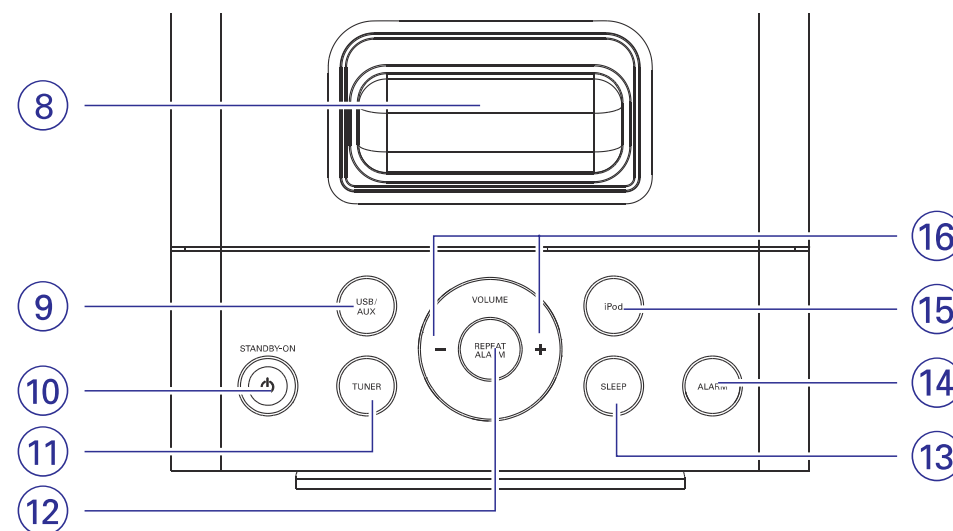

Pagrindinis Įrenginys

1. IR

- Nuotolinio valdymo sensorius.

2. ►►

- (iPod/USB) pradeda arba pertraukia grojimą.

3. ◀◀/▶▶

iPod/USBGreita paieška takelyje į priekį ir atgal (spauskite ir laikykite).

.....Peršoka į dabartinio/ buvusio/ sekančio takelio pradžią.

CLOCK.....(laikrodis) Pareguliuokite valandas laikrodžio ir laikmačio funkcijoms.

TUNER.....(radijas) Galite padidinti arba sumažinti FM dažnį.

4. Ekranėlis

- Rodo sistemos būklę.

5. ALBUM/PRESET ▲/▼

- (USB) Peršoka į buvusio ar dabartinio albumo pradžią.

- žadintuvo ir laikrodžio funkcijoje reguliuoja minučių nustatymus.

- pasirenka norimą nustatytą radijo stotį.

6. AUX-IN

- prijunkite papildomą įrenginį.

7. USB DIRECT

- lizdas skirtas USB įrenginiui ar <P3/WMA grotuvui.

8. iPod skyrelis

- Lizdas skirtas iPod grotuvo pajungimui ir pakrovimui.

9. USB/AUX

- galite pasirinkti garso šaltinį USB, audio grotuvui ar kitiems įrenginiams.

10. STANDBY-ON

- įjungia sistemoje paskutinį grotą šaltinį.
- išjungia sistemą į budėjimo režimą.

11. TUNER

- pasirenka FM radijo garso šaltinį.

12. REPEAT ALARM

- žadintuvo skambėjimas 9 minučių intervalu.
- reguliuoja ekrano apšvietimo ryškumą.

13. SLEEP

- pasirenka išsijungimo laiką.

14. ALARM

- įjungia/išjungia žadintuvo nustatymo režimą.
- įjungia/išjungia žadintuvo skambėjimą.

15. iPod

- pasirenka iPod garso šaltinį.

16. VOLUME +/-

- reguliuoja garsumo lygį.

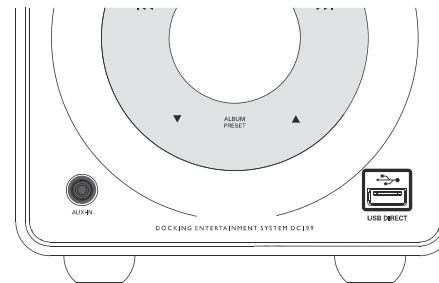

Ne-USB įrenginio naudojimas

1. Sujunkite išorinio įrenginio (televizoriaus, vaizdo grotuvo, lazerinių diskų grotuvo, DVD grotuvo arba kompaktinių diskų įrašymo įrenginio) audio (OUT) išėjimus su grotuvo AUX IN jungtimis.
2. Spauskite **USB/AUX**, kad pasirinktumėte išorinį įrenginį.

Pastabos:

- Smulkesnės informacijos ieškokite prijungto įrenginio instrukcijų knygelėse.

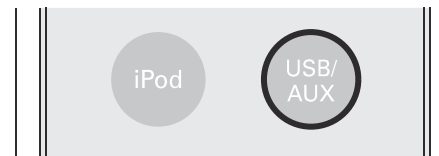

USB įrenginio naudojimas

USB lizdo pagalba per grotuvo garsiakalbius galite paleisti skaitmeninius garso failus esančius jūsų USB duomenų laikmenoje.

1. Patikrinkite, ar USB įrenginys yra tinkamai pajungtas (skaitykite skyrių apie Papildomo įrenginio pajungimą).
2. Spauskite **USB/AUX**, kad pasirinktumėte USB šaltinį.
→ Jeigu USB įrenginyje nerandama muzikinių failų, ekrane lyje pasirodys pranešimas **no AUDIO**.
3. Skaitykite Greitos Pradžios Gidą arba skyrių apie mygtukus, kad apie grojimo funkcijas sužinotumėte daugiau.

Tinkami USB duomenų laikmenų įrenginiai

Jūs galite naudoti:

- USB flash duomenų laikmenas (USB 2.0 ar USB 1.1)
- USB flash duomenų grotuvus (USB 2.0 ar USB 1.1)
- Atminties korteles (kad veiktų šiame grotuve, joms reikia papildomo kortelių skaitytuvo)

INFORMACIJA APIE USB:

1. **USB jungties tinkamumas šiai sistemai:**
 - a) Šis produktas palaiko didžiąją dalį USB Mass storage įrenginių (MSD), kurie atitinka USB MSD standartus.
 - i) Įprastiniai duomenų saugojimo įrenginiai yra duomenų laikmenos, atminties kortelės, jump drives ir panašūs.
 - ii) Jeigu prijungę duomenų saugojimo įrenginį kompiuterio ekrane pamatysite 'Disk Drive', tai reiškia, kad įrenginys yra tinkamas.
 - b) Jeigu jūsų duomenų saugojimo įrenginiui reikia baterijos/ elektros energijos, prieš jungdami į sistemą įdėkite naują bateriją arba pilnai pakraukite įrenginį.
2. **Tinkami muzikos tipai:**
 - a) Šiam įrenginiui tinka neapsaugoti muzikos failai su toliau nurodytais plėtiniais: .mp3 .wma
 - b) Muzika piršta internetinėse parduotuvėse yra netinkama, nes ji apsaugota Music Digital Rights Management (DRM).
 - c) Failų plėtiniai nurodyti toliau, nėra tinkami: .wav; .m4a; .m4p; mp4; .aac ir t.t.
3. Jūs negalėsite groti audio failų, jeigu prisijungiate tiesiogiai iš kompiuterio į USB lizdą.

RADIJO IMTUVAS



Radio stočių nustatymas

1. Spauskite **TUNER**, kad pasirinktumėte radijo šaltinį.
2. Paspauskite **◀◀/▶▶** ir atleiskite.
→ Radijo imtuvas automatiškai suranda radijo stotį, kurios signalas yra pakankamai stiprus.
3. Jei reikia, kartokite **3** žingsnį, kol surasite norimą radijo stotį.
- Jei radijo signalas yra silpnas, jūs galite nustatyti stotį trumpai spaudinėdami **◀◀/▶▶** tol, kol surasite optimalų signalą.

Radio stočių užprogramavimas

Atmintyje galima išsaugoti iki 20 radijo stočių.

Automatinis programavimas

Automatinis programavimas prasidės nuo pasirinkto nustatymų numerio 1. Nuo šio taško visos toliau einančios radijo stotys bus pakeistos.

- Apie 3 sekundes spauskite **PROG/CLOCK**, norėdami įjungti programavimą.
→ Visos prieinamos radijo stotys bus užprogramuotos.

Programavimas rankiniu būdu

1. Suraskite norimą radijo stotį (žiūrėkite 'Radijo stočių nustatymas').
2. Spauskite **PROG/CLOCK**, norėdami įjungti programavimo režimą.
→ Ekrane mirksės užrašas **PROG**.
3. Spauskite **ALBUM/PRESET ▲ / ▼**, norėdami parinkti programos numerį nuo 1 iki 20.
4. Dar kartą spauskite **PROG/CLOCK**, norėdami patvirtinti nustatymą.
→ **PROG** užrašas išnyksta ekrane ir tada bus rodomas programos numeris ir radijo stoties bangų dažnis.
5. Norėdami nustatyti kitas programas, kartokite prieš tai aprašytus žingsnius.
- Jūs galite pakeisti nustatytą stotį jos vietoje išsaugodami kitą dažnį.

Nustatytų radijo stočių pasirinkimas

- Spauskite **ALBUM/PRESET ▲ / ▼** tol, kol ekrane pasirodys norima radijo stotis.

MYGTUKAI

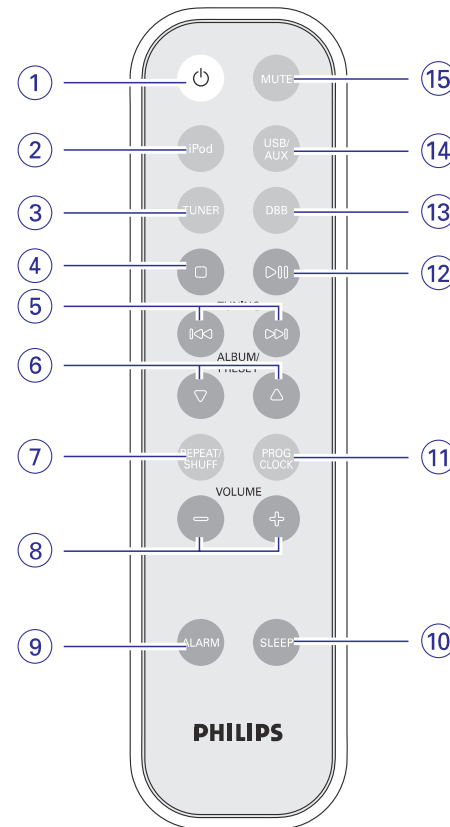

Nuotolinio valdymo pultas

1. **⏻**
 - įjungia sistemoje paskutinį grotą šaltinį.
 - išjungia sistemą į budėjimo režimą.
2. **iPod**
 - pasirenka iPod garso šaltinį.
3. **TUNER**
 - pasirenka FM radijo garso šaltinį.
4. **■** (tik USB įrenginiuose)
 - sustabdo grojimą.
 - nutraukia užprogramuotų takelių grojimą.
5. **◀◀/▶▶**

iPod/USB Greita paieška takelyje į priekį ir atgal (spauskite ir laikykite).

..... Peršoka į dabartinio/ buvusio/ sekančio takelio pradžią.

CLOCK.....(laikrodis) Pareguliuokite valandas laikrodžio ir laikmačio funkcijoms.

TUNER(radijas) Galite padidinti arba sumažinti FM dažnį.

6. ALBUM/PRESET ▲ / ▼

- (USB) Peršoka į buvusio ar dabartinio albumo pradžią.
- žadintuvo ir laikrodžio funkcijoje reguliuoja minučių nustatymus.
- pasirenka norimą nustatytą radijo stotį.

7. REPEAT/SHUFF

- (USB) pasirenka tarp takelio ar albumo grojimo galimybių, pvz. Pakartojimo ar grojimo atsitiktine tvarka grojimas.

8. VOLUME +/-

- reguliuoja garsumo lygį.

9. ALARM

- įjungia/ išjungia žadintuvo nustatymo režimą.
- įjungia/išjungia žadintuvo skambėjimą.

10. SLEEP

- pasirenka išsijungimo laiką.

11. PROG/CLOCK

- (Tiunerio režime) programuoja radijo stotis.
- nustato laikrodžio funkciją.
- (USB) programuoja takelius.

12. ▶▶

- (iPod/ USB) pradeda arba nutraukia grojimą.

13. DBB

- padidina žemus dažnius.

14. USB/AUX

- galite pasirinkti garso šaltinį USB, audio grotuvui ar kitiems įrenginiams.

15. MUTE

- laikinai nutraukia arba grąžina garsą.

Pastabos apie nuotolinio valdymo pultą:

- **Visų pirma su nuotolinio valdymo pulto mygtukais pasirinkite, kokį šaltinį norite kontroliuoti (pvz. USB/AUX).**
- **Tik tada pasirinkite norimas funkcijas (pvz. ▶▶, ◀◀, ▶▶).**

PAGRINDINĖS FUNKCIJOS



SVARBU!

Prieš pradėdami naudoti sistemą, užbaikite paruošiamuosius veiksmus.

Sistemos įjungimas

- Spauskite **STANDBY ON** (arba nuotolinio valdymo pultelį).
→ Sistema persijungs į pasirinktą šaltinį.

- Spauskite **USB/AUX, TUNER** arba **iPOD** ant įrenginio arba nuotolinio valdymo pultelyje.
→ Sistema persijungs į pasirinktą šaltinį.

Sistemos išjungimas į budėjimo režimą

- Spauskite **STANDBY ON** (arba nuotolinio valdymo pultelį).
→ Grotuvo atmintyje išlieka esamas garso lygis (iki maksimalaus 12 lygmenų), interaktyvus garso nustatymai, paskutinis pasirinktas režimas, šaltinio ir radijo stočių nustatymai.

Energiją taupantis automatinis budėjimo režimas

Taupydamas energiją, sistema automatiškai persijungia į budėjimo režimą po 15 minučių, jeigu USB įrenginio takeliai pasibaigė ir nebuvo atlikta jokių kitų funkcijų.

Garso valdymas

1. Reguluokite **VOLUME +/-** norėdami sumažinti ar padidinti garsą sistemoje.
→ Ekrane rodomas garsumo lygis VOL ir skaičius tarp 1-32. 'MIN' pažymi minimalų garso lygį, o 'MAX' maksimalų.
 2. Spauskite **DBB**, kad įjungtumėte arba išjungtumėte žemų dažnių pastiprinimą.
→ Jeigu DBB įjungtas, matysite užrašą **DBB**.
 3. Spauskite **MUTE** (nutildyti) nuotolinio valdymo pultelyje, jeigu norite laikinai užtildyti garsą.
→ Grojimas toliau tęsis be garso ir ekranas rodytų 'MUTE'.
- Norėdami vėl įjungti garsą:
 - Spauskite **MUTE** dar kartą.
 - Spauskite garso valdymo mygtukus.
 - Pakeiskite šaltinį.

Ekranėlio apšvietimo reguliavimas

- Grojimo arba budėjimo režimo metu, vieną ar daugiau kartų spauskite **REPEAT ALARM**, kad pasirinktumėte tarp **BRIGHT** → **MEDIUM** → **OFF**.

USB GROJIMO FUNKCIJOS

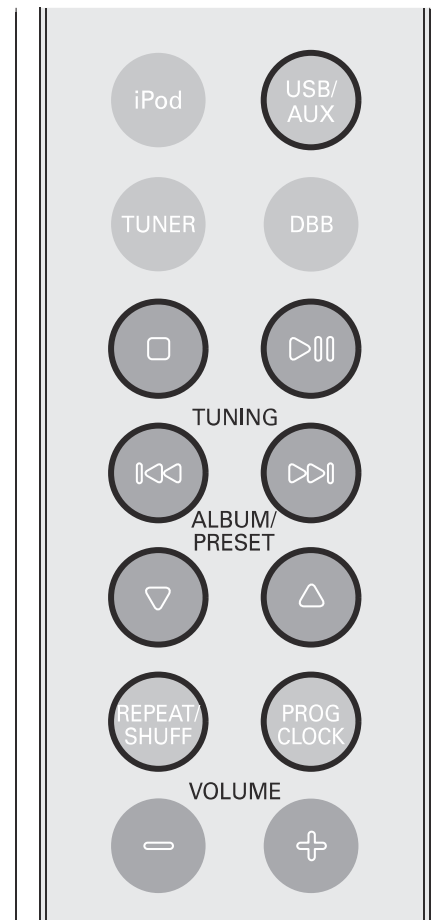

Grojimo režimai: REPEAT ir SHUFFLE

Grojimo metu jūs galite pasirinkti norimą grojimo režimą. REPEAT režimas gali būti derinamas su PROGRAM funkcija.

1. Jeigu norite pasirinkti grojimo funkciją, grojimo metu arba prieš grojimą, spauskite **REPEAT/SHUFF** tol, kol ekrane pamatysite norimą funkciją.
→ Rodoma **SHUFF**, jeigu įjungtas grojimo atsitiktine tvarka režimas.
→ Rodoma **rEP onE**, jeigu dabartinis takelis bus grojamas pakartotinai.
→ Rodoma **rEP ALL**, jeigu visi takeliai bus grojami pakartotinai.
→ Rodoma **rEP** ir **ALB**, jeigu dabartinis albumas bus grojamas pakartotinai.

2. Jeigu norite grįžti į įprastinio grojimo režimą, spauskite **REPEAT/SHUFF** tol, kol pamatysite užrašą **OFF**.
- Jūs galite spausti **■**, kad sustabdytumėte grojimą ir išeitumėte iš grojimo režimų.

Pastaba:

- Repeat ir Shuffle funkcijos negali būti naudojamos vienu metu.

Takelių užprogramavimas

Programavimo funkciją naudokite, kai grojimas nevyksta, jūs galite užprogramuoti iki 20 takelių.

1. Nuotolinio valdymo pultelį spauskite **PROG/CLOCK**, kad patektumėte į programavimo režimą.
→ Rodoma **Pr01** ir mirksi **PROG**.
2. Spauskite **◀◀ / ▶▶**, kad pasirinktumėte norimą takelio numerį.
- Jeigu takeliai yra skirtinguose albumuose, spauskite **ALBUM/PRESET ▲ ▼**, kad pasirinktumėte norimą albumo numerį.
3. Spauskite **PROG/CLOCK**, kad patvirtintumėte norimą takelio numerį.
4. Pakartokite 2-3 žingsnius visiems takeliams, kuriuos norite užprogramuoti.
→ **FULL** rodoma, jeigu bandote užprogramuoti daugiau nei 20 takelių.
5. Spauskite **▶▶**, kad pradėtumėte užprogramuotų takelių grojimą.

Programavimo ištrynimasis

Programavimą galite trinti taip:

- STOP režime vieną kartą spauskite **■**.
- Grojimo metu spauskite **■** du kartus.
→ **PROG** išnyksta.