

Visuomet esame šalia,
kad padėtume jums

CSS7235Y

Užregistruokite savo prietaisą ir gaukite pagalbą
internete www.philips.com/welcome

Klausimai?
Susisiekite
su Philips



Naudojimosi instrukcijų knygelė

PHILIPS

Turinys

1. Svarbi informacija	3	4. Naudokitės savo įrenginiu	14
Saugumas	3	Garsumo reguliavimas	14
Produkto priežiūra	4	Garso pasirinkimas.....	14
Aplinkosaugos informacija	4	MP3 grotuvas.....	15
Atitikties informacija	4	Garso grojimas per “Bluetooth”	15
Papildoma pagalba	5	Garso grojimas “NFC” žymos pagalba.....	16
2. Jūsų įrenginys.....	6	Automatinis budėjimo režimas	16
Pagrindinis įrenginys.....	6	Gamyklinių nustatymų gražinimas.....	16
Nuotolinio valdymo pultas.....	6	5. Informacija apie įrenginį	17
Bevieliai garsiakalbiai	7	6. Trikčių šalinimas	18
Bevielis žemų dažnių garsiakalbis.....	8		
Jungtys	8		
3. Prijungimas ir nustatymas	10		
Pagrindinio įrenginio prijungimas	10		
Garsiakalbių įkrovimas	10		
Garsiakalbių/žemų dažnių garsiakalbio sujungimas.....	10		
Garsiakalbių pastatymas.....	11		
Prijungimas prie televizoriaus	12		
Skaitmeninių įrenginių prijungimas HDMI jungtimi	12		
Televizoriaus bei kitų įrenginių garso prijungimas	13		

1. Svarbi informacija

Prieš naudojantis produktu perskaitykite ir įsisavinkite visą informaciją, esančią instrukcijose. Jeigu produktas suges dėl to, jog neteisingai naudojotės instrukcijomis, garantija produktui negalios.

Svarbios pastabos apie saugumą

Rizika sukelti elektros iškravą arba gaisrą!

- Neleiskite produktui ar įvairiems jo priedams būti paveiktiems vandens ar lietaus. Šalia produkto niekada nelaikykite indų su skysčiais, tokių kaip vazų ir pan. Išsiliejus skysčiui ant produkto, nedelsiant atjunkite įrenginį iš maitinimo šaltinio. Prieš pradėdami naudoti įrenginį, susisiekite su Philips Klientų aptarnavimo specialistais, kurie patikrins jūsų produktą prieš tolimesnį naudojimą.
- Niekuomet nelaikykite produkto ar jo priedų prie atviros ugnies arba kitų karštų skleidžiančių šaltinių, tame tarpe ir tiesioginiuose saulės spinduliuose.
- Niekuomet jokiais objektais neuždenkite produkto vėdinimo ar kitų angų.
- Jei pagrindinis maitinimo laidas arba prailgintuvas yra naudojamas kaip pagrindinis atjungimo prietaisas, jis visuomet turi būti veikiantis.
- Žaibo, didelės audros metu išjunkite įrenginį iš elektros tinklo.
- Atjungdami maitinimo laidą visuomet traukite už kištuko, o ne už paties laido.

Rizika sukelti trumpą jungimą arba gaisrą!

- Prieš prijungiant produktą prie maitinimo šaltinio, įsitikinkite, kad maitinimo šaltinis yra tokios pačios įtampos kaip ir įtampa, nurodyta šio įrenginio apačioje arba gale. Niekada nejunkite įrenginio prie skirtingos įtampos elektros šaltinio.

Rizika susižeisti arba sugadinti įrenginį!

- Niekuomet nestatykite įrenginio ant maitinimo laidų arba kitų elektros prietaisų.
- Jeigu įrenginys yra transportuojamas žemesnėje nei 5°C temperatūroje, išpakuokite jį ir prieš prijungdami prie maitinimo šaltinio įsitikinkite, kad jūsų įrenginys pasiekė kambario temperatūrą.

- Kai kurios šio įrenginio dalys gali būti pagamintos iš stiklo. Elkitės atsargiai, norėdami išvengti sužeidimų ir gedimų.

Perkaitinimo rizika!

- Niekada nestatykite produkto uždaroje vietoje. Visada palikite laisvos vietos aplink produktą, kad jis galėtų ventiliuotis. Įsitikinkite, kad įrenginio ventiliacijos angų neuždengia užuolaidos ar kiti daiktai.

Užteršimo rizika!

- Nemaišykite baterijų (senų ir naujų, anglies ir cinko ir pan.).
- Gali kilti sprogimo pavojus, jeigu baterija yra pakeista neteisingai. Pakeiskite tik tokia pačia arba tokio paties tipo baterija.
- Išimkite baterijas, jeigu jos yra išsikrovusios arba jeigu nuotolinio valdymo pultas nebus naudojamas ilgą laiką.
- Baterijose yra cheminių medžiagų, kuriomis turi būti tinkamai atsikratoma.

Rizika praryti baterijas!

- Produkte/nuotolinio valdymo pulte gali būti monetos formos baterija, kuri netyčia gali būti praryta. Baterijas visuomet laikykite vaikams nepasiekiamose vietose! Prarytos baterijos gali sukelti rimtus sužeidimus arba mirtį. Per dvi valandas nuo nurijimo momento gali atsirasti rimti vidiniai nudegimai.
- Jei įtariate, kad buvo praryta baterija ar ji pateko į kitas kūno vietas, nedelsiant kreipkitės į medikus.
- Kai keičiate baterijas, įsitikinkite, jog senosios ar naujosios baterijos yra vaikams nepasiekiamoje vietoje. Pakeitę patikrinkite, ar tvirtai uždarėte baterijų skyrelį.
- Jei negalite tvirtai uždaryti baterijų skyrelio, nustokite naudotis prietaisu. Laikykite jį vaikams nepasiekiamoje vietoje ir susisiekite su gamintoju.



Tai II-os klasės prietaisas su dviguba izoliacija, be žėminimo.

Produkto priežiūra

- Produktu valymui (dulkėms ar ant garsiakalbio susikaupusiems nešvarumams) naudokite tik mikro pluošto medžiagą. Medinių detalių bei garsiakalbių valymui nenaudokite jokių valymo tirpalų.
- Odines rankenėles galite valyti su specialiu odos valikliu nedaug sudrėkinta medžiaga, tada nušluostykite viską sausa švelnia medžiaga.
- Medinės detalės bei odinės rankenėlės gali skirtis spalvomis bei raštu dėl natūralių naudojamų medžiagų.

Aplinkos priežiūra



Jūsų produktas pagamintas iš aukštos kokybės medžiagų ir komponentų, kurie gali būti perdirbami ir naudojami dar kartą.



Kai prie produkto randate šį nubraukto šiukšlių konteinerio ženklą, tai reiškia, kad produktas pagamintas pagal Europos Direktyvą 2002/96/EC. Pasidomėkite vietinėmis elektros ir elektronikos produktų atsikratymo/išmetimo taisyklėmis.

Laikykitės vietinių taisyklių ir nemeskite seno produkto kartu su kitomis buitinėmis atliekomis.

Teisingas atsikratymas senu produktu padės sumažinti neigiamas pasekmes gamtai ir žmonių sveikatai.



Jūsų įrenginyje yra baterijos, kurios yra įtrauktos į Europos Direktyvą 2006/66/EC ir kurios negali būti išmetamos kartu su buitinėmis atliekomis.

Prašome pasidomėti vietinėmis baterijų atsikratymo taisyklėmis, kadangi teisingas atsikratymas baterijomis saugo gamtą ir žmonių sveikata.

Atitikties informacija

CE 0560

Šis įrenginys atitinka Europos Bendrijos reikalavimus radijo trikdžiams.

Philips Consumer Lifestyle pareiškia, jog šis gaminys atitinka esminius reikalavimus ir kitas susijusias 1999/5/EC Direktyvos nuostatas.

Europos Bendrijos Atitikimo deklaracijos kopiją PDF formatu galite parsisiųsti iš www.philips.com/support.

Papildoma pagalba

Philips teikia papildomą pagalbą internetu. Apsilankykite mūsų internetinėje svetainėje, adresu www.philips.com/support, kurioje galėsite:

- Parsisiųsti išsamias instrukcijas ir greitosios pradžios gidą
- Peržiūrėti mokomuosius vaizdo įrašus (galimi tik tam tikriems modeliams)
- Rasti atsakymus į dažniausiai užduodamus klausimus (DUK)
- Užduoti mums klausimą elektroniniu paštu
- Pasikalbėti su mūsų klientų aptarnavimo vadybininkais

Laikykitės internetinėje svetainėje esančių nuorodų, kad pasirinktumėte norimą kalbą, tuomet įveskite savo produkto modelio numerį.

Arba – susisiekite su Philips klientų aptarnavimo centru savo šalyje. Prieš susisiekiant, užsirašykite savo produkto modelio bei serijinį numerį. Šią informaciją galite rasti savo produkto galinėje dalyje arba apačioje.

2. Jūsų įrenginys

Sveikiname įsigijus šį įrenginį ir sveiki prisijungę prie Philips! Jeigu norite gauti pilną reikalingą pagalbą, užregistruokite savo įrenginį www.philips.com/welcome tinklapyje internete.

Pagrindinis įrenginys

Pagrindinį įrenginį sudaro kairysis ir dešinysis baziniai garsiakalbiai.

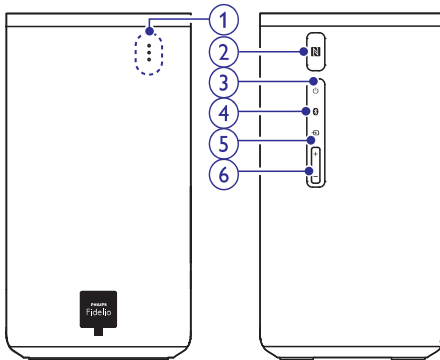

1. Raudona/balta/mėlyna LED lemputė

Raudona LED lemputė

- Įsižiebia kai pagrindinis įrenginys persijungia į budėjimo režimą.

Balta LED lemputė

- Įsižiebia įjungus pagrindinį įrenginį.
- Sumirksi kiekvieną kartą paspaudus mygtuką nuotoliniame valdymo pulte.
- Sumirksi du kartus pasirinkus “Dolby Digital” garso įvestį.
- Sumirksi tris kartus pasirinkus “DTS” įvestį.
- Nepertraukiamai mirksi, kai nerandamas joks garso signalas iš pasirinkto HDMI ARC šaltinio arba kai rastas nepalaikomas garso formatas.

Mėlyna LED lemputė

- Įsižiebia pasirinkus “Bluetooth” režimą ir sujungus “Bluetooth” įrenginius.
- Mirksi, kai pasirenkate “Bluetooth” režimą, tačiau “Bluetooth” įrenginiai nėra sujungti.

2. “NFC” žyma

- Norėdami užmegzti “Bluetooth” ryšį, palieskite “NFC” palaikantį įrenginį žymos vietoje.

3. (Budėjimo režimas-įjungimas)

- Įjungia pagrindinį įrenginį arba perjungia jį į budėjimo režimą.

4. (Bluetooth)

- Įjungti “Bluetooth” režimą.

5. (Palaikymas)

- Pasirinkti skirtingus šaltinius.

6. +/- (Garsumas)

- Padidinti arba sumažinti garsumą.

Nuotolinio valdymo pultas

Šiame skyriuje apžvelgsimenuotolinį valdymo pultą.

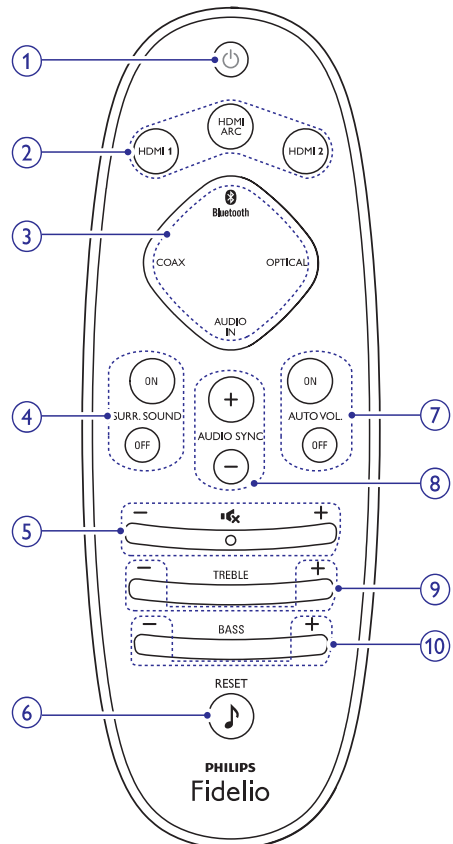

... Jūsų įrenginys

1. (Budėjimo režimas-Ijungimas)

- Įrenginio įjungimas arba išjungimas į budėjimo režimą.
- Kai "EasyLink" funkcija yra įjungta, spauskite ir nuspaudę laikykite bent tris sekundes, norėdami į budėjimo režimą išjungti šį įrenginį ir visus kitus, su HDMI CEC suderinamus įrenginius.

2. HDMI pasirinkimas

HDMI ARC: šaltiniu pasirinkite ARC sujungimą.

HDMI 1: šaltiniu pasirinkite HDMI IN 1 jungtį.

HDMI 2: šaltiniu pasirinkite HDMI IN 2 jungtį.

3. Šaltinio mygtukai

Bluetooth: perjungti į "Bluetooth" režimą. Spauskite ir tris sekundes palaikykite nuspaudę, norėdami nutraukti dabartinį "Bluetooth" sujungimą.

OPTICAL: garso šaltiniu pasirinkite optinę jungtį.

COAX: garso šaltiniu pasirinkti bendraašę (coaxial) jungtį.

AUDIO-IN: garso šaltiniu pasirinkti MP3 jungtį (3.5 mm kištukas).

4. SURR. SOUND ON/OFF

- Įjungti arba išjungti erdvinį garsą, kai bevieliai garsiakalbiai yra pritvirtinti prie pagrindinio įrenginio.
- HDMI-in režime (sujungus **HDMI IN 1** arba **HDMI IN 2**), spauskite ir laikykite nuspaudę **SURR.SOUND ON** mygtuką, norėdami pasirinkti klausytis garso per šį įrenginį arba televizoriaus garsiakalbius.

5. Garso kontrolė

+/-: padidinti arba sumažinti garsumą.

•: užtildyti arba sugrąžinti garsą.

6. RESET

- Sugrąžinti žemų bei aukštų dažnių nustatymus į gamyklinius.

7. BASS +/-

- Padidinti arba sumažinti žemus dažnius.

8. TREBLE +/-

- Padidinti arba sumažinti aukštus dažnius.

9. AUDIO SYNC +/-

- Padidinkite arba sumažinkite garso atidėjimą.

10. AUTO VOL ON/OFF

- Įjungti arba išjungti automatinį garsumo lygio valdymą.

Bevieliai garsiakalbiai

Šis įrenginys turi du bevelius erdvinius garsiakalbius (kairys ir dešinys).

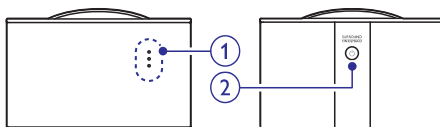

*Viršuje esančiame paveikslėlyje yra pavaizduotas vienas iš bevelių garsiakalbių.

1. Raudona/balta/oranžinė LED lemputė

Raudona LED lemputė

- Įsižiebia kai baterijoje lieka mažiau nei 30% energijos (atjungtus nuo pagrindinio įrenginio).
- Mirksi, kai baterijoje lieka mažiau nei 10% energijos (atjungus nuo pagrindinio įrenginio).
- Jei garsiakalbiai nebus sujungti be laide jungtimi su pagrindiniu įrenginiu, pakaitomis mirksės raudona ir oranžinė lemputė.

Balta LED lemputė

- Įsižiebia, kai baterija yra pilnai įkrauta arba joje yra daugiau nei 30% energijos (atjungus nuo pagrindinio įrenginio).
- Įsižiebia, kai garsiakalbiai yra sėkmingai sujungti be laide jungtimi su pagrindiniu įrenginiu (atjungus nuo pagrindinio įrenginio).

Oranžinė LED lemputė

- Įsižiebia, kai erdviniai garsiakalbiai yra įkraunami.
- Jei garsiakalbiai nebus sujungti be laide jungtimi su pagrindiniu įrenginiu, pakaitomis mirksės raudona ir oranžinė lemputė.

... Jūsų įrenginys

2.

- Įjungia erdvinius garsiakalbius.

Bevielis žemų dažnių garsiakalbis

Šis įrenginys turi bevielį žemų dažnių garsiakalbį.

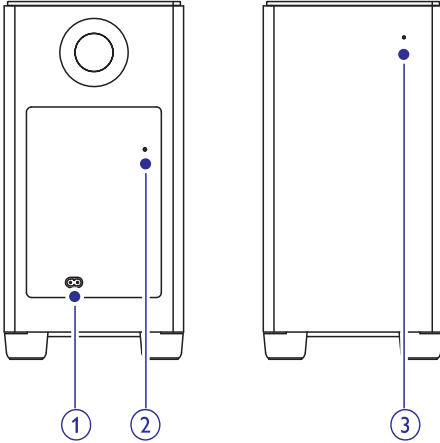

1. AC MAINS~

- Maitinimo laido jungtis.

2. CONNECT(prisiųngti)

- Spauskite, norėdami įjungti režimą rankiniam sujungimui su pagrindiniu įrenginiu.

3. Žemų dažnių garsiakalbio indikatorius

- Balta LED lemputė įsižiebia įjungus žemų dažnių garsiakalbį.
- Balta LED lemputė įsižiebia, kai žemų dažnių garsiakalbis yra sėkmingai sujungtas bevieliu jungtimi su pagrindiniu įrenginiu.
- Balta LED lemputė mirksi, jei žemų dažnių garsiakalbis nėra sujungtas bevieliu jungtimi su pagrindiniu įrenginiu.
- Balta LED lemputė užges po keturių minučių įrenginiui perėjus į budėjimo režimą.

Jungtys

Šiame skyriuje rasite visą informaciją apie įrenginyje esančias jungtis.

Dešinio bazinio garsiakalbio jungtys

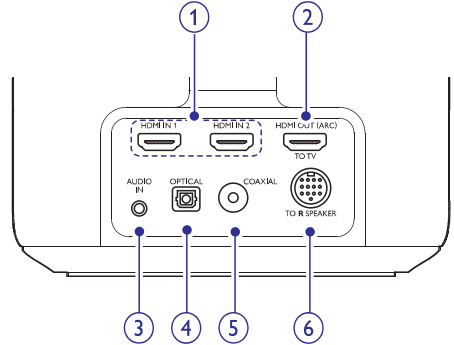

1. HDMI IN 1 / HDMI IN 2

- Prijunkite prie skaitmeninio įrenginio HDMI išvesties.

2. TO TV-HDMI OUT (ARC)

- Prijunkite prie televizoriaus HDMI (ARC) išvesties.

3. AUDIO-IN

- Garso įvesties jungtis MP3 grotuvui (3.5 mm kištukas).

4. OPTICAL

- Prijunkite prie optinės garso išvesties televizoriuje arba kitame skaitmeniniame įrenginyje.

5. COAXIAL

- Prijunkite prie bendraašės (coaxial) garso išvesties televizoriuje arba kitame skaitmeniniame įrenginyje.

6. TO R SPEAKER

- Prijunkite prie dešinio bazinio garsiakalbio.

... Jūsų įrenginys

Kairio bazinio garsiakalbio jungtys

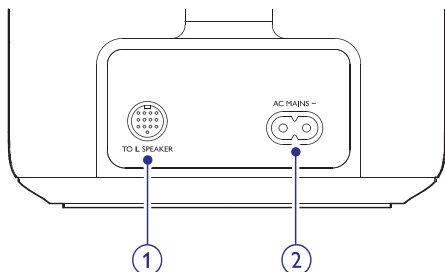

1. TO L SPEAKER

- Prijunkite prie kairio bazinio garsiakalbio.

2. AC MAINS~

- Maitinimo laido jungtis.

3. Prijungimas ir nustatymas

Šis skyrius padės jums prijungti savo įrenginį prie televizoriaus ir kitų įrenginių.

Informacija apie pagrindinius įrenginio bei jo priedų sujungimus yra pateikta greitosios pradžios gide.

Pastaba

- Norėdami identifikuoti produktą ir pažiūrėti jo maitinimo rodiklius, remkitės lentele, esančia jūsų įrenginio galinėje dalyje arba apačioje.
- Prieš atliekant ar keičiant bet kokius sujungimus, įsitikinkite, kad visi įrenginiai yra išjungti iš elektros tinklo.

Pagrindinio įrenginio prijungimas

Pasinaudodami pridėtuoju "DIN" laidu, sujunkite kairį bazinį garsiakalbį su dešiniu baziniu garsiakalbiu. Daugiau informacijos rasite greitos pradžios gide.

Garsiakalbių įkrovimas

Jei bevieliai garsiakalbiai yra atjungti nuo pagrindinio įrenginio, garsiakalbiuose esančios indikatoriaus lemputės parodys, kiek energijos yra jų baterijose.

- Balta LED lemputė: baterija yra pilnai įkrauta arba joje yra daugiau nei 30% energijos.
- Raudona LED lemputė: baterijoje yra mažiau nei 30% energijos.
- Raudona mirksinti LED lemputė: baterija beveik tuščia arba joje likę mažiau nei 10% energijos.

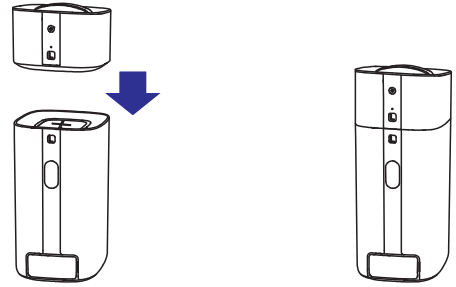

1. Prijunkite kairį bevielį garsiakalbį prie kairio bazinio garsiakalbio, dešinį – prie dešinio. Prijungti garsiakalbiai bus įkraunami.
2. Įjunkite pagrindinį įrenginį.
 - ↳ Įkrovimo metu bevielių garsiakalbių LED lemputės švies oranžine spalva.
 - ↳ Pilnai įkrovus, bevielių garsiakalbių oranžinės LED lemputės užges.

Pastaba

- Pilnam baterijų įkrovimui gali prireikti 3 valandų.

Garsiakalbių/žemų dažnių garsiakalbio sujungimas

Įjungus pagrindinį įrenginį, garsiakalbius bei žemų dažnių garsiakalbį, garsiakalbiai bei pagrindinis įrenginys (kairys bei dešinys baziniai garsiakalbiai) automatiškai pradeda susijungimą.

Jei negalite girdėti jokio garso per bevielius garsiakalbius bei bevielį žemų dažnių garsiakalbį, atlikite sujungimą rankiniu būdu.

Sujunkite su garsiakalbiais

1. Įjunkite pagrindinį įrenginį bei erdvinis garsiakalbius.
 - ↳ Neužmezgus ryšio su pagrindiniu įrenginiu, garsiakalbių LED lemputės mirksi raudona bei oranžine spalvomis.

... Prijungimas ir nustatymas

2. Pritvirtinkite kairį ir dešinį bevieliuos garsiakalbius prie pagrindinio įrenginio (kairio ir dešinio bazinių garsiakalbių).
 - ↳ Sėkmingai sujungus, bevielio garsiakalbio oranžinė LED lemputė įsižiebs penkioms sekundėms.
 - ↳ Jei sujungimas buvo nesėkmingas, LED lemputė mirksės oranžine bei raudona spalvomis.
3. Jei sujungimas nebus sėkmingas, pritvirtinkite bevieliuos garsiakalbius prie pagrindinio įrenginio.

Sujunkite su žemų dažnių garsiakalbiu

1. Įjunkite pagrindinį įrenginį bei žemų dažnių garsiakalbį.
 - ↳ Praradus ryšį su pagrindiniu įrenginiu, žemų dažnių garsiakalbio LED lemputė lėtai mirksės ir švies balta spalva.
2. Norėdami įjungti sujungimo režimą, spauskite **CONNECT** (prisijungti) mygtuką žemų dažnių garsiakalbyje.
 - ↳ Žemų dažnių garsiakalbio LED lemputė greitai mirksi balta spalva.
3. Nuotoliniame valdymo pulte per tris sekundes paspauskite **OPTICAL**, tada spauskite ir penkias sekundes laikykite nuspaudę **AUDIO SYNC +** mygtuką.
 - ↳ Jei sujungimas buvo sėkmingas, LED lemputė žemų dažnių garsiakalbyje nušvis balta spalva.
 - ↳ Jei sujungimas buvo nesėkmingas, LED lemputė lėtai mirksės balta spalva.
4. Jei sujungimas buvo nesėkmingas, pakartokite aukščiau aprašytus žingsnius.

☰ Pastaba

- Žemų dažnių garsiakalbį ir pagrindinį įrenginį sujungus rankiniu būdu, dar kartą sujunkite erdvinius garsiakalbius su pagrindiniu įrenginiu.

Garsiakalbių pastatymas

Siekiant geriausios garso kokybės, pastatykite garsiakalbius prieš savo sėdėjimo (žiūrėjimo) vietą. Įsitikinkite, jog garsiakalbiai būtų pastatyti jūsų ausų lygyje (jums sėdint).

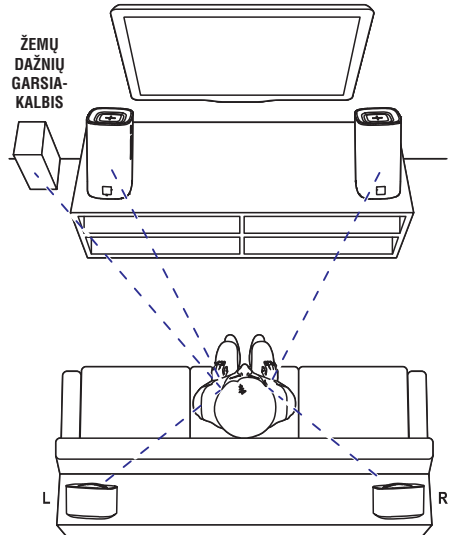

☰ Pastaba

- Erdvinis garsas priklauso nuo kambario formos ir dydžio, sienų ir lubų tipo, langų ir garsų atspindinčių paviršių, ir garsiakalbių akustinių savybių. Keiskite garsiakalbių vietas ir raskite geriausią variantą.

Laikytės šių instrukcijų ir pastatykite savo garsiakalbius į tinkamas vietas.

1. Sėdėjimo vieta: tai yra jūsų klausymosi pozicijos centras.
2. Pastatykite pagrindinį įrenginį (kairys ir dešinis baziniai garsiakalbiai) prieš jūsų sėdėjimo poziciją.
3. **K/D** erdviniai garsiakalbiai: galinį kairį erdvinį garsiakalbį statykite kairėje jūsų sėdėjimo vietos pusėje, dešinį – dešinėje jūsų sėdėjimo vietos pusėje tiesia linija arba šiek tiek už sėdėjimo vietos.
4. **SUBWOOFER** (žemų dažnių garsiakalbį): žemų dažnių garsiakalbį statykite bent per vieną metrą į kairę arba dešinę pusę nuo televizoriaus. Paliukite bent 10 centimetrų atstumą nuo sienos.

... Prijungimas ir nustatymas

Prijunkite erdvinius garsiakalbius

Erdvinius garsiakalbius galite lengvai prijungti prie pagrindinio įrenginio ir klausyti televizoriaus laidų ar žinių.

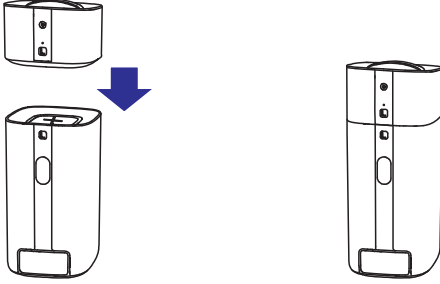

Prijungimas prie televizoriaus

Prijunkite savo pagrindinį įrenginį prie televizoriaus. Klausykites televizijos programų per šio įrenginio garsiakalbius. Naudokite geriausią įmanomą jungtį, kuri tiks jūsų įrenginiui ir televizoriui.

Prijungimas prie televizoriaus naudojant HDMI (ARC) jungtį

Geriausia garso kokybė

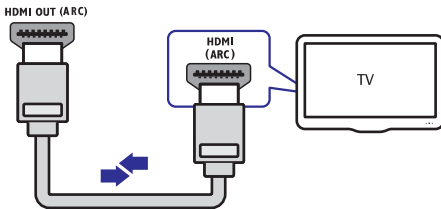

Jūsų įrenginys yra suderinamas su "Audio Return Channel" (ARC) HDMI versija. Jei jūsų televizorius yra suderinamas su HDMI ARC, televizoriaus garsą galėsite girdėti per savo įrenginio garsiakalbius naudodamiesi vos vienu HDMI laidu.

1. Naudodamiesi greitaeigių (High Speed) HDMI laidu sujunkite **HDMI OUT (ARC)** lizdą, esantį kairiame baziniame garsiakalbyje, su **HDMI ARC** lizdu, esančiu jūsų televizoriuje.
 - **HDMI ARC** jungtis televizoriuje gali būti pavadinta kitaip. Norėdami sužinoti daugiau informacijos apie televizoriaus jungtis, remkitės televizoriaus naudojimosi instrukcijomis.

2. Televizoriuje įjunkite HDMI-CEC funkciją. Norėdami sužinoti daugiau, remkitės televizoriaus naudojimosi instrukcijomis.

Pastaba

- Jei jūsų televizorius nesuderinamas su HDMI ARC, prijunkite garso laidus, norėdami girdėti TV garsą per savo įrenginio garsiakalbius. (Skaitykite skyrių "Televizoriaus bei kitų įrenginių garso prijungimas", esantį 13 puslapyje).
- Jeigu jūsų televizoriuje yra DVI jungtis/lizdas, naudokitės HDMI/DVI adapteriu, kad prijungtumėte televizorių; kai kurios funkcijos gali neveikti.

Skaitmeninių įrenginių prijungimas HDMI jungtimi

Prie šio įrenginio jūs galite prijungti įvairius skaitmeninius prietaisus, tokius kaip skaitmeniniai imtuvai, DVD/Blu-ray grotuvai ar žaidimų konsolės. Sujungimus galite atlikti vos viena HDMI jungtimi. Tokiu būdu sujungus įrenginius ir grojant failus ar žaidžiant žaidimus:

- Vaizdas yra automatiškai rodomas televizoriuje;
 - Garsas yra automatiškai grojamas šiuo įrenginiu.
1. Naudodamiesi greitaeigių (High Speed) HDMI laidu sujunkite **HDMI OUT** lizdą, esantį skaitmeniniame įrenginyje, su **HDMI IN 1/2** lizdu, esančiu jūsų kairiame baziniame garsiakalbyje.
 2. Prijunkite savo įrenginį prie televizoriaus **HDMI OUT (ARC)** jungties.
 - Jei televizorius nesuderinamas su HDMI CEC, televizoriuje pasirinkite atitinkamą vaizdo šaltinį.
 3. Prijungtuose įrenginiuose įjunkite HDMI-CEC funkciją. Norėdami sužinoti daugiau, skaitykite įrenginių naudojimo instrukcijas.

Televizoriaus bei kitų įrenginių garso prijungimas

Klausykite televizoriaus ir kitų įrenginių garso per šio įrenginio garsiakalbius.

Naudokitės geriausia įmanoma jungtimi, kuri tinka jūsų įrenginiui, televizoriui ir kitiems produktams.

Pastaba

- Naudojantis **HDMI ARC** jungtimi, jums nereikės papildomų garso laidų, norint klausytis televizoriaus per šio įrenginio garsiakalbius.

1 Pasirinkimas: Garso prijungimas skaitmeniniu optiniu laidu

Geriausia garso kokybė

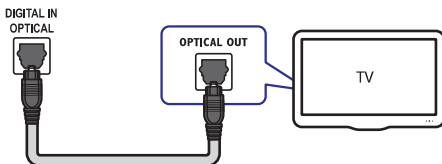

1. Optiniu laidu sujunkite kairio bazinio garsiakalbio **OPTICAL** jungtį su televizoriaus ar kito įrenginio **OPTICAL OUT** jungtimi.
 - Skaitmeninis optinis lizdas gali būti pažymėtas ir kaip **SPDIF** arba **SPDIF OUT**.

2 Pasirinkimas: Garso prijungimas skaitmeniniu bendraašiu laidu

Gera garso kokybė

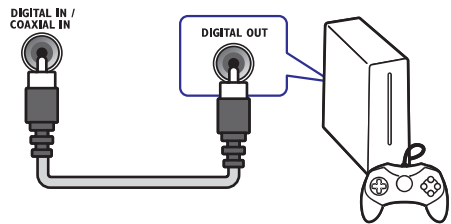

1. Bendraašiu (coaxial) laidu sujunkite kairio bazinio garsiakalbio **COAXIAL** jungtį ir televizoriaus ar kito įrenginio **COAXIAL/ DIGITAL OUT** jungtį.
 - Skaitmeninė bendraašė jungtis gali būti pažymėta ir kaip **DIGITAL AUDIO OUT**.

4. Naudokitės savo įrenginiu

Šis skyrius padės jums savo įrenginį naudoti garso iš prijungtų įrenginių klausymui.

Prieš pradėdami

- Įsitikinkite, kad atlikote visus reikiamus sujungimus, aprašytus greitos pradžios gide ir šiose naudojimosi instrukcijose.
- Šiame įrenginyje įjunkite kitiems įrenginiams tinkamą šaltinį.

Garsumo reguliavimas

- Spauskite **+/- (Volume)** ir padidinkite arba sumažinkite garsumą.
 - Norėdami užtildyti garą, spauskite **🔇 (Mute)**.
 - Norėdami sugrąžinti garą, dar kartą spauskite **🔇 (Mute)** arba **+/- (Volume)**.

Garso pasirinkimas

Ši skiltis padės jums pasirinkti geriausią garą muzikai ar vaizdo įrašams.

Erdvinio garso režimas

Naudokitės erdvinio garso režimais ir patirkite nuostabių akimirų.

- Pritvirtinkite erdvinius garsiakalbius prie pagrindinio įrenginio.
- Spauskite **SURR. SOUND ON/OFF** mygtuką, kad įjungtumėte arba išjungtumėte erdvinį garso režimą.
 - On** (įjungtas): erdvinio garso efektas. Keturių kanalų garsas. Idealu vakarėlio metu.
 - Off** (išjungtas): dviejų kanalų garsas. Idealu klausantis muzikos.



Pastaba

- Kai erdviniai garsiakalbiai yra pritvirtinti prie pagrindinio įrenginio, garsas bus grojamas tik su erdvinio efektu.

Ekvalaizeris

Jūs galite keisti aukšto dažnio (ang. treble) bei žemo dažnio (ang. bass) garso nustatymus.

- Norėdami pakeisti dažnius, spauskite **TREBLE +/-** arba **BASS +/-**.
 - ↳ Jei aukšti ar žemi dažniai yra nustatyti didžiausia arba mažiausia galia, balta LED lemputė pagrindiniame įrenginyje įsižiebs dviems sekundėms.
- Norėdami grąžinti žemų ir aukštų dažnių nustatymus į gamyklinius, spauskite **RESET J**.

Automatinis garsas

Automatinis garsas padeda išlaikyti vienodą garso lygį, perjungiant skirtingus garso šaltinius. Ši funkcija taip pat sumažina garsų dinamiškumą, padidina garšą tylioms scenoms ir suvienodina garsesnių scenų garšą.

- Norėdami įjungti arba išjungti automatinį garšą, spauskite **AUTO VOLUME ON/OFF**.

Vaizdo ir garso suderinimas

Jeigu garsas ir vaizdas nėra suderinti, galite atidėti garso grojimą, kad šis atitiktų vaizdą.

- Norėdami suderinti vaizdą ir garšą, spauskite **AUDIO SYNC +/-**.
 - **AUDIO SYNC +** padidina garso vėlavimą, **AUDIO SYNC –** sumažina garso vėlavimą.
 - ↳ Jei maksimaliai padidinate arba sumažinate garso vėlavimą, balta LED lemputė pagrindiniame įrenginyje įsižiebs dviems sekundėms.

Naktinis režimas

Norėdami klausytis tyliai, sumažinkite garsių garsų garsumą, kai grojate diskus. Naktinis režimas veiks tik su "Dolby Digital" garso takeliais.

- AUDIO IN** režime, spauskite ir penkias sekundes laikykite nuspaudę **AUTO VOL. ON**, norėdami įjungti arba išjungti naktinį režimą.
 - ↳ Įjungus naktinį režimą, balta LED lemputė bei budėjimo režimo LED lemputė du kartus sumirksės.
 - ↳ Išjungus naktinį režimą, balta LED lemputė bei budėjimo režimo LED lemputė tris kartus sumirksės.



Pastaba

- Įjungus automatinį garšą, naktinis režimas neveiks.

MP3 grotuvas

Prijunkite savo MP3 grotuvą, norėdami groti muziką ar kitus garso failus.

Ko Jums prireiks:

- MP3 grotuvo.
 - 3.5 mm dviejų kanalų (stereo) garsolaido.
1. Naudodami 3.5 mm stereo audio laidą, prijunkite MP3 grotuvą prie **AUDIO-IN** jungties, esančios jūsų kairiame baziniame garsiakalbyje.
 2. Spauskite **AUDIO-IN**.
 3. Naudokitės savo MP3 grotuvo mygtukais, norėdami pasirinkti ir groti audio failus ir muziką.
 - Patariame MP3 grotuve nustatyti ne didesnę nei 80% maksimalaus garso garsumo lygį.

Garso grojimas per “Bluetooth”

“Bluetooth” pagalba sujunkite savo įrenginį su kitu “Bluetooth” įrenginiu (pvz. iPad, iPhone, iPod “touch”, Android telefonu ar nešiojamu kompiuteriu). Sujungę šiuos įrenginius jūs galėsite groti šiuose įrenginiuose esančius garso takelius per šio įrenginio garsiakalbius.

Ko Jums prireiks:

- Įrenginio su “Bluetooth” belaidžio ryšio technologija. Jis turi palaikyti “Bluetooth” A2DP bei “Bluetooth” versija 2.1 + EDR.
 - Toks sujungimas veiks iki 10 metrų atstumu tarp pagrindinio įrenginio (kairio ir dešinio bazinių garsiakalbių) ir “Bluetooth” prietaiso.
1. Spauskite **Bluetooth** savo nuotolinio valdymo pulte ir taip įjunkite savo įrenginį į “Bluetooth” režimą.
 - ↳ Mėlyna LED lemputė kairiame baziniame garsiakalbyje pradės mirksėti.

2. “Bluetooth” prietaise įjunkite “Bluetooth”, atlikite paiešką ir pasirinkite **Philips CSS7235Y** įrenginį. Pradėkite sujungimą (skaitykite “Bluetooth” prietaiso vartotojo vadovą ir sužinokite kaip įjungti “Bluetooth”).
 - ↳ Mėlyna LED lemputė, esanti kairiame baziniame garsiakalbyje, sujungimo metu mirksės.
3. Palaukite, kol šis įrenginys supypsės.
 - ↳ Mėlyna LED lemputė kairiame baziniame garsiakalbyje įsižiebs.
 - ↳ Jei “Bluetooth” sujungimas baigtas nesėkmingai, mėlyna LED lemputė kairiame baziniame garsiakalbyje lėtai mirksės.
4. “Bluetooth” įrenginyje pasirinkite garso takelius ir pradėkite grojimą.
 - Jei grojimo metu turėsite priimti skambutį, muzika sustos. Ji vėl pradės groti užbaigus skambutį.
 - Jei muzikos grojimas bus netikslus, atneškite “Bluetooth” įrenginį arčiau jūsų įrenginio.
5. Norėdami išeiti iš “Bluetooth” režimo, pasirinkite kitą šaltinį.
 - Grįžus atgal į “Bluetooth” režimą, “Bluetooth” sujungimas lieka aktyvus.



Pastaba

- Muzikos transliavimą gali sutrikdyti įvairios kliūtys tarp jūsų įrenginio ir kito produkto (pvz. sienos, metaliniai daiktai, dėklai arba kiti panašaus dažnio veikiantys įrenginiai).
- Jei norite sujungti šį įrenginį su kitu produktu, atjunkite šiuo metu prijungtą “Bluetooth” įrenginį: spauskite ir laikykite nuspaudę **Bluetooth** mygtuką.
- Philips negarantuoja 100% suderinamumo su visais “Bluetooth” prietaisais.

Garso grojimas “NFC” žymos pagalba

Artimojo lauko komunikacija (“NFC”). Ši technologija suteikia galimybę keistis duomenimis bevieliu ryšiu ir nedideliu atstumu sujungti du “NFC” suderinamus įrenginius, tokius kaip mobilūs telefonai.

Ko jums prireiks:

- “Bluetooth” įrenginio, palaikančio “NFC” funkciją.
 - Norėdami sujungti, prilieskite “NFC” žymą šiame įrenginyje su kitu “NFC” įrenginį.
 - Veikimo diapazonas tarp šio pagrindinio įrenginio (kairys ir dešinys garsiakalbiai) ir “NFC” įrenginio yra maždaug 10 metrų.
1. Įjunkite “NFC” savo “Bluetooth” prietaise (norėdami sužinoti daugiau, skaitykite prietaiso vartotojo vadovą).
 2. Palieskite “NFC” žymą šiame įrenginyje su kitu “NFC” prietaisu ir laikykite tol, kol jūsų įrenginys supypsės.
 - ↳ Mėlyna LED lemputė kairiame baziniame garsiakalbyje įsižiebs, o “NFC” prietaisas susijungs “Bluetooth” pagalba su šiuo produktu.
 - ↳ Jei sujungimas bus nesėkmingas, mėlyna LED lemputė baziniame garsiakalbyje nepertraukiamai mirksės.
 3. Pasirinkite ir grokite garso failus ar muziką savo “NFC” prietaise.
 - Norėdami nutraukti šį sujungimą, dar kartą palieskite “NFC” žymą šiame įrenginyje su kitu “NFC” prietaisu.

Naudojantis šia technologija, informacijos perdavimas gali būti atliktas vien tik liečiant atitinkamus simbolius arba nurodytas vietas ant “NFC” suderinamų prietaisų.

Automatinis budėjimo režimas

Jei prijungtame įrenginyje 30 minučių nėra grojamas joks garsas/vaizdas, šis įrenginys automatiškai persijungs į budėjimo režimą.

Gamyklinių nustatymų grąžinimas

Jūs galite grąžinkite savo įrenginio nustatymus į gamyklinius.

1. Esant OPTICAL režime, paspauskite ir 5 sekundėms laikykite nuspaudė **RESET**  mygtuką.
 - ↳ Kai gamyklinių nustatymų grąžinimo procesas bus baigtas, jūsų įrenginys automatiškai išsijungs bei įsijungs vėl.

5. Techniniai duomenys



Pastaba

- Duomenys apie įrenginį gali būti keičiami be išankstinio perspėjimo.

Stiprintuvas

- Bendra išvesties galia: 210W RMS (+/- 0.5 dB, 30% THD) / 168W RMS (+/- 0.5 dB, 10% THD)
- Dažnis: 20 Hz-20 kHz / ±3 dB
- Signalu/ triukšmo santykis: > 65 dB (CCIR) / (A-weighted)
- Įvesties jautrumas:
 - AUDIO-IN: 500mV

Garsas

- S/PDIF Skaitmeninė garso (audio) įvestis:
 - Bendraašė: IEC 60958-3
 - Optinė: TOSLINK

Bluetooth

- Bluetooth profilis: A2DP
- Bluetooth versija: 2.1 + EDR

Pagrindinis įrenginys (kairys ir dešinys baziniai garsiakalbiai)

- Maitinimo šaltinis: 110 – 240 V~; 50-60 Hz
- Elektros energijos suvartojimas: 50 W
- Elektros energijos suvartojimas budėjimo režime: ≤ 0.5 W
- Garsiakalbių varža:
 - Žemų dažnių: 8 omai
 - Aukštų dažnių: 8 omai
- Garsiakalbių tvarkyklės: 2 x 63.5mm (2.5") žemų dažnių + 2 x 25.4 (1") aukštų dažnių
- Išmatavimai (P x A x G): 160 x 300 x 160 mm
- Svoris: 3.8 kg

Erdviniai garsiakalbiai

- Garsiakalbių varža: 8 omai
- Garsiakalbių tvarkyklės: 2 x 63.5mm (2.5") pilno diapazono
- Išmatavimai (P x A x G): 160 x 110 x 160 mm
- Svoris: 1.0 kg/kiekvienas

Žemų dažnių garsiakalbis

- Maitinimo šaltinis: 110 – 240 V~; 50-60 Hz
- Elektros energijos suvartojimas: 30 W
- Elektros energijos suvartojimas budėjimo režime: ≤ 0.5 W
- Garsiakalbių varža: 4 omai
- Garsiakalbių tvarkyklės: 1 x 165 mm (6.5") žemų dažnių
- Išmatavimai (P x A x G): 220 x 440 x 220 mm
- Svoris: 5.4 kg

Nuotolinio pulto baterijos

- 2 x AAA-R03-1.5V

6. Trikčių šalinimas



Įspėjimas

- Elektros iškrovos tikimybė. Niekada nenuiminėkite įrenginį dengiančių dalių.

Jokiomis aplinkybėmis jūs neturėtumėte patys bandyti pataisyti įrenginio, nes taip pažeisite garantijos sąsartį.

Jeigu įvyks gedimas, pirmiausia patikrinkite žemiau aprašytus punktus prieš nešdami įrenginį taisyti. Jeigu, laikantis šių patarimų, jums nepavyksta pašalinti problemos, užregistruokite savo įrenginį ir gaukite visą pagalbą www.philips.com/support.

Pagrindinis įrenginys

Neveikia šio įrenginio mygtukai.

- Kelioms minutėms atjunkite įrenginį iš elektros tinklo, o po to vėl prijunkite.

Garsas

Nėra garso iš šio įrenginio garsiakalbių.

- Prijunkite įrenginį prie televizoriaus ir kitų įrenginių. Jums nereikės atskiro garso laido, kai:
 - įrenginys ir televizorius yra sujungti **HDMI ARC** jungtimi, arba
 - prietaisas yra prijungtas prie jūsų įrenginio **HDMI IN** jungties.
- Gražinkite savo įrenginiogamyklinius nustatymus (žr. "Gamyklinių nustatymų gražinimas" 16 psl).
- Nuotolinio valdymo pulte pasirinkite tinkamą garso (audio) įvesties šaltinį.
- Įsitinkinkite, jog garsas nėra užtildytas.

Nėra garso iš bevielių garsiakalbių.

- Atlikite bevielių sujungimus tarp garsiakalbių ir pagrindinio įrenginio (žr. "Sujunkite su garsiakalbiais" 10 psl).
- Pritvirtinkite bevielius garsiakalbius prie pagrindinio įrenginio ir palaukite kol baterijos pasikraus.

Nėra garso iš žemų dažnių garsiakalbio.

- Atlikite bevielių sujungimus tarp garsiakalbio ir pagrindinio įrenginio (žr. "Sujunkite su žemų dažnių garsiakalbiu" 11 psl).

Netikslus garsas arba girdimas aidas.

- Įsitinkinkite, kad televizoriaus garsas yra išjungtas, jeigu leidžiame garsą peršį įrenginį.

Garsas ir vaizdas nėra suderinti.

- Spauskite **AUDIO SYNC +/-** mygtuką ir suderinkite garsą su vaizdu.

Bluetooth

Įrenginys negali prisijungti prie šios garso sistemos.

- Įrenginys nepalaiko su šia garso sistema suderinamų "Bluetooth" profilių.
- Neįjungėte "Bluetooth" funkcijos prijungiamame įrenginyje. Norėdami sužinoti daugiau, skaitykite prijungiamo įrenginio naudojimosi instrukcijas.
- Įrenginys yra neteisingai prijungtas. Tinkamai prijunkite įrenginį (žr. "Garso grojimas per "Bluetooth" 15 psl).
- Jūsų įrenginys jau yra sujungtas su kitu "Bluetooth" įrenginiu. Atjunkite prijungtąjį įrenginį ir pabandykite dar kartą.

Prasta per "Bluetooth" prijungto įrenginio grojamo garso kokybė.

- Prastas "Bluetooth" ryšys. Atneškite įrenginį arčiau savo garso sistemos arba patraukite visas kliūtis, esančias tarp įrenginio ir garso sistemos.

Per "Bluetooth" prijungtas įrenginys nuolat prisijungia ir atsijungia.

- Prastas "Bluetooth" ryšys. Atneškite įrenginį arčiau savo garso sistemos arba patraukite visas kliūtis, esančias tarp įrenginio ir garso sistemos.
- Per "Bluetooth" prijungtame įrenginyje išjunkite bevielio tinklo funkciją.
- Kai kuriuose įrenginiuose "Bluetooth" funkcija yra išjungiama automatiškai baterijos taupymo sumetimais. Tai nereiškia jūsų įrenginio gedimo.

NFC

Įrenginys negali prisijungti prie šios garso sistemos “NFC” žymos pagalba.

- Įsitinkite, jog įrenginys palaiko “NFC”.
- Įsitinkite, jog “NFC” yra įjungtas įrenginyje (skaitykite įrenginio vartotojo vadovą).
- Norėdami sujungti, prilieskite “NFC” žymą šiame įrenginyje su kitu “NFC” produktu.

Techniniai duomenys gali keistis be išankstinio perspėjimo.

© 2013 Koninklijke Philips Electronics N.V.

Visos teisės saugomos.

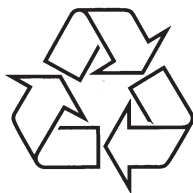

Daugiau apie firmos "Philips" gaminius galite sužinoti
pasauliniame Interneto tinkle. Svetainės adresas:
<http://www.philips.com>