

PHILIPS

CDR 760 CD recorder

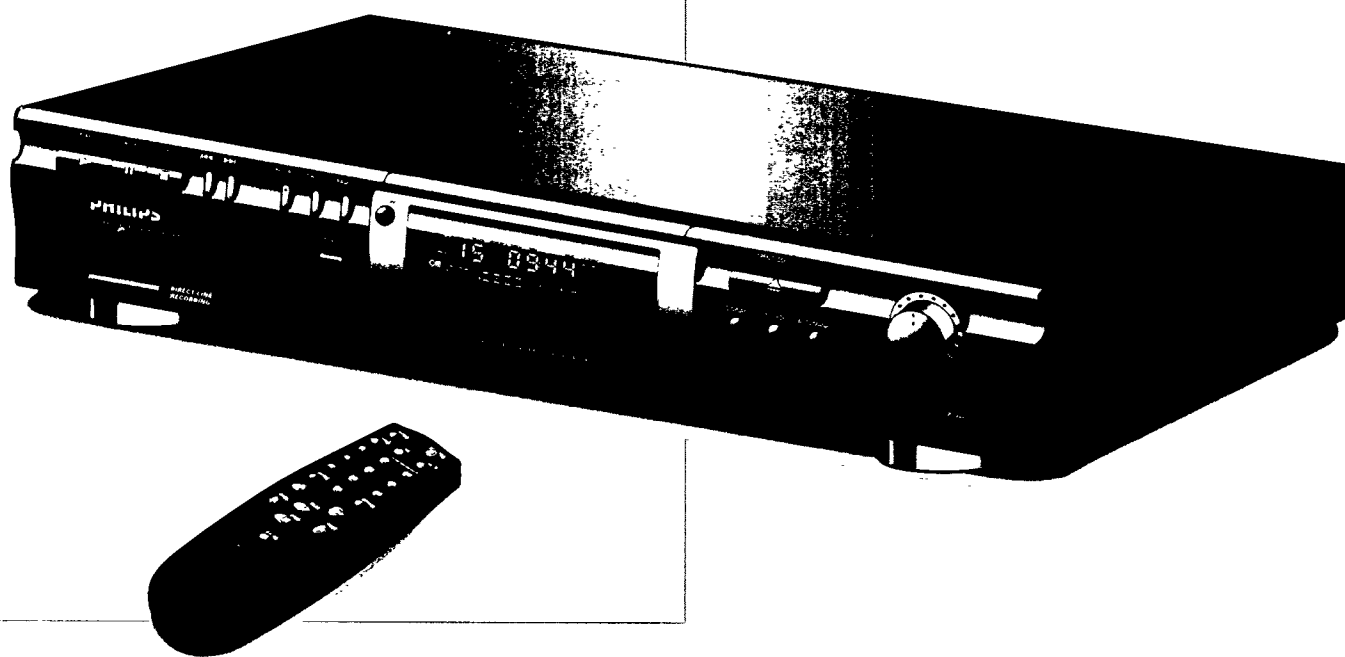

Instructions for use

Mode d'emploi

Instrucciones de manejo



PHILIPS

Índice

INFORMACIÓN GENERAL

Datos técnicos	37
Disco para grabación	38
Discos para reproducir	38
Mantenimiento	38
Accesorios	38

CONTROLES Y CONEXIONES

Controles del panel frontal	39
Conexiones del panel posterior	39

PANTALLA

Descripción de la pantalla	40
Mensajes de pantalla	40

INSTALACIÓN

Conexiones generales.....	41
Conexiones analógicas	41
Conexiones digitales coaxiales	42
Conexiones digitales ópticas	42
Alimentación	43
Recomendaciones de configuración	43
Inserción de las pilas en el mando a distancia	43

MANDO A DISTANCIA E INSERCIÓN DE DISCOS

Órdenes del mando a distancia	44
Inserción de discos	44

GRABACIÓN

Observaciones sobre la grabación	45
Grabación digital - no sincronizada	45
Grabación digital sincronizada - CD-SYNC	46
Grabación analógica	47
Finalización de discos CD-R y CD-RW	48
Rehabilitación de discos CD-RW	48

BORRADO Y REPRODUCCIÓN

Borrado de discos CD-RW	49
Reproducción de un CD.....	49

REPRODUCCIÓN

Selección de pista o búsqueda.....	50
Reproducción aleatoria	50
Repetición de CD, pista o programa.....	51
Programación	51

DETECCIÓN DE PROBLEMAS

Solución de problemas	52
Programa de diagnóstico	52

Bienvenido

Gracias por adquirir este Grabador de CD Philips.

En los años ochenta, Philips inventó un nuevo sistema de audio: el CD. El disco compacto reveló al usuario las nuevas dimensiones de los sonidos digitales y se sumó a los placeres del mundo del audio.

La tecnología de los compactos admite un alto contraste tanto en los pasajes fuertes como en los débiles, con una separación entre canales perfecta.

Philips avanza ahora un paso más en esta tecnología y el resultado es el grabador de CD.

Con el grabador CD-R/RW de Philips, podrá grabar, reproducir y borrar sus propios CD-audio de alta calidad, sujeto únicamente a las limitaciones de copia establecidas por la ley.

Naturalmente, también podrá reproducir todos los CD-audio pregrabados y los CD combinados, como los CD Extra.

Las grabaciones sólo pueden realizarse para uso personal. Está prohibido copiar material protegido por las leyes de copyright, incluidos los programas informáticos, películas, televisión y grabaciones de audio. Este equipo no puede ser utilizado en tales aplicaciones.

Datos técnicos

Sujeto a modificación sin previo aviso.

Respuesta digital en frecuencia	0-22.050 Hz
Relación S/R en reproducción	100 dB
Margen dinámico en reproducción	95 dB
Distorsión armónica total en reproducción	0,0056%, -85 dB
Relación S/R (analógica)	90 dB
Relación S/R en grabación (digital)	Igual que la fuente
Margen dinámico en grabación	92 dB
Distorsión armónica total en grabación.....	0,0056%, -85 dB

Entrada digital coaxial (IEC 958)	44,1 Khz +/-100 ppm
Entrada digital óptica (IEC958)	44,1 Khz +/- 100 ppm
Entrada analógica (medidor de nivel).....	500 mVrms/50 kΩ = 0 dB
Salida de audio	2 V RMS ±2 dB
Salida digital coaxial.....	0,5 Vpp/75 Ω
Auriculares	0-5 V RMS/8-2000 Ω

Dimensiones.....	435 x 305 x 88mm
Peso.....	4 kg
Consumo	15 W
Temperatura de funcionamiento	5 - 35°C
Alimentación	100-240 V c.a.

INFORMACIÓN GENERAL

Discos para grabación

Para las grabaciones, deben utilizarse discos especiales de audio (sólo música) que exhiban los logotipos indicados y la leyenda "DIGITAL AUDIO". En algunos países se han satisfecho tasas de copyright sobre estos discos.

El equipo utiliza dos tipos de discos para fines de grabación:

- **CD-audio grabables (CD-R):**

Completamente grabados y finalizados, estos discos se pueden utilizar en todos los reproductores y grabadores de CD.



- **CD-audio regrabables (CD-RW):**

Pueden grabarse, borrarse y regrabarse cientos de veces. Una vez finalizados, funcionan en reproductores y grabadoras de CD compatibles con el formato CD-RW.



En el año 1999, la mayoría de los reproductores y grabadoras de CD Philips serán compatibles con el formato CD-RW.

Discos para reproducción

El grabador de CD puede reproducir:

- Todos los CD-audio pregrabados y los CD combinados, como el CD Extra.
- Todos los discos de audio CD-R y CD-RW.

Observación: Los discos CD-R grabados con un ordenador sólo podrán utilizarse si son procesados debidamente conforme al estándar de audio (IEC958: Consumo). Recuérdese: sólo una sesión de grabación.

Mantenimiento

En las grabaciones, es muy importante que los discos no estén sucios ni rayados.

Para limpiar un CD, pase un paño suave y sin pelusas en línea recta desde el centro hacia afuera. Los productos de limpieza pueden dañar el disco. Escriba únicamente en la cara rotulada del CD-R o CD-RW, y sólo con rotulador (punta de fieltro blanda).

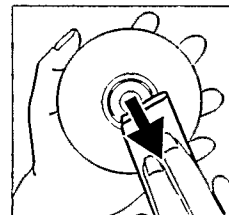

Limpie el grabador de CD con un paño suave, que no suelte pelusa, ligeramente humedecido. No utilice productos de limpieza, ya que podrían tener un efecto corrosivo.



No exponga el grabador de CD, las pilas ni los discos a la humedad, lluvia, arena o temperaturas elevadas (calefacción, luz solar directa).

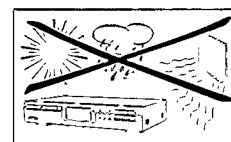

Si el grabador de CD no puede leer los discos correctamente, utilice un CD de limpieza normal para limpiar la lente antes de llevar el equipo a reparar. Otros métodos de limpieza podrían inutilizar la lente. Mantenga siempre cerrada la bandeja para evitar la acumulación de polvo en la lente.

Las lentes se pueden empañar si la grabadora se traslada súbitamente de un entorno frío a otro cálido. En tal caso, la reproducción de un CD resultará imposible. Espere a que se evapore la humedad del equipo.

Accesorios

- 2 cables de audio analógicos (conectores rojo y blancos)
- 1 cable digital coaxial (conectores negros)
- Cable de alimentación
- 2 pilas
- Mando a distancia
- Garantía

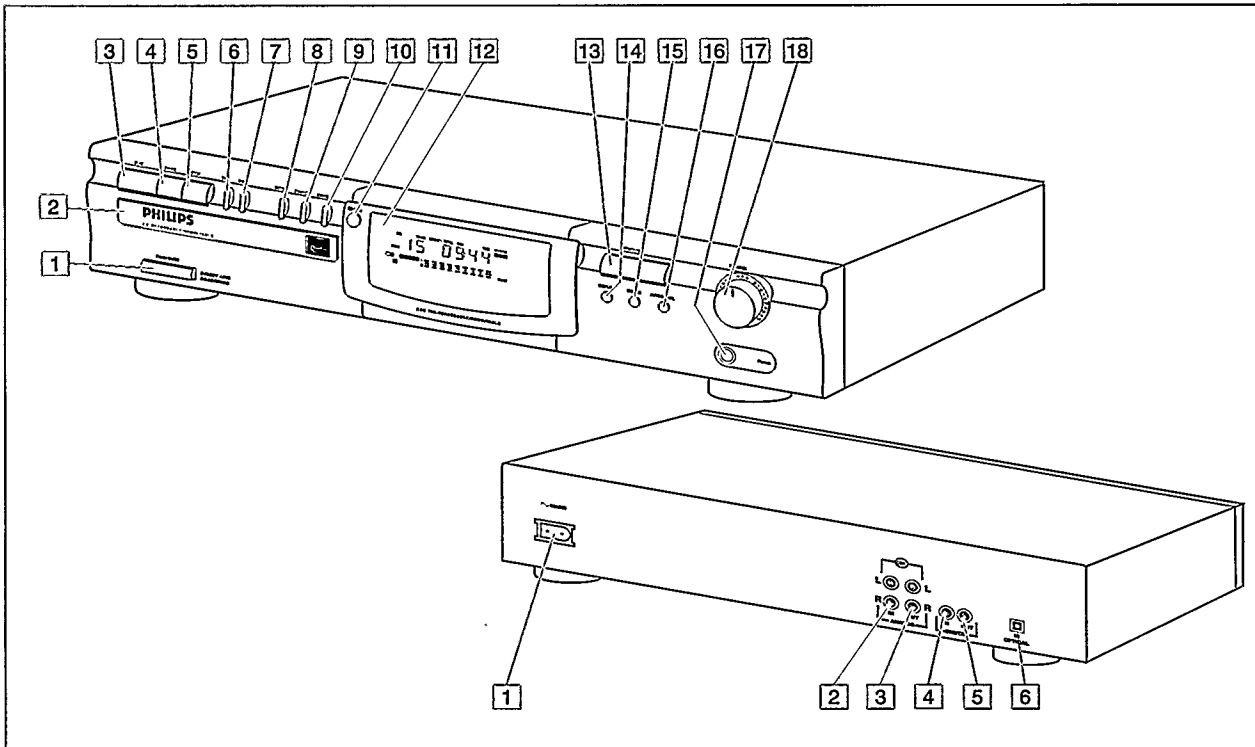

Controles del panel frontal

- 1 **ON/OFF** enciende y apaga el grabador de CD
- 2 **Bandeja de disco**
- 3 **PLAY ►** activa la reproducción o grabación
- 4 **PAUSE II** activa una pausa
- 5 **STOP ■** parada
- 6 **◀◀** pista anterior/búsqueda atrás
- 7 **▶▶** siguiente pista/búsqueda adelante
- 8 **RECORD** grabación
- 9 **FINALIZE** finaliza recording
- 10 **ERASE** borra la grabación
- 11 **CD-SYNC** grabación sincronizada (comienzo automático)
- 12 **DISPLAY** (pantalla de información)
- 13 **OPEN/CLOSE** abre/cierra la bandeja de disco
- 14 **DISPLAY** selecciona la información de la pantalla
- 15 **SOURCE** selecciona la entrada digital o analógica
- 16 **AUTO/MANUAL** .. selecciona el método de marcación de número de pista
- 17 **PHONES** toma de auriculares
- 18 **REC LEVEL** ajusta el nivel de grabación (analógica)

Conexiones del panel posterior

- 1 **Conexión a la red**
- 2 **ANALOG IN** conexión a la salida de línea de un amplificador (izquierda y derecha)
- 3 **ANALOG OUT**.... conexión a la entrada de línea de un amplificador (izquierda y derecha)
- 4 **DIGITAL IN** conexión a la salida digital coaxial de un reproductor de CD
- 5 **DIGITAL OUT** conexión a la entrada digital coaxial de, por ejemplo, un amplificador o equipo de grabación
- 6 **OPTICAL IN** conexión a la salida digital óptica de un reproductor de CD

Descripción de la pantalla

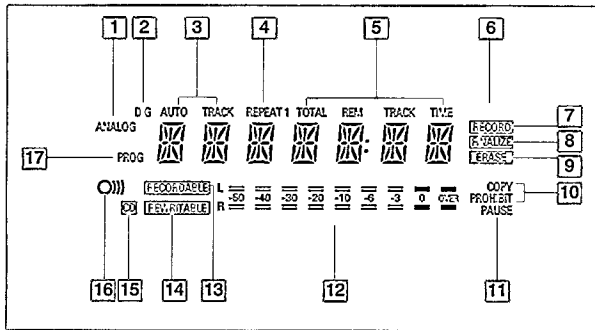

- 1 **ANALOG** está seleccionada la entrada analógica
- 2 **DIG** se ilumina cuando está seleccionada la entrada digital, y parpadea cuando la entrada digital es incorrecta
- 3 **AUTO TRACK** incremento automático de número de pista
- 4 **REPEAT (1)** función de repetición activada durante la reproducción
- 5 Número de pista y tiempo
- 6 **CD-SYNC** está activada la grabación sincronizada
- 7 **RECORD** se ilumina durante la grabación, y parpadea en espera de grabación
- 8 **FINALIZE** se ilumina durante la finalización, y parpadea en espera de finalización
- 9 **ERASE** se ilumina durante el borrado, y parpadea en espera de borrado
- 10 **COPY PROHIBIT** .. se ilumina cuando se intenta grabar material digital protegido
- 11 **PAUSE** pausa activada
- 12 Barra de nivel de grabación/reproducción (analógica)
- 13 **RECORDABLE** se ha insertado un CD-R sin finalizar
- 14 **REWRITABLE** se ha insertado un CD-RW
- 15 **CD** hay un CD insertado (CD pregrabado o CD-R/CD-RW finalizado)
- 16 **O)))** mando a distancia activo
- 17 **PROG** reproducción programada

Mensajes de pantalla

La pantalla puede ofrecer los siguientes mensajes informativos:

- READING**leyendo información del disco
- OPC**procedimiento de calibración OPC en curso
- OPEN**apertura de bandeja
- CLOSE**cierre de bandeja
- NO DISC**no hay ningún disco insertado, o es ilegible
- UPDATE**actualizando el contenido del disco
- ERROR**error de escritura durante la grabación
- RECOVER**procedimiento de recuperación en curso
- WAIT**parada de grabación (4 segundos)
- SYNC**espera de grabación sincronizada
- TRACK**espera de borrado de pista
- DISC**espera de borrado de disco
- SERVICE**error encontrado en autocomprobación
- OPCFRIL**fallo en calibración láser. Imposibles más grabaciones
- FULL**programa completo
- CD FULL**no es posible seguir grabando
- EMPTY**no hay grabaciones en el disco; imposible finalizar
- NO AUDIO**(intermitente) no hay cargado un disco de audio, o es imposible leer los datos
- FINAL**se ha ejecutado la calibración láser en 96 ocasiones; finalice el disco
- COAXIAL**entrada digital coaxial seleccionada
- OPTICAL**entrada digital óptica seleccionada
- SHUFFLE**reproducción al azar
- RC-DISC**disco recuperado. No es posible la finalización
- TOC**parpadea durante la espera de rehabilitación de disco, iluminado fijo durante la operación de rehabilitación de disco
- INPUT**selección de entrada (CD-SYNC)
- ANALOG**entrada analógica seleccionada

Conexiones generales

Para la grabación, el equipo dispone de las siguientes entradas:

- Entrada digital óptica
- Entrada digital coaxial
- Entrada analógica

Para la reproducción, el equipo dispone de las siguientes salidas:

- Salida digital coaxial
- Salida analógica

Las conexiones dependerán de las posibilidades que ofrezca su equipo de audio. Consulte primero los manuales de uso de sus otros componentes.

Las grabaciones realizadas de una fuente digital (reproductor de CD) a través de los terminales digitales óptico o coaxial proporcionarán la mejor calidad de audio y prestaciones (por ejemplo, numeración automática).

(La conexión digital óptica es menos sensible a las interferencias externas).

Si su equipo no dispone de conexiones digitales, el sofisticado convertidor D/A de la grabadora de CD garantizará un excelente rendimiento cuando se realicen grabaciones a través de la entrada analógica.

La reproducción a través de la salida digital coaxial de la grabadora de CD ofrece los mejores resultados.

Si su equipo no dispone de conexiones digitales, el sofisticado convertidor D/A de la grabadora de CD garantizará una excelente calidad de sonido a través de la salida analógica.

Le recomendamos efectuar siempre las conexiones digitales y analógicas. De esta manera, siempre podrá realizar grabaciones analógicas cuando no sea posible la grabación digital.

A continuación explicamos las maneras más habituales de conectar el grabador de CD. Si aun así tiene dudas con las conexiones, puede contactar en cualquier momento con el Centro de Información al Consumidor de su país.

Conexiones analógicas

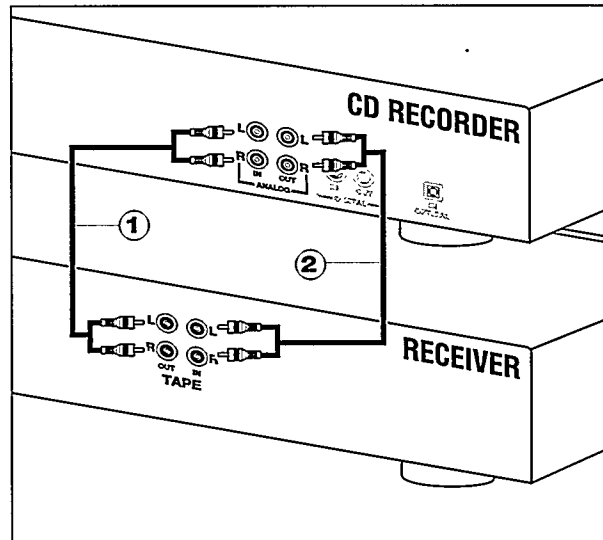

Utilice los cables de audio facilitados. Inserte los conectores rojos en los terminales R, y los blancos en los terminales L.

- 1** Para la grabación, conecte el cable ① entre las entradas ANALOG IN del grabador de CD y las salidas LINE o TAPE OUT de un amplificador.

Observación: Para la grabación directa de un reproductor de CD, la entrada analógica del grabador deberá conectarse a la salida analógica del reproductor.

- 2** Para la reproducción, conecte el cable ② entre las salidas ANALOG OUT del grabador de CD y las entradas de un amplificador, por ejemplo TAPE IN, CD-R o AUX.

Observación: No utilice nunca la entrada PHONO.

INSTALACIÓN

Español

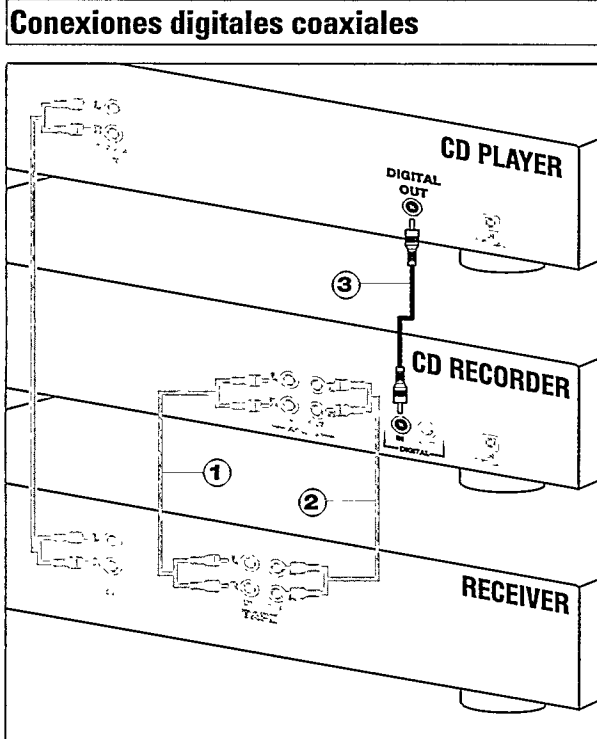

Utilice el cable provisto de conectores negros.

- 1 Para la grabación, conecte el cable ③ entre la entrada DIGITAL IN del grabador de CD y la salida DIGITAL OUT de un reproductor de CD.

Observación: El grabador de CD está provisto de una salida digital coaxial, que puede utilizarse para la reproducción digital.

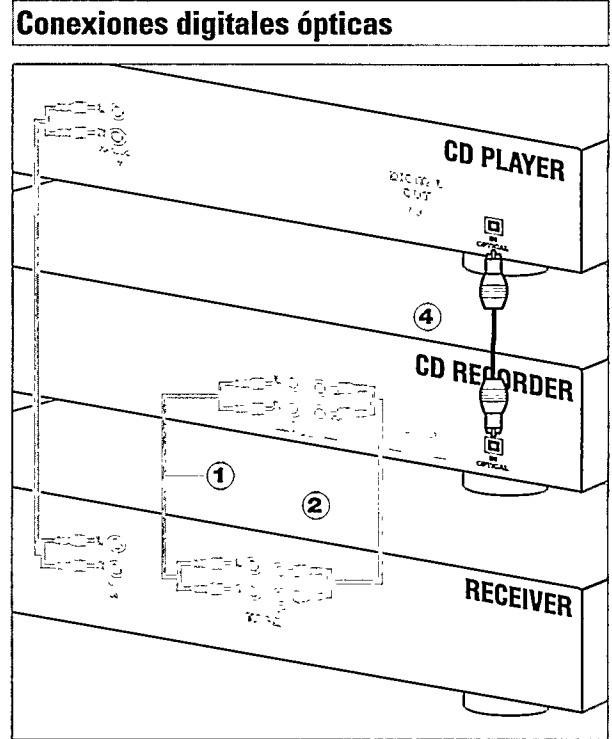

- 1 Retire las tapas de las conexiones digitales ópticas (le recomendamos que las conserve).

- 2 Para la grabación, conecte un cable de fibra óptica ④ entre la entrada digital óptica del grabador de CD y la salida digital óptica de un reproductor de CD.

Observación: Para la reproducción, la salida digital coaxial o la salida analógica deberán conectarse a un amplificador.

Alimentación

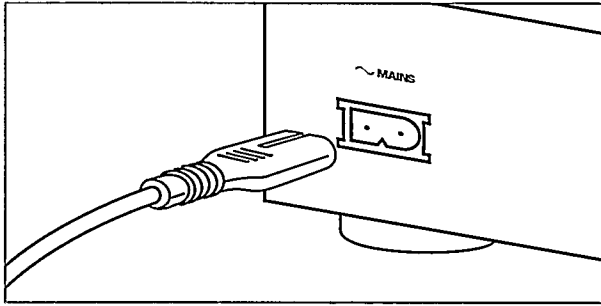

- 1 Conecte el cable de alimentación a la entrada MAINS del grabador de CD, y seguidamente a la toma de red.
- 2 Pulse ON/OFF para encender el grabador de CD

Observación:

- El grabador de CD se adapta automáticamente a la tensión de red local.
- Aunque el grabador de CD se encuentre apagado ("OFF"), seguirá consumiendo algo de corriente. Si desea interrumpir el suministro por completo, deberá desconectar el cable de la toma de alimentación.

Recomendaciones de configuración

- Coloque el grabador de CD sobre una superficie sólida que no esté expuesta a vibraciones.
- No sitúe el grabador de CD cerca de una fuente de calor o a la luz solar directa.
- No utilice el grabador de CD en entornos extremadamente húmedos.
- Si se integra el grabador de CD en un mueble, asegúrese de que quede libre un espacio de 2,5 cm alrededor de la unidad para su correcta ventilación.

Inserción de las pilas en el mando a distancia

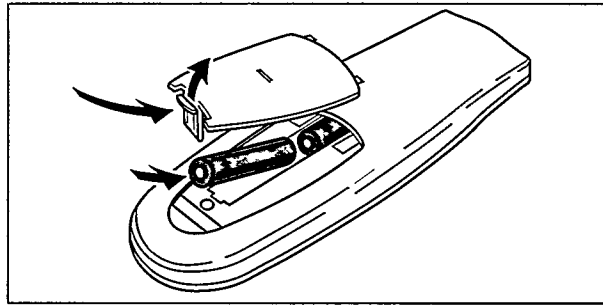

- 1 Abra el compartimento de las pilas.
- 2 Inserte 2 pilas (AAA, R03 o UM-4; incluidas) como se ilustra en la figura.
- 3 Cierre el compartimento.

Observación: Recomendamos el uso de 2 pilas del mismo tipo y estado.

Las pilas contienen sustancias químicas. Deshágase de las pilas usadas conforme a las disposiciones vigentes.

MANDO A DISTANCIA E INSERCIÓN DE DISCOS

Órdenes del mando a distancia

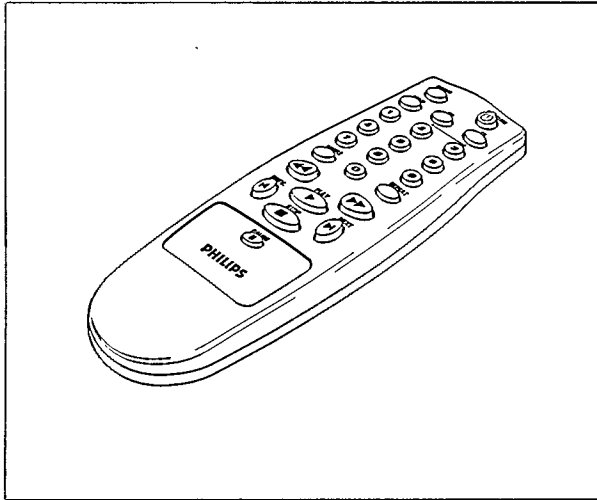

- PROGRAM** programación de números de pista
- DISPLAY** selecciona la información de la pantalla
- Teclas numéricas 0 - 9** Seleccionan las pistas por su número
- SHUFFLE** reproduce el CD(RW) o programa en un orden aleatorio
- ◀◀** búsqueda hacia atrás
- PREVIOUS** ◀ para desplazarse al principio de una pista anterior
- STOP** ■ detiene el CD(RW) y borra un programa
- PAUSE** II activa una pausa en el CD(RW)
- NEXT** ▶ para desplazarse al principio de una pista posterior
- PLAY** ▶ activa la reproducción del CD(RW)
- ▶▶** Búsqueda hacia adelante
- REPEAT** modo de repetición
- CD** sólo CDR 765
- CD-R** sólo CDR 765
- OPEN/CLOSE** Abre y cierra la bandeja de disco

Mientras mantenga pulsado un botón del mando a distancia, el indicador de la pantalla permanecerá iluminado

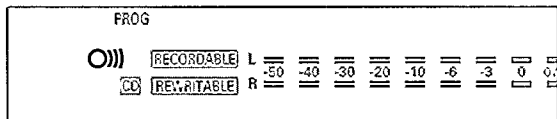

Observación: Salvo indicación contraria, todos los controles se encuentran en el frontal del grabador de CD. También pueden usarse indistintamente los equivalentes del mando a distancia.

Inserción de discos

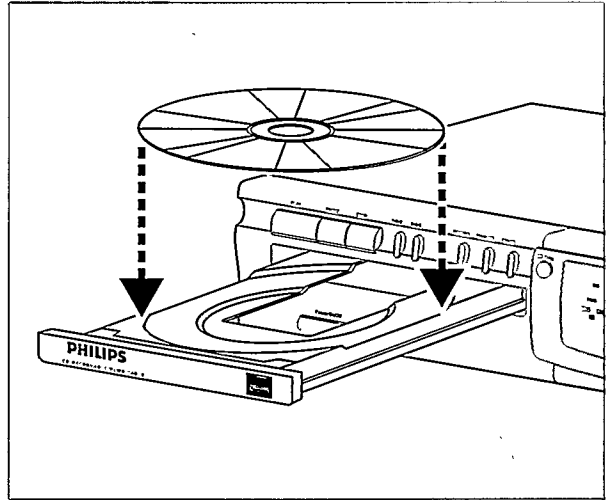

- 1 Pulse OPEN/CLOSE (G) para abrir la bandeja de disco.
- 2 Inserte un CD, CD-R o CD-RW en la bandeja, con la cara de la etiqueta hacia arriba.

IMPORTANTE:

Para la grabación, conviene que el disco vacío esté completamente limpio de partículas de polvo y rayal (véase Mantenimiento, p.38).

- 3 Pulse ligeramente frente a bandeja o pulse el botón OPEN/CLOSE para cerrar el compartimento (véase también Reproducción de un CD).

→ La pantalla le informará sobre el tipo de disco insertado.

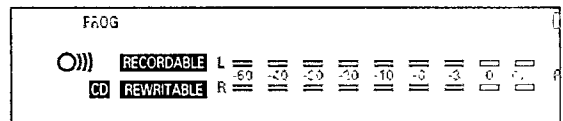

- Si un CD-R está finalizado, se visualizará **CD** en la pantalla.
- Si un CD-RW está finalizado, seguirá siendo regrabable y se visualizará **CD REWRITABLE** en la pantalla.

Si inserta un CD-R o CD-RW en blanco o parcialmente grabado, la unidad calibrará el disco para optimizar la grabación. Durante esta operación, la pantalla indicará primero OPC y, a continuación, el número de pistas de audio. La calibración puede requerir hasta 25 segundos.

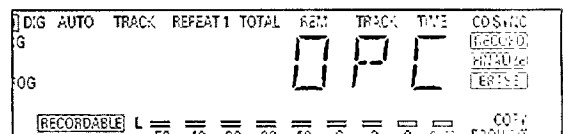

Observación: Sólo se pueden utilizar discos de audio. Si se inserta un disco que no sea de audio, la pantalla indicará **NO AUDIO**.

Observaciones sobre la grabación

En poco tiempo comprobará lo fácil que es crear sus propios discos compactos.

No obstante, es aconsejable utilizar un CD-RW la primera vez.

Existen tres modalidades de grabación:

- Digital no sincronizada
 - Digital sincronizada
 - Analógica
- El procedimiento de grabación es igual para los CD-R y para los CD-RW.
 - Si se trata de un CD-RW finalizado, en primer lugar deberá rehabilitarlo (página 48).
 - Si el disco ya contiene grabaciones, la unidad buscará automáticamente el final de la última pista para iniciar la grabación desde ese punto.
 - En el disco deben quedar al menos 7 segundos de tiempo disponible, o de lo contrario no podrá activar el modo de espera de grabación.
 - Si la pantalla indica **COPY PROHIBIT**, no podrá realizar ninguna grabación digital del material fuente. La grabación no comenzará, o se detendrá a los 4 segundos.
 - El sistema **SCMS (gestión de copias en serie)** sólo permite la grabación digital en determinadas condiciones:
 - Significa que no es posible realizar una copia digital de una copia digital.
 - La grabación analógica siempre es posible.
 - El número de grabaciones del original es ilimitado.
 - Un disco admite un máximo de 99 pistas grabadas. La longitud mínima de pista admisible es de 4 segundos.
 - Se pueden realizar grabaciones digitales de discos compactos (u otras fuentes con una frecuencia de muestreo a la salida de 44,1 kHz +/- 100 ppm) a través de la entrada digital.

Importante:

Si desea reproducir un CD-R en un lector de CD normal, antes deberá ser finalizado. Véase el capítulo de finalización de discos (P 48).

Los CD-RW finalizados sólo son utilizables en reproductores de CD compatibles con el formato CD-RW.

Grabación digital - no sincronizada

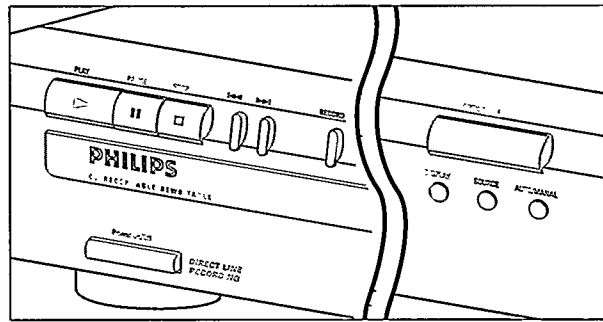

Preparación para la grabación digital

- 1 Asegúrese de que el disco está absolutamente limpio y no presenta rayas.
- 2 Pulse SOURCE repetidas veces hasta que (según la conexión digital utilizada):
 - aparezca **DIG COAXIAL** o **DIG OPTICAL** en la pantalla.

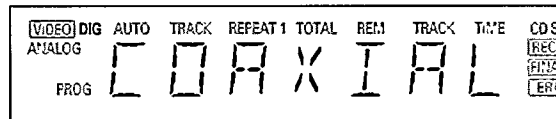

- 3 Pulse AUTO/MANUAL para seleccionar la numeración de pistas automática o manual.
 - Si se selecciona AUTO (recomendable), en la pantalla aparece la indicación **AUTO TRACK**.

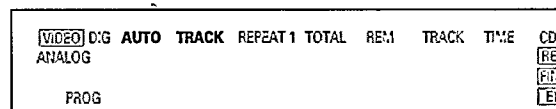

- AUTO: Los incrementos de pista se toman automáticamente del material fuente digital.
- MANUAL: Los números de pista se pueden incrementar manualmente pulsando ►► (la longitud mínima de pista es de 4 segundos). (También se puede hacer en el modo AUTO).
- Los números de pista no pueden cambiarse después de la grabación.

Observación: La numeración automática funciona sólo con las fuentes provistas de señal de salida digital conforme al estándar de audio IEC 958 (consumo).

GRABACIÓN

Comienzo de grabación digital

- 1 Desde la posición de parada, pulse RECORD para activar el modo de estera de grabación.

→ RECORD record parpadea.

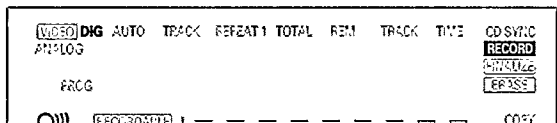

- Si dig también parpadea, la conexión digital es incorrecta.
- 2 Para dar comienzo a la grabación, pulse PLAY e inmediatamente ponga en marcha la fuente (desde la posición de parada).
→ RECORD se ilumina. En la pantalla aparece el número de pista y el tiempo de grabación utilizado.
- Para grabar un silencio de 3 segundos al principio de la pista, pulse PAUSE.
 - Para comprobar el tiempo de grabación (restante), pulse DISPLAY (también se puede hacer durante la grabación)
- 3 Para detener la grabación, pulse STOP en el grabador de CD.
→ RECORD se apaga.
- Para interrumpir la grabación, pulse PAUSE.
→ RECORD comienza a parpadear. Reanude la grabación como en el paso 2.

Después de la grabación, la pantalla indicará UPDATE durante algunos segundos.

Grabación digital sincronizada - CD-SYNC

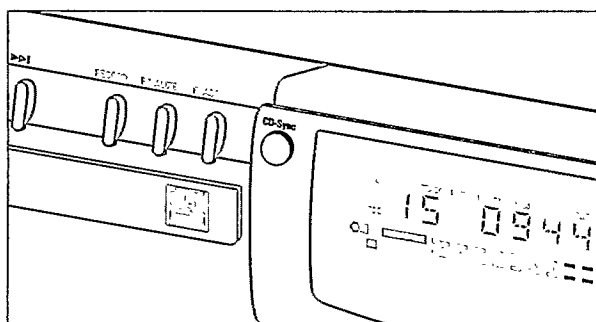

Preparación para la grabación digital sincronizada

La función CD-SYNC le permite realizar una grabación digital rápida y sencilla de un CD. Los incrementos de pista se detectan automáticamente del material original, y no se pueden añadir manualmente.

- 1 Asegúrese de que el disco está absolutamente limpio y no presenta rayal.
- 2 Pulse SOURCE repetidas veces hasta que (según la conexión utilizada):
→ DIG COAXIAL o DIG OPTICAL aparezcan en la pantalla.

Inicie la grabación digital sincronizada

- 1 Con la grabadora en la posición de parada, pulse CD-SYNC.
→ En la pantalla aparecen las indicaciones CD-SYNC y SYNC. Tras unos instantes, RECORD comienza a parpadear.

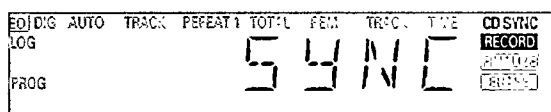

- Si DIG también parpadea, la conexión digital es incorrecta.
- 2 Para dar comienzo a la grabación, pulse PLAY en la fuente digital.
→ La unidad comienza de inmediato a grabar, y RECORD permanece iluminado. En la pantalla se visualiza el número de pista y el tiempo de grabación utilizado.
- No obstante, si pone en marcha la fuente durante la reproducción de una pista, la grabación sincronizada comenzará al principio de la siguiente.
 - Para comprobar el tiempo de grabación (restante), pulse Display.
(También se puede hacer durante la grabación).

3 Para detener la grabación, pulse STOP en el grabador de CD.

→ CD-SYNC y RECORD se apagan.

• Para interrumpir momentáneamente la grabación, pulse PAUSE.

→ RECORD comienza a parpadear. Para reanudar, pulse PLAY en el grabador de CD.

Después de la grabación, la pantalla indicará **LIPART** durante algunos segundos.

Observación: El grabador de CD no se activará hasta que no reconozca una señal digital. Aunque el tiempo de respuesta no llega a 200 milisegundos, el comienzo real de la música puede perderse en ocasiones. En tal caso, puede activar la grabación manualmente (véase la grabación digital no sincronizada).

Grabación analógica

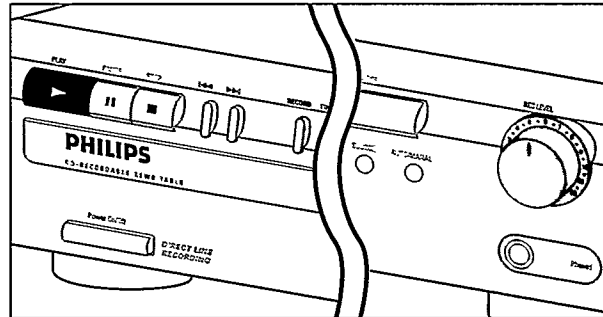

Realice grabaciones analógicas únicamente si no es posible grabar digitalmente.

Preparación para la grabación analógica

1 Asegúrese de que el disco está absolutamente limpio y no presenta rayal.

2 Pulse Source repetidas veces hasta que:

→ **ANALOG** aparezca en la pantalla.

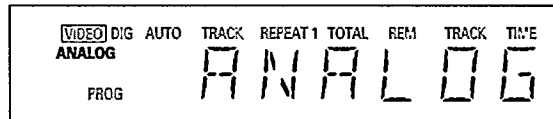

3 Pulse AUTO/MANUAL para seleccionar la numeración de pistas automática o manual.

→ Si se selecciona AUTO (recomendable), en la pantalla aparece la indicación **AUTO TRACK**.

• **AUTO:** El número de pista se incrementa automáticamente después de un silencio en el original de más de 3 segundos

• **MANUAL:** Los números de pista se pueden incrementar manualmente pulsando ►► (la longitud mínima de pista es de 4 segundos). (También se puede hacer en el modo AUTO).

• Los números de pista no se pueden cambiar después de la grabación.

4 Con el grabador parado, pulse RECORD para activar el modo de espera de grabación.

→ **RECORD** parpadea

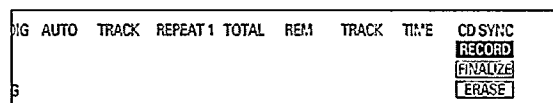

5 Reproduzca la fuente en primer lugar para ajustar el nivel de grabación óptimo en el grabador de CD.

GRABACION

6 Gire el control REC LEVEL para que se iluminen todos los segmentos azules en la barra de nivel de grabación/reproducción, pero de forma que no se iluminen continuamente los segmentos rojos durante los pasajes más altos.

7 Detenga la fuente.

Inicie la grabación analógica

1 Para dar comienzo a la grabación, pulse PLAY en la grabadora de CD e inmediatamente ponga en marcha el equipo fuente.

→ **RECORD** se ilumina. En la pantalla aparece el número de pista y el tiempo de grabación utilizado.

• Para grabar un silencio de 3 segundos al principio de la pista, pulse PAUSE.

• Para comprobar el tiempo de grabación (restante), pulse DISPLAY (también se puede hacer durante la grabación).

2 Para detener la grabación, pulse STOP en el grabador de CD.

→ **RECORD** se apaga.

• Para interrumpir momentáneamente la grabación, pulse PAUSE.

→ **RECORD** comienza a parpadear. Reanude la grabación como en el paso 1.

Después de la grabación, la pantalla indicará **UP/BPTE** durante algunos segundos.

Finalización de discos CD-R y CD-RW

La finalización es un procedimiento muy sencillo, necesario para reproducir los discos en un lector normal de CD.

Observación: La finalización impide realizar más grabaciones en un CD-R. Un CD-RW finalizado deberá rehabilitarse para poder grabar o borrar pistas.

1 Asegúrese de que el disco está absolutamente limpio y no presenta rayal.

2 Con el grabador parado, pulse FINALIZE y, antes de 3 segundos, RECORD.

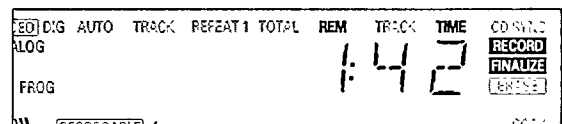

→ En la pantalla se visualiza el tiempo aproximado de la operación.

Record y finalize se iluminan. La pantalla inicia una cuenta atrás.

Finalizada la finalización, la pantalla indica el número total de pistas y el tiempo total grabado.

Con los CD-R **CD RECORDABLE** se convierte en **CD** en la pantalla.

Con los CD-RW la pantalla no cambia.

La operación de finalización durará como mínimo 2 minutos.

Observación: Durante la finalización, el grabador de CD no acepta órdenes operativas.

Rehabilitación de discos CD-RW

Sólo discos CD-RW.

Si desea realizar más grabaciones (o borrar pistas) en un disco finalizado, primero deberá rehabilitarlo. Se eliminará la información TOC (tabla de contenidos).

Para rehabilitar un disco:

1 Pulse dos veces ERASE.

→ En la pantalla parpadear, **TOC** y **ERASE**.

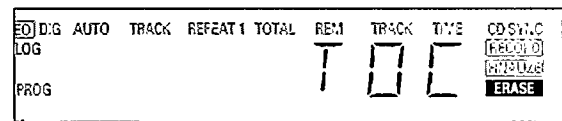

2 Pulse RECORD antes de 3 segundos.

→ **TOC** y **ERASE** permanecen iluminados durante la operación de borrado.

Observación: Esta operación tardará aproximadamente 1 minuto.

Borrado de discos CD-RW

Sólo discos CD-RW.

Puede borrar:

- pista a pista desde el final.
- el disco entero.

Para borrar la última pista:

- 1 Asegúrese de que el disco no está finalizado (se visualiza **OPC** en la pantalla durante el arranque). De lo contrario, rehábilitelo primer (p.48)
- 2 Pulse ERASE.
→ En la pantalla parpadean **TRACK** y **ERASE**.

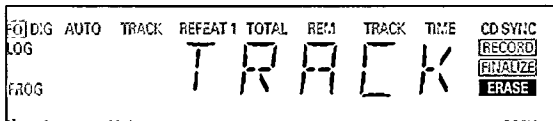

- 3 Pulse RECORD antes de 3 segundos.
→ **TRACK** y **ERASE** permanecen iluminados durante la operación de borrado.

Para borrar todo el disco:

- 1 Pulse ERASE una vez (si se trata de un CD-RW finalizado) o dos veces (no finalizado)
→ En la pantalla parpadean **DISC** y **ERASE**.

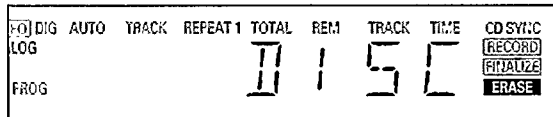

- 2 Pulse RECORD antes de 3 segundos.
→ **DISC** y **ERASE** permanecen iluminados durante la operación de borrado.

El borrado de un disco completo puede tardar hasta 1,5 minutos.

Reproducción de un CD

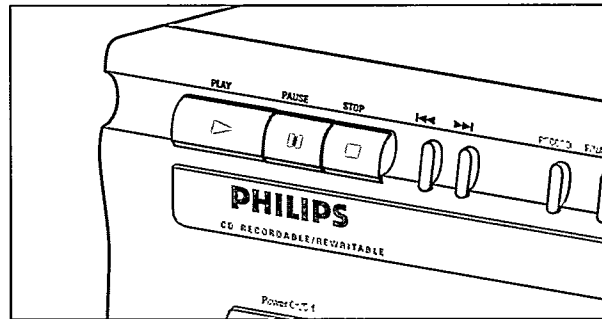

- 1 Pulse PLAY para dar comienzo a la reproducción de un CD.
→ En la pantalla aparece el número de pista y su duración, junto con el indicador de nivel de grabación/reproducción.
- 2 Pulse DISPLAY una, dos o tres veces para visualizar:
→ tiempo restante de pista; tiempo restante total; tiempo de pista con la barra de nivel apagada.
- 3 Para interrumpir momentáneamente la reproducción, pulse PAUSE.
→ PAUSE se ilumina en la pantalla
- 4 Para reanudar la reproducción, pulse PAUSE de nuevo o PLAY
- 5 Para detener la reproducción, pulse STOP.
→ En la pantalla aparece el número total de pistas y el tiempo total de reproducción.

REPRODUCCIÓN

Selección de una pista o búsqueda

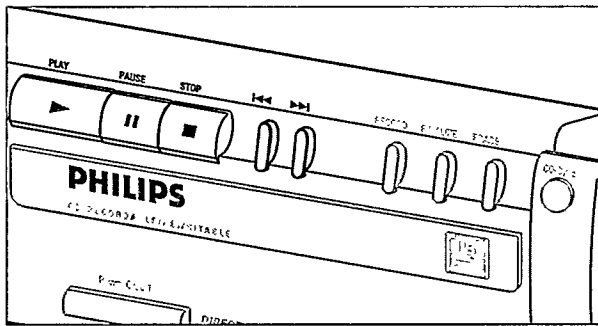

Selección de una pista durante la reproducción

- 1 Pulse brevemente [**◀◀** or **▶▶**] una o más veces.
→ La reproducción salta al principio de la pista actual, anterior o siguiente.
o bien
 - Teclee el número de pista deseado con los botones numéricos del mando a distancia. Si el número consta de dos cifras, pulse las teclas en rápida sucesión.
→ La reproducción salta al principio de la pista seleccionada.

Selección de una pista con el disco parado

- 1 Pulse brevemente [**◀◀** or **▶▶**], una o más veces.
- 2 Pulse **PLAY**.
→ La reproducción comienza en la pista seleccionada.
o bien
 - Teclee el número de pista deseado con los botones numéricos del mando a distancia. Si el número consta de dos cifras, pulse las teclas en rápida sucesión.

Búsqueda durante la reproducción de CD

- 1 Mantenga pulsado [**◀◀** or **▶▶**] (o los **◀◀** ó **▶▶** en el mando a distancia).
→ El reproductor busca primero hacia atrás o hacia adelante a 10 veces la velocidad normal, con el sonido a bajo volumen, y después prosigue el avance o retroceso rápidos con el sonido silenciado.
- 2 Libere el botón cuando localice el pasaje deseado.
→ La reproducción se inicia en el pasaje deseado.

Observación: Durante la reproducción aleatoria, repetida o programada, la búsqueda se limita a la pista en curso.

Reproducción aleatoria

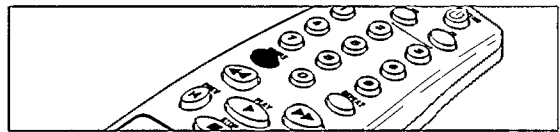

- 1 Pulse **SHUFFLE** (o **PLAY**) en el mando a distancia antes o durante la reproducción de CD para activar el modo de reproducción al azar.
→ Las pistas del CD (o programa, en su caso) se reproducirán en un orden aleatorio. **SHUFFLE** aparece intercalado en la pantalla entre pista y pista.
- 2 Pulse de nuevo **SHUFFLE** para restablecer la reproducción normal.

Observación: La reproducción aleatoria también se desactiva si se abre la bandeja de disco.

Repetición de CD, pista o programa

- 1 Pulse **REPEAT** en el mando a distancia una o más veces durante la reproducción de CD.
 - Cuando aparezca **REPEAT 1** en la pantalla, la pista en curso se repetirá de forma ininterrumpida. Cuando se visualice **REPEAT**, el disco o programa se repetirá continuamente.
- 2 Para restablecer la reproducción normal, pulse **REPEAT** una o más veces hasta que:
 - la indicación repeat desaparezca de la pantalla.

Observación:

- Puede activar la reproducción aleatoria al mismo tiempo que la repetición de CD o de programa.
- El modo de repetición también se desactiva si se abre la bandeja de disco.

Programación

Puede programar hasta 30 pistas para que se reproduzcan en el orden deseado. Las pistas se pueden programar más de una vez, pero todas contarán como posiciones del programa.

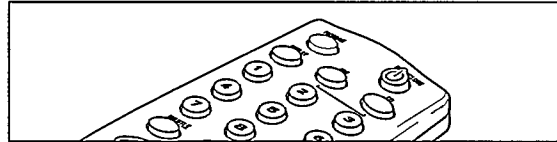

- 1 Pulse **PROGRAM** en el mando a distancia para iniciar la programación.
 - **PROG** parpadea en la pantalla.
- 2 Teclee el número de pista con los botones numéricos. Si el número consta de dos cifras, teclee los botones en rápida sucesión.
 - En la pantalla se visualiza brevemente el número de pista, seguido del número total de pistas programadas y el tiempo total del programa.
- 3 Repita el paso 2 con todas las pistas que desee incluir en el programa.
- 4 Pulse **STOP** o **PROGRAM** para finalizar la programación.
 - **PROG** se ilumina en la pantalla.

Observación:

- Para revisar el programa, pulse [**◀** or **▶**] desde la posición de parada.
- Para añadir más pistas al programa, repita los pasos 1 a 4.
- Si intenta programar más de 30 pistas, la pantalla indicará **FULL** (completo).

- 5 Pulse **PLAY** para dar comienzo a la reproducción del programa.

Borrado de un programa

- 1 Pulse **STOP** si es necesario para detener la reproducción del programa.
- 2 Pulse de nuevo **STOP** para borrar el programa.
 - **PROG** desaparece de la pantalla.

Observación: El programa también se borra si se abre la bandeja de disco.

Solución de problemas

Si cree que el grabador de CD no funciona correctamente, conviene revisar primero la siguiente lista y ejecutar el programa de diagnóstico. Puede que se haya olvidado de algún detalle simple.

Advertencia!

Bajo ninguna circunstancia intente reparar el grabador por su cuenta, o quedaría invalidada la garantía.

SÍNTOMA: • SOLUCIÓN:

No se enciende la unidad

- compruebe que está activado (ON) el botón de encendido
- compruebe que está correctamente conectado el cable de alimentación
- apague la grabadora y enciéndala de nuevo inmediatamente

No funciona la numeración automática de pistas

- compruebe si está seleccionada la función.
- compruebe si hay un silencio de 3 segundos entre las pistas (sólo grabación analógica)
- compruebe si la fuente es un equipo con salida digital conforme al estándar de audio IEC.

No hay sonido

- revise las conexiones de audio
- si utiliza amplificador, pruebe con otra fuente

Sonido de amplificador distorsionado

- compruebe que la salida analógica del grabador de CD no está conectada a la entrada Phono del amplificador.

No se inicia la reproducción

- asegúrese de que la etiqueta del disco está mirando hacia arriba
- limpie el disco
- compruebe que el disco no está defectuoso, probando con otro

No funciona el mando a distancia

- apunte con el mando directamente al grabador
- compruebe las pilas y sustitúyalas si es necesario

Imposible grabar

- limpie el disco
- compruebe si el CD-RW no está finalizado
- compruebe que el disco es grabable, y sustitúyalo si es preciso
- el disco no es de audio
- selección incorrecta de fuente de entrada

Grabación analógica distorsionada

- revise el nivel de grabación

Pausa de 20 segundos entre grabaciones

- véase la grabación digital sincronizada (CD-SYNC) p. 46

El reproductor no responde

- apague la unidad con el botón ON/OFF del panel frontal, y vuélvala a encender

Indicación *SERVICE* en pantalla después del encendido

- pruebe a apagar y encender la unidad

Indicación *RECOVER* en pantalla

- se ha producido un corte de fluido durante la grabación, y la unidad está intentando reparar el disco.
- si después aparece *RE-INSERT* el disco ya no acepta más grabaciones y no se puede ultimar, aunque podrá ser reproducido en una grabadora de CD.
- en un CD-RW, se ha perdido la pista que se estaba grabando, pero aún puede grabarse en él y ultimarse.
- si se visualiza *DPC FAIL* ya no es posible realizar más grabaciones, si bien podrá utilizarlo como CD en esta grabadora.

Programa de diagnóstico

Si persiste la anomalía, ejecute el programa de diagnóstico:

1 Apague la grabadora con el botón ON/OFF.

2 Pulse al mismo tiempo PLAY y STOP, y vuelva a encender la unidad con el botón ON/OFF.

→ La pantalla indicará *BLISS* y, después de unos minutos, *ERROR* o *PARSE II*

- Si aparece la indicación *ERROR*, la grabadora tiene algún defecto y debe ser reparada. Consulte a su distribuidor o llame a la Línea del Cliente de Philips para que le informen sobre el centro de servicio más próximo. El número de la Línea del Cliente se facilita en el libro de garantía.
- Si aparece la indicación *PARSE II*, puede ser que haya interpretado erróneamente las instrucciones, que esté utilizando un disco inapropiado, o que se trate de un defecto mecánico o de una conexión incorrecta. Relea detenidamente las instrucciones, y si es necesario consulte a su distribuidor.
- Si no puede solucionar el problema, póngase en contacto con el centro de servicio más cercano.

3 Apague la grabadora con el botón ON/OFF para salir del programa de diagnóstico.





3104 125 2236.1

The products and services described herein are not necessarily available in all countries.
The specifications and design of this product are subject of change without notice.

Printed in Hungary.

© PHILIPS 1998

All trademarks acknowledged.

