

**Užregistruokite savo prietaisą ir gaukite pagalbą internete
www.philips.com/welcome**

**CD 250
SE 250**



Telefonas

Įspėjimas

Naudokite tik pakraunamas baterijas. Prieš naudodami telefoną, 24 valandas kraukite bateriją!

Naudojimosi instrukcijų knygelė

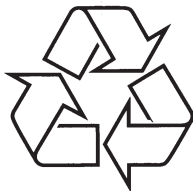

Daugiau apie firmos "Philips" gaminius galite sužinoti pasauliniame Interneto tinkle. Svetainės adresas:
<http://www.philips.com>

5	Naudokitės savo telefonu daugiau	22
5.1	Ijungti / išjungti ragelį	22
5.2	Klaviatūros užrakinimas / atrakinimas	22
5.3	Teksto ar skaičių įvedimas	22
5.4	Veiksmai pokalbio metu	22
5.4.1	Pareguliuoti ausinės ir garsiakalbio garsumą	22
5.4.2	Išjungti / įjungti mikrofoną	22
5.4.3	Ijungti / išjungti garsiakalbio režimą	23
5.5	Naudojimasis telefonų knyga	23
5.5.1	Išsaugoti kontaktą telefonų knygoje	23
5.5.2	Pasiekti telefonų knygą	23
5.5.3	Redaguoti telefonų knygos įrašą	24
5.5.4	Ištrinti telefonų knygos įrašą	24
5.5.5	Ištrinti visus telefonų knygos įrašus	24
5.5.6	Pasiekti tiesioginę atmintį	24
5.6	Naudojimasis rinktų numerių sąrašu	25
5.6.1	Kaip pasiekti rinktų numerių sąrašą	25
5.6.2	Išsaugoti numerį iš rinktų numerių sąrašo į telefonų knygą	26
5.6.3	Ištrinti numerį iš rinktų numerių sąrašo	26
5.6.4	Ištrinti visus rinktus numerius	26
5.7	Naudojimasis ryšių duomenų sąrašu	26
5.7.1	Kaip pasiekti ryšių duomenų sąrašą	27
5.7.2	Išsaugoti numerį iš skambučių sąrašo į telefonų knygą	27
5.7.3	Ištrinti skambučių sąrašo įrašą	27
5.7.4	Ištrinti visus skambučių sąrašo įrašus	27
5.8	Naudojimasis vidiniu ryšiu	28
5.8.1	Skambinimas kitam rageliui vidiniu ryšiu	28
5.8.2	Išorinio skambučio peradresavimas kitam rageliui	28
5.8.3	Atsiliepti į išorinį skambutį vidinio ryšio metu	29
5.8.4	Perjungimas tarp vidinio ir išorinio pokalbio	29
5.8.5	Sukurti trišalį konferencinį pokalbį	29
5.9	Signalų siuntimas	29
5.10	Rinkimas su plėtiniais	29
5.11	Laikrodžio ir žadintuvo nustatymas	30
5.11.1	Datos ir laiko nustatymas	30
5.11.2	Nustatyti laiko ir datos formatą	30
5.11.3	Nustatyti žadintuvą	31
5.11.4	Nustatyti žadintuvo toną	31
6	Asmeniniai nustatymai	32
6.1	Pakeisti ragelio pavadinimą	32
6.2	Ragelio tonai	32
6.2.1	Nustatyti ragelio skambėjimo garsumą	32
6.2.2	Nustatyti skambučio melodiją	32
6.2.3	Ijungti / išjungti klaviatūros tonus	33

6.3	Pakeisti ekrano kalbą	33
6.4	Ijungti / išjungti automatinį pokalbio užbaigimą	33
7	Sudėtingi nustatymai	34
7.1	Pakeisti PIN kodą	34
7.2	Priregistravimas	34
7.3	Išregistravimas	35
7.4	Pasirinkti šalį	35
7.5	Atkurti parametrus	36
7.6	Nustatyti priedėlį	36
7.7	Pakeisti atšaukimo laiką	37
7.8	Pakeisti rinkimo režimą	37
7.9	Nustatyti pirmo skambučio aptikimą	37
7.10	Numatytieji nustatymai	38
9	Techniniai duomenys	39
10	Dažnai užduodami klausimai	40
10.1	Sujungimas	40
10.2	Išdiegimas	40
10.3	Garsas	40
10.4	Prietaiso veikimas	41

Pašnekovas mane girdi neaiškiai!

- Prieikite arčiau prie pagrindinės stotelės.
- Patraukite stotelę bent per vieną metrą nuo kitų elektroninių prietaisų.

Dažni triukšmo trikdžiai mano radijuje ar televizoriuje!

- Patraukite stotelę kaip įmanoma toliau nuo kitų elektros prietaisų.

9.4 Prietaiso veikimas

Klaviatūra neveikia!

- Atrakinkite klaviatūrą: nuspauskite ir palaikykite  budėjimo režime.

Ragelis įšyla ilgo pokalbio metu!

- Tai yra įprasta: ragelis naudoja energiją, kai skambinate.

Neįmanoma priregistruoti ragelio prie pagrindinės stotelės!

- Maksimalus galimas ragelių skaičius (5) pasiektas. Norėdami priregistruoti naują ragelį, turėsite išregistruoti vieną iš esamų.
- Išimkite ir pakeiskite ragelio baterijas.
- Pabandykite dar kartą išjungę ir vėl įjungę energijos tiekimą pagrindinei stotelei ir sekite registravimo procedūros nurodymus norėdami priregistruoti ragelį (žr. "Priregistravimas").

Skambintojo numeris nerodomas!

- Paslauga neaktyvuota: pasitrinkite savo užsakytas paslaugas iš savo tinklo operatoriaus.

Negaliu pakeisti savo balso pašto nustatymų!

- Operatoriaus balso paštas yra valdomas jūsų tinklo operatoriaus, o ne telefono. Susisiekite su savo tinklo operatoriumi norėdami pakeisti nustatymus.

Mano ragelis vis persijungia į budėjimo režimą!

- Jei 15 sekundžių joks mygtukas nepaspaudžiamas, ragelis automatiškai įjungia budėjimo režimą. Budėjimo režimas taip pat įjungiamas automatiškai kai ragelis padedamas ant pagrindinės stotelės (jei automatinis pokalbio užbaigimas įjungtas).

Telefonų knygos įrašas negali būti išsaugomas ir MEMORY FULL rodoma!

- Ištrinkite esamą įrašą norėdami išsaugoti naują.

PIN kodas yra neteisingas!

- Numatytasis PIN kodas yra 0000.
- Akurkite ragelio gamyklinius nustatymus norėdami atkurti numatytąjį PIN kodą, jei pakeitėte jį (žr. skyrelį "Atkurti parametrus").

9. DAŽNAI UŽDUODAMI KLAUSIMAI

www.philips.com/support

Šiame skyriuje rasite dažniausiai užduodamus klausimus ir atsakymus apie savo telefoną.

9.1 Sujungimas

Ragelis neįsijungia!

- Įkraukite baterijas: padėkite ragelį ant pagrindinės stotelės krovimui. Po keleto sekundžių telefonas įsijungs.

Ragelis nesikrauna!

- Patikrinkite kroviklio kontaktus.

piktograma nemirksi krovimo metu!

- Baterija yra pilnai įkrauta: nėra reikalo krauti bateriją.
- Blogas baterijų kontaktas: pajudinkite ragelį.
- Purvini kontaktai: nuvalykite baterijų kontaktus su šluoste, suvilgyta alkoholiu.

Ryšys nutrūksta pokalbio metu!

- Įkraukite bateriją
- Prieikite arčiau prie pagrindinės stotelės.

Telefonas yra už aprėpties ribų!

- Prieikite arčiau prie pagrindinės stotelės.

9.2 Įdiegimas

SEARCHING rodoma ragelyje ir piktograma mirksi!

- Prieikite arčiau prie pagrindinės stotelės.
- Įsitikinkite, kad jūsų stotelė yra įjungta.
- Akurkite prietaiso parametrus ir iš naujo atlikite ragelio registraciją.

9.3 Garsas

Ragelis neskamba!

- Patikrinkite, ar **skambučio garsas** nėra **išjungtas** ir įsitikinkite, kad  nerodoma ekrane (žr. skyrelį "Nustatyti ragelio skambėjimo garsumą").

Skambintojas manęs negirdi!

- Mikrofonas gali būti išjungtas: pokalbio metu spauskite  .

Nėra rinkimo tono!

- Nėra energijos: patikrinkite sujungimus.
- Baterijos išsekę: įkraukite baterijas.
- Prieikite arčiau prie pagrindinės stotelės.
- Neteisingas linijos laidas naudojamas: naudokite pridėdamą laidą.
- Linijos adapteris gali būti reikalingas: jei reikia, prijunkite linijos adapterį prie laido.

1 SVARBU

Skirkite pakankamai laiko perskaityti šią naudojimosi instrukcijų knygelę, skirtą jūsų telefonas. Joje rasite svarbios informacijos ir pastabų apie naudojimąsi šiuo telefonu.

1.1 Elektros tinklo reikalavimai

- Šiam prietaisui reikalingas 100-240 voltų elektros energijos tiekimas. Elektros tiekimo sutrikimų atveju ryšys gali būti prarastas.
- Elektros tinklas laikomas pavojingu. Vienintelis būdas išjungti šį prietaisą yra išjungti jį iš elektros tinklo. Užtikrinkite, kad elektros rozetė būtų netoli nuo aparato ir visuomet lengvai prieinama.
- Įtampa tinkle yra klasifikuojama kaip TNV-3 (Telecommunication Network Voltages), kaip nurodyta standarte EN 60-950.

Įspėjimas

Norėdami išvengti pažeidimų ar neteisingo veikimo:

- Neleiskite krovimosi kontaktams ar baterijoms kontaktuoti su metaliniais objektais.
- Niekuomet nenaudokite kitokių nei pridėta arba kitokių nei Philips rekomenduoja baterijų. Kyla sprogimo pavojus.
- Visuomet naudokite laidus, kurie yra pridėti prie prietaiso.
- Laisvų rankų įrangos aktyvavimas gali staiga labai stipriai padidinti garsumo lygį. Nelaikykite ragelio arti prie ausies.
- Šis telefonas nėra skirtas skambinti pagalbos telefonais kuomet dingsta elektra. Jūs turėtumėte turėti alternatyvą, kad galėtumėte skambinti pagalbos telefonais.
- Prietaisui kenkia itin didelis karštis, sukeltas šildymo prietaisų ar tiesioginių saulės spindulių.
- Nemėtytikite telefono ar neleiskite kitiems daiktams kristi ant jo.
- Nenaudokite valiklių su alkoholiu, amoniaku, benzolu ar šveitikliais, nes jie gali pažeisti prietaisą.
- Nenaudokite prietaiso sprogioje aplinkoje.
- Neleiskite smulkiems metaliniams objektams liestis prie prietaiso. Tai gali sumažinti audio kokybę ir pažeisti prietaisą.
- Aktyvūs mobilieji telefonai, esantys netoliese, gali sukelti trikdžius.
- Neatidarinkite prietaiso, nes tuomet galite susidurti su aukšta įtampa.
- Neleiskite prietaisui kontaktuoti su skysčiais ar drėgme.
- Naudokite tik pridėdamas baterijas.
- Pakraunamų baterijų informacija: Ni-MH baterija, AAA x 2, 1,2 V, 600 mAh.
- Naudokite tik su pridėdamu maitinimo laidu.
- Energijos tiekimo informacija pagrindinei stotelei:
Įvestis: AC100-240V/0,3A, 50Hz / 60 Hz
Išvestis: DC6V/0,5A
JOD-SWR-07342
JODEN

- Energijos tiekimo informacija krovikliui (tik pakuotėms su keletu ragelių):
Įvestis: AC100-240V/0,3A, 50Hz / 60 Hz
Išvestis: DC6V/0,21A
JOD-SWR-07343
JODEN
 - Sprogimo pavojus, jei baterijos pakeičiamos netinkamo tipo baterijomis.
 - Atsikratykite išsekusiomis baterijomis pagal nurodymus.
- Apie veikimo ir saugojimo temperatūras:
- Naudokite prietaisą, kur temperatūra yra tarp 0 ir 35°C.
 - Laikykite prietaisą, kur temperatūra yra tarp -20 ir 70°C.
 - Baterijų veikimo laikas gali sutrumpėti žemose temperatūrose.

1.2 Suderinamumas

Mes, kompanija Philips, deklaruojame, kad prietaisas atitinka visus direktyvos 1999/5/EC keliamus reikalavimus ir kitus nurodymus. Šis prietaisas gali būti prijungiamas tik prie analoginių telefono tinklų šalyse, nurodytose ant pakuotės. Suderinamumo deklaraciją galite rasti www.p4c.philips.com.

1.3 GAP standartas

GAP standartas užtikrina, kad visi DECT™ GAP rageliai ir pagrindinės stotelės tenkina minimalius veikimo standartus nepriklausomai nuo jų pagaminimo. Jūsų ragelis ir stotelė yra suderinti su GAP, o tai reiškia, kad minimalios garantuojamos funkcijos yra: ragelio priregistravimas, linijos užėmimas, skambučio priėmimas ir skambinimas. Kitos funkcijos gali neveikti jei naudojate kitokį ragelį su jūsų pagrindine stotele.

Norėdami priregistruoti ir naudoti savo ragelį su GAP standarto kitokia pagrindine stotele, pirmiausia atlikite veiksmus, aprašytus gamintojo naudojimosi instrukcijų knygelėje, tuomet sekite nurodymais 34 puslapyje. Norėdami priregistruoti kitokį ragelį prie pagrindinės stotelės, įjunkite stotelės registravimo režimą, aprašytą 34 puslapyje, ir tuomet sekite gamintojo nurodymais.

1.4 Perdirbimas ir senų produktų išmetimas

Išmetimo nurodymai seniems produktams

WEEE (Waste Electrical and Electronic Equipment; 2002/96/EC) direktyvos tikslas yra užtikrinti, kad produktai yra utilizuojami pačiais geriausiai sunaikinimo, pakeitimo ar perdirbimo būdais norint užtikrinti žmonių sveikatą ir aplinkos apsaugą.

Jūsų produktas pagamintas iš aukštos kokybės medžiagų ir komponentų, kurie gali būti perdirbti arba naudojami dar kartą.

Ekranas

- Progresyvus skystųjų kristalų su apšvietimu.
- Apšvietimas lieka aktyvus 8 sekundes po bet kokio veiksmo, tokio kaip skambutis, mygtuko paspaudimas, ragelio pakėlimas nuo stotelės ir pan.
- Ekranas apšvietimo spalva – Amber (Gintarinė).

Bendros telefono funkcijos

- Skambintojo vardo ir numerio identifikavimas.
- 5 standartinės ir 5 polifoninės skambučio melodijos.

Telefonų knyga, rinktų numerių ir ryšių duomenų sąrašas

- Telefonų knyga su 100 įrašų
- Rinktų numerių sąrašas su 10 įrašų
- Ryšių duomenų sąrašas su 20 įrašų

Baterija

- 2 x HR AAA NiMh 600 mAh baterijos

Svoris ir išmatavimai

CD250

Stotelė:

- 144 gramai
- 82 mm x 112,5 mm x 118 mm (aukštis x gylis x plotis)

Ragelis:

- 135,5 gramai
- 162 mm x 30,5 mm x 48,5 mm (aukštis x gylis x plotis)

SE250

Stotelė:

- 145,5 gramai
- 77 mm x 115 mm x 116,5 mm (aukštis x gylis x plotis)

Ragelis:

- 135,5 gramai
- 162 mm x 31,5 mm x 48 mm (aukštis x gylis x plotis)

Temperatūra

- Veikimo: tarp 0 ir 35°C
- Laikymo: tarp -20 ir 70°C

Santykinis oro drėgnumas

- Veikimo: iki 95% prie 40°C
- Laikymo: iki 95% prie 40°C

7.10 Numatytieji nustatymai

Nustatymas	Numatytoji reikšmė
Skabučio garsumas	LEVEL 3
Skambučio melodija	MELODY 1
Ausinės / garsiakalbio garsumas	Vidutinis (VOLUME 3)
Klaviatūros tonai	Ijungti
Ekranas kalba	Priklauso nuo šalies
Automatinis pokalbio užbaigimas	Ijungtas
Ragelio pavadinimas	PHILIPS
Laikas / Data	00:00, 01-01
Žadintuvas	Išjungtas
Žadintuvo tonas	MELODY 2
Rinkimo režimas	Priklauso nuo šalies
Atšaukimo laikas	Priklauso nuo šalies
PIN kodas	0000
Automatinis priedėlis	Nėra
Pirmasis skambutis	Ijungta
Telefonų knygos atmintis	Po numatytųjų parametrų atkūrimo, telefonų knyga lieka nepakeista.
Rinktų numerių atmintis	Ištrinama
Ryšių duomenų sąrašas	Ištrinamas

Laikykitės vietinių taisyklių ir neišmeskite senų įrenginių kartu su kitomis šiukšlėmis.

Pasidomėkite apie vietinę elektros ir elektroninių produktų, pažymėtų šiuo simboliu, išmetimo sistemą:

Pasinaudokite vienu iš šių būdų:

1. Pristatykite prietaisą ir visus jo priedus (įskaitant laidus, kištukus ir priedus) į elektronikos surinkimo punktą.
2. Jei perkate kitą panašų produktą, senąjį produktą grąžinkite pardavėjui. Jis turėtų jį priimti, kaip nurodyta WEEE direktyvoje.



Išmetimo nurodymai baterijoms

Neišmeskite senų baterijų kartu su kitomis šiukšlėmis.

Philips pažymėjo pakuotę standartiniais simboliais kurie nurodo tinkamą perdirbimo ar išmetimo būdą.



Atitinkama nacionalinė organizacija buvo paremta finansiškai.



Taip pažymėta pakuotė gali būti perdirbama.



1.5 Elektriniai, magnetiniai ir elektromagnetiniai laukai (EMF)

1. Philips Royal Electronics gamina ir parduoda daugybę į naudotoją orientuotų produktų, kurie paprastai, kaip ir visi kiti elektroniniai prietaisai turi galimybę skleisti ir priimti elektromagnetinius signalus.
2. Vienas iš pagrindinių Philips verslo principų yra imtis visų reikalingų sveikatos ir saugumo priemonių gaminant produktus, atitikti visus atitinkamus teisinius bei EMF reikalavimus produkto pagaminimo metu.
3. Philips vysto, gamina ir parduoda produktus, kurie neturi neigiamos įtakos sveikatai.
4. Philips garantuoja, kad jei prietaisai naudojami teisingai ir pagal paskirtį, jie yra saugūs naudoti, pagal šiuo metu turimus mokslo duomenis.
5. Philips aktyviai dalyvauja kuriant tarptautinius EMF standartus, tad gali numatyti tolimesnius reikalavimus standartinei produkcijai ir iš karto juos taikyti.

2 JŪSŲ TELEFONAS

Sveikiname su nauju pirkiniu ir sveiki prisijungę prie Philips!

Norėdami pilnai pasinaudoti pagalba, kurią siūlo Philips, užregistruokite savo prietaisą interneto puslapyje www.philips.com/welcome.

2.1 Ka rasite dėžuteje



Ragelis

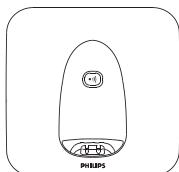

Pagrindinė stotelė



Baterijų skyrelio dangtelis



2 pakraunamos
AAA tipo
baterijos

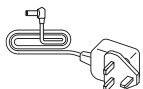

Elektros
maitinimo
laidas

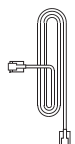

Sujungimo
laidas*



Naudojimosi
instrukcijų
 knygelė

ⓘ Pastaba

* Telefono linijos adapteris gali būti nepritvirtintas prie laido. **Tokiu atveju pirmiausia prijunkite jį prie laido, ir tik tuomet junkite į liniją.**

Jei nusipirkote komplektą su keletu ragelių, dėžutėje papildomai rasite ragelius, kroviklius, laidus bei pakraunamas baterijas.

... SUDĖTINGI NUSTATYMAI

7.7 Pakeisti atšaukimo laiką

Atšaukimo laikas (arba rinkimo atidėjimas) yra laiko tarpas, po kurio linija atjungiama paspaudus . Jis gali būti ilgas arba trumpas.

Numatytoji šio nustatymo reikšmė yra nustatyta, kad geriausiai atitiktų jūsų šalies tinklą ir jums šio parametro keisti nereikėtų.

1. Spauskite budėjimo režime, pereikite prie **ADVANCED SET** (Sudėtingi nustatymai) ir spauskite .
2. Pereikite prie **RECALL TIME** (Atšaukimo laikas) ir spauskite .
3. Pereikite prie **SHORT** (Trumpas) arba **LONG** (Ilgas) ir spauskite norėdami patvirtinti.
 - Patvirtinimo tonas pasigirsta ir ekranas sugrįžta į prieš tai buvusį meniu.

ⓘ Pastaba

Jūsų telefono naudojimas negali būti užtikrintas visuose PABX.

7.8 Pakeisti rinkimo režimą

Numatytoji rinkimo režimo reikšmė turėtų būti tinkamiausia jūsų šalies tinklui ir todėl jūs jos neturėtumėte keisti.

1. Spauskite budėjimo režime, pereikite prie **ADVANCED SET** (Sudėtingi nustatymai) ir spauskite , pereikite prie **DIAL MODE** (Rinkimo režimas) ir spauskite .
2. Pereikite prie **TONE** (Toninis) arba **PULSE** (Pulsinis) ir spauskite norėdami patvirtinti.
 - Patvirtinimo tonas pasigirsta ir ekranas sugrįžta į prieš tai buvusį meniu.

7.9 Nustatyti pirmo skambučio aptikimą

Pirmo skambučio aptikimas leidžia telefonui skambėti gavus pirmąjį skambinimo signalą. Rekomenduojama šią funkciją išjungti, jei esate užsisakę skambintojo linijos identifikavimo paslaugą. Jei nesate užsisakę skambintojo linijos identifikavimo paslaugos, rekomenduojama šią funkciją įjungti (Žr. skyrelį 6.2.2).

1. Spauskite budėjimo režime, pereikite prie **ADVANCED SET** (Sudėtingi nustatymai) ir spauskite .
2. Pereikite prie **FIRST RING** (Pirmas skambutis) ir spauskite .
3. Pereikite prie **ON** (Įjungta) ar **OFF** (Išjungta) ir spauskite norėdami patvirtinti.
 - Patvirtinimo tonas pasigirsta ir ekranas sugrįžta į prieš tai buvusį meniu.

7.5 Atkurti parametrus

Jūs galite atkurti gamyklinius savo telefono nustatymus.

⚠ Įspėjimas

Atkūrus gamyklinius parametrus, visi jūsų asmeniniai nustatymai, ryšių duomenų sąrašas ir rinktų numerių sąrašas bus ištrinti ir telefonas grįš į pradinę būseną. Nepakeista liks tik jūsų telefonų knyga.

ⓘ Pastaba

Jums gali tekti iš naujo sukonfigūruoti telefoną. Tokiu atveju **WELCOME** režimas pasirodys po parametrų atkūrimo. (Pereikite į 3.3 skyrių).

1. Spauskite budėjimo režime, pereikite prie **ADVANCED SET** (Sudėtingi nustatymai) ir spauskite , pereikite prie **RESET** (Akurti) ir spauskite .
2. **CONFIRM?** (Patvirtinti?) rodoma ekrane.
3. Spauskite dar kartą norėdami patvirtinti.
 - Patvirtinimo tonas pasigirsta.
 - Atkuriami gamykliniai prietaiso nustatymai (žiūrėkite "Numatytieji nustatymai").

7.6 Nustatyti priedėlį

Ši funkcija leidžia jums nustatyti priedėlį, kuris bus pridodamas numerio pradžioje išankstinio rinkimo metu (žr. "Išankstinis surinkimas"). Jūs taip pat galite naudoti šią funkciją norėdami pridėti skaičių seką, kuri patikrina ir pakeičia pirmuosius keletą skaitmenų numeryje išankstinio rinkimo metu.

Jūs galite įvesti ne daugiau kaip 5 skaitmenis sekos aptikimui ir 10 skaičių automatiniam numerio priedėliui.

1. Spauskite budėjimo režime, pereikite prie **ADVANCED SET** (Sudėtingi nustatymai) ir spauskite , pereikite prie **AUTO PREFIX** (Automatinis priedėlis) ir spauskite .
2. **DETECT DIGIT** (Aptikti skaitmenis) rodoma ekrane. Spauskite norėdami įeiti.
 - Paskutinė išsaugota skaičių seka rodoma.
3. Įveskite norimą aptikti seką (iki 5 skaitmenų) ir spauskite norėdami patvirtinti.
4. **PREFIX** (Priedėlis) rodoma ekrane. Spauskite norėdami įeiti.
 - Paskutinis išsaugotas priedėlis rodomas (jei yra).
5. Įveskite priedėlio numerį (ne daugiau kaip 10 skaitmenų) ir spauskite norėdami patvirtinti.
 - **SAVED** (Išsaugota) parodoma ekrane ir ekranas grįžta į budėjimo režimą.

ⓘ Pastaba

Jei seka aptikimui neįvedama (paliekama tuščia), priedėlis bus automatiškai pridodamas prie surinkto numerio, kai paspausite . Numeriams, prasidedantiems *, # arba P, priedėlis nebus pridodamas po paspaudimo.

2.2 Telefono apžvalga

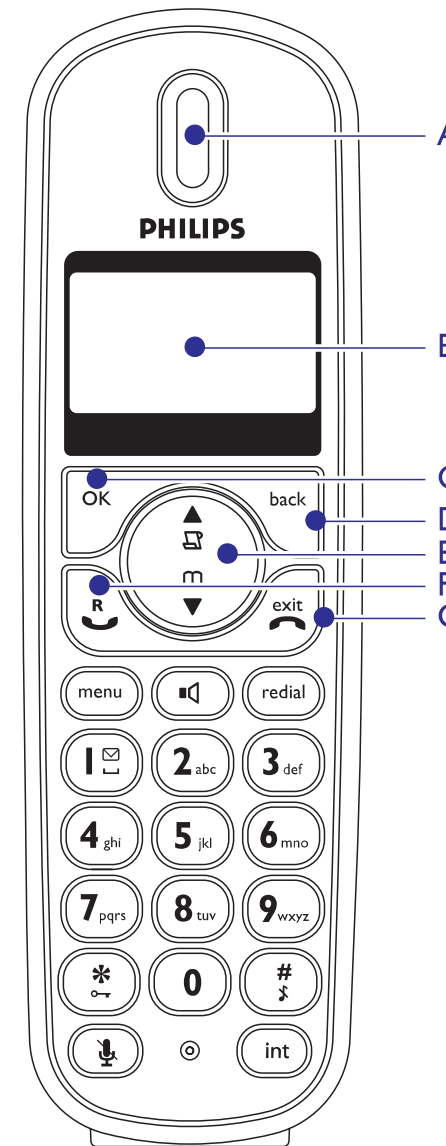

A. Ausinė

B. Ekranas

Žiūrėkite 11 puslapį norėdami sužinoti apie ekrano piktogramas.

C. OK mygtukas

Budėjimo režime: ilgas paspaudimas perjungia tarp ragelio pavadinimo ir datos/laiko rodymo. Kituose režimuose: pasirinkite funkciją, rodomą ekrane. Taip pat naudojamas patvirtinti įvėstiems laukeliams (pavyzdžiui, kai nustatote datą ir laiką).

D. Back / Clear mygtukas

Spauskite norėdami išvalyti (ištrinti) skaičių ar simbolį kai darote įrašą. Nuspauskite ir palaikykite, norėdami ištrinti viską. Kai naršote po meniu, spauskite norėdami grįžti į prieš tai buvusį meniu lygį (**BACK** rodoma). Kai rodoma, spauskite norėdami pamatyti simbolius / skaičius dešiniau nei rodomi.

E. Naršymo mygtukai

Budėjimo režime: Spauskite į viršų norėdami pasiekti ryšių duomenų sąrašą ir spauskite žemyn norėdami pasiekti telefonų knyga. Skambučio metu: spauskite aukštyn / žemyn norėdami padidinti ar sumažinti ausinės ir garsiakalbio garsumą. Įrašo redagavime: pereikite prie prieš tai buvusio simbolio arba sekančio simbolio . Kituose režimuose: Pereikite aukštyn / žemyn per meniu sąrašą norėdami pereiti prie prieš tai buvusio ar sekančio įrašo telefonų sąrašo, rinktų numerių sąrašo ar ryšių duomenų sąrašo įrašo.

F. Skambinti / Atšaukti mygtukas

Skambinti ar atsiliepti į įeinantį išorinį ar vidinį skambutį. Pokalbio metu: aktyvuoti perskambinimo funkciją. Kituose režimuose: surinkti pasirinktą numerį telefonų knygoje, rinktų numerių sąrašo ar ryšių duomenų sąrašo.

G. Padėti ragelį ir išeiti iš meniu mygtukas

Budėjimo režime: ilgai paspauskite (5 sekundes) norėdami išjungti ragelį. Kai ragelis išjungtas: paspauskite (1 sekundę) norėdami įjungti. Pokalbio metu: baigti pokalbį.

... JŪSŲ TELEFONAS

Kituose režimuose: ilgai paspauskite norėdami sugrįžti į budėjimo režimą. Spauskite trumpai norėdami pereiti į prieš tai buvusį meniu lygį.

H. Meniu mygtukas

Budėjimo režime: pereiti pagrindinį meniu.

I. Perrinkimo mygtukas

Pasiekti rinktų numerių sąrašą budėjimo režime.

Kai skambinate, spauskite šį mygtuką norėdami surinkti paskutinį rinktą numerį.



J. Garsiakalbio mygtukas

Budėjimo režime: įjungti garsiakalbį ir surinkti numerį. Atsiliepti į įeinantį skambutį naudojantis laisvų rankų režimu.

Pokalbio metu: įjungti / išjungti garsiakalbį.

K. Skaičių mygtukai

Naudokite norėdami rinkti numerius ir rašyti simbolius.

Ilgai nuspauskite mygtukus  arba  norėdami surinkti tiesioginės atminties numerius.

L. * / Klaviatūros rakinimo mygtukas

Budėjimo režime: nuspauskite ir palaikykite norėdami užrakinti / atrakinti klaviatūrą.

Rinkimo ar redagavimo režime: spauskite norėdami įvesti “*“.

Nukėlus ragelį: ilgai spauskite norėdami laikinai įjungti toninį (DTMF) režimą, jei naudojate pulsinį.

M. # / Skambučio įjungimas / išjungimas ir pauzės mygtukas

Budėjimo režime: palaikykite nuspaudę norėdami įjungti / išjungti skambutį.

Rinkimo ar redagavimo režime: spauskite norėdami įvesti pauzę. Trumpai spauskite norėdami įvesti “#“ (ekrane # rodoma kaip ).

N. Nutildymo mygtukas

Nutildyti / vėl įjungti mikrofoną.

O. Skambučio peradresavimas ir vidinio ryšio mygtukas

Budėjimo režime: inicijuoti vidinį skambutį.

Pokalbio metu: trumpai paspauskite norėdami sulaukyti liniją ir nusiųsti signalą kitam rageliui. Nuspauskite ir palaikykite norėdami sukurti konferenciją tarp išorinio skambučio ir dviejų ragelių.

P. Mikrofonas

Q. Garsiakalbis

R. Įspėjimas

Laisvų rankų įrangos aktyvavimas gali staiga labai stipriai padidinti garsumo lygį. Nelaikykite ragelio arti prieš ausies.

R. Baterijų skyrelio dangtelis

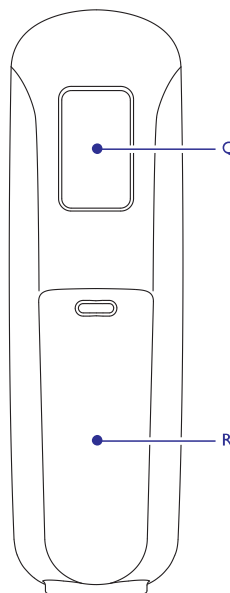
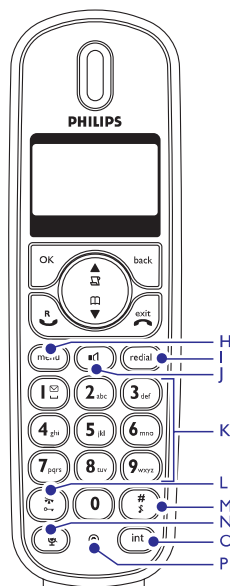

... SUDĖTINGI NUSTATYMAI





Pastaba

Numatytasis PIN kodas yra 0000.

4. SEARCHING (Ieškoma) rodoma ekrane.

- Jei registracija sėkminga, patvirtinimo tonas pasigirsta ir ragelių numeriai (nuo 1 iki 5) priskiriami automatiškai.



7.3 Išregistravimas

1. Spauskite  budėjimo režime, pereikite  prie **ADVANCED SET** (Sudėtingi nustatymai) ir spauskite , pereikite  prie **UNREGISTER** (Išregistruoti) ir spauskite .

2. Įveskite PIN kodą, kai paprašoma ir spauskite  norėdami patvirtinti.

Pastaba

Numatytasis PIN kodas yra 0000.

3. Pereikite  norėdami pasirinkti ragelio numerį, kurį norite išregistruoti ir spauskite .

- Patvirtinimo tonas pasigirsta patvirtintas sėkmingą išregistravimą ir ekrane parodoma **UNREGISTERED**.

Pastaba

Jei su rageliu neatliekama jokių veiksmų 15 sekundžių, išregistravimo procedūra nutraukiama ir ragelis sugrįžta į budėjimo režimą. Jei ragelis yra kitokio modelio, nei nurodyta šioje naudojimosi instrukcijų knygelėje, jis gali būti išregistruotas tik naudojant šioje instrukcijų knygelėje nurodytą ragelį.





7.4 Pasirinkti šalį

Šio meniu galimybė priklauso nuo jūsų šalies.

Jūs galite pasirinkti kitą šalį, nei pasirinkote **įdiegimo** metu.

Pastaba

Pasirinkus šalį, numatyti linijos nustatymai pasirenkami tai šaliai automatiškai (pvz. perskambinimo laikas, rinkimo režimas, kalba ir t.t.).

1. Spauskite  budėjimo režime, pereikite  prie **ADVANCED SET** (Sudėtingi nustatymai) ir spauskite , pereikite  prie **SEL. COUNTRY** (Pasirinkti šalį) ir spauskite .

2. Pereikite  prie norimos šalies ir spauskite .

3. **CONFIRM?** rodoma ekrane. Spauskite  dar kartą norėdami patvirtinti.
 - Patvirtinimo tonas pasigirsta ir telefonas grįžta į budėjimo režimą.







7. SUDĖTINGI NUSTATYMAI

7.1 Pakeisti PIN kodą

PIN kodas naudojamas ragelių priregistravimui / išregistravimui. Numatytasis PIN kodas yra 0000. Maksimalus PIN kodo ilgis yra 4 skaitmenys. PIN kodas taip pat naudojamas norint apsaugoti jūsų ragelio nustatymus. Jūsų ragelis parodys pranešimą, kai bus reikalinga įvesti PIN kodą.

☰ Pastaba

Numatytasis PIN kodas yra 0000. Jei pakeičiate PIN kodą, išsaugokite jį saugioje vietoje, kur lengvai galėtumėte jį pasiekti. Nepameskite PIN kodo.

1. Spauskite  budėjimo režime, pereikite  prie **ADVANCED SET** (Sudėtingi nustatymai) ir spauskite , tuomet spauskite  dar kartą norėdami įeiti į **CHANGE PIN** (Keisti PIN).
2. Įveskite dabartinį PIN kodą kai bus paprašyta ir spauskite  norėdami patvirtinti.
 - Įvedant PIN kodą vietoj skaičių bus rodomos žvaigždutės (*) ekrane.
3. Įveskite naują PIN kodą ir spauskite  norėdami patvirtinti. Patvirtinimo tonas pasigirsta, ekrane rodoma **SAVED** (Išsaugota) trumpam ir tuomet ekranas grįžta į budėjimo režimą.

⚙ Patarimas

Jei pamiršate PIN kodą, jums reikės atkurti gamyklinius telefono parametrus. Žiūrėkite skyrių "7.5 Atkurti parametrus" norėdami sužinoti daugiau.

7.2 Priregistravimas

Jei norite priregistruoti papildomą ragelį arba jei netyčia išregistruote ragelį ir norite jį priregistruoti iš naujo, sekite nurodymus, aprašytus žemiau. Ši procedūra tinkama modelių, nurodytų šioje naudojimosi instrukcijų knygelėje, priregistravimui. Ji gali skirtis kitų modelių rageliams. Tokiu atveju žiūrėkite ragelio gamintojo naudojimosi instrukcijas. Prieš pradėdami naudotis papildomais rageliais, jūs taip pat turite juos priregistruoti. Prie vienos stotelės galima priregistruoti iki 5 ragelių.

PIN kodas bus reikalingas norint priregistruoti ar išregistruoti ragelius.







☰ Pastaba

Numatytasis PIN kodas yra 0000.

1. Nuspauskite ir palaikykite  ant pagrindinės stotelės apie 3 sekundes.

☰ Pastaba

Jei jokie veiksmai neatliekami 90 sekundžių, registravimo procedūra yra nutraukiama. Jei taip nutinka, pradėkite nuo pirmojo žingsnio.

2. Ragelyje spauskite , pereikite  prie **ADVANCED SET** (Sudėtingi nustatymai) ir spauskite , pereikite  prie **REGISTER** (Registruoti) ir spauskite .
3. Įveskite PIN kodą, kai paprašoma ir spauskite  norėdami patvirtinti.

... JŪSŲ TELEFONAS

2.3 Ekranų piktogramos

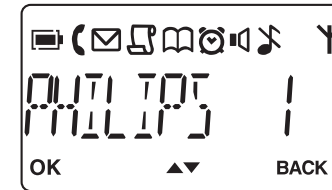

 Nurodo, kad baterija yra pilnai įkrauta. Baterijos indikatorius mirksi, kai baterijos yra kraunamos arba kai baterija baigia išsekti.

 Kai piktograma yra tuščia, baterija baigia išsikrauti.

☰ Pastaba

Jei **WARNING BATT** rodoma kartu su mirksinčia baterijos piktograma, netinkamo tipo baterijos yra įdėtos į ragelį. Pakeiskite baterijas teisingo tipo baterijomis.

 Mirksi, kai yra įeinantis skambutis. Įjungtas, kai vyksta pokalbis.

 Nurodo naujus ir praleistus skambučius skambučių sąrašė. Mirksi, kai yra praleistų skambučių.

 Mirksi, kai naujas balso pašto pranešimas gaunamas.

 Rodomas, kai naršote po telefonų knygą.

 Pasirodo, kai žadintuvas aktyvuojamas.

 Rodomas, kai garsiakalbis aktyvuotas.

 Rodomas, kai skambutis išjungtas.

 Nurodo, kad ragelis yra priregistruotas ir yra pagrindinės stotelės aprėptyje. Piktograma mirksi kai ragelis yra už aprėpties ribų arba ieško stotelės.

OK Rodoma kai reikalingas veiksmo patvirtinimas. Spauskite mygtuką po užrašu norėdami patvirtinti.

 Nurodo, kad yra daugiau pasirinkimų sąrašė arba kad jūs galite pareguliuoti garsumą.

BACK Pasirodo meniu režime. Spauskite mygtuką tiesiai po užrašu norėdami sugrįžti į prieš tai buvusį meniu lygį arba ištrinti simbolį ar skaičių kai darote įrašą.

 Rodoma, kai į dešinę nuo jo dar yra daugiau skaičių ar simbolių.

2.4 Pagrindinės stotelės apžvalga

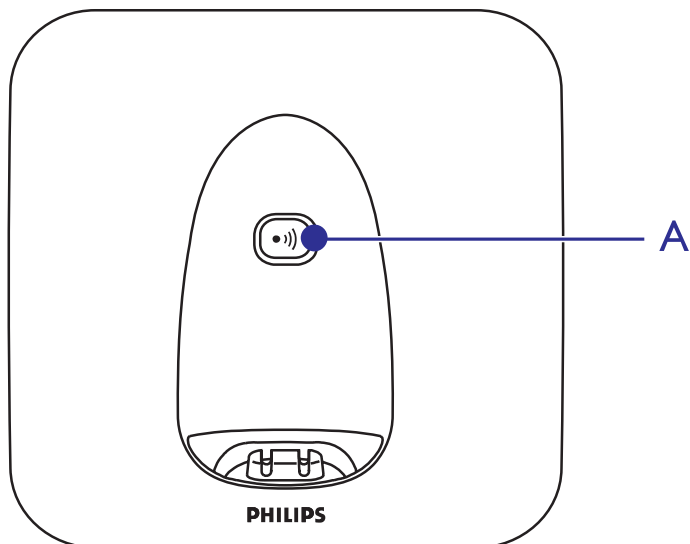

A. Signalo siuntimo mygtukas (••))

Nusiųsti signalą rageliui.

Nuspauskite ir palaikykite norėdami pradėti registracijos procedūrą.

6.2.3 Įjungti / išjungti klaviatūros tonus

Pyptelėjimas pasigirsta paspaudus mygtuką. Jūs galite įjungti ar išjungti šiuos tonus. Pagal nutylėjimą klaviatūros tonai įjungti.

1. Spauskite (menu) budėjimo režime, pereikite (↓) prie **PERSONAL SET** (Asmeniniai nustatymai) ir spauskite (OK).
2. Pereikite (↓) prie **HANDSET TONE** (Ragelio tonas) ir spauskite (OK), tuomet pereikite (↓) prie **KEY BEEP** (Klaviatūros tonai) ir spauskite (OK).
3. Pereikite (↓) prie **ON** (Įjungta) arba **OFF** (Išjungta) ir spauskite (OK) norėdami patvirtinti.
 - Patvirtinimo tonas pasigirsta ir ekranas sugrįžta į prieš tai buvusį meniu.

6.3 Pakeisti ekrano kalbą

Jūsų ragelis palaiko keletą skirtingų kalbų, priklausomai nuo šalies pasirinktos įdiegimo režime.

1. Spauskite (menu) budėjimo režime, pereikite (↓) prie **PERSONAL SET** (Asmeniniai nustatymai) ir spauskite (OK), pereikite (↓) prie **LANGUAGE** (Kalba) ir spauskite (OK).
2. Pereikite (↓) prie pageidaujamos kalbos ir spauskite (OK) norėdami patvirtinti.
 - Patvirtinimo tonas pasigirsta ir ekranas sugrįžta į prieš tai buvusį meniu.

* Patarimas

Pasirinkus ekrano kalbą, visi ragelio meniu iš karto pasikeis tuojuo pat.

6.4 Įjungti / išjungti automatinį pokalbio užbaigimą

Jei automatinis pokalbio užbaigimas yra įjungtas, jis automatiškai atlaisvins liniją, kai padėsite ragelį ant kroviklio.

Jei automatinis pokalbio užbaigimas yra išjungtas, ragelio padėjimas ant kroviklio automatiškai įjungs laisvų rankų režimą.

Tai leidžia jums krauti savo telefoną pokalbio metu.

Numatytasis šios funkcijos nustatymas yra "Įjungta".

1. Spauskite (menu) budėjimo režime, pereikite (↓) prie **PERSONAL SET** (Asmeniniai nustatymai) ir spauskite (OK).
2. Pereikite (↓) prie **AUTO HANG-UP** (Automatinis pokalbio užbaigimas) ir spauskite (OK). Dabartinis nustatymas yra rodomas.
3. Pereikite (↓) norėdami pasirinkti **ON** (Įjungta) arba **OFF** (Išjungta) ir spauskite (OK) norėdami patvirtinti.
 - Patvirtinimo tonas pasigirsta ir ekranas sugrįžta į automatinio pokalbio užbaigimo meniu.

6. ASMENINIAI NUSTATYMAI

6.1 Pakeisti ragelio pavadinimą

Jūs galite pakeisti ragelio pavadinimą ir rodyti jį, kai ragelis yra budėjimo režime. Numatytasis ragelio pavadinimas yra PHILIPS.

1. Spauskite budėjimo režime, pereikite prie **PERSONAL SET** (Asmeniniai nustatymai) ir spauskite , tuomet spauskite dar kartą norėdami įeiti į **HANDSET NAME** (Ragelio pavadinimas).
2. Ragelio pavadinimas rodomas. Spauskite norėdami ištrinti simbolius po vieną, arba nuspauskite ir palaikykite, norėdami ištrinti visus.
3. Įveskite naują pavadinimą (ne daugiau kaip 10 simbolių) ir spauskite norėdami patvirtinti.
 - Patvirtinimo tonas pasigirsta ir ekranas sugrįžta į prieš tai buvusį meniu.

6.2 Ragelio tonai

6.2.1 Nustatyti ragelio skambėjimo garsumą

Pavojus

Laisvų rankų įrangos aktyvavimas gali staiga labai stipriai padidinti garsumo lygį. Nelaikykite ragelio arti prie ausies, kad nepažeistumėte klausos. Yra 6 skambučio garsumo lygiai (nuo 1 iki 5 ir **RINGER OFF** (Skambutis išjungtas)). Numatytasis lygis yra 3.

1. Spauskite budėjimo režime, pereikite prie **PERSONAL SET** (Asmeniniai nustatymai) ir spauskite . Pereikite prie **HANDSET TONE** (Ragelio tonas) ir spauskite . Tuomet spauskite dar kartą norėdami įeiti į **RING VOLUME** (Skambučio garsumas).
2. Pereikite prie pageidaujamo garsumo lygio ir spauskite norėdami patvirtinti.
 - Patvirtinimo tonas pasigirsta ir ekranas sugrįžta į prieš tai buvusį meniu.

Pastaba

Kai **RINGER OFF** (Skambėjimas išjungtas) yra aktyvuotas, piktograma bus rodoma ekrane.

6.2.2 Nustatyti skambučio melodiją

Jūs galite pasirinkti vieną iš 10 skambučio melodijų savo rageliui.

1. Spauskite budėjimo režime, pereikite prie **PERSONAL SET** (Asmeniniai nustatymai) ir spauskite .
2. Pereikite prie **HANDSET TONE** (Ragelio tonas) ir spauskite , tuomet pereikite prie **RING TONES** (Skambučio tonai) ir spauskite .
3. Pereikite prie pageidaujamos melodijos norėdami ją pagroti.
4. Spauskite norėdami nustatyti skambučio melodiją.
 - Patvirtinimo tonas pasigirsta ir ekranas sugrįžta į prieš tai buvusį meniu.

3. NUO KO PRADĖTI

3.1 Prijunkite pagrindinę stotelę

1. Pastatykite pagrindinę stotelę patalpos centre, netoli nuo telefono linijos ir elektros rozetės.
2. Prijunkite telefono laidą ir maitinimo laidą į atitinkamus lizdus stotelės galinėje dalyje.
3. Prijunkite kitus laido galus į atitinkamus lizdus.

Pastaba

Telefono linijos adapteris gali būti nepritvirtintas prie laido. Tokiu atveju pirmiausia prijunkite jį prie laido, ir tik tuomet junkite į liniją.

Įspėjimas

Nestatykite pagrindinės stotelės netoli nuo stambių metalinių objektų, tokių kaip archyvinų spintų, radiatorių, ar elektrinių prietaisų, nes tai gali paveikti aprėptį ir garso kokybę. Pastatai su storomis vidaus ir lauko sienomis gali trikdyti signalų iš ir į stotelę perdavimą.

Įspėjimas

Pagrindinė stotelė įsijungia kai elektros laidas prijungiamas ir įjungiamas į elektros tinklą. Vienintelis būdas išjungti stotelę yra išjungti elektros laidą iš tinklo. Dėl šios priežasties įsitikinkite, kad elektros rozetė yra visuomet lengvai pasiekiamo. Elektros ir telefono laidai turi būti teisingai sujungti, priešingu atveju tai gali pakenkti prietaisui. Visuomet naudokite telefono laidą, pridėtą rinkinyje. Kitu atveju gali nebūti rinkimo tono.

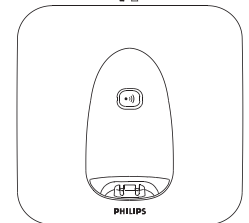
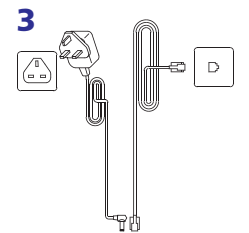
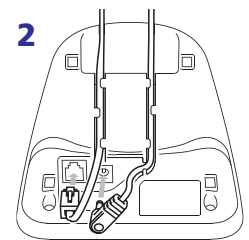

3.2 Tvirtinimas prie sienos (tik SE250)

Stotelė yra sukurta, kad būtų galima ją tvirtinti prie sienos. Norėdami pritvirtinti ją prie sienos, sekite nurodymus žemiau:

1. Nuimkite rėmelį nuo stotelės paspaudę (1) kaiščius rėmelio viduje ir (2) pasukdami rėmelį į išorę.
2. Apsukite rėmelį.
3. Pritvirtinkite rėmelį prie kitos stotelės pusės.
4. Įstatykite varžtus (nepriedami) į sieną.
5. Priderinkite tvirtinimo angas stotelės galinėje dalyje prie varžtų sienoje.
6. Įstumkite stotelę į vietą.

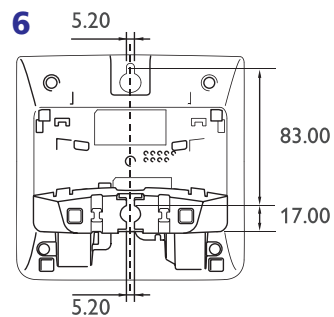
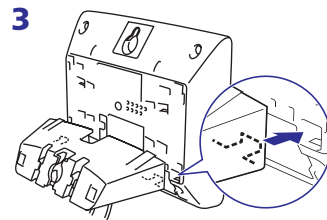
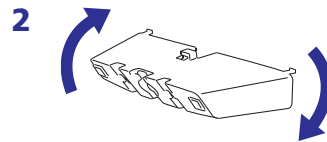
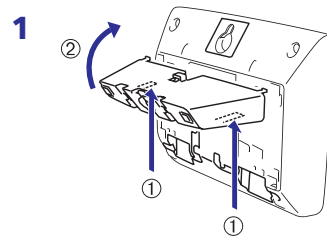

3.3 Įdiekite savo telefoną

Prieš pradėdami naudoti telefoną, jums reikia įdėti ir pilnai įkrauti baterijas.

⚠ Įspėjimas

Kai baterijos yra įdedamos pirmą kartą, jūs negalėsite naudoti prietaisu, nes baterijos bus pernelyg išsekę. Jūs turite pirmiausia įkrauti baterijas pastatę ragelį ant stotelės prieš pradėdami juo naudotis.

5.11.2.2 Nustatyti datos formatą

1. Spauskite **menu** budėjimo režime, pereikite **↑** prie **CLOCK&ALARM** (Laikrodis ir žadintuvas) ir spauskite **OK**.
2. **DATE/TIME** (Data / laikas) rodoma. Pereikite **↑** prie **SET FORMAT** (Nustatyti formatą) ir spauskite **OK**.
3. **TIME FORMAT** (Laiko formatas) yra rodoma. Pereikite **↑** prie **DATE FORMAT** (Datos formatas) ir spauskite **OK**.
4. Pereikite **↑** norėdami pasirinkti **DD/MM** arba **MM/DD** ir spauskite **OK** norėdami patvirtinti pasirinkimą.
 - Patvirtinimo tonas pasigirsta ir ekranas sugrįžta į **SET FORMAT** (Nustatyti formatą) meniu.

5.11.3 Nustatyti žadintuvą

1. Spauskite **menu** budėjimo režime, pereikite **↑** prie **CLOCK&ALARM** (Laikrodis ir žadintuvas) ir spauskite **OK**, pereikite **↑** prie **ALARM** (Žadintuvas) ir spauskite **OK**.
2. Pereikite **↑** prie **OFF** (Išjungtas), **ON ONCE** (Ijungtas kartą) arba **ON DAILY** (Ijungtas kasdien) ir spauskite **OK**.
3. Jei pasirinksite **ON ONCE** (Ijungtas kartą) arba **ON DAILY** (Ijungtas kasdien), įveskite laiką (VV-MM) žadintuvui ir spauskite **OK** norėdami patvirtinti.
 - Patvirtinimo tonas pasigirsta ir ekranas sugrįžta į prieš tai buvusį meniu.

ⓘ Pastaba

Žadintuvo signalas skambės vieną minutę, kai žadintuvo laikas pasiekiamas. Norėdami nutildyti žadintuvą, spauskite bet kurį mygtuką ragelyje.

5.11.4 Nustatyti žadintuvo toną

1. Spauskite **menu** budėjimo režime, pereikite **↑** prie **CLOCK&ALARM** (Laikrodis ir žadintuvas) ir spauskite **OK**, pereikite **↑** prie **ALARM** (Žadintuvas) ir spauskite **OK**.
2. Pereikite **↑** prie **MELODY 1**, **MELODY 2** arba **MELODY 3** ir spauskite norėdami patvirtinti.
 - Patvirtinimo tonas pasigirsta ir ekranas sugrįžta į prieš tai buvusį meniu.

... NAUDOKITĖS SAVO TELEFONU DAUGIAU

1. Spauskite norėdami užimti liniją ir spauskite norėdami atidaryti telefonų knygos sąrašą.
 - Telefonų knygos įrašai rodomi abėcėlės tvarka.
2. Pereikite norėdami pasirinkti įrašą, tuomet spauskite .
3. Įveskite plėtinį.
 - Kiekvienas skaitmuo sumirksi parodant numerio surinkimą.

5.11 Laikrodžio ir žadintuvo nustatymas

Ši funkcija leidžia jums nustatyti datą, laiką ir žadintuvo nustatymus savo telefonui. Numatytoji data ir laikas yra 01/01 ir 00:00 atitinkamai.

5.11.1 Datos ir laiko nustatymas

1. Spauskite budėjimo režime, pereikite prie **CLOCK&ALARM** (Laikrodis ir žadintuvas) ir spauskite , spauskite norėdami įeiti į **DATE/TIME** (Data / laikas).
2. Paskutinė išsaugota data yra rodoma. Įveskite dabartinę datą (DD/MM) ir spauskite .
3. Paskutinis išsaugotas laikas rodomas. Įveskite dabartinį laiką (VV-MM) ir spauskite norėdami patvirtinti.
 - Patvirtinimo tonas pasigirsta ir ekranas grįžta į prieš tai buvusį meniu.

Pastaba

Numatytasis laikas yra 24 valandų formato. Jei 12 valandų formatas pasirenkamas, naudokite norėdami pereiti tarp AM (ryto valandos) ir PM vakaro valandos. Klaidos signalas pasigirs, jei neteisingas skaitmuo įvedamas į datos / laiko laukelius.
Valandos: nuo 00 iki 23; minutės: nuo 00 iki 59.
Dienos: nuo 01 iki 31; mėnesiai: nuo 01 iki 12.

Įspėjimas

Jei telefonas yra prijungtas prie ISDN linijos per adapterį, data ir laikas gali būti atnaujinami po kiekvieno pokalbio. Datos ir laiko galimybė priklauso nuo jūsų tinklo paslaugų tiekėjo. Prašome patikrinti datos ir laiko nustatymus ISDN sistemoje ar susisiekti su savo tinklo paslaugų tiekėju.

5.11.2 Nustatyti laiko ir datos formatą

5.11.2.1 Nustatyti laiko formatą

1. Spauskite budėjimo režime, pereikite prie **CLOCK&ALARM** (Laikrodis ir žadintuvas) ir spauskite .
2. **DATE/TIME** (Data / laikas) rodoma. Pereikite prie **SET FORMAT** (Nustatyti formatą) ir spauskite .
3. **TIME FORMAT** (Laiko formatas) yra rodoma. Spauskite , pereikite norėdami pasirinkti **12HOURS** (12 valandų) ar **24HOURS** (24 valandų).
4. Spauskite norėdami pasirinkti nustatymą.
 - Patvirtinimo tonas pasigirsta ir ekranas sugrįžta į **SET FORMAT** (Nustatyti formatą) meniu.

... NUO KO PRADĖTI

3.3.1 Baterijų įdėjimas

Įspėjimas

Visuomet naudokite AAA įkraunamas baterijas, pridėdamas prie prietaiso. Jei šarminės baterijos naudojamos vietoje įkraunamų baterijų, "WARNING BATT" pasirodys ekrane ir baterijos indikatorius ima mirksėti.

1. Nustumkite baterijų skyrelio dureles.

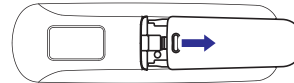

2. Įstatykite baterijas atsižvelgdami į poliškumą kaip nurodyta ir uždarykite dangtelį.

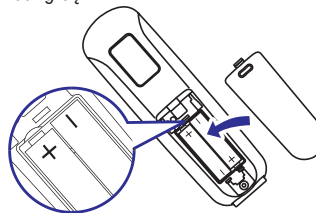

3.3.2 Įkraukite baterijas

Įspėjimas

Prieš pirmą kartą naudojantis rageliu, reikia jį įkrauti mažiausiai 24 valandas. Kai baterijos išsenka, išsikrovusios baterijos sensorius įspėja jus išleisdamas tam tikrą garsą ir mirksinčia baterijos piktograma ekrane. Jei baterijų lygis tampa visai žemas, telefonas automatiškai išsijungia netrukus po signalo ir bet kokia tuo metu naudojama funkcija nėra išsaugoma.

1. Pastatykite ragelį į krovimo dėklą pagrindinėje stotelėje. Pyptelėjimas pasigirsta, kai ragelis padedamas teisingai.
2. Baterijos piktograma mirksi krovimo metu.
3. Baterijos piktograma tampa stabili, kai ragelis pilnai įkraunamas.

Pastaba

Optimalus baterijų gyvavimo laikas (apie 15 valandų) yra pasiekiamas po 3 pilno įkrovimo ir išsikrovimo ciklų, leidžiantis naudotis 12 valandų pokalbio laiko ir 150 valandų budėjimo režimo.

Šio telefono vidaus ir lauko aprėptis yra iki 50 metrų ir 300 metrų atitinkamai. Kai ragelis išnešamas už stotelės aprėpties zonos ir antenos piktograma ima mirksėti.

Patarimas







Jei pokalbio metu pasiekiate aprėpties ribą, pokalbis ima trūkinėti. Paeikite arčiau stotelės.

3.4 Pasisveikinimo režimas

Prieš pirmą kartą naudojantis rageliu, jums reikia sukongfigūruoti jį pagal savo šalį. Pakrovę telefoną keletą minučių, jūs pamatysite užrašą WELCOME įvairiomis kalbomis. Atlikite šiuos veiksmus norėdami sukongfigūruoti savo telefoną.

Pastaba

Priklausomai nuo šalies, **WELCOME** langas gali nepasirodyti. Tokiu atveju jums nereikia pasirinkti šalies, operatoriaus ir kalbos nustatymų. Jūs vis tiek galite atlikti išeinančius skambučius ar priimti įeinančius skambučius be šalies pasirinkimo.

1. Spauskite  norėdami pamatyti šalių sąrašą.
2. Naršykite  po sąrašą norėdami surasti savo šalį.
3. Spauskite  norėdami patvirtinti savo pasirinkimą. (**WAITING** bus rodoma kol numatytieji linijos nustatymai ir meniu kalba pasirinktai šaliai yra automatiškai sukongfigūruojami).
4. Prietaisas pereina į **DATE/TIME** (Datos / laiko) pasirinkimo meniu. Įveskite dabartinę datą (DD/MM) ir spauskite  norėdami patvirtinti.
5. Įveskite laiką (VV:MM) ir spauskite  norėdami patvirtinti. (Laiko formatas, 12 ar 24 valandų, priklauso nuo pasirinktos šalies. Jei 12 valandų režimas pasirinktas, naudokite  norėdami pasirinkti AM (ryto valandos) ir PM (vakaro valandos).
 - Patvirtinimo tonas pasigirsta. Jūsų telefonas persijungia į budėjimo režimą. Jei turite keletą ragelių, šis nustatymas automatiškai atliekamas visiems rageliams.

Patarimas

Jūs galite pakeisti savo šalies nustatymus (žr. 30 puslapį) ir laiko formatą (žr. 32 puslapį) bet kuriuo metu po pirmojo įdiegimo.

3.5 Pakuočių su keletu ragelių naudojimas

Jei nusipirkote pakuotę su keletu ragelių, jūs turėsite papildomų ragelių, kroviklių ir srovės adapterių ir AAA įkraunamų baterijų.

1. Įjunkite kroviklius į rozetę.
2. Įdėkite baterijas pridedamiems rageliams.
3. Įstatykite ragelius į kroviklius norėdami įkrauti baterijas.

5.8.3 Atsiliepti į išorinį skambutį vidinio ryšio metu





1. Vidinio ryšio metu, naujo skambučio tonas pasigirsta, kai yra įeinantis išorinis skambutis.
2. Spauskite  norėdami atsiliepti į išorinį skambutį ir užbaigti vidinį ryšį.
 - Ryšys užmezgamas.

5.8.4 Perjungimas tarp vidinio ir išorinio pokalbio

Pokalbio metu spauskite  norėdami perjungti tarp vidinio ir išorinio pokalbio.

5.8.5 Sukurti trišalį konferencinį pokalbį

Konferencinis pokalbis leidžia jums vieną išorinį pokalbį dalintis su dviem rageliais (per vidinį ryšį). Trys šalys gali dalintis pokalbiu be jokių papildomų paslaugų užsakymo.

1. Pokalbio metu spauskite  norėdami sulaukyti išorinį skambutį (skambintojas jūsų daugiau negirdi).
2. Įveskite ragelio numerį (mygtukai  – ), su kuriuo norite užmegzti konferencinį ryšį.
3. Spauskite  skambančiame ragelyje norėdami atsiliepti į vidinį skambutį, kur abu vidiniai pašnekovai gali kalbėti.
 - Vidinis ryšys užmezgamas.
4. Nuspauskite ir palaikykite  dvi sekundes pirmajame ragelyje norėdami pradėti trišalę konferenciją.
 - **CONFERENCE** bus rodoma ekrane, kai konferencinis skambutis pradedamas.

5.9 Signalo siuntimas

Naudodamiesi šia funkcija jūs galite nustatyti ragelio buvimo vietą, jei jis yra stotelės aprėpties ribose ir jo baterijos yra pakrautos.

1. Ant stotelės spauskite  .
 - Visi priregistruoti rageliai ima skambėti.
2. Suradę ragelį, spauskite bet kurį mygtuką ragelyje norėdami nutraukti signalo siuntimą.

Pastaba

Jei joks mygtukas nepaspaudžiamas 30 sekundžių, ragelis ir stotelė sugrįžta į budėjimo režimą.

Patarimas

Spauskite  ant pagrindinės stotelės dar kartą norėdami sustabdyti signalo siuntimą.

5.10 Rinkimas su plėtiniu

Ši funkcija leidžia jums surinkti plėtinį numerii, išsaugotam telefonų knygoje skambučio metu.

... NAUDOKITĖS SAVO TELEFONU DAUGIAU

3. **CONFIRM?** rodoma ekrane. Spauskite dar kartą norėdami patvirtinti ištrynimą.
- Patvirtinimo tonas pasigirsta.

Pastaba

Spauskite norėdami atšaukti ištrynimą. Ekranas grįžta į skambučių sąrašą.

5.8 Naudojimas vidiniu ryšiu

Įspėjimas

Vidinis ryšys ir skambučių peradresavimas galimas tik tuomet, kai turite ne mažiau kaip du ragelius, priregistruotus prie tos pačios stotelės. Tai leidžia jums atlikti nemokamus vidinius skambučius, peradresuoti išorinius skambučius iš vieno ragelio į kitą ir naudotis konferencinio pokalbio paslauga.

5.8.1 Skambinimas kitam rageliui vidiniu ryšiu

Pastaba

Jei ragelis nepriklauso CD250/250 arba SE250/250 sistemai, ši funkcija gali neveikti.

1. Spauskite budėjimo režime.
 - Jei turite du ragelius, kitas ragelis ima skambėti automatiškai.
 - INT 2345* rodoma, nurodant galimus ragelius vidiniams ryšiu (* nurodo visus ragelius).
2. Jei yra daugiau nei du registruoti rageliai, įveskite ragelio numerį (mygtukai –). Norėdami paskambinti visiems rageliams iš karto, spauskite .
3. Spauskite skambančiame ragelyje.
 - Vidinis ryšys užmezgamas.

5.8.2 Išorinio skambučio peradresavimas kitam rageliui

1. Pokalbio metu spauskite norėdami sulaikyti išorinį skambutį (skambintojas jūsų daugiau negirdi).
2. Įveskite ragelio numerį (mygtukai –), kuriam norite peradresuoti skambutį.
3. Spauskite skambančiame ragelyje norėdami atsilipti į vidinį skambutį, kur abu vidiniai pašnekovai gali kalbėti.
 - Vidinis ryšys užmezgamas.
4. Spauskite pirmajame ragelyje norėdami perkelti išorinį skambutį antrajam rageliui.
 - Išorinis skambutis peradresuojamas.

Pastaba

Jei antrasis ragelis neatsiliepia, spauskite norėdami pratęsti išorinį skambutį.

... NUO KO PRADĖTI

3.6 Meniu struktūra

Grafikas apačioje rodo meniu medžio struktūrą jūsų telefone. Spauskite meniu mygtuką norėdami pasiekti kiekvieną nustatymą. Spauskite norėdami grįžti į prieš tai buvusį meniu lygį. Naudodamiesi naršymo mygtukais naršykite po meniu.

Meniu

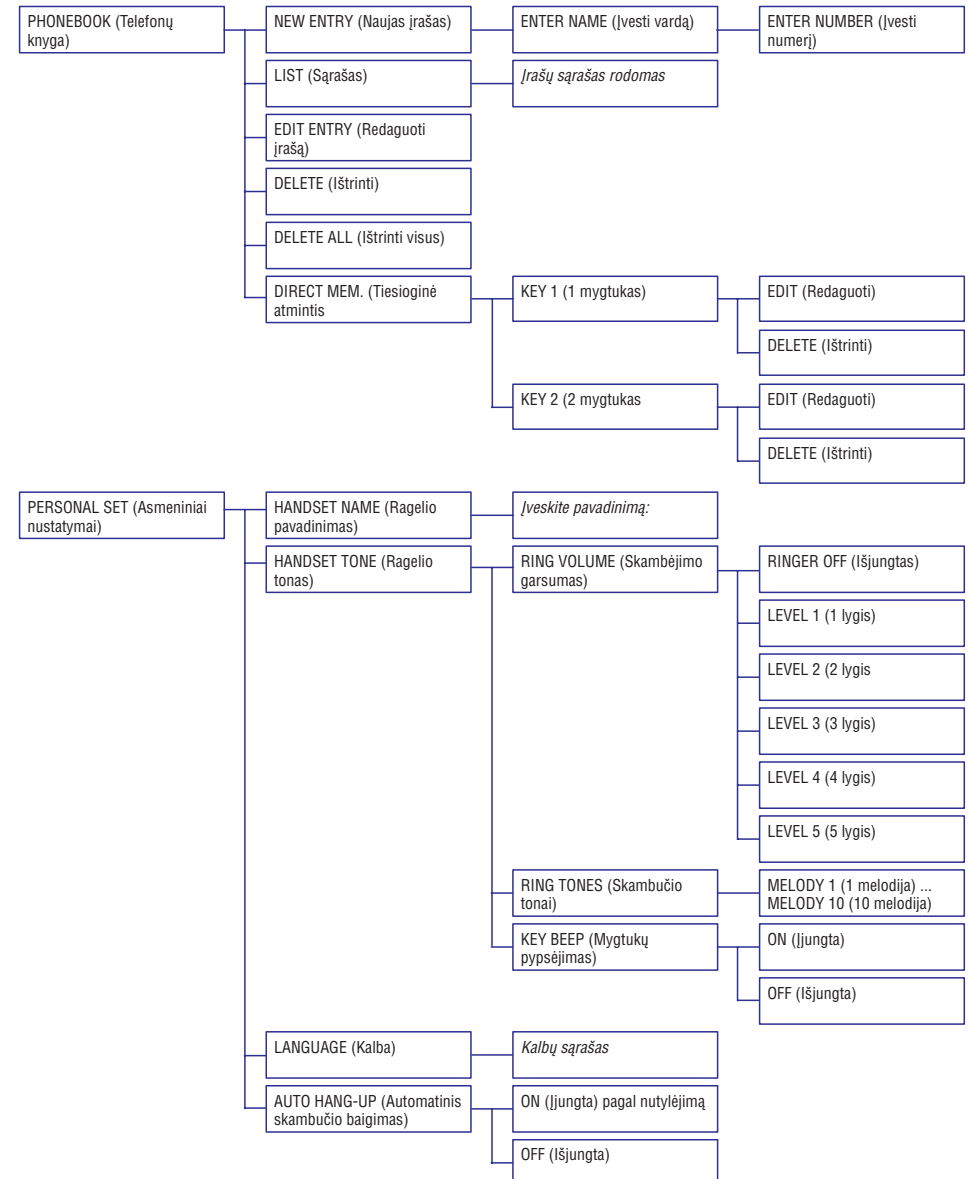

... NUO KO PRADĖTI

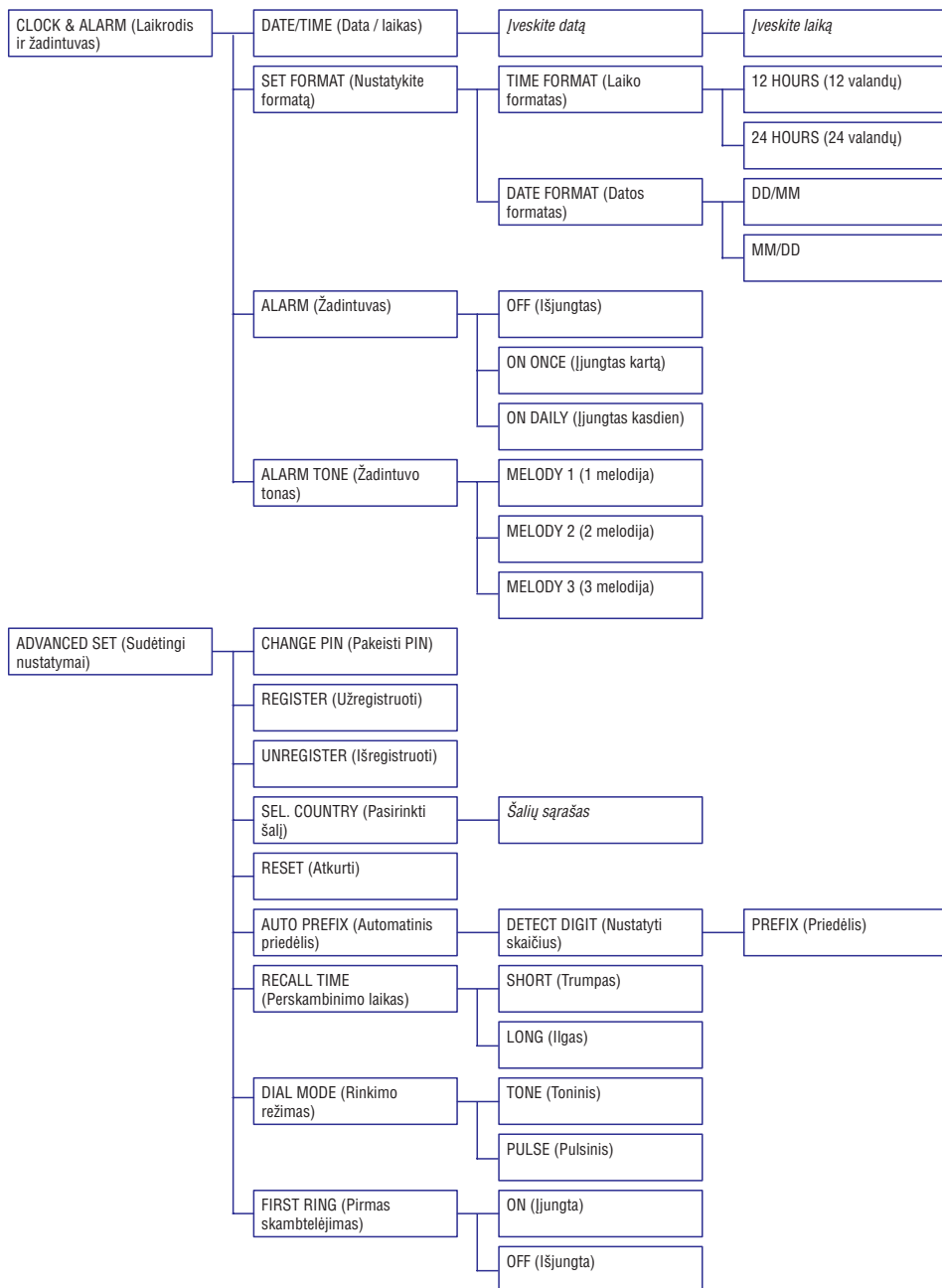

... NAUDOKITĖS SAVO TELEFONU DAUGIAU

☰ Pastaba

Jei skambintojo identifikavimas negalimas arba jei tinklas nepateikia datos ir laiko informacijos, tuomet ši informacija nebus rodoma ryšių duomenų sąrašė. Jei nesate užsisakę skambintojo linijos identifikavimo paslaugos, ryšių duomenų sąrašė jokia informacija nebus rodoma.

5.7.1 Kaip pasiekti ryšių duomenų sąrašą

1. Spauskite budėjimo režime ir pereikite su norėdami peržiūrėti ryšių duomenų sąrašą.
 - Skambučiai (praleisti ir priimti) yra rodomi chronologine tvarka, paskutinis skambutis rodomas sąrašo pradžioje.
2. Norėdami peržiūrėti detales, spauskite .
3. **VIEW** rodoma. Spauskite .
4. Spauskite pakartotinai norėdami pereiti tarp skambučio laiko (datos ir laiko), numerio ir skambintojo vardo. Spauskite bet kuriuo metu norėdami sugrįžti į skambučių sąrašą.

5.7.2 Išsaugoti numerį iš skambučių sąrašo į telefonų knygą

1. Spauskite budėjimo režime, pereikite su norėdami pasirinkti įrašą ir spauskite , pereikite norėdami pasirinkti **SAVE NUMBER** (išsaugoti numerį).
2. **ENTER NAME** (Ivesti vardą) rodoma ekrane.
3. Įveskite kontakto vardą (ne daugiau kaip 12 simbolių) ir spauskite .
4. **ENTER NUMBER** (Ivesti numerį) yra rodomas ir pasirinktas numeris iš skambučių sąrašo rodomas ekrane, numerio laukelyje. Jei reikia, pageduokite numerį.
5. Spauskite .
 - Patvirtinimo tonas pasigirsta ir ekranas grįžta į skambučių sąrašą.

☰ Pastaba

Spauskite norėdami ištrinti paskutinį įvestą skaitmenį ar simbolį.

5.7.3 Ištrinti skambučių sąrašo įrašą

1. Spauskite budėjimo režime, pereikite su norėdami pasirinkti įrašą ir spauskite , pereikite norėdami pasirinkti **DELETE** (Ištrinti) ir spauskite .
2. **DELETE?** rodoma ekrane. Spauskite dar kartą norėdami patvirtinti ištrynimą.
 - Patvirtinimo tonas pasigirsta.







☰ Pastaba

Spauskite norėdami atšaukti ištrynimą. Ekranas grįžta į prieš tai buvusį meniu.

5.7.4 Ištrinti visus skambučių sąrašo įrašus

1. Spauskite budėjimo režime ir spauskite .
2. Perekite prie **DELETE ALL** (Ištrinti visus) ir spauskite .







5.6.2 Išsaugoti numerį iš rinktų numerių sąrašo į telefonų knygą

1. Spauskite  budėjimo režime, pereikite  norėdami pasirinkti įrašą ir spauskite , spauskite  norėdami eiti į **SAVE NUMBER**.
2. **ENTER NAME** (Iveskite vardą) yra rodoma ekrane.
3. Įveskite kontakto vardą (ne daugiau kaip 12 simbolių) ir spauskite .
4. **ENTER NUMBER** (Iveskite numerį) rodoma ekrane ir pasirinktas numeris iš rinktų numerių sąrašo rodomas numerio laukelyje. Jūs galite paredaguoti numerį, jei norite.
5. Spauskite .
 - Patvirtinimo tonas pasigirsta ir ekranas grįžta į prieš tai buvusį meniu.

Pastaba

Spauskite  norėdami ištrinti paskutinį įvestą simbolį. Arba nuspauskite ir palaikykite norėdami ištrinti viską.





5.6.3 Ištrinti numerį iš rinktų numerių sąrašo

1. Spauskite  budėjimo režime, pereikite  norėdami pasirinkti įrašą.
2. Spauskite  norėdami eiti į rinktų numerių sąrašo nustatymus.
3. Pereikite  prie **DELETE** ir spauskite .
4. **DELETE?** rodoma ekrane. Spauskite  dar kartą norėdami patvirtinti ištrynimą.
 - Patvirtinimo tonas pasigirsta.

Pastaba

- Spauskite  norėdami atšaukti ištrynimą. Ekranas grįžta į prieš tai buvusį meniu.

5.6.4 Ištrinti visus rinktus numerius

1. Spauskite  budėjimo režime ir spauskite .
2. Pereikite  prie **DELETE ALL** ir spauskite .
3. **CONFIRM?** rodoma ekrane.
4. Spauskite  norėdami patvirtinti ištrynimą.
 - Patvirtinimo tonas pasigirsta.

Pastaba

Spauskite  norėdami atšaukti ištrynimą. Ekranas grįžta į rinktų numerių sąrašą.

5.7 Naudojimasis ryšių duomenų sąrašu

Ryšių duomenų sąrašas saugo paskutinius 20 išorinių skambučių ir naujų balso pašto žinučių. Kai naršote po sąrašą,  piktograma mirksės naujiems ir neatsilieptiems skambučiams ir bus rodoma visą laiką atsilieptiems skambučiams. Jei esate užsisakę skambintojo linijos identifikavimo paslaugą ir lei skambintojo numeris neįslyptintas, skambintojo vardas (arba numeris) bus rodomas.

4.1 Skambinimas



4.1.1 Išankstinis surinkimas

1. Surinkite numerį (ne daugiau kaip 24 skaitmenų).
2. Spauskite .
 - Skambinimas pradedamas.



Patarimas

Jūs galite pridėti priedėlių numerių pradžioje. Žiūrėkite skyrelį “Priedėlio nustatymas” 36 puslapyje.

4.1.2 Tiesioginis rinkimas

1. Paimkite ragelį ir spauskite . (Arba spauskite  norėdami pradėti skambučių garsiakalbio režime).
2. Surinkite numerį.
 - Skambinimas pradedamas.



4.1.3 Skambinimas iš rinktų numerių sąrašo

1. Spauskite  budėjimo režime.
2. Pereikite  prie įrašo rinktų numerių sąrašo.
3. Spauskite .
 - Skambinimas pradedamas.



4.1.4 Skambinimas iš ryšių duomenų sąrašo

Pastaba



Jums reikia užsisakyti skambintojo linijos identifikavimo paslaugą norėdami matyti skambintojo numerį ar pavadinimą ryšių duomenų sąrašo. (Žiūrėkite “Pasiekti ryšių duomenų sąrašą” 27 puslapyje).

1. Spauskite  budėjimo režime.
2. Pereikite  prie įrašo rinktų numerių sąrašo.
3. Spauskite .
 - Skambinimas pradedamas.

4.1.5 Skambinimas iš telefonų knygos



1. Spauskite  budėjimo režime.
2. Pereikite  prie įrašo telefonų knygoje.
3. Spauskite .
 - Skambinimas pradedamas.

Patarimas

Vietoje naršymo su  per telefonų knygą, jūs galite spausti skaičių mygtuką, atitinkantį pirmąją įrašo raidę, kurį norite surasti. Pavyzdžiui, paspaudus  parodys įrašus, prasidedančius A raide. Paspaudus  dar kartą, pamatysite įrašus, prasidedančius B raide ir t.t.

4.1.6 Rinkimas iš telefonų knygos kalbant telefonu

Jūs galite skambinti telefonu, kai kalbate. Jūs galite naudotis tuo, pavyzdžiui, kad nusiųstumėte išplėstinį numerį.

1. Kalbėdami telefonu, spauskite  norėdami įeiti į telefonų knygą.
2. Naršykite  po telefonų knygą.
3. Spauskite  norėdami rinkti numerį.

4.1.7 Skambinimas iš tiesioginės atminties numerių

Budėjimo režime, nuspauskite ir palaikykite  arba  norėdami surinkti tiesioginės atminties numerį.

☰ Pastaba

Žiūrėkite skyrelį 5.5.6 norėdami sužinoti kaip išsaugoti, redaguoti ir ištrinti tiesioginės atminties numerius.

4.1.8 Įvesti pauzę rinkime

Nuspauskite  norėdami įvesti pauzę po vieno ar daugiau skaitmenų rinkimo sekoje.

4.2 Atsiliepti į skambutį

⚡ Pavojus

Kai ragelis skamba įeinančio skambučio metu, nelaikykite ragelio per arti prie ausies, nes skambėjimo garsas gali pažeisti klausą.

Kai telefonas skamba, spauskite .

- Skambutis sujungiamas.

☰ Pastaba

Įeinantis skambutis turi pirmenybę prieš kitus veiksmus. Kai yra įeinantis skambutis, kiti veiksmai, tokie kaip telefono nustatymų reguliavimas, naršymas po meniu ir t.t. bus nutraukti.

4.2.1 Atsiliepiamas naudojant laisvų rankų įrangą





⚡ Pavojus

Laisvų rankų įrangos aktyvavimas gali staiga labai stipriai padidinti garsumo lygį. Nelaikykite ragelio arti prie ausies.











Kai telefonas skamba, spauskite .

- Laisvų rankų garsiakalbis aktyvuojamas.











☰ Pastaba

Priklausomai nuo šalies, jūsų telefone gali būti išsaugoti **VOICEMAIL** ir/ar **INFO 1** numeriai. Kai išsaugoti, šie numeriai automatiškai priskiriami tiesioginės atminties numeriams kaip  mygtukas (**VOICEMAIL** – balso paštas) ir / ar  mygtukas (**INFO 1**). Jei užsisakote šias paslaugas, tai leidžia jums surinkti tiesioginį balso pašto numerį ir ar informacijos paslaugų numerį naudojant mygtukus  ir / ar .

5.5.6.1 Pridėti / redaguoti tiesioginės atminties numerius

1. Spauskite  budėjimo režime, pereikite  prie **PHONEBOOK** ir spauskite , pereikite  prie **DIRECT MEM.** ir spauskite .
2. Pereikite  prie **KEY 1** arba **KEY 2** ir spauskite .
 - Išsaugotas numeris rodomas (jei yra).
3. Spauskite  norėdami įeiti į tiesioginės atminties meniu.
4. Spauskite  norėdami įeiti į **EDIT** (Redaguoti).
5. Pereikite  prie vardo, poredaguokite ir spauskite  norėdami patvirtinti.
 - Patvirtinimo tonas pasigirsta ir ekranas grįžta į prieš tai buvusį meniu.



5.5.6.2 Ištrinti teisioginės atminties numerį

1. Spauskite  budėjimo režime, pereikite  prie **PHONEBOOK** ir spauskite , pereikite  prie **DIRECT MEM.** ir spauskite .
2. Pereikite  prie **KEY 1** arba **KEY 2** ir spauskite .
 - Išsaugotas numeris rodomas (jei yra).
3. Spauskite  norėdami įeiti į tiesioginės atminties meniu.
4. Pereikite  prie **DELETE** ir spauskite .
5. **CONFIRM?** rodoma ekrane.
6. Spauskite  norėdami patvirtinti ištrynimą.
 - Patvirtinimo tonas pasigirsta ir ekranas grįžta į prieš tai buvusį meniu.

5.6 Naudojimas rinktų numerių sąrašu

Rinktų numerių sąrašas saugo paskutinius 10 rinktų numerių. Ne daugiau kaip 24 skaitmenys gali būti rodomi kiekvienam įrašui.



5.6.1 Kaip pasiekti rinktų numerių sąrašą

1. Spauskite  norėdami įeiti į rinktų numerių sąrašą ir spauskite  norėdami naršyti po jį.
 - Paskutinis rinktas numeris rodomas pirmiausia rinktų numerių sąrašė. Jei rinktas numeris atitinka telefonų knygos įrašą, vardas bus rodomas.









☰ Pastaba

Spauskite  norėdami sugrįžti į budėjimo režimą.









* Patarimas

Atitinkantį pirmąjį įrašo raidę, kurį norite surasti. Pavyzdžiui, paspaudus  parodys įrašus, prasidedančius A raide. Paspaudus  dar kartą,  pamatysite įrašus, prasidedančius B raide ir t.t.

5.5.3 Redaguoti telefonų knygos įrašą

1. Spauskite  budėjimo režime, pereikite  prie **PHONEBOOK** ir spauskite , spauskite  norėdami įeiti į **EDIT ENTRY** ir spauskite .
2. Pereikite  prie įrašo, kurį norite redaguoti.
3. Spauskite  norėdami pamatyti vardą. Paredaguokite vardą ir spauskite  norėdami patvirtinti.
4. Paredaguokite numerį ir spauskite  norėdami patvirtinti.
 - Patvirtinimo tonas pasigirsta.







5.5.4 Ištrinti telefonų knygos įrašą

1. Spauskite  budėjimo režime, pereikite  prie **PHONEBOOK** ir spauskite , spauskite  norėdami įeiti į **DELETE** ir spauskite .
2. Pereikite  prie įrašo, kurį norite ištrinti ir spauskite .
3. **DELETE?** rodoma ekrane. Spauskite  dar kartą norėdami patvirtinti ištrynimą.
 - Patvirtinimo tonas pasigirsta.

☰ Pastaba

Spauskite  norėdami atšaukti ištrynimą. Telefonas grįžta į telefonų knygos sąrašą.



5.5.5 Ištrinti visus telefonų knygos įrašus

1. Spauskite  budėjimo režime, pereikite  prie **PHONEBOOK** ir spauskite .
2. Pereikite  prie **DELETE ALL** ir spauskite .
3. **DELETE?** rodoma ekrane. Spauskite  dar kartą norėdami patvirtinti ištrynimą.
 - Patvirtinimo tonas pasigirsta.

☰ Pastaba

Spauskite  norėdami atšaukti ištrynimą. Telefonas grįžta į telefonų knygos sąrašą.

5.5.6 Pasiiekti tiesioginę atmintį

Šiame telefone yra du tiesioginės atminties numeriai (mygtukai  ir ), saugomi telefonų knygos atmintyje. Ilgas šių mygtukų paspaudimas budėjimo režime surenka išsaugotą numerį.

4.2.2 Laukiantis skambutis

Jei esate užsisakę laukiančio skambučio paslaugą, ausinėje girdėsite pyptelėjimą, kai yra antras įeinantis skambutis. Skambintojo numeris arba vardas bus rodomas jei esate užsisakę skambintojo linijos identifikavimo paslaugą (CLI). Prašome susisiekti su savo tinklo paslaugų tiekėju norėdami gauti daugiau informacijos apie šią paslaugą.

Norėdami atsilipti į antrą skambutį, spauskite  ir tuomet .

- Pirmasis skambutis sulaikomas ir esate sujungiami su antruoju skambučiu.

ARBA

Spauskite  ir tuomet  norėdami baigti dabartinį pokalbį ir atsilipti į antrąjį skambutį.

4.3 Užbaigti pokalbį

Norėdami baigti pokalbį, spauskite .

- Pokalbis baigiamas.

* Patarimas

Kai automatinis pokalbio baigimas įjungtas, jūs galite tiesiog pastatyti ragelį ant kroviklio ar stotelės norėdami užbaigti pokalbį. Ši funkcija yra aktyvuota pagal nutylėjimą.

☰ Pastaba

Skambučio trukmė (MM-SS) bus rodoma ragelio ekrane maždaug penkias sekundes.

5. NAUDOKITĖS SAVO TELEFONU DAUGIAU

5.1 Įjungti / išjungti ragelį

Spauskite ne mažiau kaip vieną sekundę norėdami įjungti ragelį. Norėdami jį išjungti, nuspauskite ir palaikykite budėjimo režime ne mažiau kaip penkias sekundes.

5.2 Klaviatūros užrakinimas / atrakinimas

Nuspauskite ir palaikykite tris sekundes norėdami užrakinti / atrakinti klaviatūrą budėjimo režime.

5.3 Teksto ar skaičių įvedimas

Kai pasirenkate laukelį, kuriame galite įvesti tekstą, jūs galite įvesti raides, kurios parašytos ant mygtukų, spausdami atitinkamus mygtukus vieną ar daugiau kartų. Pavyzdžiui, norėdami įvesti vardą "PAUL":

1. Spauskite vieną kartą: P
2. Spauskite vieną kartą: PA
3. Spauskite du kartus: PAU
4. Spauskite tris kartus: PAUL

Šioje lentelėje pateikiamas simbolių priskyrimas teksto ar skaičių įvedimui:

Mygtukai	Priskirti simboliai	Mygtukai	Priskirti simboliai
	Tarpas 1 # < >		M N O 6 Ń
	A B C 2 Æ		P Q R S 7
	D E F 3		T U V 8
	G H I 4		W X Y Z 9 Ø
	J K L 5		0 / + - * \

☹ Pastaba

Ekrane # rodoma kaip .

⚙ Patarimas

Spauskite norėdami ištrinti paskutinį skaičių ar simbolį, arba nuspauskite ir palaikykite jį norėdami ištrinti viską.

5.4 Veiksmai pokalbio metu

Kai kurios funkcijos galimos pokalbio metu. Galimos funkcijos yra:

5.4.1 Pareguliuoti ausinės ir garsiakalbio garsumą

Pokalbio metu spauskite norėdami pasirinkti lygį nuo LEVEL 1 iki LEVEL 5.

5.4.2 Išjungti / įjungti mikrofoną

Kai mikrofonas išjungtas, jūsų pašnekovas negali jūsų girdėti.

1. Pokalbio metu spauskite norėdami išjungti mikrofoną.
2. Spauskite dar kartą norėdami įjungti mikrofoną.

... NAUDOKITĖS SAVO TELEFONU DAUGIAU

5.4.3 Įjungti / išjungti garsiakalbio režimą

⚡ Pavojus

Laisvų rankų įrangos aktyvavimas gali staiga labai stipriai padidinti garsumo lygį. Nelaikykite ragelio arti ausies.

1. Pokalbio metu spauskite norėdami įjungti garsiakalbį.
2. Spauskite dar kartą norėdami išjungti garsiakalbį.

5.5 Naudojimasis telefonų knyga

Jūsų telefonas gali išsaugoti iki 100 telefonų knygos įrašų. Kiekvienas telefonų knygos įrašas gali turėti ne daugiau kaip 24 skaitmenų telefono numerį ir 12 simbolių vardą.

☹ Pastaba

Jei turite keletą telefono ragelių, telefonų knygą vienu metu gali pasiekti tik vienas.

5.5.1 Išsaugoti kontaktą telefonų knygoje

1. Spauskite budėjimo režime, pereikite prie **PHONEBOOK** ir spauskite , spauskite norėdami įeiti į **NEW ENTRY**.
2. **ENTER NAME** (Įveskite vardą) rodoma ekrane.
3. Įveskite kontakto vardą (ne daugiau kaip 12 simbolių) ir spauskite .
4. **ENTER NUMBER** (Įveskite numerį) rodomas ekrane.
5. Įveskite numerį (ne daugiau kaip 24 skaitmenys) ir spauskite .
 - Patvirtinimo tonas pasigirsta.

☹ Pastaba

Spauskite norėdami ištrinti paskutinį skaitmenį ar simbolį, arba nuspauskite ir palaikykite norėdami ištrinti viską. Norėdami grįžti į budėjimo režimą, spauskite ilgiau nei penkias sekundes.

⚙ Patarimas

Jūs negalite išsaugoti naujo telefonų knygos įrašo, kai atmintis pilna. Tokiu atveju jums reikia ištrinti esamų telefonų knygos įrašų, kad turėtumėte vietos naujiems.

5.5.2 Pasiekti telefonų knygą

1. Spauskite budėjimo režime ir pereikite su norėdami naršyti po telefonų knygą.
 - Telefonų knygos įrašai rodomi abėcėlės tvarka.
2. Norėdami peržiūrėti detales, spauskite . Spauskite norėdami parodyti likusius skaitmenis, jei įrašą sudaro daugiau nei 12 skaitmenų.