

B5/12

PHILIPS

Fidelio

“Soundbar” garsiakalbis



Bevielai atskirti
garsiakalbiai bei žemų
dažnių garsiakalbis



Bevelis muzikos
transliavimas per
“Bluetooth”



Naudojimosi instrukcijų knygelė

Visuomet esame šalia, kad padėtume jums

Užregistruokite savo prietaisą ir gaukite pagalbą internete
www.philips.com/support

**Klausimai?
Susisiekite
su Philips**

PHILIPS

Turinys

1. Svarbi informacija	3	5. Naudokitės savo “SoundBar” sistema ...	13
Saugumas	3	Garsumo reguliavimas	13
Produkto priežiūra	4	Garso pasirinkimas.....	13
Aplinkosaugos informacija	4	MP3 grotuvas.....	14
Atitikties informacija	4	Garso grojimas per “Bluetooth”	15
Papildoma pagalba	4	“Bluetooth” prijungimas per NFC	16
2. Jūsų “SoundBar” sistema	5	Automatinis budėjimo režimas	16
Pagrindinis įrenginys.....	5	Ekranu ryškumo nustatymas	16
Nuotolinio valdymo pultas.....	5	Gamyklinių nustatymų grąžinimas.....	16
Bevieliai nešiojami garsiakalbiai	6	6. Programinės įrangos atnaujinimas	17
Bevielis žemų dažnių garsiakalbis.....	7	Patikrinti programinės įrangos versiją.....	17
Jungtys	7	Atnaujinti programinę įrangą naudojant USB įrenginį.....	17
3. Prijungimas ir nustatymas	8	7. Tvirtinimas prie sienos	18
Nešiojamų garsiakalbių įkrovimas	8	Tvirtinimas prie sienos	18
“Suporavimas” su žemų dažnių garsiakalbiu/garsiakalbiais.....	9	8. Techniniai duomenys	19
Garsiakalbių pastatymas.....	9	9. Trikčių šalinimas	20
Prijungimas prie televizoriaus	10	10. Prekiniai ženklai	22
Skaitmeninių įrenginių prijungimas HDMI jungtimi	10		
Televizoriaus bei kitų įrenginių garso prijungimas	11		
4. Erdvinis suregulavimas.....	12		
1 žingsnis: nustatykite klausymo zoną	12		
2 žingsnis: nustatykite erdvinį “surround” garsiakalbių pozicijas	12		

1. Svarbi informacija

Prieš naudojantis produktu perskaitykite ir įsisavinkite visą informaciją, esančią instrukcijose. Jeigu produktas suges dėl to, jog neteisingai naudojotės instrukcijomis, garantija produktui negalios.

Saugumas

Rizika sukelti elektros iškravą arba gaisrą!

- Neleiskite produktui ar įvairiems jo priedams būti paveiktiems vandens ar lietaus. Šalia produkto niekada nelaikykite indų su skysčiais, tokių kaip vazų ir pan. Išsiliejus skysčiui ant produkto, nedelsiant atjunkite įrenginį iš maitinimo šaltinio. Prieš pradėdami naudoti įrenginį, susisiekite su Philips Klientų aptarnavimo specialistais, kurie patikrins Jūsų produktą prieš tolimesnį naudojimą.
- Niekuomet nelaikykite produkto, nuotolinio valdymo pulto arba baterijų prie atviros ugnies arba kitų karštų skleidžiančių šaltinių, tame tarpe ir tiesioginiuose saulės spinduliuose.
- Niekuomet jokiais objektais neuždenkite produkto vėdinimo ar kitų angų.
- Jei pagrindinis maitinimo laidas arba prailgintuvas yra naudojamas kaip pagrindinis atjungimo prietaisas, jis visuomet turi būti veikiantis.
- Žaibo, didelės audros metu išjunkite įrenginį iš elektros tinklo.
- Atjungdami maitinimo laidą visuomet traukite už kištuko, o ne už paties laido.

Rizika sukelti trumpą jungimą arba gaisrą!

- Prieš prijungiant produktą prie maitinimo šaltinio, įsitikinkite, kad maitinimo šaltinis yra tokios pačios įtampos kaip ir įtampa, nurodyta šio įrenginio apačioje arba gale. Niekada nejunkite įrenginio prie skirtingos įtampos elektros šaltinio.

Rizika susižeisti arba sugadinti šį įrenginį!

- Esant ant sienos montuojamiems produktams, naudokitės tik komplekte pateiktu laikikliu. Pritvirtinkite laikiklį prie sienos, galinčios atlaikyti bendrą įrenginio bei laikiklio svorį. WOOX Innovations neprisiima jokios atsakomybės dėl netinkamo montavimo ant sienos, dėl kurio nutinka nelaimingi atsitikimai, atsiranda sužalojimai bei pažeidimai.

- Niekuomet nestatykite įrenginio ant maitinimo laidų arba kitų elektros prietaisų.
- Jeigu įrenginys yra transportuojamas žemesnėje nei 5°C temperatūroje, išpakuokite jį ir prieš prijungdami prie maitinimo šaltinio įsitikinkite, kad Jūsų įrenginys pasiekė kambario temperatūrą.
- Kai kurios šio įrenginio dalys gali būti pagamintos iš stiklo. Elkitės atsargiai, norėdami išvengti sužeidimų ir gedimų.

Perkaitimo rizika!

- Niekada nestatykite produkto uždaroje vietoje. Visada palikite laisvos vietos aplink produktą, kad jis galėtų ventiliuotis. Įsitikinkite, kad įrenginio ventiliacijos angų neuždengia užuolaidos ar kiti daiktai.

Užteršimo rizika!

- Nemaišykite baterijų (senų ir naujų, anglies ir cinko ir pan.).
- Gali kilti sprogimo pavojus, jeigu baterija yra pakeista neteisingai. Pakeiskite tik tokia pačia arba tokio paties tipo baterija.
- Išimkite baterijas, jeigu jos yra išsikrovusios arba jeigu nuotolinio valdymo pultas nebus naudojamas ilgą laiką.
- Baterijose yra cheminių medžiagų, kuriomis turi būti tinkamai atsikratoma.

Rizika praryti baterijas!

- Šiame produkte/nuotolinio valdymo pulte gali būti monetos formos baterija, kuri netyčia gali būti praryta. Baterijas visuomet laikykite vaikams nepasiekiamose vietose! Prarytos baterijos gali sukelti rimtus sužeidimus arba mirtį. Per dvi valandas nuo nurijimo momento gali atsirasti rimti vidiniai nudegimai.
- Jei įtariate, kad baterija buvo praryta ar ji pateko į kitas kūno vietas, nedelsiant kreipkitės į medikus.
- Kai keičiate baterijas, įsitikinkite, jog senosios ar naujosios baterijos yra vaikams nepasiekiamoje vietoje. Pakeitę patikrinkite, ar tvirtai uždarėte baterijų skyrelį.
- Jei negalite tvirtai uždaryti baterijų skyrelio, nustokite naudotis prietaisu. Laikykite jį vaikams nepasiekiamoje vietoje ir susisiekite su gamintoju.



Tai II-os KLASĖS prietaisas su dviguba izoliacija, be žemėjimo.

Produkto priežiūra

Produkto valymui naudokite tik mikro pluošto medžiagą.

Aplinkosaugos informacija

Seno produkto ir baterijų išmetimas



Jūsų produktas pagamintas iš aukštos kokybės medžiagų ir komponentų, kurie gali būti perdirbami ir naudojami dar kartą.



Kai prie produkto randate šį nubrauktą šiukšlių konteinerio ženklą, tai reiškia, kad produktas pagamintas pagal Europos Direktyvą 2012/19/EU.



Šis simbolis reiškia, kad Jūsų įrenginyje yra integruota įkraunama baterija, kuri yra apibrėžta Europos Direktyvoje 2013/56/EU ir kuri negali būti išmetama kartu su įprastomis buitinėmis atliekomis. Mes stipriai rekomenduojame nunešti savo produktą į oficialų surinkimo punktą arba Philips paslaugų centrą, kur įkraunama baterija bus profesionaliai išimta.

Pasidomėkite vietinėmis elektros ir elektronikos produktų bei įkraunamų baterijų atsikratymo/išmetimo taisyklėmis. Laikykitės vietinių taisyklių ir niekuomet nemeskite seno produkto kartu su kitomis buitinėmis atliekomis. Teisingas atsikratymas senais produktais bei įkraunamomis baterijomis padės sumažinti neigiamas pasekmes gamtai ir žmonių sveikatai.

Atitikties informacija

CE 0560

Šis įrenginys atitinka Europos Bendrijos nustatytus reikalavimus radijo trikdžiams.

WOOX Innovations pareiškia, jog šis gaminys atitinka esminius reikalavimus ir kitas nuostatas, numatytas 1999/5/EC Direktyvoje. Europos Bendrijos Atitikimo deklaracijos kopiją PDF formatu galite parsisiųsti iš www.p4c.philips.com.

Papildoma pagalba

Philips teikia papildomą pagalbą internetu. Apsilankykite mūsų interneto svetainėje, adresu www.philips.com/support, kurioje galėsite:

- Parsisiųsti išsamias instrukcijas ir greitos pradžios gidą
- Peržiūrėti mokomuosius vaizdo įrašus (galimi tik tam tikriems modeliams)
- Rasti atsakymus į dažniausiai užduodamus klausimus (DUK)
- Užduoti mums klausimą elektroniniu paštu
- Pasikalbėti su mūsų klientų aptarnavimo vadybininkais

Laikykitės internetinėje svetainėje esančių nuorodų, kad pasirinktumėte norimą kalbą, tuomet įveskite savo produkto modelio numerį.

Arba susisiekite su Philips Klientų Aptarnavimo Centru savo šalyje. Prieš susisiekiant, užsirašykite savo produkto modelio bei serijinį numerį. Šią informaciją galite rasti savo produkto galinėje dalyje arba apačioje.

2. Jūsų “SoundBar” sistema

Sveikiname įsigijus šį įrenginį ir sveiki prisijungę prie Philips! Jeigu norite gauti pilną Philips teikiamą pagalbą, užregistruokite savo “SoundBar” sistemą www.philips.com/welcome tinklapyje internete.

Pagrindinis įrenginys

Šiame skyriuje bus apžvelgtas pagrindinis įrenginys.

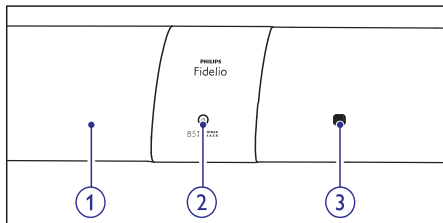

1. Valdymo skydelio ekranėlis

2. (Standby-On/Budėjimo režimo indikatorius)

Kai įrenginys yra budėjimo režime, budėjimo (angl. standby) indikatoriaus lemputė yra raudona.

3. NFC žymėjimas

Spustelkite NFC funkciją turintį įrenginį ant šio žymėjimo, norėdami atlikti “Bluetooth” sujungimą.

Nuotolinio valdymo pultas

Šiame skyriuje bus apžvelgtas nuotolinio valdymo pultas.

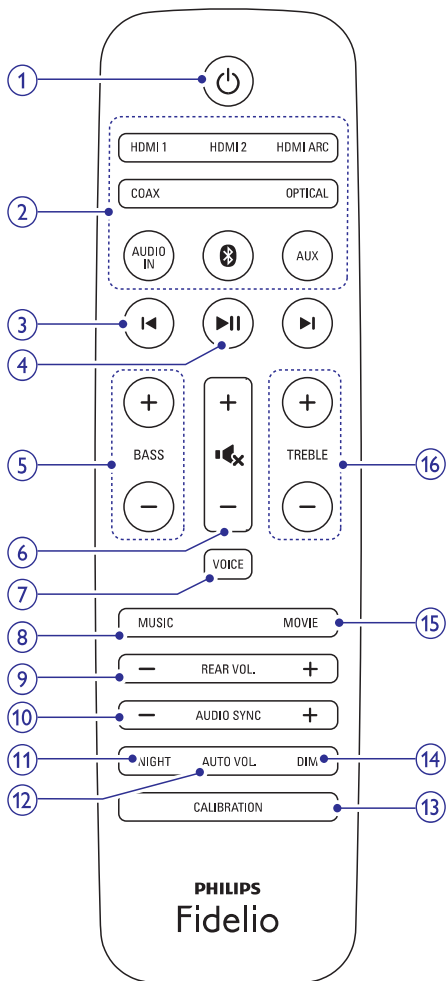

1.

“SoundBar” sistemos įjungimas arba išjungimas į budėjimo režimą.

2. Šaltinio mygtukai

- **HDMI ARC:** Įvesties šaltiniu pasirinkti HDMI ARC jungtį.
- **HDMI 1:** Įvesties šaltiniu pasirinkti HDMI 1 jungtį.

... Jūsų “SoundBar” sistema

- **HDMI 2:** Įvesties šaltiniu pasirinkti HDMI 2 jungtį.
 - **COAX:** Garso (audio) įvesties šaltiniu pasirinkti bendraašį (coaxial) sujungimą.
 - **OPTICAL:** Garso (audio) įvesties šaltiniu pasirinkti optinę jungtį.
 - **AUDIO IN:** Garso (audio) įvesties šaltiniu pasirinkti MP3 (3.5mm lizdo) sujungimą.
 - **🔊:** Tik su “Bluetooth” pagrindiniame įrenginyje: Įjungti “Bluetooth” režimą.
 - **AUX:** Garso (audio) įvesties šaltiniu pasirinkti AUX sujungimą.
- 3. ⏪ / ⏩**
Tik su “Bluetooth” pagrindiniame įrenginyje: “peršokti” prie buvusio/tolimesnio takelio.
- 4. ▶ ||**
Tik su “Bluetooth” pagrindiniame įrenginyje: groti, laikinai sustabdyti arba tęsti grojimą.
- 5. BASS +/-**
Padidinti arba sumažinti žemus dažnius pagrindiniame įrenginyje.
- 6. Garsumo lygio reguliavimas**
- +/-: Padidinti arba sumažinti garsumo lygį.
 - 🔊: išjungti garsą arba jį grąžinti.
- 7. VOICE**
- Spauskite, norėdami pasirinkti švaraus balso garso režimą.
 - Spauskite ir laikykite nuspaudę, norėdami įjungti arba išjungti **CLOSE TO ME** (“arti manęs”) garso režimą.
- 8. MUSIC**
Pasirinkti stereo garso režimą.
- 9. REAR VOL. +/-**
Spauskite, norėdami padidinti arba sumažinti per nešiojamus kairįjį ar dešinjį garsiakalbį grojamą garsą (veiks tik tada, kai nešiojami kairysis bei dešinysis garsiakalbiai yra bevieliu būdu prijungti prie pagrindinio įrenginio (arba įjungtas **SURROUND ON DEMAND** režimas)).
- 10. AUDIO SYNC +/-**
Padidinkite arba sumažinkite garso atidėjimą, kad jis sutaptų su rodomu vaizdu.
- 11. NIGHT**
Įjunkite arba išjunkite naktinį režimą.

12. AUTO VOL

Įjunkite arba išjunkite automatinio garsumo reguliavimo režimą.

13. CALIBRATION

- Spauskite ir laikykite nuspaudę, norėdami aktyvuoti klausymosi vietos nustatymą.
- Spauskite tris kartus, norėdami aktyvuoti kairiojo bei dešiniojo nešiojamų garsiakalbių pozicijos vietos nustatymą.

14. DIM

Pasirinkti “SoundBar” sistemos valdymo skydelio ekranėlio ryškumą.

15. MOVIE

Pasirinkti erdvinį garsą.

16. TREBLE +/-

Padidinti arba sumažinti aukštus dažnius pagrindiniame įrenginyje.

Bevieliai nešiojami garsiakalbiai

Ši “SoundBar” sistema turi du bevielius nešiojamus garsiakalbius (kairys ir dešinys).

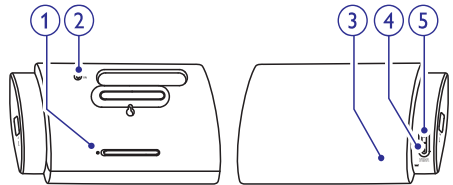

*Viršuje esančiame paveikslėlyje yra pavaizduotas kairysis nešiojamas garsiakalbis.

1. Atstatymo (Reset) mygtukas

Spauskite aštrių smeigtuku, norėdami grąžinti savo nešiojamam garsiakalbiui gamyklinius nustatymus.

2. ON

- Spauskite, norėdami įjungti nešiojamą garsiakalbį, jei jis automatiškai išsijungė į budėjimo režimą.
- Spauskite ir laikykite nuspaudę, norėdami išjungti nešiojamą garsiakalbį į budėjimo režimą.

3. Garsiakalbio LED indikatorius:

- **Mirksi pakaitomis raudona ir oranžine spalvomis:** jei nešiojamas garsiakalbis nėra bevieliu būdu prijungtas prie pagrindinio įrenginio.

... Jūsų “SoundBar” sistema

- **Įsižiebia balta spalva:** kai nešiojamas garsiakalbis bevieliu būdu yra prijungtas prie pagrindinio įrenginio arba kuomet baterijos įkrovimas yra pilnas arba daugiau kaip 30%.
- **Įsižiebia raudona spalva:** kuomet likęs baterijos įkrovimas yra mažiau kaip 30%.
- **Mirksi raudona spalva:** kuomet likęs baterijos įkrovimas yra mažiau kaip 10%.
- **Įsižiebia oranžinė spalva:** kuomet nešiojamas garsiakalbis yra įkraunamas (tik tuomet, kai nešiojamas garsiakalbis yra padėtas/prijungtas prie pagrindinio įrenginio).

4. SURROUND ON DEMAND mygtukas / LED indikatorius:

- Spauskite, norėdami perjungti nešiojamą garsiakalbį į **SURROUND ON DEMAND** režimą.
- LED indikatorius įsižiebs, kuomet nešiojamas garsiakalbis įjungtas į **SURROUND ON DEMAND** režimą.

5. mygtukas / LED indikatorius:

- Spauskite, norėdami perjungti nešiojamą garsiakalbį į “Bluetooth” režimą.
- LED indikatorius mirksės, kuomet nešiojamas garsiakalbis bus įjungtas į “Bluetooth” režimą, tačiau nėra prijungta jokių “Bluetooth” įrenginių.
- LED indikatorius įsižiebs, kuomet nešiojamas garsiakalbis bus įjungtas į “Bluetooth” režimą ir bus prijungta “Bluetooth” įrenginių.

Pastaba

- Jei nešiojamame garsiakalbyje nuspausite  mygtuką, nešiojamas garsiakalbis atsijungs nuo pagrindinio įrenginio (arba išsijungs **SURROUND ON DEMAND** režimas).

Bevielis žemų dažnių garsiakalbis

Ši “SoundBar” sistema turi bevielį žemų dažnių garsiakalbį.

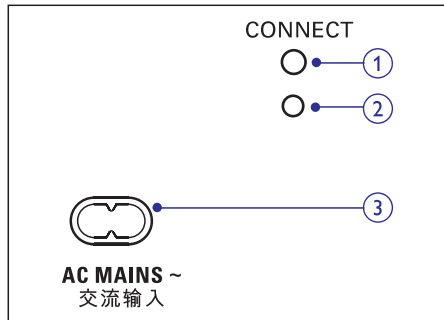

1. CONNECT (prijungti)

Spauskite, norėdami aktyvuoti žemų dažnių garsiakalbio prijungimo (“suporavimo”) režimą.

2. Žemų dažnių garsiakalbio indikatorius

- Įjungus maitinimą, taip pat įsižiebs indikatorius lemputė.
- Bevieliu žemų dažnių garsiakalbio bei pagrindinio įrenginio sujungimo (“poravimo”) metu greitai mirksės baltos spalvos indikatorius lemputė.
- “Poravimą” atlikus sėkmingai, indikatorius lemputė ims nuolat degti balta spalva.
- “Poravimą” atlikus nesėkmingai, balta indikatorius lemputės lėtai mirksės.

3. AC MAINS~

Maitinimo laido jungtis.

Jungtys

Šiame skyriuje bus apžvelgtos “SoundBar” įrenginyje esančios jungtys.

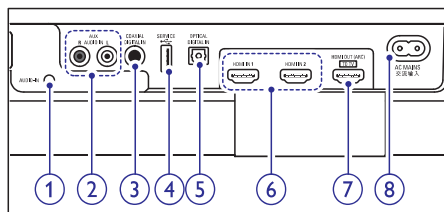

... Jūsų “SoundBar” sistema

1. AUDIO IN

Garso išvesties iš, pavyzdžiui, MP3 grotuvu prijungimui (3.5mm lizdas).

2. AUX-AUDIO IN L/R

Prijunkite prie analoginės garso išvesties, esančios televizoriuje ar analoginiame įrenginyje.

3. DIGITAL IN-COAXIAL

Prijunkite prie bendraašės (coaxial) garso išvesties, esančios televizoriuje ar skaitmeniniame įrenginyje.

4. (SERVICE)

Prijunkite USB “flash” laikmeną, norėdami atnaujinti šio produkto programinę įrangą (ne medijos grojimui).

5. DIGITAL IN-OPTICAL

Prijunkite prie optinės garso išvesties, esančios televizoriuje ar skaitmeniniame įrenginyje.

6. HDMI IN 1 / HDMI IN 2

Prijunkite prie skaitmeninio įrenginio HDMI išvesties.

7. TO TV-HDMI OUT (ARC)

Prijunkite prie televizoriaus HDMI (ARC) įvesties.

8. AC MAINS~

Maitinimo laido jungtis.

3. Prijungimas ir nustatymas

Šis skyrius padės Jums prijungti savo “SoundBar” įrenginį prie televizoriaus bei kitų įrenginių, o tuomet – atlikti jo nustatymus.

Informacija apie pagrindinius “SoundBar” sistemos bei jos priedų sujungimus yra pateikta greitosios pradžios gide.



Pastabos

- Norėdami identifikuoti produktą ir pažiūrėti jo maitinimo rodiklius, remkitės lentele, esančia Jūsų įrenginio galinėje dalyje arba apačioje.
- Prieš atliekant ar keičiant bet kokius sujungimus, įsitikinkite, kad visi įrenginiai yra išjungti iš elektros tinklo.

Garsiakalbių įkrovimas

Jei bevieliai kairys/dešinys garsiakalbiai nėra prijungti prie pagrindinio įrenginio, garsiakalbiuose esančios LED indikatorius lemputės parodys, kiek energijos yra jų baterijose.

- **Deganti balta lemputė:** baterija yra pilnai įkrauta arba jos įkrovimas yra daugiau nei 30%.
- **Deganti raudona lemputė:** likęs baterijos įkrovimas yra mažesnis nei 30%.
- **Mirksinti raudona lemputė:** baterija yra beveik tuščia arba likęs jos įkrovimas yra mažesnis nei 10%.

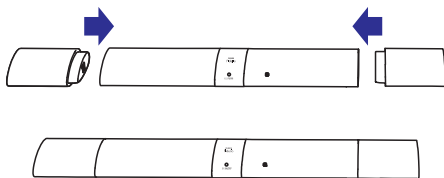

1. Fiziškai prijunkite savo nešiojamus garsiakalbius prie pagrindinio įrenginio, kad jie galėtų krautis.
2. Įjunkite pagrindinį įrenginį.
 - ↳ Įkrovimo metu nešiojamų garsiakalbių LED lemputės švies oranžine spalva.
 - ↳ Visiškai įkrovus, nešiojamų garsiakalbių LED lemputės 10 sekundžių švies balta spalva.

☰ Pastabos

- Pilnam nešiojamų garsiakalbių baterijų įkrovimui gali prireikti iki dviejų valandų.
- Baterijų gyvavimo laiką įtakos daug faktorių, tarp jų klausymosi garsumas, garso nustatymai bei grojama medija.

“Suporavimas” su žemų dažnių garsiakalbiu/garsiakalbiais

Įjungus “SoundBar” sistemą, nešiojamus garsiakalbius bei žemų dažnių garsiakalbį, bevieliai nešiojami garsiakalbiai ir žemų dažnių garsiakalbis automatiškai pradeda sujungimą (“poravimą”) su “SoundBar” sistema.

Jei negirdite jokie garso per bevielius nešiojamus garsiakalbius bei per žemų dažnių garsiakalbį, sujungimą (“poravimą”) atlikite rankiniu būdu.

“Suporavimas” su žemų dažnių garsiakalbiu

1. Įjunkite “SoundBar” sistemą bei žemų dažnių garsiakalbį.
 - ↳ Jei ryšis su “SoundBar” sistema dingsta, garsiakalbio indikatorius lemputė lėtai mirksės balta spalva.
2. Norėdami patekti į “poravimo” režimą, spauskite **CONNECT** (sujungti) mygtuką žemų dažnių garsiakalbyje.
 - ↳ Garsiakalbio indikatorius lemputė greitai mirksės balta spalva.
3. **OPTICAL** režime (spauskite **OPTICAL**) nuotolinio valdymo pulte per šešias sekundes:
 - dukart, tuomet **Volume +** vieną kartą, tuomet laikykite nuspaudę **BASS +** mygtuką.
 - ↳ “Poravimą” atlikus sėkmingai, indikatorius lemputė ims nuolat degti ryškiai balta spalva.
 - ↳ “Poravimą” atlikus nesėkmingai, indikatorius lemputės lėtai mirksės baltai.
4. Jei “poravimas” bus nesėkmingas, pakartokite aukščiau aprašytus žingsnius.

“Suporavimas” su garsiakalbiais

1. Įjunkite pagrindinį įrenginį bei nešiojamus garsiakalbius.
 - ↳ Jei ryšis su “SoundBar” sistema dingsta, nešiojamų garsiakalbių LED indikatorius lemputė mirksės raudona ir oranžine spalvomis.
2. Fiziškai prijunkite kairįjį bei dešinįjį nešiojamus garsiakalbius prie pagrindinio įrenginio, kad būtų vykdomas automatinis sujungimas (“suporavimas”).
3. Jei sujungimas (“suporavimas”) nebus sėkmingas, iš naujo fiziškai prijunkite nešiojamus garsiakalbius prie pagrindinio įrenginio.

Garsiakalbių pastatymas

Siekiant geriausios garso kokybės, pastatykite visus garsiakalbius taip, kad jie būtų nukreipti į Jūsų sėdėjimo vietą. Įsitikinkite, jog garsiakalbiai būtų pastatyti netoli Jūsų ausų lygio (Jums sėdint).

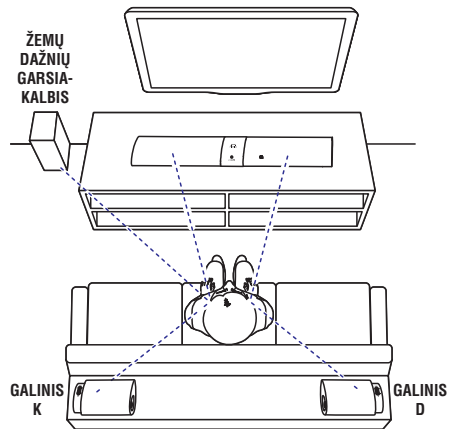

☰ Pastaba

- Erdvinis garso priklauso nuo tokių faktorių kaip Jūsų kambario forma ir dydis, sienų ir lubų tipas, langai ir garso atspindintys paviršiai, garsiakalbių akustinės savybės. Eksperimentuokite keisdami garsiakalbių vietas ir raskite geriausią variantą.

Laikytės šių bendrų instrukcijų bandydami rasti savo garsiakalbiams tinkamiausias vietas.

... Prijungimas ir nustatymas

1. Sėdėjimo vieta:
Tai yra Jūsų klausymosi pozicijos centras.
2. Pastatykite "SoundBar" įrenginį priešais savo sėdėjimo poziciją.
3. **REAR L** (galinis kairys) ir **REAR R** (galinis dešinys) garsiakalbiai: Savo nešiojamus (erdvinius) garsiakalbius statykite kairėje ir dešinėje pusėje nuo sėdėjimo vietos – vienoje linijoje arba šiek tiek už sėdėjimo vietos.
4. **SUBWOOFER** (žemų dažnių garsiakalbis): Žemų dažnių garsiakalbjį statykite bent per vieną metrą į kairę arba dešinę pusę nuo televizoriaus. Palikite bent 10 centimetrų atstumą nuo sienos.

Nešiojamų garsiakalbių fizinis prijungimas

Nešiojamus kairįjį bei dešinįjį garsiakalbius taip pat galite lengvai prijungti prie pagrindinio įrenginio ir tokiu būdu klausyti garso, transliuojamo, pavyzdžiui, televizoriaus laidų ar žinių.

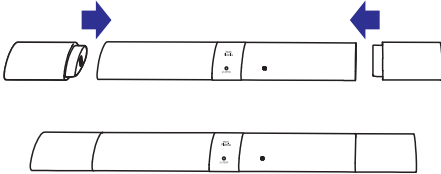

Prijungimas prie televizoriaus

Prijunkite savo "SoundBar" įrenginį prie televizoriaus ir žiūrėkite filmus bei kitus įvairius vaizdo įrašus. Klausykite televizijos programų per savo "SoundBar" sistemos garsiakalbius. Naudokite geriausią įmanomą jungtį, kuri tiks Jūsų įrenginiui ir televizoriui.

Prijungimas prie televizoriaus naudojant HDMI (ARC) jungtį

Jūsų "SoundBar" įrenginys yra suderinamas su "Audio Return Channel" (ARC) HDMI versija. Jei Jūsų televizorius yra suderinamas su HDMI ARC, televizoriaus garsą galėsite girdėti per savo "SoundBar" sistemos garsiakalbius naudodamiesi vos vienu HDMI laidu.

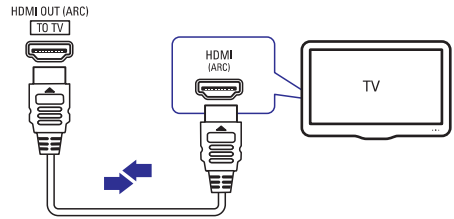

1. Naudodamiesi greitaigiu (High Speed) HDMI laidu sujunkite **HDMI OUT (ARC)** lizdą, esantį Jūsų "Soundbar" sistemoje, su **HDMI ARC** lizdu, esančiu Jūsų televizoriuje.
 - **HDMI ARC** jungtis televizoriuje gali būti pavadinta kitaip. Norėdami sužinoti daugiau informacijos apie televizoriaus jungtis, remkitės televizoriaus naudojimosi instrukcijomis.
2. Televizoriuje įjunkite HDMI-CEC funkciją. Norėdami sužinoti daugiau, remkitės televizoriaus naudojimosi instrukcijomis.

Pastabos

- Jei Jūsų televizorius nesuderinamas su HDMI ARC, prijunkite audio laidus, norėdami TV garsą girdėti per "Soundbar" sistemą. (Skaitykite skyrių "Televizoriaus bei kitų įrenginių garso prijungimas", esantį 11 puslapyje).
- Jeigu Jūsų televizoriuje yra DVI jungtis/lizdas, naudokite HDMI/DVI adapteriu, kad prijungtumėte televizorių. Kai kurios funkcijos gali neveikti.

Skaitmeninių įrenginių prijungimas HDMI jungtimi

Prie "SoundBar" sistemos jūs galite prijungti įvairius skaitmeninius prietaisus, tokius kaip skaitmeniniai imtuvai (angl. set-top box), DVD/Blu-ray grotuvai ar žaidimų konsolės. Sujungimus galite atlikti vos viena HDMI jungtimi. Tokiu būdu sujungus įrenginius ir grojant failus ar žaidžiant žaidimus:

- Vaizdas bus automatiškai rodomas televizoriuje;
- Garsas bus automatiškai grojamas "SoundBar" sistema.

... Prijungimas ir nustatymas

1. Naudodamiesi greitaeigiu (High Speed) HDMI laidu sujunkite **HDMI OUT** lizdą, esantį skaitmeniniame įrenginyje, su **HDMI IN 1/2** lizdu, esančiu jūsų "Soundbar" įrenginyje.
2. Prijunkite savo "SoundBar" sistemą prie televizoriaus **HDMI OUT (ARC)** jungties.
 - Jei televizorius nesuderinamas su HDMI CEC, televizoriuje pasirinkite atitinkamą video šaltinį.
3. Prijungtuose įrenginiuose įjunkite HDMI-CEC funkciją. Norėdami sužinoti daugiau, skaitykite atitinkamų įrenginių naudojimo instrukcijas.

Televizoriaus bei kitų įrenginių garso prijungimas

Klauskite televizoriaus ir kitų įrenginių garso per "SoundBar" sistemos garsiakalbius.

Naudokitės geriausia įmanoma jungtimi, kuri tinka Jūsų "SoundBar" sistemai, televizoriui ir kitiems įrenginiams.

Pastaba

- Naudojantis HDMI ARC jungtimi, Jums nereikės papildomų garso laidų, norint klausytis televizoriaus per "SoundBar" sistemos garsiakalbius.

1 Pasirinkimas: Garso prijungimas skaitmeniniu optiniu laidu

Geriausia garso kokybė

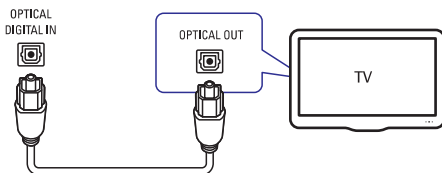

1. Optiniu laidu sujunkite "SoundBar" sistemos **OPTICAL** jungtį su televizoriaus ar kito įrenginio **OPTICAL OUT** jungtimi.
 - Skaitmeninis optinis lizdas gali būti pažymėtas ir kaip **SPDIF** arba **SPDIF OUT**.

2 Pasirinkimas: Garso prijungimas skaitmeniniu bendraašiu laidu

Geriausia garso kokybė

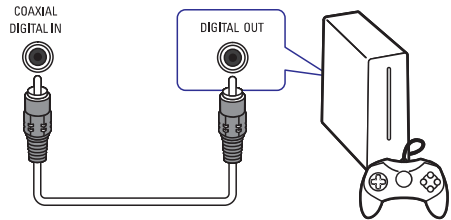

1. Naudodamiesi bendraašiu laidu sujunkite **COAXIAL** lizdą, esantį Jūsų "SoundBar" sistemoje, su **COAXIAL/DIGITAL OUT** lizdu, esančiu televizoriuje ar kitame įrenginyje.
 - Skaitmeninis bendraašis lizdas taip pat gali būti pažymėtas kaip **DIGITAL AUDIO OUT**.

3 Pasirinkimas: Garso prijungimas analoginiais audio laidais

Įprasta garso kokybė

1. Naudodamiesi analoginiu laidu sujunkite **AUX** lizdus, esančius Jūsų "SoundBar" sistemoje, su **AUDIO OUT** lizdais, esančiais televizoriuje ar kitame įrenginyje.

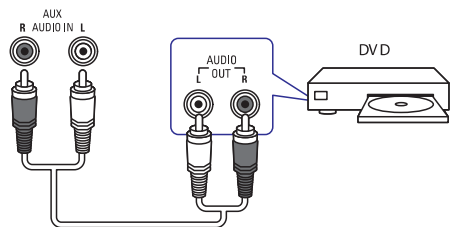

4. Erdvinis sureguliuojimas

Erdvinis sureguliuojimas naudojamas dėl patogumo, be to, jo pagalba optimizuojama erdvinio (surround) garso patirtis).

- Turėkite laisvę statyti nešiojamus kairįjį ir dešinįjį garsiakalbius (surround) pagal savo poreikius.
- Automatiškai subalansuokite savo nešiojamus garsiakalbius (surround) pagal savo sėdėjimo poziciją.

Erdvinis sureguliuojimas apima du žingsnius.

- **1 žingsnis:** nustatykite (sureguliuokite) klausymo zoną.
- **2 žingsnis:** nustatykite (sureguliuokite) erdvinį “surround” garsiakalbių pozicijas.

Kada reguliuoti

- Jeigu erdvinis sureguliuojimą atliekate pirmą kartą, atlikite **1 žingsnį** ir **2 žingsnį** eilės tvarka.
- Jeigu pertvarkote savo sėdėjimo zonos apstatymą, atlikite **1 žingsnį** ir **2 žingsnį** eilės tvarka.
- Jeigu perkeliate savo nešiojamus kairįjį ir dešinįjį garsiakalbius (surround), atlikite **2 žingsnį** (**1 žingsnį** galite praleisti).

Prieš pradėdami

- Įsitinkinkite, kad kambarys pakankamai tylus.
- Pastatykite savo nešiojamus kairįjį ir dešinįjį garsiakalbius (surround) link pagrindinio įrenginio.
- Įsitinkinkite, kad pagrindinis įrenginys, nešiojami kairysis ir dešinysis garsiakalbiai visiškai “mato” vienas kitą, t.y. kad tarp jų nėra jokių kliūčių. Jei reikia, nešiojamus garsiakalbius pastatykite vertikaliai.
- Minimali distancija tarp pagrindinio įrenginio ir nešiojamų garsiakalbių yra 0.8m, maksimali distancija – 6m.

1 žingsnis: nustatykite klausymo zoną

1. Nešiojamus kairįjį ir dešinįjį garsiakalbius pastatykite ant dviejų Jums labiausiai patinkančių klausymosi pozicijų (pavyzdžiui, ant sofos).

- Įsitinkinkite, kad nešiojami kairysis ir dešinysis garsiakalbiai yra bevieliu būdu prijungti prie pagrindinio įrenginio (spauskite **SURROUND ON DEMAND**).
2. Spauskite ir tris sekundes laikykite nuspaudę **CALIBRATION** mygtuką nuotolinio valdymo pulte, norėdami aktyvuoti kalibravimo (sureguliuojimo) režimą.
 - ↳ Ekranėlyje bus rodomas užrašas **ZONE** (zona).
 - ↳ Iš nešiojamų garsiakalbių girdėsite kalibravimo (sureguliuojimo) tonus.
 3. Palaukite, kol nestos skambėti kalibravimo (sureguliuojimo) tonai.
 - ↳ Ekranėlyje bus rodomas užrašas -> **SPKR** (garsiakalbis).
 4. Tuomet atlikite toliau aprašytą 2 žingsnį (erdvinių “surround” garsiakalbių pozicijų nustatymą), norėdami užbaigti ir išsaugoti naujus nustatymus.

2 žingsnis: nustatykite erdvinių “surround” garsiakalbių pozicijas

1. Nešiojamus kairįjį ir dešinįjį garsiakalbius (surround) pastatykite Jums patinkančioje vietoje.
 - Įsitinkinkite, kad nešiojami kairysis ir dešinysis garsiakalbiai yra bevieliu būdu prijungti prie pagrindinio įrenginio (spauskite **SURROUND ON DEMAND**).
2. Spauskite **CALIBRATION** mygtuką, norėdami aktyvuoti kalibravimo (sureguliuojimo) režimą.
 - Spauskite **CALIBRATION** mygtuką **tris kartus**, norėdami aktyvuoti kalibravimo (sureguliuojimo) režimą, jeigu Jūs perkeliate savo nešiojamus kairįjį bei dešinįjį garsiakalbius ir praleidžiate 1 žingsnį (klausymo zonos nustatymą) po to, kai prieš tai jau buvote atlikę erdvinio sureguliuojimo procesą.
 - ↳ Iš nešiojamų garsiakalbių girdėsite kalibravimo (sureguliuojimo) tonus.

... Erdvinis sureguliojimas

- Palaukite, kol nestos skambėti kalibravimo (sureguliojimo) tonai.
 - Jei kalibravimas (sureguliojimas) baigiasi sėkmingai, ekranėlyje bus rodomas užrašas **DONE** (baigta). Nauji nustatymai yra išsaugoti.



Pastabos

- Erdvinis sureguliojimas užtruks apie tris minutes.
- Erdvinio (surround) garso pagerėjimas jaučiamas tik tuo atveju, jei Jūsų nešiojami kairysis ir dešinysis garsiakalbiai (surround) buvo netinkamai išdėstyti, arba, jei yra stiprus erdvinis (surround) efektas Jūsų grojamoje muzikoje.
- Jei nešiojami kairysis ir dešinysis garsiakalbiai yra sumaišyti pastatymo metu, sureguliojimo metu ekranėlyje kelioms sekundėms pasirodys užrašas **L <-> R**, tuomet sureguliojimas pasibaigs.
- Sureguliojimo metu galite spausti **CALIBRATION**, norėdami nutraukti sureguliojimo procesą. Tokiu atveju nustatymai bus grąžinti į gamyklinius.
- Jei erdvinis sureguliojimas nepavyksta, ekranėlyje bus rodomas klaidos pranešimas, toks kaip **FAIL** ("nepavyko"). Tokiu atveju nustatymai bus grąžinti į gamyklinius.
- Jei erdvinis sureguliojimas nepavyksta, bandykite jį atlikti dar kartą įsitikindami, kad tiksliai atliekami visi žingsniai, aprašyti šio skyriaus pradžioje.

5. Naudokitės savo "SoundBar" sistema

Šis skyrius padės Jums savo "SoundBar" sistema naudoti garso iš prijungtų įrenginių klausymui.

Prieš pradėdami

- Įsitikinkite, kad atlikote visus reikiamus sujungimus, aprašytus greitos pradžios gide ir šiose naudojimosi instrukcijose.
- Savo "SoundBar" įrenginyje įjunkite kitiems įrenginiams tinkamą šaltinį.

Garsumo reguliojimas

- Spauskite **+/- (Volume)** ir padidinkite arba sumažinkite garsumo lygį.
 - Norėdami užtildyti garsą, spauskite **•◀**.
 - Norėdami sugrąžinti garsą, dar kartą spauskite **▶•** arba spauskite **+/- (Volume)**.

Tik nešiojamiems kairiajam ir dešiniajam garsiakalbiui

- Kuomet nešiojami kairysis ir dešinysis garsiakalbiai yra bevieliu būdu prijungti prie pagrindinio įrenginio (yra **SURROUND ON DEMAND** režime), spauskite **REAR VOL. +/-**, norėdami padidinti arba sumažinti garsumo lygį.

Garso pasirinkimas

Ši skiltis padės Jums pasirinkti geriausią garsą muzikai ar vaizdo įrašams.

Erdvinio garso režimas

Naudokitės erdvinio garso režimais ir patirkite nuostabių akimirų.

- Spauskite **MOVIE** mygtuką, kad sukurtumėte erdvinio garso patirtį.
- Spauskite **MUSIC** mygtuką, kad pasirinktumėte dviejų kanalų arba kelių kanalų (multi-channel) stereo garsą, kuris yra idealus klausantis muzikos.

... Naudokitės savo “SoundBar” sistema

Balso “švarumas”

Šios funkcijos pagalba grojamas žmogaus balsas taps aiškesniu ir geriau girdimu.

1. Spauskite **VOICE**, norėdami įjungti “švaraus” balso režimą.
 - ↳ Kuomet įjungta “švaraus” balso funkcija, ekrane bus rodomas užrašas **VOICE**.
2. Norėdami išjungti “švaraus” balso režimą, spauskite **MOVIE** arba **MUSIC**, kad pasirinktumėte kitą garso režimą.

Funkcija “CLOSE TO ME” (“arti manęs”)

Norėdami išgauti visiškai švarų garsą ir netrukdyti kaimynams, nešiojamus kairįjį bei dešinįjį garsiakalbius pastatykite netoli savęs ir aktyvuokite šią funkciją (kad užtildytumėte pagrindinį įrenginį).

Pastabos

- Ši funkcija veiks tik tada, kai nešiojami kairysis bei dešinysis garsiakalbiai yra bevieliu būdu prijungti prie pagrindinio įrenginio (arba įjungtas **SURROUND ON DEMAND** režimas).
- Jei yra įjungtas **CLOSE TO ME** (“arti manęs”) garso režimas, funkcijų mygtukai **MOVIE** ir **MUSIC** neveiks.

1. Spauskite ir tris sekundes laikykite nuspaudę **VOICE** mygtuką, kad aktyvuotumėte funkciją.
 - ↳ Ekrane pasirodys užrašas **CLOSE TO ME** (“arti manęs”).
 - ↳ Pagrindinis įrenginys bus užtildytas.
2. Norėdami išjungti šį režimą, dar kartą spauskite ir tris sekundes laikykite nuspaudę **VOICE** mygtuką.
 - ↳ Įsijungs prieš tai buvęs garso režimas.

Ekvalaizeris

Jūs galite keisti savo “SoundBar” sistemos aukšto dažnio (treble) bei žemo dažnio (bass) garso nustatymus.

1. Norėdami pakeisti dažnius, spauskite **TREBLE +/-** arba **BASS +/-**.

“Automatinio garso” funkcija

“Automatinio garso” funkcija padeda išlaikyti vienodą garso lygį, perjungiant skirtingus garso šaltinius.

1. Norėdami įjungti arba išjungti “automatinio garso” funkciją, spauskite **AUTO VOL ON/OFF**.
 - ↳ Įjungus “automatinio garso” funkciją, ekrane bus pasirodęs užrašas **ON AUTO**.
 - ↳ Išjungus “automatinio garso” funkciją, ekrane bus pasirodęs užrašas **OFF AUTO**.

Vaizdo ir garso sinchronizavimas

Jeigu garsas ir vaizdas nėra susinchronizuoti, galite atidėti garso grojimą, kad šis atitiktų vaizdą.

1. Spauskite **AUDIO SYNC +/-**, norėdami sinchronizuoti vaizdą su garsu.
 - **AUDIO SYNC +** padidina garso atidėjimą, **AUDIO SYNC -** sumažina garso atidėjimą.

Naktinis režimas

Norėdami klausytis tyliai, sumažinkite garsių garsų lygį. Naktinis režimas veiks tik su “Dolby Digital” garso takeliais.

1. Norėdami įjungti arba išjungti naktinį režimą, spauskite **NIGHT** mygtuką.
 - ↳ Kai naktinis režimas įjungtas, ekrane bus pasirodęs užrašas **ON NIGHT**.
 - ↳ Kai naktinis režimas išjungtas, ekrane bus pasirodęs užrašas **OFF NIGHT**.

Pastaba

- Jei yra įjungta “automatinio garso” funkcija, negalėsite aktyvuoti naktinio režimo.

MP3 grotuvas

Prijunkite savo MP3 grotuvą, norėdami groti muziką ar kitus garso failus.

Ko Jums prireiks:

- MP3 grotuvo.
 - 3.5 mm stereo audio laido.
1. Naudodami 3.5 mm stereo audio laidą, prijunkite MP3 grotuvą prie **AUDIO IN** jungties, esančios Jūsų “SoundBar” sistemoje.

... Naudokitės savo “SoundBar” sistema

2. Spauskite **AUDIO IN** mygtuką.
3. Naudokitės savo MP3 grotuvu mygtukais, norėdami pasirinkti ir groti audio failus ir muziką.
 - Rekomenduojama, kad savo MP3 grotuve garsumo lygį nustatytumėte į 80% lygį.

Garso grojimas per “Bluetooth”

“Bluetooth” pagalba sujunkite savo “SoundBar” sistemą su kitu “Bluetooth” įrenginiu (pvz. iPad, iPhone, iPod touch, Android telefonu ar nešiojamuoju kompiuteriu). Sujungę įrenginius, jūs galėsite groti šiuose įrenginiuose esančius garso takelius per savo “SoundBar” sistemos garsiakalbius.

Ko Jums prireiks:

- Įrenginio su “Bluetooth” belaidžio ryšio technologija. Jis turi būti suderinamas su “Bluetooth” profiliu A2DP bei “Bluetooth” versija 2.1 + EDR.
- Toks sujungimas veiks apytiksliai 10 metrų atstumu tarp “SoundBar” sistemos ir “Bluetooth” prietaiso.



Pastabos

- Muzikos transliavimą gali sutrikdyti įvairios kliūtys tarp “SoundBar” sistemos ir įrenginio (pvz., sienos, metaliniai daiktai, dėklai arba kiti panašiam dažnyje veikiančios įrenginiai).
- Jei norite sujungti “SoundBar” sistemą su kitu “Bluetooth” įrenginiu, nutraukite dabartinį “Bluetooth” sujungimą.

“Bluetooth” pagrindiniame įrenginyje

1. Spauskite **Ⓞ** savo nuotolinio valdymo pulte ir taip įjunkite savo įrenginį į “Bluetooth” režimą.
 - ↳ Ekranelyje pasirodys užrašas **BT** ir ims mirksėti.
2. “Bluetooth” prietaise įjunkite “Bluetooth” funkciją, atlikite paiešką ir pasirinkite kairiojo arba dešiniojo garsiakalbio pavadinimą, kad pradėtumėte sujungimo procesą (skaitykite per “Bluetooth” prijungiamo prietaiso naudojimosi instrukcijas ir sužinokite, kaip jame įjungti “Bluetooth”).
 - ↳ Sujungimo metu ekranelyje mirksės užrašas **BT**.





3. Palaukite, kol “SoundBar” įrenginyje išgirsite pyptelėjimą.
 - ↳ Jei “Bluetooth” sujungimas baigtas sėkmingai, užrašas **BT** ekranelyje degs nemirksėdamas.
 - ↳ Jei “Bluetooth” sujungimas baigtas nesėkmingai, užrašas **BT** ekranelyje vėl mirksės.
4. Per “Bluetooth” prijungtame įrenginyje pasirinkite garso takelius ir pradėkite grojimą.
 - Jei grojimo metu turėsite priimti skambutį, muzikos grojimas bus laikinai sustabdytas.
 - Jei muzikos transliavimas pertraukiamas, “Bluetooth” įrenginį padėkite arčiau pagrindinio įrenginio.
5. Norėdami išjungti “Bluetooth” režimo nustatymą, pasirinkite kitą šaltinį.
 - ↳ Grįžus atgal į “Bluetooth” režimą, “Bluetooth” sujungimas lieka aktyvus.
 - Norėdami nutraukti dabartinį “Bluetooth” sujungimą, nuotolinio valdymo pulte spauskite ir laikykite nuspaudę **Ⓞ** mygtuką.

“Bluetooth” per vieną garsiakalbį

Savo kairįjį arba dešinįjį nešiojamą garsiakalbį galite naudoti ir kaip nepriklausomą “Bluetooth” garsiakalbį, nesusietą su pagrindiniu sistemos įrenginiu.

1. Spauskite **Ⓞ** mygtuką, esantį ant savo kairiojo arba dešiniojo garsiakalbio, norėdami įjungti “Bluetooth” režimą.
 - ↳ Ims mirksėti **Ⓞ** LED indikatorius, esantis ant jūsų kairiojo arba dešiniojo garsiakalbio.
2. “Bluetooth” prietaise įjunkite “Bluetooth” funkciją, atlikite paiešką ir pasirinkite kairiojo arba dešiniojo garsiakalbio pavadinimą, kad pradėtumėte sujungimo procesą (skaitykite per “Bluetooth” prijungiamo prietaiso naudojimosi instrukcijas ir sužinokite, kaip jame įjungti “Bluetooth”).
 - **B5 -L portable** reiškia kairįjį nešiojamą garsiakalbį, **B5 -R portable** – dešinįjį nešiojamą garsiakalbį.
 - ↳ Sujungimo metu ims mirksėti **Ⓞ** LED indikatorius, esantis ant jūsų kairiojo arba dešiniojo garsiakalbio.

... Naudokitės savo “SoundBar” sistema

3. Palaukite, kol nešiojamo garsiakalbio  LED indikatorius užsidegs.
 - ↳ Jei sujungimas baigtas sėkmingai, bus girdimas susijungimo signalas ir užsidegs nešiojamo garsiakalbio  LED indikatorius.
 - ↳ Jei sujungimas baigtas nesėkmingai, nešiojamo garsiakalbio  LED indikatorius mirksės.
4. Per “Bluetooth” prijungtame įrenginyje pasirinkite garso takelius ir pradėkite grojimą.
 - Jei grojimo metu turėsite priimti skambutį, muzikos grojimas bus laikinai sustabdytas.
 - Jei muzikos transliavimas pertraukiamas, “Bluetooth” įrenginį padėkite arčiau pagrindinio įrenginio.
5. Norėdami išjungti “Bluetooth” režimo nustatymą, spauskite **SURROUND ON DEMAND** mygtuką, esantį ant garsiakalbio.
 - ↳ Grįžus atgal į “Bluetooth” režimą, “Bluetooth” sujungimas lieka aktyvus.
 - Norėdami nutraukti dabartinį “Bluetooth” sujungimą, nuotolinio valdymo pulte spauskite ir laikykite nuspaudę  mygtuką.



Pastaba

- “Bluetooth” garsiakalbiui (kairiajam ar dešiniajam) veikiant nepriklausomai nuo pagrindinio įrenginio neveiks nuotolinio valdymo pultelio funkcijos.

“Bluetooth” prijungimas per NFC

NFC (Near Field Communication) yra technologija, kuri įjungia trumpo nuotolio bevielę komunikaciją tarp su NFC suderinamų įrenginių, tokių kaip mobilieji telefonai.

Ko Jums prireiks:

- “Bluetooth” įrenginio su NFC funkcija.
- Sujungimui (“suporavimui”), spustelėkite ant šio produkto **NFC** žymos, esančios ant “SoundBar” įrenginio.



Pastaba

- NFC funkcija veiks tik su pagrindiniu įrenginiu ir neveiks su nešiojamais kairiuoju bei dešiniuoju garsiakalbiais.

1. Įjunkite NFC savo “Bluetooth” įrenginyje (norėdami detalesnės informacijos, skaitykite įrenginio naudojimosi instrukcijas).
2. Spustelėkite ant pagrindinio įrenginio **NFC** žymos, esančios ant prijungiamo NFC įrenginio, kol išgirsite “SoundBar” sistemos pyptelėjimą.
 - Sujungiant pirmą kartą kai kurie mobilieji telefonai paprašys patvirtinti “suporavimą”, tokiu atveju pasirinkite “YES” (“taip”), norėdami tęsti sujungimą.
 - ↳ Jei “Bluetooth” sujungimas baigtas sėkmingai, ekranelyje degs užrašas **BT**.
 - ↳ Jei “Bluetooth” sujungimas baigtas nesėkmingai, užrašas **BT** ekranelyje mirksės.
3. Pasirinkite ir pradėkite groti garso failus bei muziką, esančią Jūsų NFC įrenginyje.
 - Norėdami nutraukti sujungimą, vėl spustelėkite ant pagrindinio įrenginio **NFC** žymos, esančios ant prijungiamo NFC įrenginio.

Automatinis budėjimo režimas

Grojančią mediją iš kitų prijungtų įrenginių, “SoundBar” sistema automatiškai išsijungs į budėjimo režimą, jei:

- 15 minučių nėra nuspaudžiamas joks šaltinio mygtukas
- prijungtame įrenginyje nėra grojamas joks garsas/vaizdas.

Ekranų ryškumo nustatymas

Galite pakartotinai spausiti **DIM** mygtuką, norėdami šio įrenginio ekranėliui nustatyti skirtingą ryškumo lygį.

- Jei ekranelyje pasirinksite **DIM**  (pritemdymas), ekranėlis automatiškai išsijungs po 10 sekundžių nuo mygtuko paspaudimo ant nuotolinio valdymo pulto.

Gamyklinių nustatymų grąžinimas

Jūs galite grąžinti savo “SoundBar” sistemos nustatymus į gamyklinius.

1. AUX režime, nuotolinio valdymo pulte iš eilės per tris sekundes paspauskite **Volume-**, **BASS** - ir **TREBLE** - mygtukus.
 - ↳ Kai gamyklinių nustatymų grąžinimo procesas bus baigtas, Jūsų įrenginys automatiškai išsijungs, ir tuomet vėl įsijungs.

6. Programinės įrangos atnaujinimas

Reguliariai atnaujindami savo namų kino programinę įrangą galėsite naudotis visomis geriausiomis funkcijomis ir paslaugomis.

Ko Jums prireiks:

- USB “flash” laikmenos, kuri yra suformatuota FAT būdu. Nenaudokite USB kietojo disko.
- Kompiuterio su prieiga prie interneto.
- Archyvavimo programos, suderinamos su ZIP failų formatu.

Patikrinti programinės įrangos versiją

HDMI ARC šaltinyje nuotolinio valdymo pulte iš eilės per tris sekundes paspauskite **TREBLE** -, **BASS** - ir tuomet **Volume**- mygtukus.

↳ Valdymo skydelio ekrane bus rodomas programinės įrangos versijos numeris.

Atnaujinti programinę įrangą naudojant USB įrenginį

1. Patikrinkite, ar naudojate naujausią programinės įrangos versiją:
www.philips.com/support.
 - Ieškokite savo modelio ir spauskite ant “Programinė įranga ir tvarkyklės” (“Software and drivers”).
2. Parsisiųskite programinę įrangą į USB “flash” laikmeną.
 - (1) Išarchyvuokite parsisiųstą failą, ir įsitikinkite, kad išarchyvuotas failas yra pavadinimu “UPG”.
 - (2) Perkelkite “UPG” katalogą į pagrindinį katalogą.
3. Prijunkite USB įrenginį prie šio produkto  jungties. **(SERVICE)** jungties.
4. Įjunkite HDMI ARC šaltinį šiame įrenginyje (spauskite **HDMI ARC**).

5. Nuotolinio valdymo pultelyje per 6 sekundes paspauskite  du kartus, tuomet **Volume +** mygtuką vieną kartą, tuomet laikykite nuspaudę **MOVIE**.
 - ↳ Ekrane bus rodomas užrašas “UPG” (atnaujinimas).
6. Palaukite, kol atnaujinimas bus užbaigtas.
 - ↳ Kai atnaujinimas bus baigtas, šis produktas automatiškai išsijungs ir vėl išsijungs.



Įspėjimas

- Neišjunkite energijos ir neištraukite USB įrenginio, kuomet yra vykdomas programinės įrangos atnaujinimas, nes taip galite sugadinti produktą.
- Programinės įrangos atnaujinimas gali trukti apie aštuonias minutes.

7. Tvirtinimas prie sienos

Prieš pradėdami savo "SoundBar" sistemos tvirtinimą prie sienos perskaitykite visas saugumo pastabas (skaitykite skyrių "Saugumas", esantį 3 puslapyje).

Tvirtinimas prie sienos



Pastabas

- Prieš pradėdami tvirtinimą prie sienos ar nuėmimą nuo sienos turite atskirti (nuimti) nešiojamus garsiakalbius nuo pagrindinio įrenginio.
- Neteisingas tvirtinimas prie sienos gali sukelti nelaimę, traumą ar kitokią žalą. Jeigu turite klausimų, susisiekite su Vartotojų Aptarnavimo Centru savo šalyje.
- Prieš atliekant tvirtinimą prie sienos įsitikinkite, kad ji pajėgi atlaikyti bendrą "SoundBar" sistemos ir laikiklio svorį.
- Prieš pradėdami montuoti nereikia nuimti keturių guminių kojelių "SoundBar" sistemos apačioje, nes nebus įmanoma jų uždėti atgal.

Norėdami gauti daugiau informacijos apie "SoundBar" įrenginio montavimą prie sienos, žiūrėkite iliustracijas atskirame montavimo prie sienos lapelyje.

- 1) Sienoje išgręžkite skylę.
- 2) Sienoje kaiščių varžtų pagalba pritvirtinkite laikiklį.
- 3) Pakabinkite "SoundBar" sistemą ant sienos laikiklio.

Varžto ilgis/skersmuo

Įsitikinkite, jog Jūsų varžtų ilgis ir skersmuo yra tinkamas montavimui prie atitinkamos sienos.

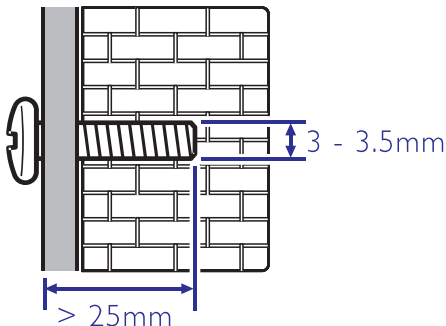

8. Techniniai duomenys



Pastaba

- Duomenys apie įrenginį gali būti keičiami be išankstinio perspėjimo.

Stiprintuvas

- Bendra išvesties galia: 210W RMS (+/- 0.5 dB, 30% THD) / 168W RMS (+/- 0.5 dB, 10% THD)
- Dažnis: 20 Hz – 20 kHz / ±3 dB
- Signalu/ triukšmo santykis: > 65 dB (CCIR) / (A-weighted)
- Įvesties jautrumas:
 - AUX: 750 mV
 - AUDIO IN: 400mV

Garsas (Audio)

- S/PDIF Skaitmeninė garso (audio) įvestis:
 - Bendraašė: IEC 60598-3
 - Optinė: TOSLINK

Bluetooth

- "Bluetooth" profilis: A2DP
- "Bluetooth" versija: 2.1 + EDR

Pagrindinis įrenginys

- Maitinimo šaltinis: 110 – 240 V~, 50 – 60 Hz
- Elektros energijos suvartojimas: 50 W
- Elektros energijos suvartojimas budėjimo režime: ≤ 0.5 W
- Garsiakalbių varža:
 - Woofer: 8 omai
 - Tweeter: 8 omai
- Garsiakalbių valdikliai: 2 x 76 mm (3") woofer + 2 x 25.4 mm (1") tweeter
- Išmatavimai (P x A x G): 1035 x 73 x 156 mm
- Svoris: 4.4 kg

Nešiojami garsiakalbiai

- Garsiakalbių varža: 8 omai
- Garsiakalbio valdikliai: 2 x 76 mm (3") full range
- Išmatavimai (P x A x G): 191 x 73 x 156 mm
- Svoris: 0.86 kg / kiekvienas

Žemų dažnių garsiakalbis

- Maitinimo šaltinis: 110 – 240 V~, 50 – 60 Hz
- Elektros energijos suvartojimas: 30 W
- Elektros energijos suvartojimas budėjimo režime: ≤ 0.5 W
- Varža: 4 omai
- Garsiakalbio valdikliai: 1 x 165 mm (6.5") woofer
- Išmatavimai (P x A x G): 200 x 510 x 201 mm
- Svoris: 4.9 kg

Montavimas prie sienos

- Išmatavimai (P x A x G): 40 x 100 x 26.5 mm
- Svoris: 0.1 kg / kiekvienas

Nuotolinio valdymo pulto baterijos

- 2 x AAA-R03-1.5 V

Informacija apie budėjimo režimą

- Jei sistema 15 minučių būna neaktyvi, ji automatiškai išsijungia į budėjimo režimą arba ar tinklo budėjimo režimą.
- Elektros energijos suvartojimas budėjimo režime arba ar tinklo budėjimo režime yra mažiau nei 0.5 W.
- Norėdami išjungti "Bluetooth" sujungimą, nuotolinio valdymo pulte nuspauskite ir laikykite nuspaudę "Bluetooth" mygtuką.
- Norėdami aktyvuoti "Bluetooth" sujungimą, įjunkite "Bluetooth" sujungimą savo prijungiamame įrenginyje arba įjunkite "Bluetooth" sujungimą per NFC žymę (jei įmanoma).

9. Trikčių šalinimas



Įspėjimas

- Elektros iškvos tikimybė. Niekada nenuiminėkite įrenginį dengiančių dalių.

Jokiomis aplinkybėmis jūs neturėtumėte patys bandyti pataisyti įrenginio, nes taip pažeisite garantijos sutartį.

Jeigu įvyks gedimas, pirmiausia, prieš nešdami įrenginį taisyti, patikrinkite žemiau aprašytus punktus. Jeigu, laikantis šių patarimų, Jums nepavyksta pašalinti problemos, užregistruokite savo įrenginį ir gaukite visą pagalbą www.philips.com/support.

Pagrindinis įrenginys

Neveikia “SoundBar” sistemos mygtukai.

- Kelioms minutėms atjunkite įrenginį iš elektros tinklo, o po to vėl prijunkite.

Garsas

- Nėra garso iš “SoundBar” sistemos garsiakalbių.
- Prijunkite “SoundBar” sistemą prie televizoriaus ir kitų įrenginių audio laidu. Visgi, Jums nereikės atskiro audio laido, kuomet:
 - “SoundBar” sistema ir televizorius yra sujungti **HDMI ARC** jungtimi
 - Įrenginys yra prijungtas prie **HDMI IN** jungties, esančios jūsų “SoundBar” sistemoje.
- Nuotolinio valdymo pulte pasirinkite tinkamą garso (audio) įvesties šaltinį.
- Įsitinkinkite, jog “SoundBar” sistemos garsas nėra užtildytas.
- Gražinkite savo “SoundBar” sistemai gamyklinius nustatymus (skaitykite skyrių “Gamyklinių nustatymų gražinimas”, esantį 17 puslapyje).

Nėra garso iš bevielių nešiojamų garsiakalbių.

- Įsitinkinkite, kad bevelis nešiojamas garsiakalbis yra įjungtas. Spauskite **ON** mygtuką, esantį bevelio nešiojamo garsiakalbio apačioje.
- Pritvirtinkite (prijunkite) bevelius nešiojamus garsiakalbius prie pagrindinio įrenginio ir tokiu būdu įkraukite jų baterijas.

- Jei ketinate bevielį nešiojamą garsiakalbį bevieliu būdu prijungti prie pagrindinio įrenginio, spauskite **SURROUND ON DEMAND** mygtuką, esantį ant bevelio nešiojamo garsiakalbio.

- Jei ketinate bevielį nešiojamą garsiakalbį naudoti kaip atskirą nuo pagrindinio įrenginio nepriklausomą “Bluetooth” garsiakalbį, įsitinkinkite, kad nešiojamą kairįjį ar dešinįjį garsiakalbį prijungėte prie “Bluetooth” įrenginio (skaitykite skyrių “Bluetooth” per vieną garsiakalbį”, esantį 15 puslapyje).

Nėra garso iš žemų dažnių garsiakalbio.

- Atlikite bevelius sujungimus tarp žemų dažnių garsiakalbio ir pagrindinio įrenginio.

Netikslus garsas arba girdimas aidas.

- Įsitinkinkite, kad televizoriaus garsas yra išjungtas (užtildytas), jeigu leidžiate televizoriaus garsą per “SoundBar” įrenginį.

Garsas ir vaizdas nėra suderinti (synchronizuoti).

- Spauskite **AUDIO SYNC +/-** mygtuką ir suderinkite (synchronizuokite) garsą su vaizdu.

“Bluetooth”

Įrenginys negali prisijungti prie “SoundBar” sistemos.

- Įrenginys nėra suderinamas su atitinkamai “SoundBar” sistemai reikalingais profiliais.
- Neįjungėte “Bluetooth” funkcijos prijungiamame įrenginyje. Norėdami sužinoti daugiau apie tai, kaip įjungti funkciją, skaitykite prijungiamo įrenginio naudojimosi instrukcijas.
- Įrenginys yra neteisingai prijungtas. Tinkamai prijunkite įrenginį.
- “SoundBar” sistema jau yra sujungta su kitu “Bluetooth” įrenginiu. Atjunkite prijungtąjį įrenginį ir pabandykite dar kartą.

Prasta per “Bluetooth” prijungto įrenginio grojamo garso kokybė.

- Prastas “Bluetooth” ryšys. Atneškite įrenginį arčiau “SoundBar” sistemos arba patraukite visas kliūtis, esančias tarp įrenginio ir “SoundBar” sistemos.

Per “Bluetooth” prijungtas įrenginys nuolat prisijungia ir atsijungia.

- Prastas “Bluetooth” ryšys. Atneškite įrenginį arčiau “SoundBar” sistemos arba patraukite visas kliūtis, esančias tarp įrenginio ir “SoundBar” sistemos.
- Per “Bluetooth” prijungtame įrenginyje išjunkite bevielio tinklo (Wi-Fi) funkciją.
- Kai kuriuose įrenginiuose “Bluetooth” funkcija yra išjungiama automatiškai, taupant energiją. Tai nereiškia, kad yra “SoundBar” sistemos gedimas.

- **ERR1** (klaida): šis pranešimas rodo, kad nešiojami kairysis ir dešinysis garsiakalbis nėra atjungti nuo pagrindinio įrenginio.

Erdvinis suregulavimas

Kodėl reikalingas erdvinis suregulavimas?

- Erdvinio suregulavimo metu optimizuojama erdvinio (surround) garso patirtis tuo atveju, jei Jūsų nešiojami kairysis ir dešinysis garsiakalbiai (surround) yra netinkamai išdėstyti.

Erdvinio (surround) garso pagerėjimas neįmanomas, jei suregulavimas atliktas tinkamai

- Erdvinio (surround) garso pagerėjimas įmanomas tik tuo atveju, jei Jūsų nešiojami kairysis ir dešinysis garsiakalbiai (surround) buvo netinkamai išdėstyti, arba, jei yra stiprus erdvinis (surround) efektas Jūsų grojamoje muzikoje.

Ekranėlyje yra rodoma klaidos (“error”) žinutė.

- Jei erdvinis suregulavimas nepavyksta, ekranėlyje bus rodoma viena iš žemiau aprašytų klaidos (“error”) žinučių. Skaitykite ketvirtąjį skyrių (“Erdvinis suregulavimas”), norėdami daugiau detalių apie tai, kaip suregulavimą atlikti iš naujo.
 - **FAIL** (nepavyko): šis pranešimas rodo, kad nešiojamas kairysis/dešinysis garsiakalbis nėra **SURROUND ON DEMAND** režime, nėra regulavimo (kalibravimo) zonoje arba yra tam tikra kliūtis, dėl kurios pagrindinis įrenginys, nešiojami kairysis bei dešinysis garsiakalbis vienas kito “nemato”.
 - **BATT LOW** (išsekusi baterija): šis pranešimas rodo, kad nešiojamo kairiojo/dešiniojo garsiakalbio baterija išseko.

10. Prekiniai ženklai



Informaciją apie DTS patentus galite rasti:
<http://patents.dts.com>.

Pagaminta pagal licenciją iš "DTS Licensing Limited". "DTS", "Simbolis" ir "DTS" bei "Simbolis" kartu yra registruoti prekiniai ženklai, o "DTS Digital Surround" yra DTS, Inc. prekinis ženklas. © DTS, Inc. Visos Teisės Saugomos.



Pagaminta pagal licenciją iš "Dolby Laboratories". "Dolby" bei dvigubos-D simbolis yra "Dolby Laboratories" priklausantys prekiniai ženklai.



Terminai "HDMI" bei "HDMI High-Definition Multimedia Interface", o taip pat "HDMI" Logotipas yra "HDMI Licensing LLC" registruoti prekiniai ženklai JAV ir kitos šalyse.



Bluetooth® žodinis ženklas bei logotipai yra "Bluetooth SIG, Inc." priklausantys prekiniai ženklai. WOOX Innovations šiuos ženklus naudoja pagal turimą licenciją. Kiti prekiniai ženklai yra atitinkamų jų savininkų nuosavybė.



"N" žyma yra "NFC Forum, Inc." registruotas prekinis ženklas JAV ir kitose šalyse.



© 2013 "CSR plc" ir jos grupės įmonės.

aptX® ženklas bei aptX logotipas yra prekiniai ženklai, priklausantys "CSR plc" arba vienai iš jos grupės įmonių. Jie gali būti registruoti vienoje ar keliose jurisdikcijose.



Techniniai duomenys gali keistis be išankstinio perspėjimo.

2014 © WOOX Innovations Limited. Visos teisės saugomos.

Philips ir Philips Skydo Emblema yra Koninklijke Philips N.V. registruoti prekiniai ženklai ir WOOX Innovations Limited juos naudoja pagal turimą licenciją iš Koninklijke Philips N.V.

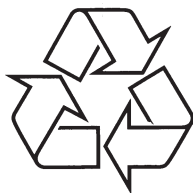

Daugiau apie firmos "Philips" gaminius galite sužinoti
pasauliniame Interneto tinkle. Svetainės adresas:
<http://www.philips.com>