

Visuomet esame šalia, kad padėtume jums

Užregistruokite savo prietaisą ir gaukite pagalbą internete
www.philips.com/welcome



B120
Namų
stebėjimo
įrenginys

Naudojimosi instrukcijų knygelė

PHILIPS

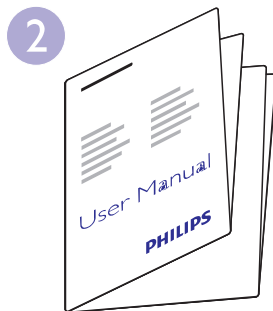
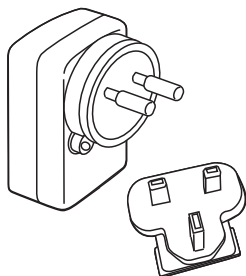
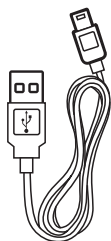
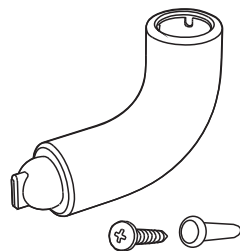
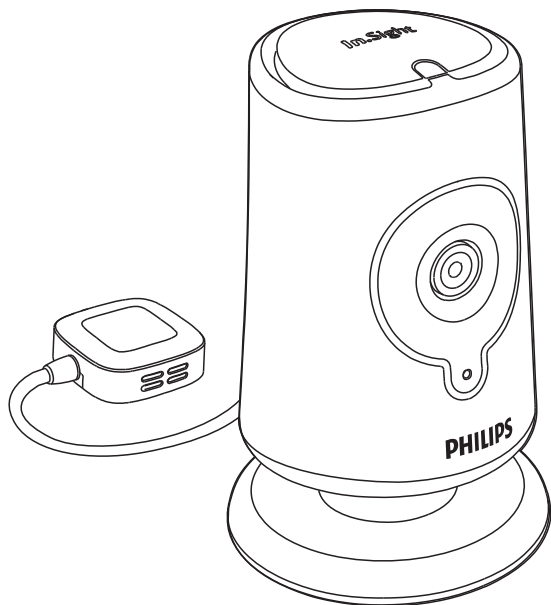

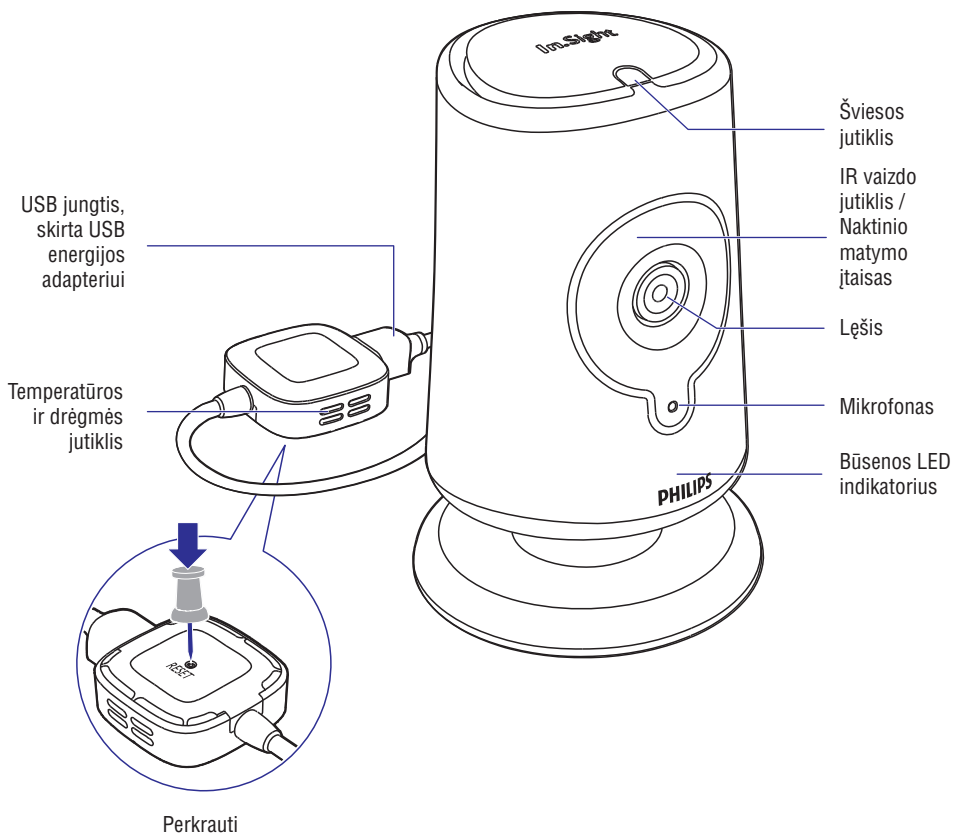

Šis kūdikio stebėjimo įrenginys yra skirtas tik pagalbai. Jis negali pakeisti atsakingos ir tinkamos suaugusiųjų priežiūros ir neturėtų būti tam naudojamas.

Montavimas ant stovo

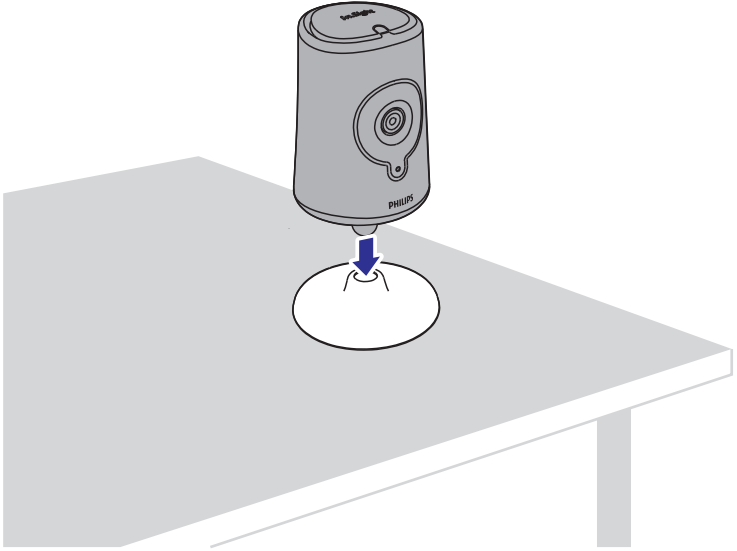

Montavimas ant sienos

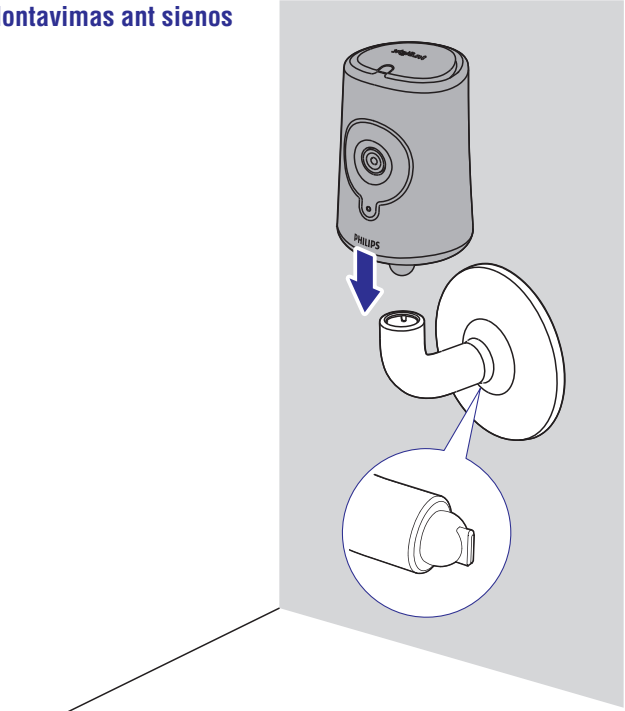

Įdiegimas pirmą kartą

1

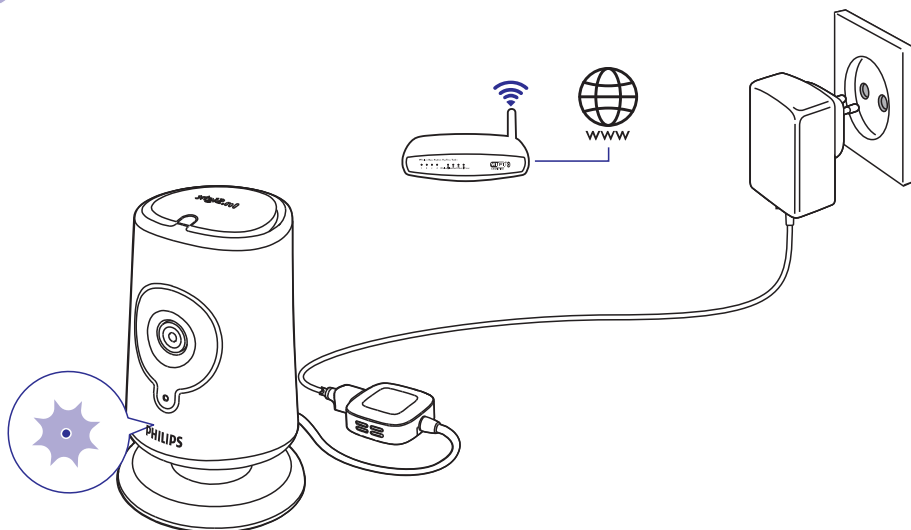

1. Pastatykite prietaisą netoli nuo bevielio ryšio maršrušizatoriaus, prijunkite jam energijos tiekimą.
2. Palaukite, kol gintaro spalvos indikatorius ims mirksėti.

2



1. Savo iPhone arba iPad prietaise parsisiųskite programėlę **In.Sight** iš AppStore.
2. Sukurkite savo paskyrą ir prisijunkite prie jos.

... Įdiegimas pirmą kartą



1. Naudodamiesi **Philips In.Sight**, prijunkite vaiko stebėjimo įrenginį prie paties bevielio ryšio tinklo, kaip ir jūsų telefonas.

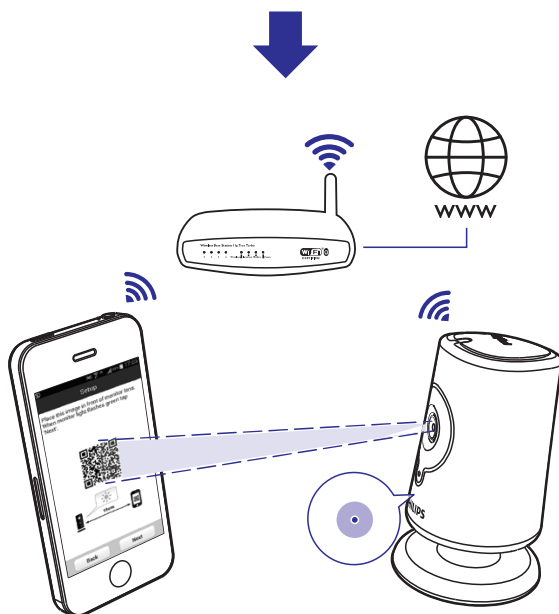

2. Kaip parodyta ekrane, pridėkite QR kodo vaizdą prieš stebėjimo įrenginio lęšį.
3. Sekite nurodymus ekrane, norėdami pabaigti įdiegimą. Žalias indikatorius nuolat šviečia, kai sujugimas baigiamas.

Pridėkite daugiau stebėjimo įrenginių.

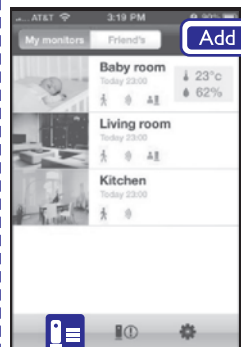

Pastatykite

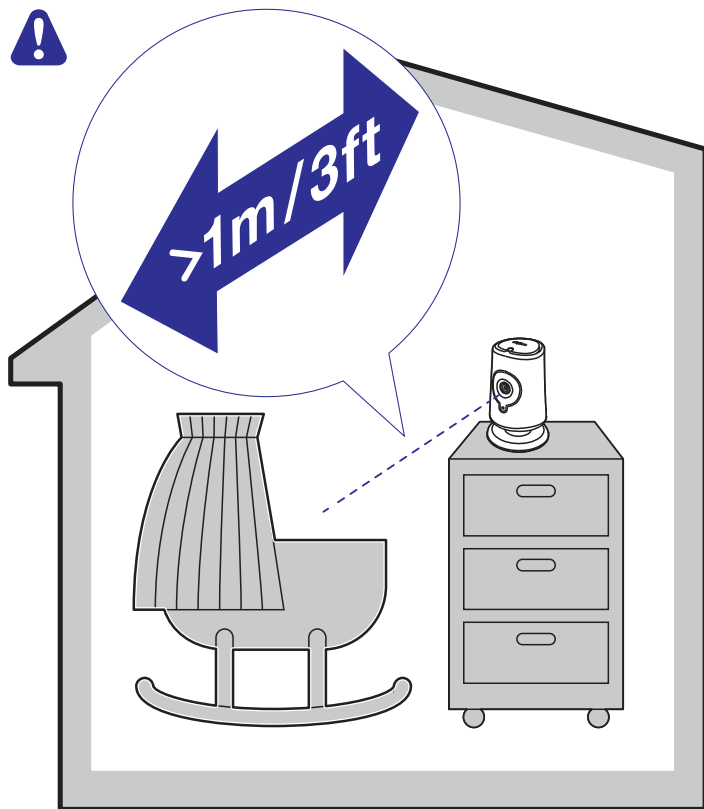

Pastatykite stebėjimo įrenginį savo kūdikio kambaryje. Niekuomet nedėkite jo į ar nemontuokite ant kūdikio lovytės ar žaidimų aptvaro.

Stebēkite ar klausykitēs savo kūdīkio

Naudodamiesi **Philips In.Sight** programēle, jūs galite stebēti arba klausyties savo kūdīkio per iPhone arba iPad. Īsitīnkīte, kad prijūngēte savo iPhone arba iPad prie bevielio ryšio arba 3G/4G mobilīojo ryšio tīnko. Naudojant 3G/4G ryšj, duomenj perdavimo kaštai priklausys nuo jūsj mobilīojo ryšio operatorīaus.

Norēdami stebēti ar klausyties kūdīkio per interneto naršyklē, apsilankykīte www.philips.com/insightwebview.

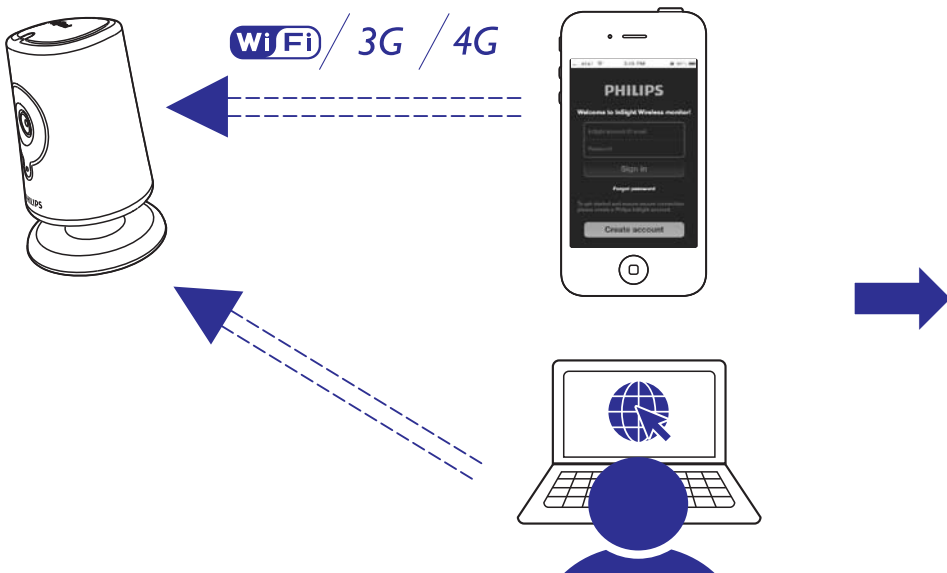

www.philips.com/insightwebview

Stebēkite vaizdā



Dukart spustelēkīte norēdami priartīnti ar nutolīnti vaizdā.

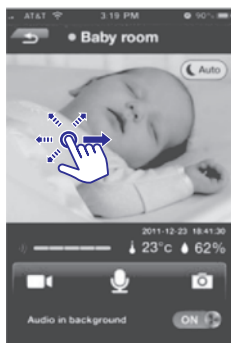

Tempkīte, norēdami pastumti vaizdā.

Kalbēkīte atgal



Spauskīte  norēdami kalbēti j mobilīojo telefona mikrofonā. Jūs būsīte gīrdīmas kūdīkio kambaryje.



Perjunkite į stebėjimo įrenginių sąrašą



Įrašykite video

Sujungimo stiprumo indikatorius

Žalias: stiprus;

Geltonas: silpnas;

Raudonas: atsijungęs.

Dabartinė temperatūra ir drėgnumas.

Padaryti nuotrauką.

Ijunkite arba išjunkite garsiakalbį, kai jūsų mobilusis telefonas persijungia į budėjimo režimą.

Naktinis matymas



Spauskite, norėdami pamatyti pasirinkimų langą.

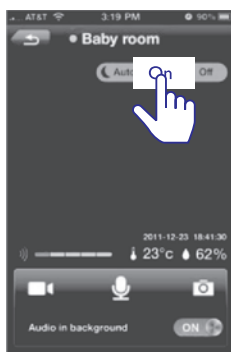

Spauskite **On**, norėdami įjungti naktinį matymą.

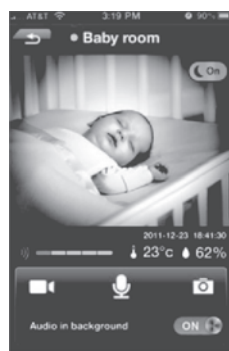

Naktinis matymas būna aktyvus 30 minučių, tuomet automatiškai išsijungia.

Nustatykite perspėjimus

Kūdikio stebėjimo įrenginys gali perspėti jus apie judesio, garso, temperatūros pasikeitimus jūsų kūdikio kambaryje. Pasirinkite jautrumo lygį pagal poreikį, arba naudokite siūlomą lygį.

Norėdami naudoti judesio perspėjimus naktį, įsitikinkite, kad yra pakankamai šviesos šaltinių, kad stebėjimo įrenginys galėtų aptikti judesius.

Įjunkite perspėjimų funkciją (Alerts).



Nustatykite savo Dropbox paskyrą



Norėdami įjungti perspėjimą, spauskite ant piktogramos, kad ji įsijungtų. Spauskite > Nustatykite perspėjimą.

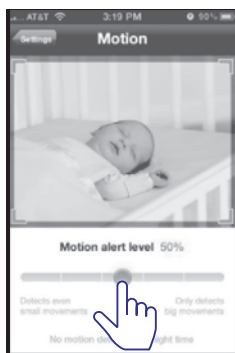

Tempkite juosta, norėdami pasirinkti jautrumą.

Judesio perspėjimas: didelis jautrumas, aptinkantis net mažiausius judesius; mažas jautrumas, aptinkantis tik didesnius judesius.

Garso perspėjimas: didelis jautrumas, aptinkantis bet kokį garsą; mažas jautrumas, aptinkantis tik garsius garsus.



Norėdami nustatyti plotą, kurį norite stebėti, laikykite už kampo ir tempkite į vidų / išorę. Norėdami pasirinkti plotą, kurį norite stebėti, tempkite video, norėdami jį pastumti.

Peržiūrėkite perspėjimus

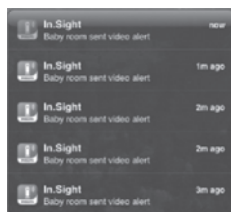

Jūsų iPhone arba iPad, perspėjimo garsas ir perspėjimas rodomi.



Perspėjimai su video / audio įrašais (Galima įrašyti iki 25 perspėjimų).

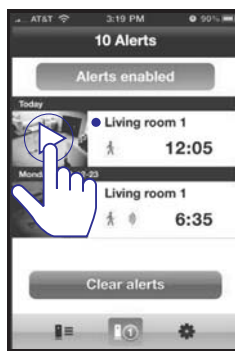

Neperžiūrėtiems perspėjimams, ● rodoma šalia video lango. Spauskite ▶, norėdami paleisti video iš Dropbox paskyros.

Stebėjimo įrenginio nustatymai

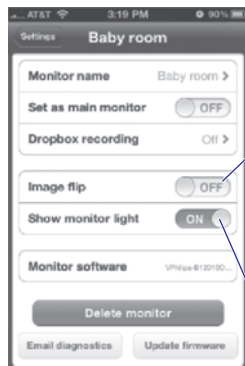
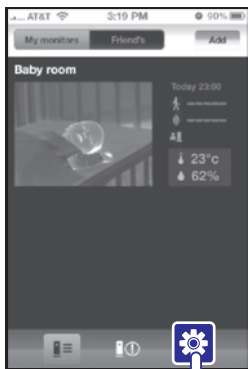

Įjunkite, jei montuojate stebėjimo įrenginį ant lubų.

Įjunkite ar išjunkite būsenos LED indikatorius stebėjimo įrenginyje.

Dalinkitės stebėjimo įrenginio vaizdu



Dalinimosi sąraše, įveskite savo draugo elektroninio pašto adresą. Jūsų draugas turi atlikti savo iPhone / iPad prietaise:

Atsisiųsti ir įdiegti **Philips In.Sight** programėlę; Susikurti paskyrą.

Atnaujinkite programinę įrangą



Seikite nurodymus ekrane, norėdami atnaujinti programinę įrangą.

Techniniai duomenys

Bendra informacija

AC energijos adapteris

Modelis: Philips HNB050150a (a = A, B, C, D)

Tiesioginio įjungimo adapteris su USB išvesties lizdu ir skirtingais kištukais pagal šalį (A = Amerika, B = Britanija, C = Australija, D = Europa).

Įvestis: 100-240 V~ 50/60 Hz, 0,35 A MAX

Išvestis: 5V DC === 1,5A

Sujungimas

Wi-Fi 802.11 b/g/n, 2,4 GHz

Programėlės

Platforma: iOS 4 ar naujesnė (išskyrus iPhone 3GS ar ankstesnes versijas).

Lęšis

Fokusavimo režimas: fiksuotas

Fokusavimo atstumas: 0,7 iki 5 metrų

Diafragmos režimas: F2.8

Skaitmeninis priartinimas: 2 x

Naktinis režimas: IR LED, 4 metrai

Jutikliai

Aplinkos šviesos jutiklis

IR LED

IR apimtis: 4 metrai

Temperatūros ir drėgmės jutiklis

Apimtis: 0°C iki 40°C, 10% iki 80%

Video

Skiriami geba

Transliacija per Wi-Fi: 720p (aukštos raiškos)

Vaizdo formatas

H.264

Audio

Įvestis

Didelio jautrumo mono mikrofonas

Išvestis

Stiprintuvas: 0,45W

Garsiakalbis: 8Ω, 0,8 W

Visi registruoti ir neregistruoti prekių ženklai yra jų savininkų nuosavybė.

© 2013 Koninklijke Philips Electronics N.V.

Visos teisės saugomos.

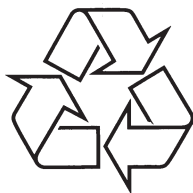

Daugiau apie firmos "Philips" gaminius galite sužinoti
pasauliniame Interneto tinkle. Svetainės adresas:
<http://www.philips.com>