

## Vienmēr šeit, lai jums palīdzētu

Reģistrējiet savu preci un saņemiet atbalstu  
[www.philips.com/welcome](http://www.philips.com/welcome)

Jautājumi?  
Sazinieties  
ar Philips



**B120**  
**Bēnu**  
**uzraudzības**  
**monitors**

Lietošanas instrukcija

**PHILIPS**

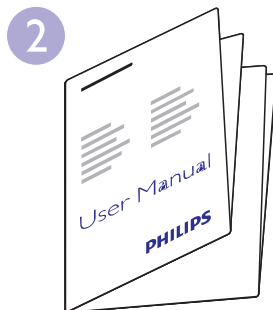
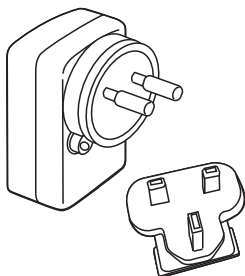
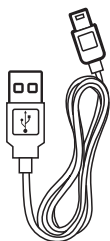
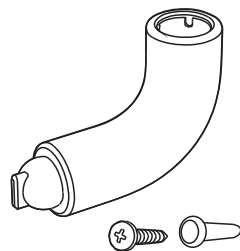
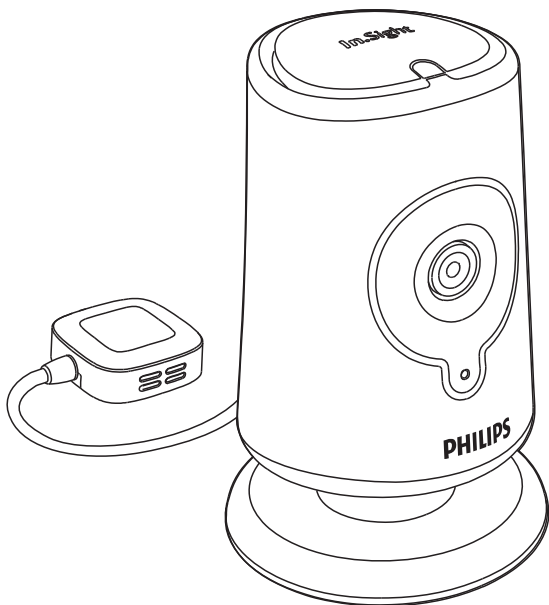

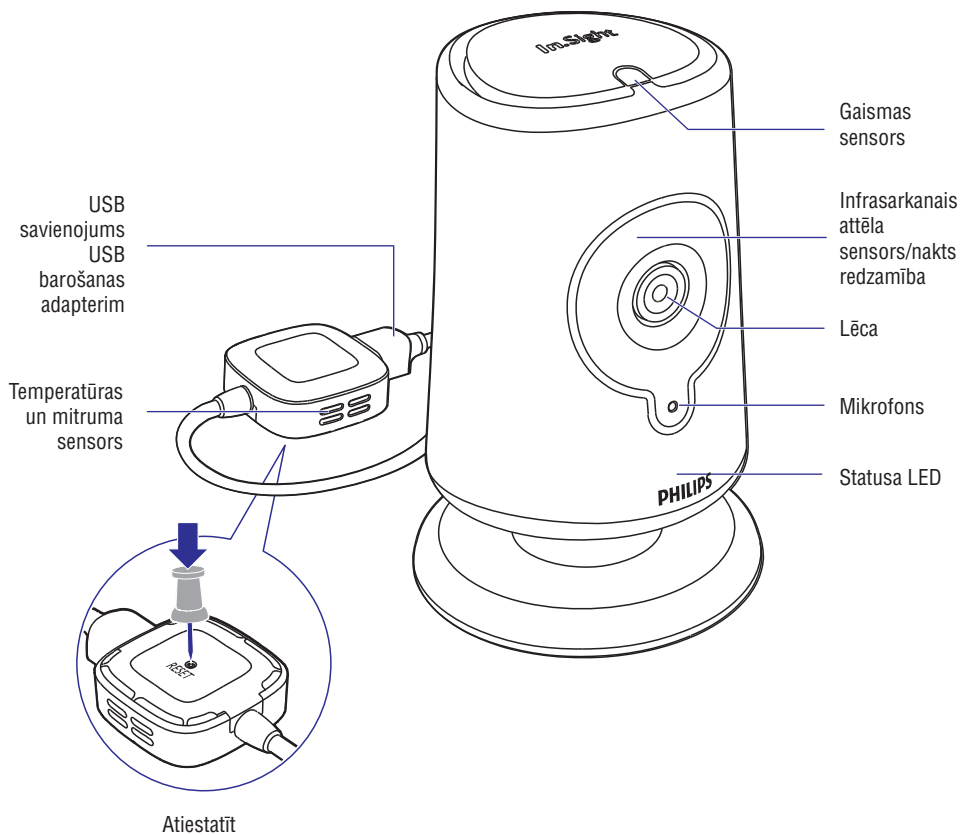

Šis bērnu uzraudzības monitors ir paredzēts kā palīglīdzeklis. Tas neaizstāj atbildīgu un pareizu pieaugušo uzraudzību, un to nedrīkst izmantot kā tādu.

**Uzstādišana uz statīva**

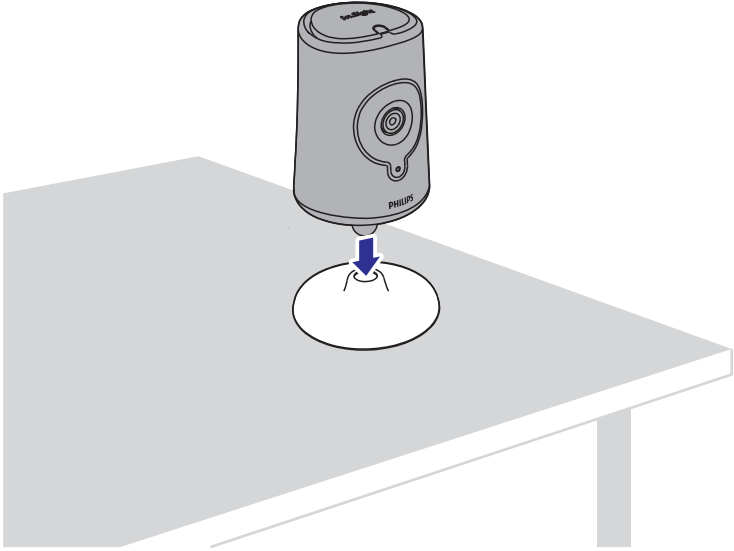

**Stiprināšana pie sienas**

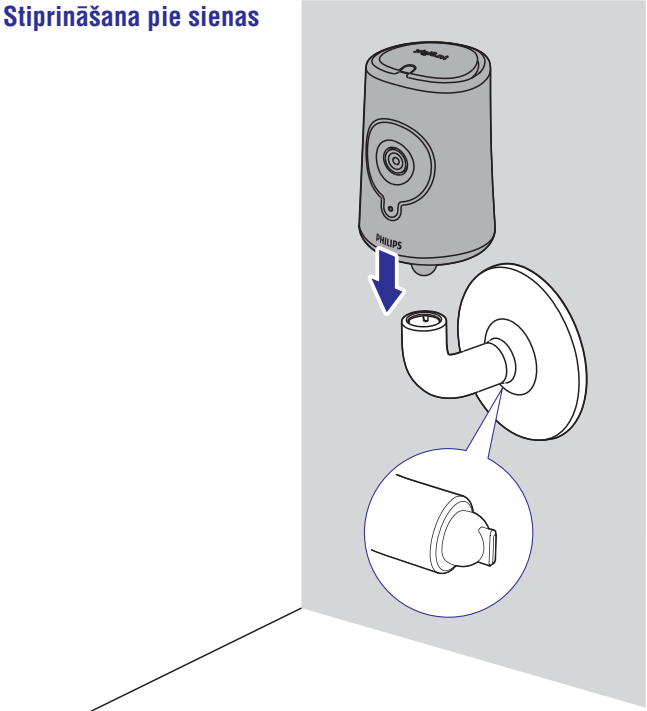

# Pirmās reizes iestatīšana

1

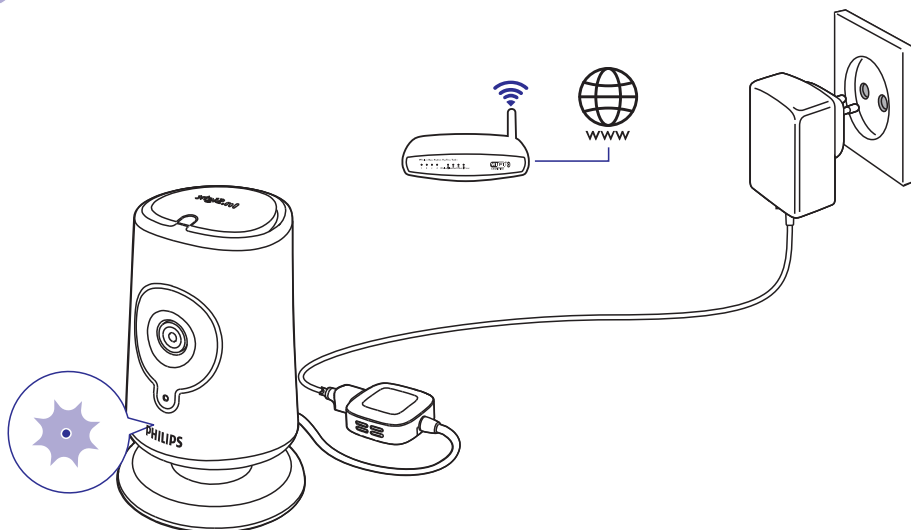

1. Pievienojiet bērnu uzraudzības monitoru barošanas padevei netālu no bezvadu maršrutētāja (rūtera).
2. Gaidiet, līdz sāk mirgot dzintarkrāsas gaismiņa.

2



1. Savā iPhone vai iPad dodieties uz "AppStore" un lejupielādējiet aplikāciju "**Philips In.Sight**".
2. Izveidojiet un pierēģistrējieties savā lietotāja kontā.

## ... Pirmās reizes iestatīšana

3



1. Ar "Philips In.Sight" palīdzību pievienojiet bērnu uzraudzības monitoru tam pašam bezvadu tīklam, kuram ir pievienots jūsu mobilais tālrunis.

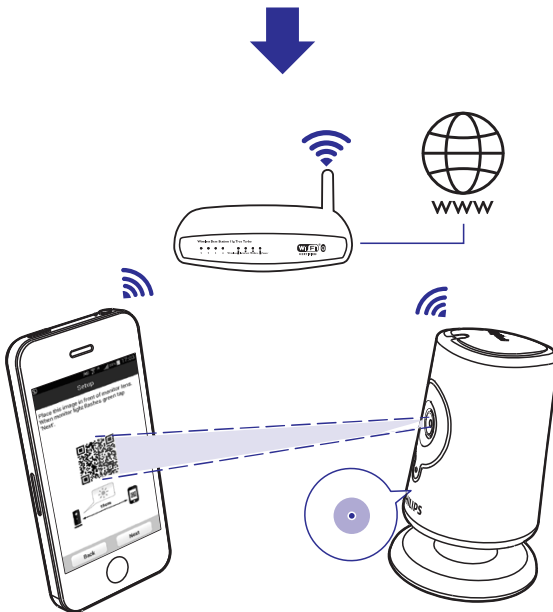

2. Sekojot norādēm ekrānā, novietojiet QR koda attēlu pret bērnu uzraudzības monitora lēcu.
3. Izpildiet ekrānā redzamos norādījumus, lai pabeigtu iestatīšanu. Kad savienojums ir pabeigts, vienmēr deg zaļā gaismiņa.

Papildu bērnu uzraudzības monitoru pievienošana

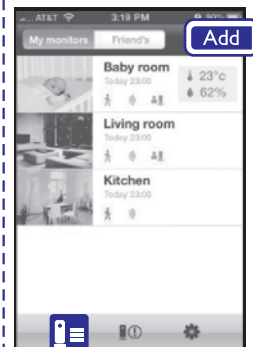

## Novietošana

---

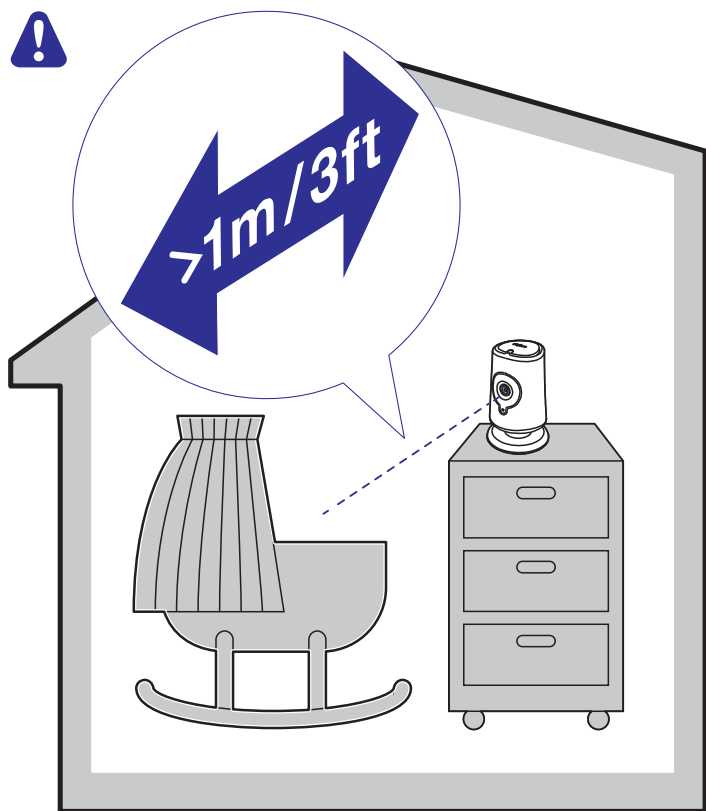

Novietojiet bērnu uzraudzības monitoru sava bērna istabā. Nekad neievietojiet un neiemontējiet monitoru bērna gultiņā vai rotaļu sētiņā.

# Skatieties vai klausieties, ko dara jūsu bērns

Izmantojot "Philips In.Sight" aplikāciju, savā iPhone vai iPad jūs varat skatīties vai klausīties, ko dara jūsu bērns. Pārļiecinieties, vai esat pievienojis savu iPhone vai iPad bezvadu (Wi-Fi) vai 3G/4G mobilajam tīklam. Izmantojot 3G/4G pakalpojumus, jūsu operators var piemērot papildu samaksu.

Lai skatītos vai klausītos, ko dara jūsu bērns, interneta pārlūkā dodieties uz [www.philips.com/insightwebview](http://www.philips.com/insightwebview).

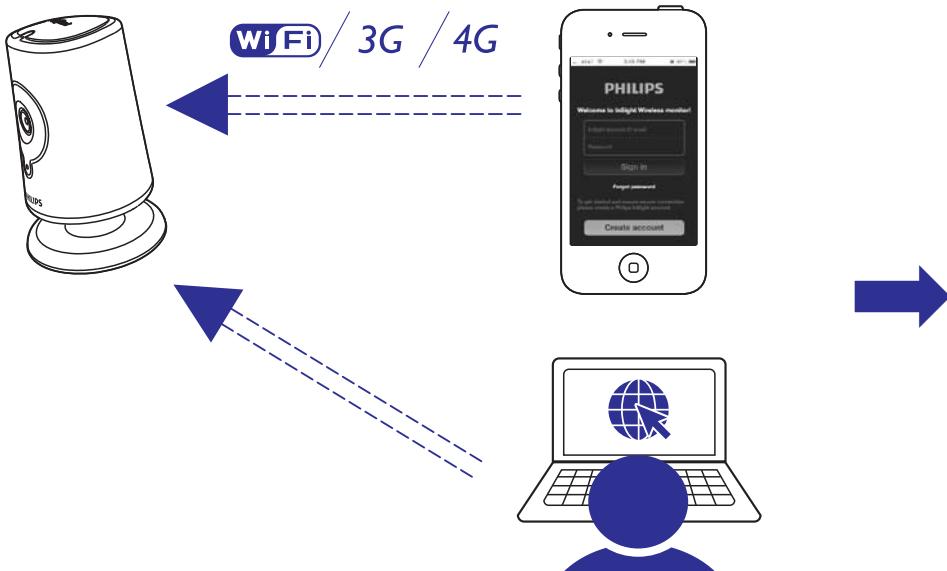

[www.philips.com/insightwebview](http://www.philips.com/insightwebview)

## Skatīties video

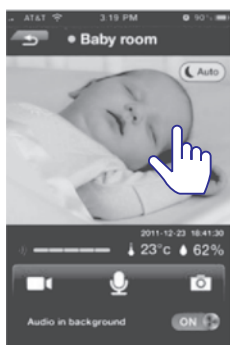

Divreiz pieskarieties, lai tuvinātu vai tālinātu.

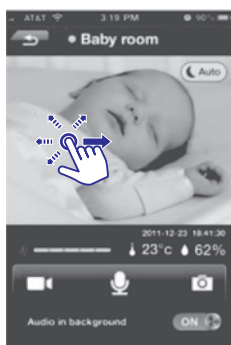

Velciet, lai pārlūkotu video.

## Atbildēšana



Pieskarieties , lai runātu mobilā tālruņa mikrofonā. Jūsu balsi var dzirdēt bērna istabā.





Pārslēgties uz monitoru sarakstu



Ierakstīt video

Savienojuma stipruma indikators

**Zaļš:** stiprs

**Dzeltenš:** vājš

**Sarkans:** atvienojies

Pašreizējā temperatūra un mitrums

Fotografēt

Ieslēgt vai izslēgt skaļruni, kad jūsu mobilais tālrunis pārslēdzas gaidstāves režīmā

## Nakts redzamība

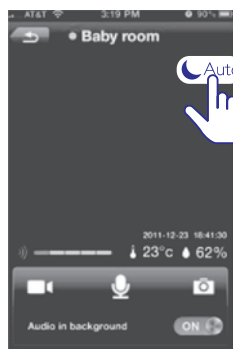

Pieskarieties, lai atvērtu iespēju joslu.

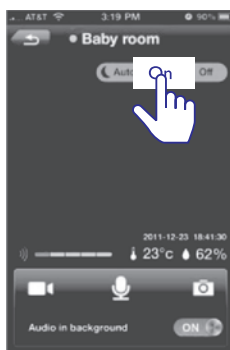

Pieskarieties "On" (ieslēgt), lai ieslēgtu nakts redzamību.



Kad nakts redzamības režīms ir bijis ieslēgts 30 minūtes, tas automātiski izslēdzas.

# Trauksmes signālu iestatīšana

Ar kustības, skaņas un temperatūras brīdinājumiem bērnu uzraudzības monitors var jūs informēt par izmaiņām jūsu bērna istabā. Izvēlieties nepieciešamo jutības līmeni vai izmantojiet piedāvāto līmeni.

Lai izmantotu kustības brīdinājumu naktī, pārliecinieties, vai bērnu uzraudzības monitoram ir atbilstošs gaismas avots, lai uztvertu kustības.

## Trauksmes signālu funkcijas ieslēgšana



## Dropbox iestatīšana



Lai ieslēgtu trauksmes signālu, pieskarieties ikonai, lai to iedegtu. Pieskarieties >, lai ieslēgtu trauksmes signālu.

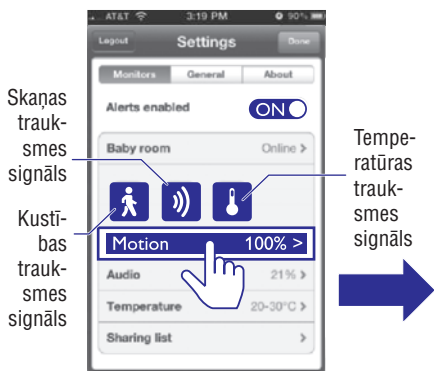

Skaņas trauksmes signāls

Kustības trauksmes signāls

Temperatūras trauksmes signāls

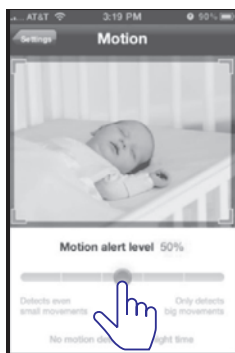

Velciet joslu, lai izvēlētos jutību.

Kustības trauksmes signāls: augsta jutība visām nelielajām kustībām, zema jutība liela apjoma kustībām.

Skaņas trauksmes signāls: augsta jutība jebkurai skaņai, zema jutība skaļām skaņām.

Lai iestatītu vietu, kuru vēlaties uzraudzīt, turiet stūrīti un velciet uz iekšu/āru. Lai izvēlētos vietu, kuru vēlaties uzraudzīt, velciet video, lai to pārlūkotu.

## Trauksmes signālu pārbaudīšana

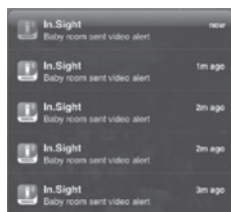

Jūsu iPhone vai iPad atskan trauksmes signāls un tiek attēlots paziņojums.



Trauksmes signāli ar video/audio-ierakstiem (ir iespējams ierakstīt maksimums 25 trauksmes signālus).

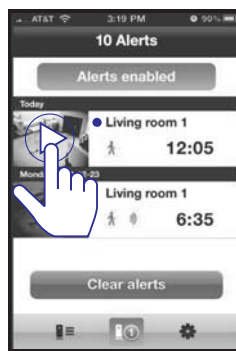

Par neizlasītiem trauksmes paziņojumiem uz video sīkdatnes ir redzams ●. Pieskarieties ►, lai atskaņotu video no Dropbox.

# Bērnu uzraudzības monitora iestatījumi

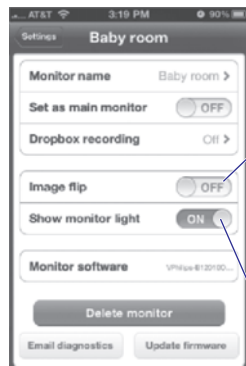
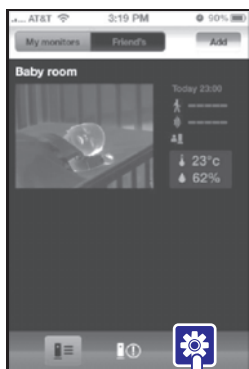

ieslēdziet, ja uzstādāt monitoru pie griestiem.

ieslēdziet vai izslēdziet monitora statusa LED.

## Bērnu uzraudzības monitora koplietošana

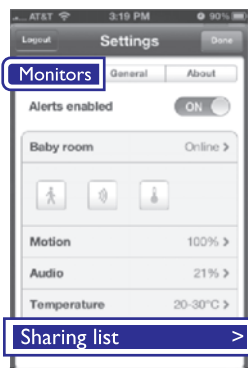

Koplietošanas sarakstā pievienojiet drauga e-pasta adresi.

Jūsu draugam savā iPhone/iPad jārikojas šādi:

Jālejupielādē un jāuzstāda aplikācija “**Philips In.Sight**” un jāizveido savs lietotāja kods.

## Programmatūras atjaunināšana



Lai atjaunotu programmatūru, izpildiet ekrānā redzamos norādījumus.

# Specifikācijas

---

## Vispārīga informācija

### Maiņstrāvas barošanas adapteris

Modelis: Philips HNB050150a (a = A, B, C, E), tiešā spraudkontakta barošanas adapteris ar USB izvades termināli un dažādu valstu kontaktdakšu veidiem ("A" = Amerika, "B" = Lielbritānija, "C" = Austrālija, "E" = Eiropa)

Ievade: 100-240 V~ 50/60 Hz, max. 0,35 A

Izvade: 5 V līdzstrāva === 1,5 A

### Savienojamība

Wi-Fi 802.11 b/g/n, 2,4 GHz

### Aplikācijas

Platforma: iOS 4 vai vēlāka (izņemot iPhone 3GS vai agrākas versijas)

## Lēca

**Fokusa režīms:** fiksēts

**Fokusa diapazons:** 0,7 – 5 metri

**Atvērums:** F2,8

**Digitālā tālummaiņa:** 2 x

**Nakts režīms:** infrasarkanais LED, 4 metri

## Sensori

### Apkārtējās gaismas sensors

#### Infrasarkanais LED

Infrasarkanā stara diapazons: 4 metri

#### Temperatūras & mitruma sensors

Diapazons: 0°C līdz 40°C, 10% līdz 80%

## Video

### Izšķirtspēja

Bezvadu (Wi-Fi) straumēšana: 720p (augstas izšķirtspējas)

### Videoformāts

H.264

## Audio

### Ievade

Augstas jutības monofonisks mikrofons

### Izvade

Pastiprinātājs: 0,45 W

Skaļrunis: 8 omi, 0,8 W

Visas reģistrētās un neregistrētās preču zīmes ir to attiecīgo īpašnieku īpašums.

© 2013 Koninklijke Philips Electronics N.V.

Visas tiesības patur autors.

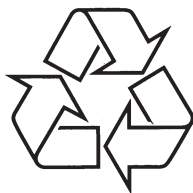

Apmeklējiet Philips Internetā  
<http://www.philips.com>