

Visuomet esame šalia, kad padėtume jums

Užregistruokite savo prietaisą ir gaukite pagalbą internete
www.philips.com/welcome

AZP6/12

Klausimai?
Susisiekite
su Philips



Naudojimosi instrukcijų knygelė

PHILIPS

Turinys

1. Svarbu	3	7. Reguliuokite garsą	12
Saugumas	3	Keiskite garsumo lygį	12
Pastaba	4	Sustiprinkite bosus.....	12
2. Jūsų nešiojama garsiakalbių sistema	5	Pasirinkite užprogramuotą garso efektą	12
Įžanga.....	5	8. Kitos funkcijos	13
Ką rasite dėžutėje	5	Karaoke	13
Pagrindinio prietaiso apžvalga.....	6	Ausinės	13
3. Nuo ko pradėti	8	Klausykites išorinio audio prietaiso	13
Prijunkite energijos tiekimą	8	9. Prietaiso informacija	14
Įkraukite vidinę bateriją	8	Charakteristikos.....	14
Įjunkite	8	Priežiūra	14
4. Grokite	9	10. Problemų sprendimas	15
Grokite diskus	9		
Grokite iš USB prietaisų	9		
Valdykite grojimą.....	9		
Pasirinkite grojimo kartojant /			
atsitiktine tvarka režimą.....	9		
Rodyti grojimo informaciją.....	9		
Programuokite takelius.....	9		
5. Grokite kasetes	10		
6. Grokite iPod / iPhone	11		
Suderinami iPod / iPhone modeliai	11		
Įstatykite iPod / iPhone.....	11		
Klausykites iPod / iPhone	11		
Įkraukite iPod / iPhone	12		
Išimkite iPod / iPhone	12		

1. Svarbu

Saugumas

1. Perskaitykite šias instrukcijas.
2. Išsaugokite šią naudojimosi instrukcijų knygelę.
3. Paisykite visų įspėjimų.
4. Nenaudokite prietaiso netoli vandens. Šis prietaisas nėra atsparus vandeniui.
5. Valykite tik su sausa šluoste.
6. Neužblokuokite ventilacijos angų. Įdiekite laikydamiesi gamintojo nurodymų.
7. Apsaugokite elektros maitinimo laidą, kad ant jo nevaikščiote, nesuspaustų, ypač prie kištuko, jungiklių ir vietos, kurioje laidas jungiamas prie prietaiso.
8. Naudokite tik tuos priedus, kuriuos nurodo gamintojas.
9. Naudokite tik tą vežimėlį, stovą, trikojį, rėmą ar staliuką, kuriuos nurodo gamintojas arba kuris parduodamas su prietaisu. Kai naudojamas vežimėlis, elkitės atsargiai jį judindami, kad neparvirstų.



10. Atjunkite šį prietaisą nuo elektros tinklo žaibuojant arba jei nenaudosite jo ilgą laiką.
11. Jei prietaisą reikia taisyti, kreipkitės į kvalifikuotą personalą. Kvalifikuota specialistų pagalba reikalinga, jei prietaisas buvo pažeistas bet koku būdu, pavyzdžiui, laidas ar kištukas yra pažeistas, skystis išsipylė ar kas nors nukrito ant prietaiso, prietaisas pateko į lietų ar drėgmę, neveikia tinkamai arba buvo numestas.
12. Baterijos (baterijos pakuotėje arba dėtos į prietaisą) turi būti saugomos nuo didelio karščio, tokio kaip tiesioginiai saulės spinduliai, ugnis ar panašiai.
13. Sprogimo pavojus, jei baterijos yra netinkamai įdedamos.
14. Ant prietaiso niekas neturėtų lašėti ar taškytis.
15. Nedėkite jokių galimo pavojaus šaltinių ant prietaiso (pvz. indų su skysčiais, degančių žvakių).
16. Laikykite šį prietaisą atokiau nuo tiesioginių saulės spindulių, atviros liepsnos ar kitų karščio šaltinių.

17. Nesėskite ant šio prietaiso.

18. Išimkite iPod / iPhone / iPad, kai tempiate šį prietaisą.

19. Kur srovės MAINS kištukas arba prietaiso šakotukas yra naudojamas kaip atjungimo prietaisas, atjungimo prietaisas turi visuomet būti veikiantis.



Įspėjimas

- Niekuomet nepašalinkite šio prietaiso korpuso.
- Jokių šio prietaiso dalių sutepti nereikia.
- Niekuomet nestatykite šio prietaiso ant kitos elektroninės įrangos.
- Niekuomet nežiūrėkite į lazerio spindulį prietaiso viduje.
- Įsitikinkite, kad visuomet turite lengvą priėjimą prie elektros laido, kištuko ar adapterio, kad galėtumėte atjungti prietaisą nuo elektros tinklo.



Atsargiai

- Valdymą naudokite tik taip, kaip nurodyta šioje naudojimosi instrukcijų knygelėje. Kitu atveju galite sukelti pavojingą spinduliavimą arba kitą nesaugų veiksmą.

Klausymosi saugumas



Atsargiai

- Norėdami išvengti galimų klausos pažeidimų, nesiklausykite prietaiso dideliu garsumu ilgą laiką.

Klausykitės vidutiniu garsumu.

- Ausinių naudojimas dideliu garsu gali pakenkti jūsų klausai. Šis prietaisas gali atkurti garsą tokiame decibelų diapazone, kad tai gali sukelti klausos sutrikimus sveikam žmogui, net jei tai trunka mažiau nei minutę. Aukštesni decibelų dažniai sukurti tiems, kurie jau turi klausos problemų.

- Garsas gali būti apgaulingas. Laikui bėgant klausia pripranta prie "normalaus" garsumo lygio ir gali pakelti didesnį garsumą. Tad po ilgesnio klausymosi tai, kas atrodo kaip "normalus" garsumas iš tiesų gali būti didelis garsumas ir kenksmingas jūsų klausai. Norėdami nuo to apsisaugoti, nustatykite garsumą į normalų lygį prieš klausai adaptuojantis ir palikite jį tokį.

Norėdami nustatyti saugų garsumo lygį:

- Nustatykite garsumo reguliatorių į žemą lygį.
- Po truputį didinkite garsumą iki komfortabilaus lygio – kai girdite aiškiai, be iškraipymų.

Klauskitės ne per ilgai:

- Ypatingai ilgą buvimą triukšme, net "normalaus" lygio, gali sukelti klausos sutrikimų.
- Naudookitės įranga protingai ir darykite pertraukas.

Laikykitės šių nurodymų, kai naudojate ausinėmis.

- Klauskitės ne per dideliu garsu, ne per ilgai.
- Nereguliuokite garsumo klausai prisitaikius prie triukšmo.
- Nenustatykite tokio garsumo, kad negirdėtumėte, kas vyksta aplink jus.
- Būkite atsargūs ir nutraukite naudojimąsi potencialiai pavojingose situacijose. Nesinaudokite ausinėmis, kai vairuojate automobilį, dviratį, riedlentę ir pan., tai gali sukelti grėsmę kelyje ir kai kuriuose regionuose yra draudžiama.

Pastaba

Bet kokie šio prietaiso pakeitimai ar modifikacijos, kurios nėra patvirtintos Philips Consumer Lifestyle, gali panaikinti vartotojo teisę naudotis prietaisu.

Atitikimas standartams



Šis prietaisas atitinka Europos bendrijos radijo trikdžių reikalavimus.

Šis prietaisas turi šią etiketę:



Rūpinimasis aplinka



Jūsų prietaisas pagamintas iš medžiagų, kurios gali būti perdirbtos ir panaudotos dar kartą.



Jei šis perbraukto konteinerio simbolis nurodomas ant produkto, tai reiškia, kad produktas atitinka Europos direktyvą 2002/96/EC.

Laikykitės vietinių taisyklių ir nemeskite seno produkto kartu su kitomis būtinėmis atliekomis. Teisingas atsikratymas senu produktu padės sumažinti žalos grėsmę gamtai ir žmonių sveikatai.



Jūsų prietaise yra naudojamos baterijos, atitinkančios Europos direktyvą 2006/66/EC, jų negalima išmesti kartu su kitomis būtinėmis atliekomis.

Laikykitės vietinių taisyklių ir pasidomėkite apie panaudotų baterijų surinkimą, nes teisingas atsikratymas senu produktu padės sumažinti žalos grėsmę gamtai ir žmonių sveikatai.

Aplinkosaugos informacija

Mes nenaudojome nereikalingų pakavimo medžiagų. Pakuotę galima lengvai atskirti į tris medžiagas: kartonas (dėžutė), poliesteris (apsauga) ir polietilenas (maišeliai, apsauginės putų juostelės). Jūsų prietaisas pagamintas iš medžiagų, kurios gali būti perdirbamos ir panaudojamos dar kartą, jei tai atlieka specializuota įmonė. Prašome pasidomėti vietinėmis taisyklėmis apie pakuotės, panaudotų baterijų ir senos įrangos išmetimą.

Pastaba apie prekės ženklus



“Made for iPod” ir “Made for iPhone” reiškia, kad elektroninis priedas yra sukurtas naudojimui specifiškai su iPod ar iPhone atitinkamai, ir yra sertifikuotas gamintojo atitikti Apple veikimo standartus. Apple nėra atsakingas už šio prietaiso veikimą ir atitikimą saugumo ir priežiūros standartams. Atkreipkite dėmesį, kad šio priedo naudojimas su iPod arba iPhone gali paveikti bevielio ryšio veikimą.

iPod ir iPhone yra Apple Inc. priklausantys prekės ženklai, registruoti JAV ir kitose šalyse.

Autorinės teisės

Medžiagos įrašymui ir grojimui gali būti reikalingas sutikimas. Žiūrėkite “Autorinių teisių aktą 1956” ir “Atlikėjų apsaugos aktus 1958-1972”.



**Būkite atsakingi
Gerbkite autorines teises.**

Neteisėtą nuo kopijavimo apsaugotos medžiagos kopijų darymas, įskaitant kompiuterines programas, failus, transliacijas ir garso įrašus, gali būti autorių teisių pažeidimas ir nusikaltimas. Šis prietaisas neturėtų būti naudojamas tokiems tikslams.

Pastaba

- Informacinė prietaiso plokštelė yra prietaiso galinėje dalyje.

2. Jūsų nešiojama garsiakalbių sistema

Įžanga

Naudodamiesi šiuo prietaisu jūs galite mėgautis audio įrašais iš:

- kasečių;
- diskų ar MP3 diskų;
- iPod / iPhone;
- kitų išorinių prietaisų.

Jūs galite praturtinti garso išvestį su:

- dinamiu bosų sustiprinimu (Dynamic Bass Boost – DBB);
- skaitmenine garso kontrole (Digital Sound Control – DSC).

Šis prietaisas palaiko šiuos medijos formatus:



Ką rasite dėžutėje

Patikrinkite dėžutės turinį:

- Nešiojama garsiakalbių sistema
- Elektros srovės adapteris
- Laidinis mikrofonas
- Naudojimos instrukcijų knygelė
- Trumpas gidas

Pagrindinio prietaiso apžvalga

Vaizdas iš viršaus ir priekio

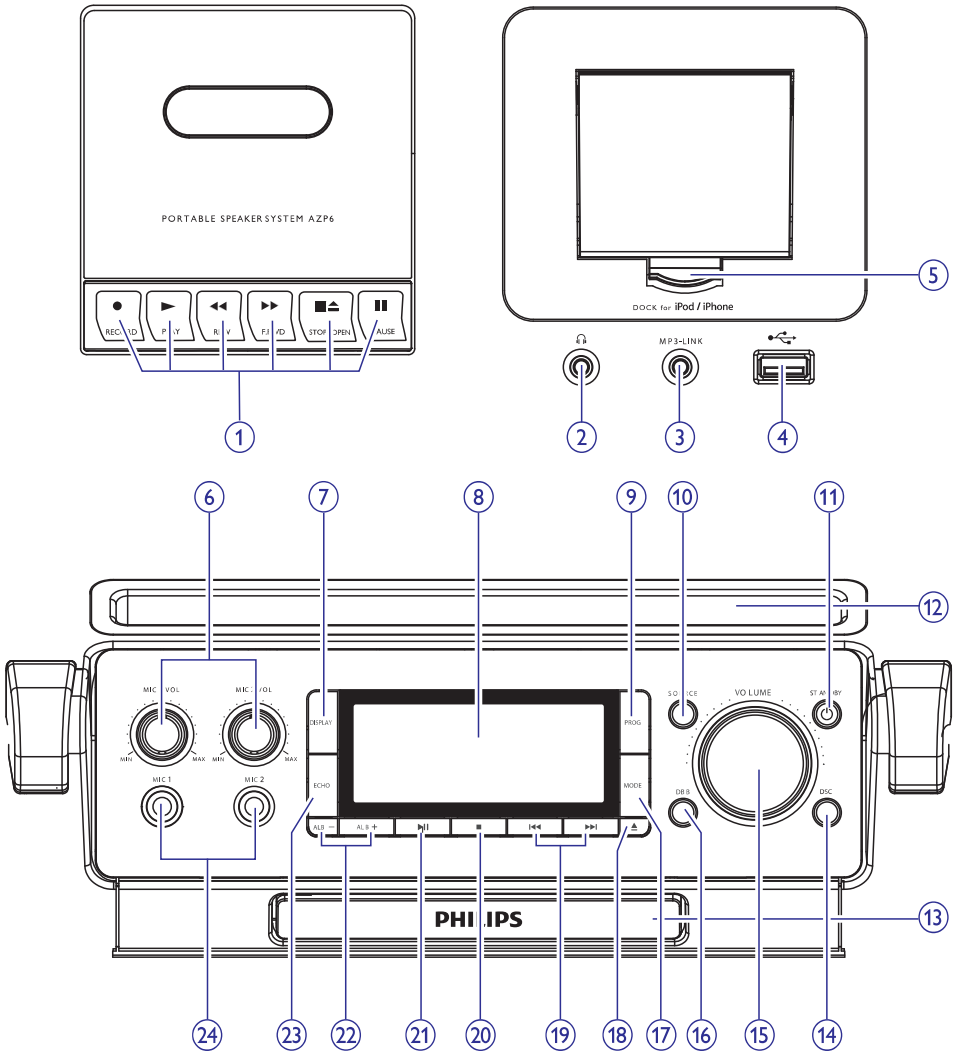

1. Kasečių valdymas

- : pradėti kasetės įrašymą.
- ▶: pradėti kasetės grojimą.
- ◀▶: greitai prasukti atgal / pirmyn.
- ▲: sustabdyti kasetės grojimą / įrašymą. Atidaryti kasečių dėką.
- ||: padaryti pauzę grojime arba įrašyme.

2.

- Ausinių lizdą.

3. MP3-LINK

- Jungtis (3,5 mm) išoriniam audio prietaisui.

... Jūsų nešiojama garsiakalbių sistema

4.

- USB lizdas.

5. Dokas iPod / iPhone

6. MIC 1/2 garsumo reguliatoriai

7. DISPLAY

- Nustatyti ekrano informaciją.

8. LCD ekranas

- Rodyti dabartinę būseną.

9. PROG

- Programuoti takelius DISC/USB režime.

10. SOURCE

- Pasirinkti šaltinį: DISC, USB, DOCK (skirtas iPod / iPhone), TAPE, MP3-LINK, AUX.

11. STANDBY

- Įjungti prietaisą arba perjungti į budėjimo režimą.

12. Lizdas, skirtas iPad

13. Diskų skyrelio dangtelis

14. DSC

- Pasirinkti užprogramuotą garso nustatymą.

15. VOLUME

- Pasukite, norėdami pakeisti garsumo lygį.

16. DBB

- Įjungti / išjungti dinaminį bosų sustiprinimą (DBB).

17. MODE

- Nustatykite grojimo režimą: kartojant arba atsitiktine tvarka.

18.

- Atidaryti diskų skyrelio dangtelį.

19.

- Peršokti prie prieš tai buvusio / sekančio takelio.
- Nuspauskite ir palaikykite norėdami prasukti takelyje atgal / pirmyn.

20.

- Sustabdyti CD/USB grojimą.
- Ištrinti programą.

21.

- Pradėti grojimą arba padaryti pauzę CD/USB/iPod/iPhone grojime.

22. ALB-/ALB+

- Peršokti prie prieš tai buvusio / sekančio albumo.

23. ECHO

- Pareguliuoti aido garso efektą.

24. MIC 1/2 lizdai

Vaizdas iš galo

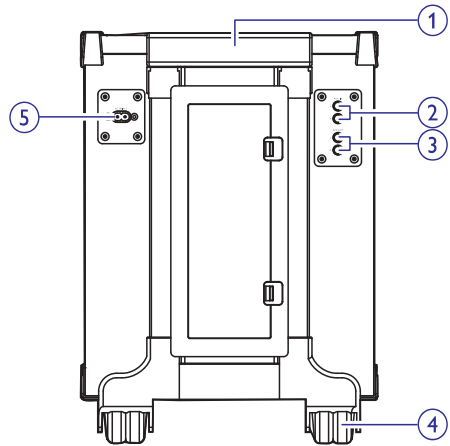

1. Tempimo rankenėlė

2. AUX IN lizdai

3. AUX OUT lizdai

4. Ratukas

5. AC MAINS

- AC energijos lizdas

3. Nuo ko pradėti



Atsargiai

- Valdymą naudokite tik taip, kaip nurodyta šioje naudojimosi instrukcijoje knygelėje. Kitu atveju galite sukelti pavojingą spinduliavimą arba kitą nesaugų veiksmą.

Visuomet sekite nurodymus šiame skyriuje nurodyta tvarka.

Jei susisiekiate su Philips, jums reikės nurodyti savo prietaiso modelį ir serijos numerį. Modelis ir serijos numeris yra nurodyti jūsų prietaiso apačioje. Užsirašykite numerius čia:

Modelio numeris: _____

Serijos numeris: _____

Prijunkite energijos tiekimą



Įspėjimas

- Rizika sugadinti prietaisą! Įsitikinkite, kad elektros tinklo įtampa atitinka įtampą, nurodytą prietaiso galinėje dalyje.



Pastaba

- Informacinė prietaiso plokštelė yra prietaiso galinėje dalyje.

1. Prijunkite elektros laidą prie **AC MAINS** lizdo prietaise.
2. Prijunkite kištuką į elektros lizdą.

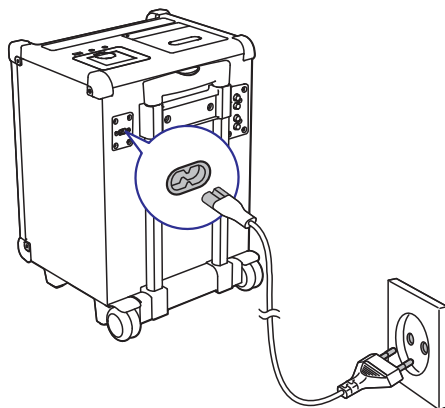

Patarimas

- Norėdami naudoti vidinę bateriją kaip energijos šaltinį, atjunkite elektros laidą nuo elektros tinklo.

Įkraukite vidinę bateriją

Su vidine ličio jonų baterija, ši nešiojama garsiakalbių sistema gali veikti be elektros tinklo.

Norėdami įkrauti ličio jonų bateriją:

- Prijunkite prietaisą prie elektros tinklo.
 - ↳ Pagrindinis prietaisas kraunamas automatiškai.

Įjunkite

Spauskite

- ↳ Prietaisas įsijungia ir pasirenka paskutinį naudotą šaltinį.

Perjunkite tarp režimų

Automatiškai perjunkite režimus:

- Jei prietaisas yra neaktyvus 15 minučių, jis automatiškai persijungia į budėjimo režimą.

Rankiniu būdu perjunkite režimus:

- Spauskite norėdami perjungti prietaisą tarp veikimo ir budėjimo režimų.

4. Grokite

Grokite diskus

1. Spauskite **SOURCE** pakartotinai, norėdami pasirinkti DISC šaltinį.
2. Spauskite **▲**, norėdami atidaryti diskų skyrelio dangtelį.
3. Įdėkite diską spausdinta puse į išorę.
4. Uždarykite diskų skyrelio dangtelį.
5. Spauskite **▶II**, norėdami pradėti grojimą.

Grokite iš USB prietaisų

Pastaba

- Įsitikinkite, kad USB prietaise yra grojamas audio turinys tinkamu formatu.

1. Įstatykite USB prietaisą į  lizdą.
2. Spauskite **SOURCE** pakartotinai, norėdami pasirinkti USB šaltinį.
3. Spauskite **ALB-/ALB+**, norėdami pasirinkti katalogą.
4. Spauskite **◀◀ / ▶▶**, norėdami pasirinkti failą.
5. Spauskite **▶II**, norėdami pradėti grojimą.
 - Norėdami sustabdyti grojimą, spauskite **■**.
 - Norėdami padaryti pauzę arba tęsti grojimą, spauskite **▶II**.

Valdykite grojimą





Jūs galite valdyti grojimą naudodami šiuos veiksmus.

Mygtukai	Funkcijos
▶II	Padaryti pauzę arba tęsti grojimą.
▶II	Sustabdyti grojimą.
◀◀ / ▶▶	<ul style="list-style-type: none">• Spauskite, norėdami peršokti prie prieš tai buvusio / sekančio takelio.• Nuspauskite ir palaikykite, norėdami ieškoti takelyje.

Pastaba

- Norėdami išvengti garso trūkinėjimo, negrokite diskų, kai tempiate šį prietaisą.

Pasirinkite grojimo kartojant / atsitiktine tvarka režimą

1. Grojimo metu, spauskite **MODE** pakartotinai, norėdami pasirinkti kartojimo / atsitiktinio grojimo režimą.
 - : Groti dabartinį takelį kartojant.
 -  **ALB**: Groti dabartinį albumą kartojant.
 -  **ALL**: Groti visus takelius kartojant.
 - : Groti takelius atsitiktine tvarka, kartojant.
2. Norėdami grįžti prie įprasto grojimo, spauskite **MODE** pakartotinai, kol kartojimo simboliai dings iš ekranėlio.
 - Jūs taip pat galite spausti **■**, norėdami atšaukti kartojimo / atsitiktinio grojimo režimą.

Patarimas

- Grojimas atsitiktine tvarka negalimas, kai grojami užprogramuoti takeliai.

Rodyti grojimo informaciją

Grojimo metu, spauskite **DISPLAY** pakartotinai, kad pamatytumėte grojimo informaciją.

Programuokite takelius

Jūs galite užprogramuoti iki 20 takelių.

1. DISC/USB režime, sustabdykite grojimą, tuomet spauskite **PROG**, norėdami aktyvuoti programavimo režimą.
 - ↳ **[PROG]** (Programavimas) pradeda mirksėti.
2. MP3/WMA takeliams, spauskite **ALB-/ALB+**, norėdami pasirinkti albumą.
3. Spauskite **◀◀ / ▶▶**, norėdami pasirinkti takelio numerį, tuomet spauskite **PROG**, norėdami patvirtinti.

... Grokite

4. Pakartokite 2-3 žingsnius, norėdami užprogramuoti daugiau takelių.
5. Spauskite ►||, norėdami groti užprogramuotus takelius.
 - ↳ Grojimo metu, [PROG] (Programa) yra rodoma.
 - Norėdami ištrinti programą, sustabdyti grojimą, spauskite ■.

5. Grokite kasetes



Pastaba

- Kai grojate kasetes, garso šaltinis negali būti keičiamas.

1. Spauskite **SOURCE**, norėdami pasirinkti kasetes kaip šaltinį.
2. Atidarykite kasečių mygtuko dangtelį.
3. Spauskite ■ ▲, norėdami atidaryti kasečių dekos dureles.
4. Įdėkite kasetę atvira dalimi į viršų ir pilna rite kairėje pusėje.
5. Spauskite ►, norėdami pradėti grojimą.
 - Norėdami padaryti pauzę arba tęsti grojimą, spauskite ||.
 - Norėdami greitai prasukti atgal arba pirmyn, spauskite ◀◀ / ▶▶.
 - Norėdami įrašyti, spauskite ●.
 - Norėdami sustabdyti grojimą, spauskite ■ ▲.

6. Grokite iPod / iPhone

Šioje sistemoje yra įdiegtas dokas, skirtas iPod / iPhone. Jūs galite mėgautis audio įrašais ir doko esančios sistemos per galingus garsiakalbius.



Įspėjimas

- Negrokite iPod / iPhone, kuomet tempiate šį prietaisą, kad išvengtumėte žalos.

Suderinami iPod / iPhone modeliai

Ši nešiojama garsiakalbių sistema palaiko šiuos iPod / iPhone modelius:

- iPhone 4S
- iPhone 4
- iPhone 3GS
- iPhone 3G
- iPhone
- iPod touch (1-os, 2-os, 3-ios ir 4-os kartos)
- iPod nano (1-os, 2-os, 3-ios, 4-os, 5-os ir 6-os kartos)

Įstatykite iPod / iPhone

1. Paspauskite užrakto mygtuką, norėdami atidaryti doko dangtelį.
2. Įstatykite iPod / iPhone į doką.

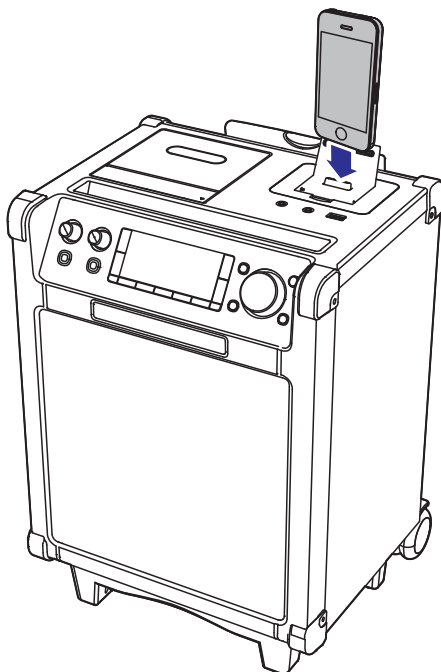

Klauskite iPod / iPhone

1. Spauskite **SOURCE** pakartotinai, norėdami pasirinkti **DOCK** šaltinį.
2. Grokite pasirinktą takelį įdėtame iPod / iPhone.
 - Norėdami padaryti pauzę / tęsti grojimą, spauskite **▶||**.
 - Norėdami peršokti prie prieš tai buvusio / sekancio takelio, spauskite **◀◀ / ▶▶**.

Įkraukite iPod / iPhone



Pastaba

- Prieš įkraudami iPod / iPhone, įsitikinkite, kad ši nešiojama garsiakalbių sistema yra prijungta prie elektros tinklo.

Kai iPod / iPhone yra įdėtas ir atpažįstamas, krovimas pradedamas automatiškai.

Išimkite iPod / iPhone

1. Išimkite iPod / iPhone iš doko.
2. Uždarykite dangtelį, kad paslėptumėte doką.

Keiskite garsumo lygį

Grojimo metu, pasukite **VOLUME** jungiklė laikrodžio rodyklės kryptimi / prieš laikrodžio rodyklę, norėdami padidinti / sumažinti garsumą.



Patarimas

- Jūs galite reguliuoti garsumą nuo **VOL 01** iki **VOL 31**, **VOL MIN** ir **VOL MAX**.

Sustiprinkite bosus

Grojimo metu, spauskite **DBB**, norėdami įjungti arba išjungti dinaminį bosų sustiprinimą.

↳ Jei DBB funkcija aktyvuota, **@BB** rodoma.

Pasirinkite užprogramuotą garso efektą

Grojimo metu, spauskite **DSC** pakartotinai, norėdami pasirinkti garso efektą:

- POP (pop);
- JAZZ (džiazas);
- CLASSIC (klasika);
- ROCK (rokas).

8. Kitos funkcijos

Karaoke

Jūs galite prijungti mikrofoną ir dainuoti kartu su muzikos šaltiniu.

1. Nustatykite mažiausią mikrofono garsumą.
2. Prijunkite mikrofoną prie **MIC 1/2** lizdo prietaise.
3. Spauskite **SOURCE** pakartotinai, norėdami pasirinkti šaltinį ir pradėkite grojimą.
4. Dainuokite į mikrofoną.
 - Norėdami pareguliuoti šaltinio garsumą, pasukite **VOLUME** jungiklį.
 - Norėdami pareguliuoti mikrofono garsumą, pasukite **MIC 1/2** garsumo jungiklius.
 - Norėdami pareguliuoti aido lygį, spauskite **ECHO** pakartotinai.

Ausinės

Prijunkite ausines (nepriedamos) prie **HEADPHONE** jungties prietaise, norėdami klausytis per ausines.

Klauskite išorinio audio prietaiso

Jūs galite klausyti išorinio audio prietaiso per šią nešiojamą garsiakalbių sistemą.

Audio grotuvams su ausinių lizdu

1. Spauskite **SOURCE** pakartotinai, norėdami pasirinkti **MP3-LINK** šaltinį.
2. Prijunkite MP3 link laidą prie:
 - **MP3-LINK** lizdo (3,5 mm) prietaise.
 - Ausinių lizdo išoriniame prietaise.
3. Pradėkite grojimą prietaise.



Patarimas

- Jūs galite įstatyti savo iPad į jam skirtą lizdą, kai prijungiate iPad prie **MP3-LINK** lizdo.

Audio grotuvams su raudonu / baltu audio išvesties lizdais

1. Spauskite **SOURCE** pakartotinai, norėdami pasirinkti **AUX IN** šaltinį.
2. Prijunkite audio laidus (baltas / raudonas lizdai, neprieddami) prie:
 - **AUX IN** lizdų prietaiso galinėje dalyje.
 - audio išvesties lizdų išoriniame prietaise.
3. Pradėkite grojimą prietaise.

9. Prietaiso informacija



Pastaba

- Prietaiso informacija gali keistis be išankstinio perspėjimo.

Charakteristikos

Bendra informacija

AC energija	100V – 240V~, 50/60 Hz
Vidinė baterija.....	14,6V === 2200 mAh
Energijos suvartojimas veikimo metu	40 W
Energijos suvartojimas budėjimo režime	<0,5 W
USB Direct	versija 2.0 FS
Matmenys (plotis x aukštis x gylis)	328,3 x 464 x 309 mm
Svoris.....	8,6 kg

Stiprintuvas

Dažnis	60 – 16000 Hz, ± 3 dB
Signalu – triukšmo santykis	>65 dBA
AUX įvestis (MP3 link)	0,5 V RMS 20kΩ

Diskai

Lazerio tipas.....	Puslaidininkis
Disko skersmuo	12 cm / 8 cm
Palaikomi diskai.....	CD-DA, CD-R, CD-RW, WMA-CD, MP3-CD
Audio DAC.....	24 bitai / 44,1 kHz
Bendras harmoninis išskraipymas.....	<1%
Dažnis	60 Hz – 16 kHz
Signalu – triukšmo santykis	>62 dB

Priežiūra

Korpuso valymas

- Naudokite minkštą, šiek tiek sudrėkintą šluostę su švelniu valikliu. Nenaudokite valiklių su alkoholiu, spiritu, amoniaku ar šveitikliais.

Diskų valymas

- Jei diskas susipurvina, nuvalykite jį valomąja šluoste. Diską valykite nuo centro kraštų link.



- Nenaudokite tokių valiklių kaip benzolas, skiediklis, buityje naudojamų valiklių, taip pat antistatinių purškiklių, skirtų analoginiams įrašams.

Disko lęšio valymas

- Ilgai naudojant prietaisą, purvas ar dulksės gali susikaupti ant disko lęšio. Norėdami užtikrinti gerą grojimo kokybę, nuvalykite disko lęšį naudodami Philips diskų lęšių valiklį ar kitą tam skirtą valiklį. Sekite nurodymus, pateikiamus su valikliu.

10. Problemų sprendimas



Atsargiai

- Niekuomet neardykite grotuvo korpuso.

Norėdami išlaikyti galiojančią garantiją, niekuomet nebandykite taisyti prietaiso patys. Jei susiduriate su problemomis, kai naudojate šią sistemą, pasitikrinkite žemiau esančius sprendimus, prieš kreipdamiesi pagalbos. Jei problemos išspręsti nepavyksta, užregistruokite savo grotuvą ir gaukite pagalbą interneto puslapyje www.philips.com/welcome.

Nėra energijos

- Įsitikinkite, kad elektros laidas prijungtas teisingai.
- Įsitikinkite, kad elektros lizdas veikia.
- Įsitikinkite, kad vidinė baterija yra pilnai įkrauta.

Nėra garso

- Pereguliuokite garsumą.
- Įsitikinkite, kad grojamas takelis yra tinkamo formato.

Ekranas neveikia tinkamai / Prietaisas nereaguoja į valdymą

1. Atjunkite elektros maitinimo laidą.
2. Prijunkite jį atgal po keleto sekundžių.

Diskas negroja

- Įsitikinkite, kad diskas įdėtas spausdinta puse į viršų.
- Nuvalykite diską valymo šluoste iš centro link kraštų tiesiais judesiais.
- Diskas gali būti su defektu. Grotkite kitą diską.
- Įsitikinkite, diskas (CD/CD-R/CD-RW) yra užbaigtas.
- Įsitikinkite, kad lazerio lęšis yra švarus.
- Įsitikinkite, kad diskas nėra apsaugotas autorinių teisių technologijomis.

Diskas praleidžia takelius

- Įsitikinkite, kad diskas nėra pažeistas arba purvinas.
- Įsitikinkite, kad programavimo / atsitiktinio grojimo režimas nėra įjungtas.

Prasta kasečių garso kokybė

- Įsitikinkite, kad kasečių dekų galvutės yra švarios.
- Įsitikinkite, kad NORMAL (IECI) kasetė yra naudota įrašymui.

Į kasetę neįmanoma nieko įrašyti

- Įsitikinkite, kad kasetės apsauginės auselės nėra nulaužtos.

Techniniai duomenys gali keistis be išankstinio perspėjimo.

© 2012 Koninklijke Philips Electronics N.V.

Visos teisės saugomos.

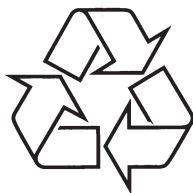

Daugiau apie firmos "Philips" gaminius galite sužinoti
pasauliniame Interneto tinkle. Svetainės adresas:
<http://www.philips.com>