

## Visuomet esame šalia, kad padėtume jums

Užregistruokite savo prietaisą ir gaukite pagalbą internete  
[www.philips.com/welcome](http://www.philips.com/welcome)

**AZ783**

Klausimai?  
Susisiekite  
su Philips



Naudojimosi instrukcijų knygelė

**PHILIPS**

# Turinys

---

<b>1. Svarbu .....</b>	<b>3</b>	<b>8. Prietaiso informacija .....</b>	<b>12</b>
Pavojai prarijus baterijas .....	4	Charakteristikos.....	12
<b>2. Jūsų kompaktinių diskų grotuvas.....</b>	<b>4</b>	Palaikomi MP3 diskų formatai.....	12
Įžanga.....	4	USB grojimo informacija .....	12
Ką rasite dėžutėje .....	4	Priežiūra .....	13
Pagrindinio prietaiso apžvalga.....	5	<b>9. Problemų sprendimas .....</b>	<b>13</b>
Nuotolinio valdymo pultelio apžvalga .....	6	<b>10. Pastaba .....</b>	<b>14</b>
<b>3. Nuo ko pradėti .....</b>	<b>7</b>		
Paruoškite nuotolinio valdymo pultelį.....	7		
Prijunkite energijos tiekimą .....	7		
Įjunkite .....	8		
Išjunkite.....	8		
<b>4. Grokite .....</b>	<b>8</b>		
Grokite diskus .....	8		
Grokite iš USB prietaiso .....	8		
Grokite iš išorinio prietaiso.....	9		
<b>5. Grojimo nustatymai .....</b>	<b>9</b>		
Valdykite grojimą.....	9		
Programuokite takelius.....	10		
Pareguliuokite garsą.....	10		
<b>6. Klausykitės radijo .....</b>	<b>10</b>		
Nustatykite radijo stotis.....	10		
Automatinis radijo stočių programavimas.....	10		
Rankinis radijo stočių programavimas .....	11		
Pasirinkite nustatytą radijo stotį .....	11		
<b>7. Kitos funkcijos .....</b>	<b>11</b>		
Nustatykite miego laikmatį .....	11		
Įjunkite / išjunkite apšvietimą .....	11		
Klausykitės per ausines .....	11		

# 1. Svarbu

- Perskaitykite šias instrukcijas.
- Laikykitės visų nurodymų.
- Neužblokuokite ventilacijos angų. Įdiekite laikydamiesi gamintojo nurodymų.
- Nestatykite prietaiso netoli karščio šaltinių, tokių kaip radiatoriai, šildytuvai, krosnelės ar kiti aparatai (įskaitant stiprintuvus), kurie šyla.
- Apsaugokite elektros maitinimo laidą, kad ant jo nevaikščiotų, nesuspaustų, ypač prie kištuko, jungiklių ir vietos, kurioje laidas jungiamas prie prietaiso.
- Naudokite tik tuos priedus, kuriuos nurodo gamintojas.
- Atjunkite šį prietaisą nuo elektros tinklo žaibuojant arba jei nenaudosite jo ilgą laiką.
- Jei prietaisą reikia taisyti, kreipkitės į kvalifikuotą personalą. Kvalifikuota specialistų pagalba reikalinga, jei prietaisas buvo pažeistas bet koku būdu, pavyzdžiui, laidas ar kištukas yra pažeistas, skystis išsipylė ar kas nors nukrito ant prietaiso, prietaisas pateko į lietus ar drėgmę, neveikia tinkamai arba buvo numestas.
- Baterijų naudojimo įspėjimas – norėdami apsisaugoti nuo baterijų pratekėjimo, kuris gali sukelti kūno sužeidimus, nuosavybės sugadinimą arba sugadinti prietaisą:
  - Įstatykite visas baterijas teisingai, + ir – kaip pažymėta prietaise.
  - Nemaišykite baterijų (senų su naujomis arba anglies ir šarminių ir t.t.).
  - Išimkite baterijas, jei prietaisas nebus naudojamas ilgą laiką.
- Baterijos (baterijos pakuotėje arba įdėtos į prietaisą) turi būti saugomos nuo didelio karščio, tokio kaip tiesioginiai saulės spinduliai, ugnis ar panašiai.
- **ATSARGIAI:** sprogimo pavojus, jei baterijos yra netinkamai įdedamos. Keiskite tik tokiomis pačiomis arba tokio paties tipo baterijomis.
- Ant prietaiso niekas neturėtų lašėti ar taškytis.
- Nedėkite jokių galimo pavojaus šaltinių ant prietaiso (pvz. indų su skysčiais, degančių žvakių).

- Kur srovės MAINS kištukas arba prietaiso šakotuvai yra naudojamas kaip atjungimo prietaisas, atjungimo prietaisas turi visuomet būti veikiantis.



## Įspėjimas

- Niekuomet nepašalinkite šio prietaiso korpuso.
- Niekuomet nestatykite šio prietaiso ant kitos elektroninės įrangos.
- Niekuomet nežiūrėkite į lazerio spindulį prietaiso viduje.

## Klausymosi saugumas



## Atsargiai

- Norėdami išvengti galimų klausos pažeidimų, nesiklausykite prietaiso dideliu garsumu ilgą laiką. Nustatykite saugų garsumo lygį. Kuo didesnis garsumas, tuo trumpesnis saugus klausymosi laikas.

## Laikykitės šių nurodymų, kai naudojate ausinėmis.

- Klausykites ne per dideliu garsu, ne per ilgai.
- Nereguliuokite garsumo klausai prisitaikius prie triukšmo.
- Nenustatykite tokio garsumo, kad negirdėtumėte, kas vyksta aplink jus.
- Būkite atsargūs ir nutraukite naudojimąsi potencialiai pavojingose situacijose.
- Dėl didelio garsumo iš ausinių, galite apkursti.



## Atsargiai

- Valdymą naudokite tik taip, kaip nurodyta šioje naudojimosi instrukcijų knygelėje. Kitu atveju galite sukelti pavojingą spinduliavimą arba kitą nesaugų veiksmą.

### Pavojai prarijus baterijas

- Prietaise ar nuotolinio valdymo pultelyje gali būti naudojami tabletės pavidalo baterijos, kurias galima praryti. Visuomet laikykite baterijas vaikams nepasiekiamoje vietoje! Prarijus, baterijos gali sukelti rimtų sveikatos sutrikimų ar mirtį. Stiprūs vidiniai nudeginimai gali atsirasti per dvi valandas nuo baterijos patekimo į virškinimo traktą.
- Jei įtariate, kad baterija buvo praryta ar kitaip pateko į bet kokią kūno dalį, nedelsiant kreipkitės į medikus.
- Keisdami baterijas, visuomet laikykite visas naujas ir senas baterijas vaikams nepasiekiamoje vietoje. Įsitinkite, kad baterijų skyrelis yra tinkamai uždarytas, pakeitus baterijas.
- Jei baterijų skyrelio tinkamai uždaryti nepavyksta, nesinaudokite prietaisu. Laikykite jį vaikams nepasiekiamoje vietoje ir susisiekite su gamintoju.

## 2. Jūsų kompaktinių diskų grotuvas

---

### Įžanga

Naudodamiesi šiuo prietaisu jūs galite:

- klausytis FM radijo
- mėgautis muzika iš diskų, USB prietaisų ir kitų išorinių prietaisų
- programuoti takelių seką

Prietaise yra įdiegtos dinaminio bosų sustiprinimo (Dynamic Bass Boost – DBB) ir skaitmeninio garso valdymo (Digital Sound Control – DSC) funkcijos, leidžiančios praturtinti garsą.

### Ką rasite dėžutėje

Patikrinkite dėžutės turinį:

- Pagrindinis prietaisas
- Elektros srovės adapteris
- Nuotolinio valdymo pultelis (su baterija)
- Trumpas instrukcijų gidas
- Saugumo ir pastabų lapelis

## Pagrindinio prietaiso apžvalga

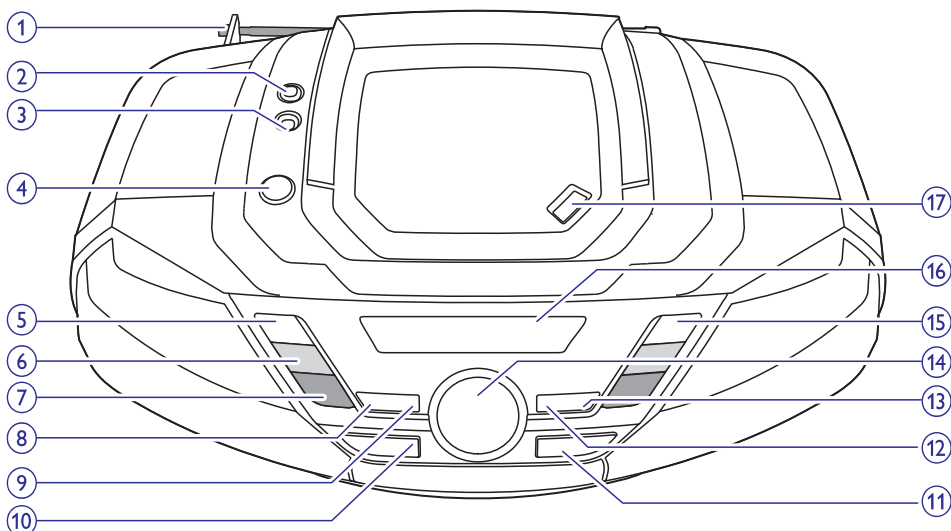

### 1. FM antena

- Pagerinti FM bangų priėmimą.

### 2. 📶

- Ausinių lizdas.

### 3. AUDIO-IN

- Prijungti išorinį audio prietaisą.

### 4. ⏻

- Įjungti arba išjungti prietaisą.

### 5. ■

- Sustabdyti grojimą.
- Ištrinti programą.

### 6. ⏮ / ⏭ TUNING +/-

- Peršokti prie prieš tai buvusio arba sekančio takelio.
- Nustatyti FM radijo stotis.
- Ieškoti takelyje.

### 7. ALBUM / PRESET +/-

- Pasirinkti nustatytą radijo stotį.
- Peršokti prie prieš tai buvusio arba sekančio albumo.

### 8. PROG

- Programuoti takelius.

### 9. MODE

- Pasirinkti grojimo režimą: kartojant arba atsitiktine tvarka.

### 10. SOURCE

- Pasirinkti šaltinį.

### 11. 📶

- USB lizdas.

### 12. DBB

- Įjungti arba išjungti dinaminį bosų sustiprinimą.

### 13. DSC

- Pasirinkti užprogramuotą garso nustatymą.

### 14. VOL +/-

- Pareguliuoti garsumą.

### 15. ▶▶

- Pradėti grojimą arba padaryti pauzę.

### 16. Ekranas

- Rodyti dabartinę prietaiso būseną.

### 17. OPEN-CLOSE

- Atidaryti arba uždaryti diskų skyrelį.

## Nuotolinio valdymo pultelio apžvalga

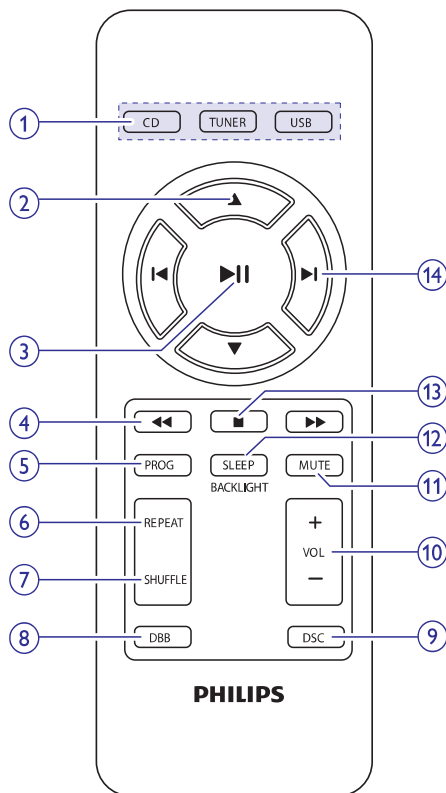

### 1. Šaltinio pasirinkimo mygtukai:

#### CD, TUNER, USB

- Pasirinkti šaltinį.

### 2. ▲ / ▼

- Peršokti prie prieš tai buvusio ar sekančio albumo.
- Pasirinkti nustatytą radijo stotį.

### 3. ▶▶

- Pradėti grojimą arba padaryti pauzę.

### 4. ◀◀ / ▶▶

- Ieškoti takelyje.

### 5. PROG

- Programuoti radijo stotis.
- Programuoti takelius.

### 6. REPEAT

- Pasirinkti kartojimo režimą.

### 7. SHUFFLE

- Pasirinkti grojimo atsitiktine tvarka režimą.

### 8. DBB

- Įjungti arba išjungti dinaminį bosų sustiprinimą.

### 9. DSC

- Pasirinkti užprogramuotą garso nustatymą.

### 10. VOL +/-

- Pareguliuoti garsumą.

### 11. MUTE

- Nutildyti garsumą arba vėl jį atkurti.

### 12. SLEEP / BACKLIGHT

- Nustatyti miego laikmatį.
- Įjungti arba išjungti apšvietimą.

### 13. ■

- Sustabdyti grojimą.
- Ištrinti programą.

### 14. ◀▶

- Peršokti prie prieš tai buvusio arba sekančio takelio.

## 3. Nuo ko pradėti

### ! Atsargiai

- Valdymą naudokite tik taip, kaip nurodyta šioje naudojimosi instrukcijų knygelėje. Kitu atveju galite sukelti pavojingą spinduliavimą arba kitą nesaugų veiksmą.

Visuomet sekite nurodymus šiame skyriuje nurodyta tvarka.

Jei susisiekiate su Philips, jums reikės nurodyti savo prietaiso modelį ir serijos numerį. Modelis ir serijos numeris yra nurodyti jūsų prietaiso apačioje. Užsirašykite numerius čia:

Modelio numeris: \_\_\_\_\_

Serijos numeris: \_\_\_\_\_

## Paruoškite nuotolinio valdymo pultelį

### Naudojant pirmą kartą:

Išimkite apsauginę juostelę, norėdami aktyvuoti nuotolinio valdymo pultelio bateriją.

### Norėdami pakeisti išsekusią bateriją:

1. Atidarykite baterijų skyrelį.
2. Įdėkite vieną CR2025 bateriją, atkreipdami dėmesį į poliškumą (+/-), kaip nurodyta.

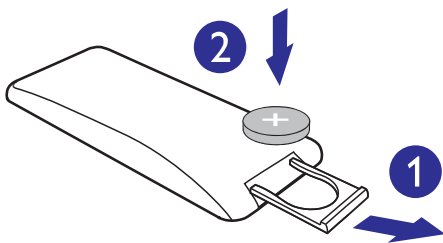

3. Uždarykite baterijų skyrelį.

## Prijunkite energijos tiekimą

Šis prietaisas gali naudoti elektros tinklo arba baterijų energiją.

## 1 variantas: elektros tinklo energija

### ! Įspėjimas

- Rizika sugadinti prietaisą! Įsitinkinkite, kad elektros tinklo įtampa atitinka įtampą, nurodytą prietaiso galinėje arba apatinėje dalyje.
- Elektros šoko rizika! Kai norite atjungti elektros tiekimą, visuomet ištraukite kištuką iš rozetės. Niekomet netraukite už laido.

Prijunkite elektros tinklo adapterį prie:

- **AC~ MAINS** lizdo prietaise.
- Elektros lizdo.

### \* Patarimas

- Norėdami taupyti energiją, baigę naudoti prietaisą, jį išjunkite.

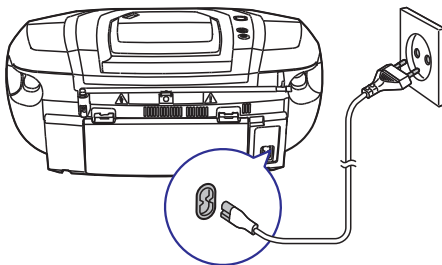

## 2 variantas: baterijų energija

### ! Atsargiai

- Baterijų sudėtyje yra cheminių medžiagų, tad išsekusiomis baterijomis reikia tinkamai atsikratyti.

### ≡ Pastaba

- Baterijos nėra pridėtos kaip priedas.

1. Atidarykite baterijų skyrelį.
2. Įdėkite šešias baterijas (R-20 / UM-1 / D Cell tipo) atsižvelgdami į poliškumą (+/-) kaip nurodyta.

## ... Nuo ko pradėti

3. Uždarykite baterijų skyrelį.

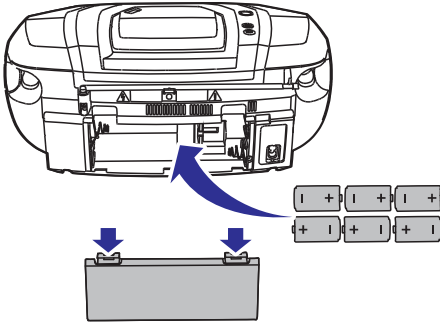

## Ijunkite

Spauskite .

- ↳ Prietaisas įsijungia ir pasirenka paskutinį naudotą šaltinį.



### Patarimas

- Norėdami pasirinkti šaltinį, spauskite **SOURCE** pakartotinai, arba šaltinio pasirinkimo mygtukus nuotolinio valdymo pultelyje.

## Išjunkite

Spauskite  dar kartą.

- ↳ Ekranas apšvietimas išsijungia.

## 4. Grokite

### Grokite diskus

- Spauskite **CD**, norėdami pasirinkti diskus kaip šaltinį.
- Spauskite **OPEN-CLOSE**, norėdami atidaryti diskų skyrelį.
- Įdėkite diską spausdinta puse į viršų, tuomet uždarykite diskų skyrelį.
  - ↳ Grojimas pradedamas automatiškai.

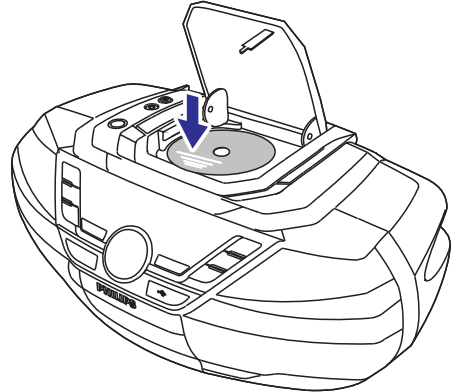

### Grokite iš USB prietaiso



### Pastaba

- Įsitikinkite, kad USB prietaise yra grojamas audio turinys tinkamu formatu.

- Spauskite **USB**, norėdami pasirinkti USB kaip šaltinį.
- Įstatykite USB prietaisą į  lizdą.
  - ↳ Grojimas pradedamas automatiškai. Jei ne, spauskite **▶||**.



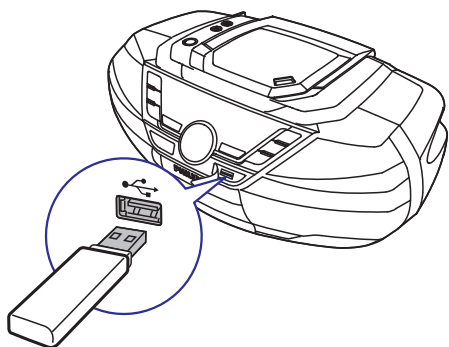

### Grokite iš išorinio prietaiso

Naudodamiesi šiuo prietaisu, jūs galite klausytis muzikos, esančios išoriniame prietaise, pavyzdžiui, MP3 grotuve.

1. Spauskite **SOURCE** pakartotinai, norėdami pasirinkti **[AUDIO-IN]** šaltinį.
2. Prijunkite audio laidą (3,5 mm, nepridedamas) prie:
  - **AUDIO-IN** lizdo prietaise.
  - Ausinių lizdo išoriniame prietaise.
3. Pradėkite grojimą išoriniame prietaise (žiūrėkite jo naudojimosi instrukcijų knygele).

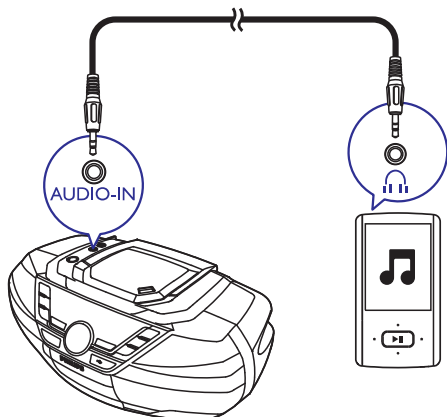

## 5. Grojimo nustatymai

### Valdykite grojimą

Diskų arba USB režime jūs galite valdyti grojimą naudodami šiuos veiksmus:

◀ / ▶ Nuspauskite ir palaikykite, norėdami greitai prasukti takelį pirmyn arba atgal, tuomet atleiskite, norėdami tęsti įprastą grojimą.

▲ / ▼ Peršokti prie prieš tai buvusio arba sekančio MP3 / WMA albumo.

⏪ / ⏩ Pasirinkti audio failą.

⏸ Padaryti pauzę arba tęsti grojimą.

■ Sustabdyti grojimą.

**REPEAT** [↺]: Groti dabartinį takelį kartojant.  
[↺ ALL]: Groti visus takelius kartojant.  
[↺ ↺ ALL]: Groti takelius atsitiktine tvarka, kartojant. Norėdami grįžti prie įprasto grojimo, spauskite **REPEAT** pakartotinai, kol kartojimo simboliai dings iš ekranėlio.

**SHUFFLE** [↻]: Groti takelius atsitiktine tvarka. Norėdami grįžti prie įprasto grojimo, spauskite **SHUFFLE** pakartotinai, kol atsitiktinio grojimo simbolis dings iš ekranėlio.

### Patarimas

- Tik [↻] ir [↺ ALL] gali būti pasirinkti, kai grojate užprogramuotus takelius.

## ... Grojimo nustatymai

### Programuokite takelius

Diskų arba USB režime, jūs galite užprogramuoti iki 20 takelių.

1. Spauskite **■**, norėdami sustabdyti grojimą.
2. Spauskite **PROG**, norėdami aktyvuoti programavimo režimą.  
↳ **[PROG]** (Programa) ima mirksėti.
3. MP3 / WMA albumams, spauskite **ALBUM / PRESET +/-**, norėdami pasirinkti albumą.
4. Spauskite **◀ / ▶**, norėdami pasirinkti takelį, tuomet spauskite **PROG**, norėdami patvirtinti.
5. Pakartokite 3-4 žingsnius, norėdami užprogramuoti daugiau takelių.
6. Spauskite **▶▶** norėdami groti užprogramuotus takelius.  
↳ Grojimo metu, **[PROG]** (Programa) ir takelio numeris programoje rodomi.
  - Norėdami ištrinti programą, spauskite **■** du kartus.

### Pareguliuokite garsą

Grojimo metu, jūs galite pareguliuoti garsumą ir pasirinkti garso efektus.

Mygtukas	Funkcija
<b>VOL +/-</b>	Padidinti arba sumažinti garsumą.
<b>MUTE</b>	Nutildyti arba vėl atkurti garsumą.
<b>DBB</b>	Ijungti arba išjungti dinaminį bosų sustiprinimą.
<b>DSC</b>	Pasirinkti nustatytą garso efektą: <b>ROCK</b> (rokas), <b>CLASSIC</b> (klasika), <b>POP</b> (pop), <b>JAZZ</b> (džiazas)

## 6. Klausykitės radijo

### Nustatykite radijo stotis

#### Pastaba

- Geriausiam priėmimui, pilnai ištempkite ir nukreipkite anteną.
- Piktograma  nurodo, kad stereo transliacija yra galima šiai radijo stotiai.

1. Spauskite **TUNER**, norėdami pasirinkti FM radiją.
2. Nuspauskite ir palaikykite **◀◀ / ▶▶** dvi sekundes.  
↳ **[SEARCH]** (paieška) rodoma.  
↳ Radijas suranda stotį su pakankamai stipriu signalu automatiškai.
3. Pakartokite 2 žingsnį, norėdami nustatyti daugiau stočių.

#### Norėdami pareguliuoti stotį su silpnu signalu:

Spauskite **◀◀ / ▶▶** pakartotinai, kol surasite optimalų priėmimą.

### Automatinis radijo stočių programavimas

#### Pastaba

- Jūs galite užprogramuoti iki 30 radijo stočių.

Imtuvo režime, nuspauskite ir palaikykite **PROG** dvi sekundes.

- ↳ **[AUTO STORE]** (Automatinis išsaugojimas) parodoma.
- ↳ Visos galimos FM stotys yra užprogramuojamos.
- ↳ Pirma užprogramuota radijo stotis yra transliuojama automatiškai.

### Rankinis radijo stočių programavimas

#### Pastaba

- Jūs galite užprogramuoti iki 30 radijo stočių.

1. Nustatykite FM radijo stotį.
2. Spauskite **PROG**, norėdami aktyvuoti programavimą.  
↳ **[PROG]** (Programavimas) mirksi ekrane.
3. Spauskite ▲ / ▼, norėdami priskirti stoties numerį nuo 1 iki 30 šiai radijo stotčiai, tuomet spauskite **PROG**, norėdami patvirtinti.  
↳ Užprogramuotos radijo stoties numeris ir dažnis rodomi.
4. Pakartokite aukščiau aprašytus žingsnius, norėdami užprogramuoti daugiau stočių.

#### Pastaba

- Norėdami perrašyti užprogramuotą stotį, išsaugokite kitą stotį jos vietoje.

### Pasirinkite nustatytą radijo stotį

Imtuvo režime, spauskite ▲ / ▼, norėdami pasirinkti pageidaujimą užprogramuotos stoties numerį.

### Nustatykite miego laikmatį

Šis prietaisas gali automatiškai persijungti į budėjimo režimą po nustatyto laiko.

Kai prietaisas yra įjungtas, spauskite **SLEEP** pakartotinai, norėdami pasirinkti laikotarpį (minutėmis).

↳ Kai miego laikmatis yra aktyvuotas, ekrane rodoma zzz.

### Norėdami išjungti miego laikmatį

- Spauskite **SLEEP** pakartotinai, kol **[SLEEP OFF]** (Miego laikmatis išjungtas) pasirodo.
- ↳ Kai miego laikmatis išjungiamas, zzz pradingsta.

### Įjunkite / išjunkite apšvietimą

Nuspauskite ir palaikykite **BACKLIGHT** dvi sekundes.

### Klausykitės per ausines

Prijunkite ausines prie  lizdo prietaise.

## 8. Prietaiso informacija



### Pastaba

- Prietaiso informacija gali keistis be išankstinio perspėjimo.

## Charakteristikos

### Stiprintuvas

Maksimali išvesties galia .....	Viso 12 W
Dažnis .....	125 – 16000 Hz, – 3 dB
Signalo – triukšmo santykis .....	>55 dBA
Bendras harmoninis iškraipymas.....	<1%
Audio-in įvestis .....	.650 mV RMS

### Diskai

Lazerio tipas .....	Puslaidininkis
Disko skersmuo .....	12 cm / 8 cm
Palaikomi diskai.....	CD-DA, CD-R, CD-RW, MP3-CD, WMA-CD
Audio DAC .....	24 bitai / 44,1 kHz
Bendras harmoninis iškraipymas.....	<1%
Dažnis .....	125 – 16000 Hz, – 3 dB
Signalo – triukšmo santykis .....	>55 dBA

### Radioj imtuvas

Diapazonas .....	87,5 – 108 MHz
Dažnio žingsnis .....	50 KHz
Bendras harmoninis iškraipymas .....	<3%
Signalo – triukšmo santykis .....	>50 dBA

### Bendra informacija

Energijos tiekimas	
- AC energija .....	220-240V~, 50/60 Hz
- Baterijos .....	.9V, 6 x 1,5 V "D" / R20 CELL
Energijos suvartojimas veikimo metu .....	15 W
Energijos suvartojimas budėjimo režime .....	<0,5 W
Matmenys	
- Pagrindinio prietaiso (plotis x aukštis x gylis) .....	435 x 170 x 271 mm
Svoris	
- Pagrindinio prietaiso .....	2,5 kg

## Palaikomi MP3 diskų formatai

- ISO 9660, Joliet;
- Maksimalus takelių skaičius: 512 (priklausomai nuo failų pavadinimų ilgumo);
- Maksimalus albumų skaičius: 255;
- Palaikomi dažniai: 32 kHz, 44,1 kHz, 48 kHz;
- Palaikomi bitų dažniai: 32 – 256 (kbps), kintami dažniai.

## USB grojimo informacija

### Suderinami USB prietaisai:

- USB atmintinės (USB 2.0 arba USB 1.1);
- USB grotuvai (USB 2.0 arba USB 1.1);
- atminties kortelės (reikia papildomo kortelių skaitytuvo, kad veiktų su šia sistema);

### Palaikomi formatai:

- USB palaiko FAT12, FAT16 ir FAT32 failų sistemą (sektorius dydis: 512 baitų);
- MP3 bitų dažniai (duomenų tankis): 32-320 Kbps ir kintantis dažnis;
- WMA v9 ar ankstesnės versijos;
- Katalogų skaičius gilyn: iki 8 lygių;
- Maksimalus albumų / katalogų skaičius: 99;
- Maksimalus takelių skaičius: 999;
- ID 3 tag v 2.0 ar naujesnė;
- Failų pavadinimai Unicode UTF8 (maksimalus ilgis: 128 baitai).

### Nepalaikomi formatai:

- Tušti albumai: tuščias albumas yra albumas, kuriame nėra MP3 / WMA failų, jis nerodomas ekrane;
- Nepalaikomi failų formatai yra praleidžiami. Pavyzdžiui, Word dokumentai (.doc) arba MP3 failai su .dlf plėtiniais yra praleidžiami ir negrojami;
- AAC, WAV, PCM audio failai;
- DRM apsaugoti WMA failai (.wav, .m4a, .m4p, .mp4, .aac);
- WMA failai Lossless formatu.

### Priežiūra

#### Korpuso valymas

- Naudokite minkštą, šiek tiek sudrėkintą šluostę su švelniu valikliu. Nenaudokite valiklių su alkoholiu, spiritu, amoniaku ar šveitikliais.

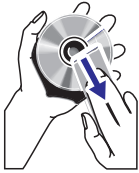

#### Diskų valymas

- Jei diskas susipurvina, nuvalykite jį valomąja šluoste. Diską valykite nuo centro kraštų link.



#### Atsargiai

- Niekuomet neardykite prietaiso korpuso.

Norėdami išlaikyti galiojančią garantiją, niekuomet nebandykite taisyti prietaiso patys. Jei susiduriate su problemomis, kai naudojate šią sistemą, pasitikrinkite žemiau esančius sprendimus, prieš kreipdamiesi pagalbos. Jei problemos išspręsti nepavyksta, apsilankykite Philips interneto puslapyje ([www.philips.com/support](http://www.philips.com/support)). Kai susisiekiate su Philips, turėkite prietaisą netoliese, bei žinokite modelio bei serijos numerį.

#### Nėra energijos

- Įsitikinkite, kad AC srovės laidas prijungtas teisingai.
- Įsitikinkite, kad elektros lizdas veikia.
- Įsitikinkite, kad baterijos yra įdėtos teisingai.
- Pakeiskite bateriją.

#### Nėra garso arba prastas garsas

- Pareguliuokite garsumą.

#### Prietaisas nereaguoja

- Atjunkite prietaisą nuo elektros tinklo, prijunkite vėl ir įjunkite prietaisą.
- Energijos taupymo sumetimais, sistema automatiškai išsijungia, jei 15 minučių po to, kai pasibaigė paskutinis takelis, nieko nedaroma.

#### Nuotolinio valdymo pultelis neveikia

- Prieš spausdami bet kokios funkcijos mygtuką, pirmiausia pasirinkite teisingą šaltinį naudodamiesi nuotolinio valdymo pulteliu, o ne prietaisu.
- Sumažinkite atstumą tarp nuotolinio valdymo pultelio ir prietaiso.
- Įdėkite baterijas su teisingu poliškumu (+/- ženklai), kaip nurodyta.

- Pakeiskite baterijas.
- Nukreipkite nuotolinio valdymo pultelį tiesiai į sensorių sistemos priekyje.

### USB prietaisai nepalaikomas

- USB prietaisai yra nesuderinami su šiuo prietaisu. Pabandykite kitą.

### Nėra disko

- Įdėkite diską.
- Patikrinkite, ar diskas įdėtas teisingai.
- Palaukite, kol drėgmė nuo lęšio išsigaruos.
- Pakeiskite arba nuvalykite diską.
- Naudokite tik užbaigtus ir tinkamo formato diskus.

### Prastas radijo priėmimas

- Padidinkite atstumą tarp prietaiso ir televizoriaus ar vaizdo grotuvo.
- Pilnai ištempkite FM anteną.



Šis prietaisas atitinka Europos bendrijos radijo trikdžių reikalavimus.

Bet kokie šio prietaiso pakeitimai ar modifikacijos, kurios nėra patvirtintos Philips Consumer Lifestyle, gali panaikinti vartotojo teisę naudotis prietaisu.



Jūsų prietaisai pagaminti iš medžiagų, kurios gali būti perdirbtos ir panaudotos dar kartą.



Jei šis perbraukto konteinerio simbolis nurodomas ant produkto, tai reiškia, kad produktas atitinka Europos direktyvą 2002/96/EC.

Laikykitės vietinių taisyklių ir nemeskite seno produkto kartu su kitomis būtinėmis atliekomis. Teisingas atsikratymas senu produktu padės sumažinti žalos grėsmę gamtai ir žmonių sveikatai.



Jūsų prietaise yra naudojamos baterijos, atitinkančios Europos direktyvą 2006/66/EC, jų negalima išmesti kartu su kitomis būtinėmis atliekomis.

Laikykitės vietinių taisyklių ir pasidomėkite apie panaudotų baterijų surinkimą, nes teisingas atsikratymas senu produktu padės sumažinti žalos grėsmę gamtai ir žmonių sveikatai.

### Aplinkosaugos informacija

Mes nenaudojome nereikalingų pakavimo medžiagų. Pakuotę galima lengvai atskirti į tris medžiagas: kartonas (dėžutė), poliesteris (apsauga) ir polietilenas (maišeliai, apsauginės putų juostelės). Jūsų prietaisas pagamintas iš medžiagų, kurios gali būti perdirbamos ir panaudojamos dar kartą, jei tai atlieka specializuota įmonė. Prašome pasidomėti vietinėmis taisyklėmis apie pakuotės, panaudotų baterijų ir senos įrangos išmetimą.

**Šis prietaisas turi šią etiketę:**



### CLASS II įrangos simbolis



Šis simbolis nurodo prietaisą, turintį dvigubą izoliacijos sistemą.



**Būkite atsakingi  
Gerbkite autorių teises**

Neteisėtų nuo kopijavimo apsaugotos medžiagos kopijų darymas, įskaitant kompiuterines programas, failus, transliacijas ir garso įrašus, gali būti autorių teisių pažeidimas ir nusikaltimas. Šis prietaisas neturėtų būti naudojamas tokiems tikslams.



USB-IF logotipai yra Universal Serial Bus Implementers Forum, Inc. prekės ženklai.



Windows Media ir Windows logotipai yra prekių ženklai arba registruoti prekių ženklai, priklausantys Microsoft Corporation Jungtinėse Amerikos Valstijose ir / arba kitose šalyse.



### Pastaba

- Informacinė prietaiso plokštelė yra prietaiso apatinėje dalyje.

Techniniai duomenys gali keistis be išankstinio perspėjimo.

© 2013 Koninklijke Philips Electronics N.V.

Visos teisės saugomos.

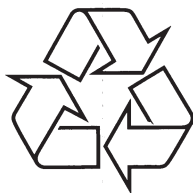

Daugiau apie firmos "Philips" gaminius galite sužinoti  
pasauliniame Interneto tinkle. Svetainės adresas:  
<http://www.philips.com>