

PHILIPS

AZ 2402 Portable CD Micro System

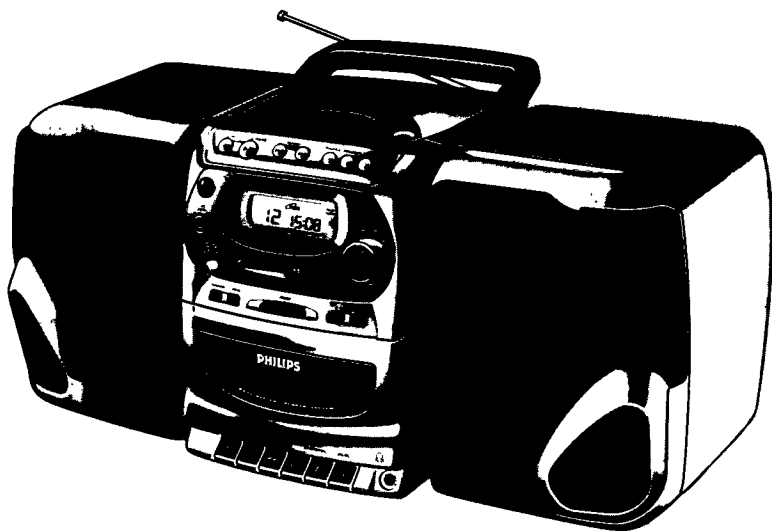

Instructions for use
Mode d'emploi
Instrucciones de manejo
Bedienungsanleitung
Gebruiksaanwijzing
Istruzioni per l'uso
Manual de utilização
Brugsanvisning
Bruksanvisning
Käyttöohje
Οδηγίες χρήσεως



PHILIPS

Important notes for users in the U.K.

Mains plug

This apparatus is fitted with an approved moulded 13 Amp plug. To change a fuse in this type of plug proceed as follows:

- Remove fuse cover and fuse
- Fix new fuse which should be a BS1362 5 Amp, A.S.T.A. or BSI approved type.
- Refit the fuse cover.

If the fitted plug is not suitable for your socket outlets, it should be cut off and an appropriate plug fitted in its place.

If the mains plug contains a fuse, this should have a value of 5 Amp. If a plug without a fuse is used, the fuse at the distribution board should not be greater than 5 Amp.

Note: The severed plug must be disposed to avoid a possible shock hazard should it be inserted into a 13 Amp socket elsewhere.

How to connect a plug

The wires in the mains lead are coloured with the following code: blue = neutral (N), brown = live (L). As these colours may not correspond with the colour markings identifying the terminals in your plug, proceed as follows:

- Connect the blue wire to the terminal marked N or coloured black
- Connect the brown wire to the terminal marked L or coloured red
- Do not connect either wire to the earth terminal in the plug, marked E (or \perp) or coloured green (or green and yellow)

Before replacing the plug cover, make certain that the cord grip is clamped over the sheath of the lead - not simply over the two wires. Copyright in the U.K.:

Recording and playback of material may require consent. See Copyright Act 1956 and The Performer's Protection Acts 1958 to 1972.

(N) Norge

Advarsel: For å redusere faren for brann eller elektrisk støt, skal apparatet ikke utsettes for regn eller fuktighet.

Typeskilt finnes på apparatens underside.

Observer: Nettbryteren er sekundært innkoplet. Den innebygde nettdelen er derfor ikke frakoplet nettet så lenge apparatet er tilsluttet nettkontakten.

(I) Italia

DICHIARAZIONE DI CONFORMITÀ

Si dichiara che l'apparecchio AZ 2402 Philips risponde alle prescrizioni dell'art. 2 comma 1 del D. M. 28 Agosto 1995 n. 548.

Fatto a Eindhoven, il 12/11/1997

Philips Sound & Vision
Philips, Glaslaan 2, SFF 10
5616 JB Eindhoven, The Netherlands

English 4

English

Français 16

Français

Español 28

Español

Deutsch 40

Deutsch

Nederlands 52

Nederlands

Italiano 64

Italiano

Português 76

Português

Dansk 88

Dansk

Svenska 100

Svenska

Suomi 112

Suomi

Ελληνικά 124

Ελληνικά

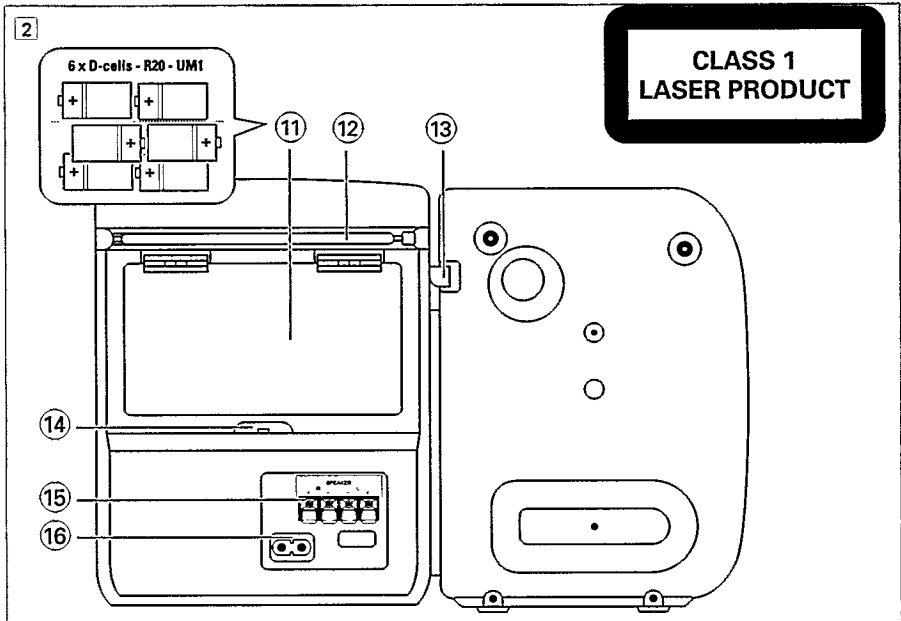
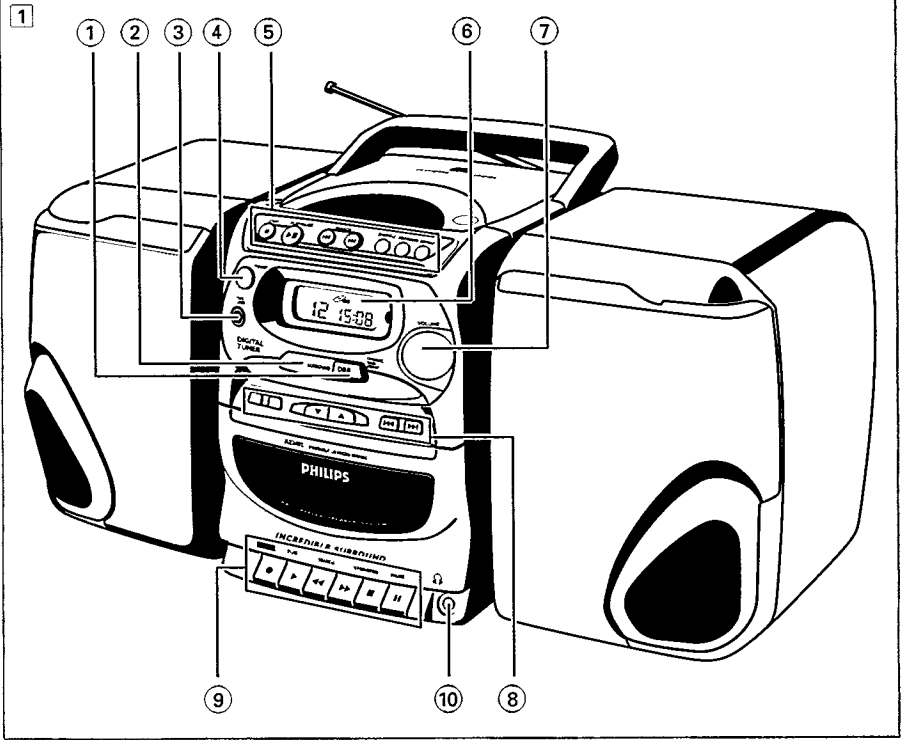

PAINEL SUPERIOR E DIANTEIRO

Veja a Fig 1

- ① **DBB Dynamic Bass Boost** - Para aumentar o volume dos sons graves
- ② **INCREDIBLE SURROUND** - Para criar um som envolvente com um aperfeiçoamento supremo
- ③ **CD TAPE TUNER** - Para seleccionar a fonte de som.
- ④ **POWER** - Para ligar e desligar o aparelho.
- ⑤ **LEITOR DE CD:**
 - STOP ■** - Para parar a reprodução ou cancelar um programa.
 - PLAY•PAUSE II** - Para iniciar ou interromper a reprodução de um disco compacto.
 - SEARCH ◀◀ ou ▶▶** - Para saltar ou procurar para trás ou para a frente uma passagem dentro de uma faixa.
 - Para saltar para o início da faixa actual ou de uma faixa anterior ou seguinte.
 - SHUFFLE** - Para seleccionar a reprodução de faixas por ordem aleatória.
 - PROGRAM** - Para programar faixas e rever o programa.
 - REPEAT** - Para repetir uma faixa, um programa de CD ou todo um disco compacto.
 - OPEN / CLOSE** - Para abrir / fechar a porta do disco compacto.
- ⑥ **Display** - Para visualizar o estado do aparelho.
- ⑦ **VOLUME** - Para regular o nível do volume.

- ⑧ **SINTONIZADOR DIGITAL:**
 - PROGRAM** - Para programar estações pré-definidas.
 - BAND** - Para seleccionar a banda de frequências (FM/MW/LW)
 - PRESET** - ▼ / ▲ (para baixo / para cima) - Para seleccionar uma estação pré-definida.
 - Tuning** - ◀◀ / ▶▶ (para baixo / para cima) - Para sintonizar estações de rádio.
- ⑨ **Teclas do LEITOR DE CASSETES:**
 - RECORD ●** - Para iniciar a gravação.
 - PLAY ▶** - Para iniciar a reprodução.
 - SEARCH ◀◀ / ▶▶** - Para rebobinar/desbobinar rapidamente a fita.
 - STOP•OPEN ■** - Para parar a reprodução e abrir o compartimento da cassete.
 - PAUSE II** - Para interromper a gravação ou a reprodução.
- ⑩  - Tomada para auscultadores estereo de 3,5 mm.

PAINEL TRASEIRO

Veja a Fig. 2

- ⑪ **Compartimento das pilhas**
- ⑫ **Antena telescópica** - Para melhorar a recepção em FM.
- ⑬ **Alavanca dos altifalantes** - Para destrancar as caixas dos altifalantes.
- ⑭ **Interruptor BEAT** - Para eliminar quaisquer zumbidos durante a gravação de MW (AM) ou LW (LW apenas em algumas versões)
- ⑮ **Speakers** - Terminais de altifalante.
- ⑯ **AC MAINS** - Tomada para o cabo de ligação à rede.

ALIMENTAÇÃO DE CORRENTE

ALIMENTAÇÃO

Pilhas (opcional)

Abra o compartimento das pilhas e introduza conforme indicado seis pilhas, tipo R20, UM1 ou 'D-cells' (de preferência alcalinas) com a polaridade correcta, conforme indicada pelos símbolos (+) e (-) que se encontram dentro do compartimento.

A utilização incorrecta das pilhas pode causar fuga de electrólito e provocará a corrosão do compartimento ou a explosão das pilhas.

Por isso:

- Não misture pilhas de tipos diferentes, por ex. pilhas alcalinas com pilhas de carbonato de zinco.
- Utilize apenas um tipo de pilhas para o aparelho.
- Quando introduzir pilhas novas, substitua todas as pilhas ao mesmo tempo.
- Tire as pilhas se elas estiverem gastas ou se não pensa utilizá-las senão daí a muito tempo.

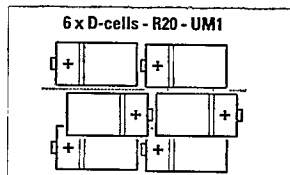

CORRENTE DA REDE

1. Verifique se a voltagem da rede indicada na placa de tipo (na base do aparelho) corresponde à voltagem da rede local. Se não corresponder, consulte o seu concessionário ou a organização responsável pela assistência.
2. Ligue o cabo de ligação à rede (contido dentro do compartimento das pilhas) à tomada MAINS ~ e à tomada da parede.
 - O aparelho está agora pronto a ser usado.
3. Para desligar completamente a alimentação de corrente da rede, tire a ficha da tomada da parede.

Nota: Se o aparelho estiver ligado à tomada e tiver o botão POWER na posição 'desligado', será recebida da rede uma quantidade de potência muito pequena, 2 Watts.

MOSTRADOR ILUMINADO COM FUNÇÃO DE ECONOMIA

- A luz do mostrador só funciona se o aparelho estiver ligado à corrente.

Ligar e desligar a corrente: Poupe energia

Quer esteja a utilizar a corrente da rede ou a alimentação por pilhas, para evitar o consumo desnecessário de energia, *coloque sempre o botão POWER na posição 'desligado' depois de usar o aparelho.*

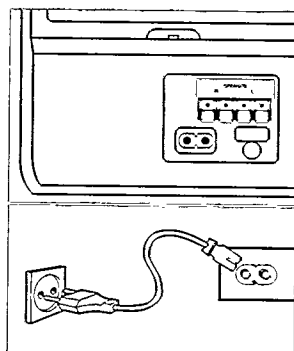

ALTIFALANTES

ALTIFALANTES DESTACÁVEIS

Montagem dos altifalantes

- Faça deslizar os altifalantes para baixo pelas ranhuras que se encontram dos lados do aparelho. Os altifalantes encaixarão no lugar com um 'clique'.

Desmontagem dos altifalantes

- Mantenha a alavanca (que se encontra no canto traseiro do altifalante) carregada e faça deslizar o altifalante para cima.

Ligação dos altifalantes

1. Ligue o altifalante direito ao terminal R, com o fio marcado a vermelho para (+) e o fio preto para (-).
2. Prenda a parte exposta do fio ao terminal da cor correspondente.
3. Repita o procedimento de ligação para o altifalante esquerdo, ligando-o ao terminal L e certificando-se de que liga o fio marcado a vermelho a + e o fio preto a -.

- Nota:**
- Podem ser usados altifalantes com uma impedância de 4 ohms ou mais em vez dos altifalantes fornecidos. Não use, contudo, altifalantes com uma impedância mais baixa já que isto resultará em danos infringidos ao aparelho.
 - Quando se ligam auscultadores à tomada de auscultadores , os altifalantes são desligados.

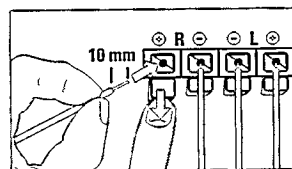
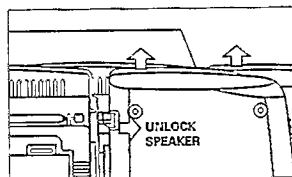

Informação respeitante ao ambiente

Foi eliminado todo o material de embalagem que não fosse absolutamente necessário. Envidamos todos os esforços no sentido de tornar a embalagem fácil de separar em três materiais únicos: cartão (caixa), polistireno expansível (separador) e polietileno (sacos, folha de espuma protectora).

O aparelho é constituído por materiais que podem ser reciclados se forem desmontados por uma empresa especializada. Observe as regulamentações locais relativas à eliminação de materiais de embalagem, pilhas gastas e equipamento velho.

FUNCCIONAMENTO GERAL

1. Para ligar o aparelho, prima o botão POWER.
2. Para seleccionar a fonte de som, prima repetidamente o botão CD - TAPE - TUNER até o modo desejado aparecer no mostrador.
3. Regule o volume utilizando o botão VOLUME.
4. Para aumentar o volume dos sons graves premindo o botão DBB.
5. Crie um som de acentuado efeito envolvente premindo o botão INCREDIBLE SURROUND.
→ O botão INCREDIBLE SURROUND acende quando activado.
6. Para desligar o aparelho, carregue no botão POWER para o colocar na posição 'desligado'.

Nota:

Quando o aparelho é desligado a última fonte seleccionada e as pré-definições do sintonizador são mantidas na memória do aparelho.

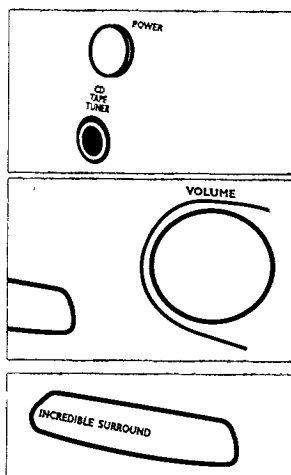

SINTONIZAÇÃO DE ESTAÇÕES DE RÁDIO

1. Prima repetidamente o botão CD TAPE TUNER até ser visualizada a indicação TUNER.
→ A indicação 'T' aparece por momentos no mostrador a assinalar que o aparelho passou para o modo de sintoniza.
2. Prima BAND para seleccionar a banda de frequências.
Para sintonizar estações de rádio, prima o comando TUNING ◀◀ ou ▶▶ no aparelho até a frequência visualizada no mostrador começar a passar e solte então o comando.
→ O rádio sintoniza automaticamente uma estação de recepção suficientemente forte e a indicação 'Search' (busca) aparece no mostrador.
3. Repita, se necessário, até encontrar a estação desejada.
- Para sintonizar um transmissor fraco, prima por momentos o comando TUNING ◀◀ ou ▶▶ até ter encontrado a recepção óptima ou até a frequência correcta aparecer no mostrador.
- Quando a indicação STEREO aparece no mostrador é porque está a receber um transmissor FM estereo.

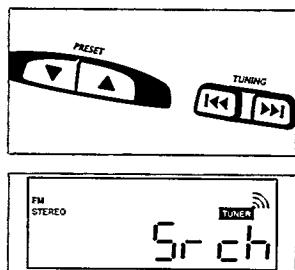

Para melhorar a recepção radiofónica:

- Em **FM**, puxe a antena telescópica para fora. Incline e rode a antena. Reduza o respectivo comprimento se o sinal for demasiado forte (se estiver muito perto de um transmissor).
- Em **MW (AM)** e **LW**, o aparelho possui uma antena incorporada, pelo que a antena telescópica não é necessária. Oriente a antena rodando o aparelho.

SINTONIZADOR DIGITAL

PROGRAMAÇÃO DE ESTAÇÕES DE RÁDIO

Pode armazenar na memória até 29 estações de rádio. Ao sintonizar a estação pré-definida, o número da pré-definição (1 a 29) é visualizado no mostrador.

1. Sintonize a estação desejada seguindo as três etapas indicadas em **SINTONIZAR ESTAÇÕES DE RÁDIO**.
 - Se a frequência já estiver armazenada na memória, o número da pré-definição será visualizado.
2. Prima **PROGRAM** para activar a programação.
 - **PROGRAM** will start flashing on the display.
3. Prima o comando **PRESET** (para cima ou para baixo) para atribuir à estação um número de pré-definição entre 1 e 29.
4. Volte a premir **PROGRAM** para confirmar a definição.
5. Repita as quatro etapas acima para armazenar outras frequências e pré-definições na memória.
 - Pode apagar uma pré-definição armazenando outra frequência no seu lugar.

Sintonização de estações pré-definidas

Existem duas maneiras de sintonizar estações pré-definidas

- Prima o comando **PRESET** ▼, ▲ (para baixo, para cima) no aparelho até o número da pré-definição desejada aparecer no mostrador.

Utilizar a banda LW

Se não for um ouvinte assíduo da banda LW, pode activá-la/desactivá-la no selector **BAND**. No entanto, todas as estações pré-programadas serão apagadas. Tem de voltar a programa-las.

1. No modo de rádio (em qualquer banda de onda), carregue em **PROGRAM** durante 5 segundos ou mais.
 - O visor mostra a indicação **LU off** (LW desactivada) ou **LU on** (LW activada) durante alguns segundos.
2. Repita o passo 1 para voltar a mudar o estado da banda LW

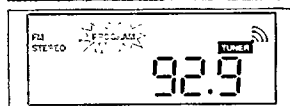
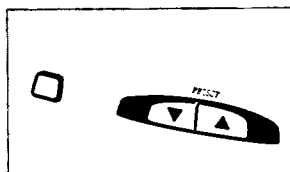

INDICAÇÃO NO MOSTRADOR DO CD

OPEN: Quando se abre o compartimento do disco compacto.

READ: Quando o leitor de CD varre o disco para verificar o respectivo conteúdo

– *Número total de faixas e tempo de reprodução:* quando está parado.

no diSc: quando não há qualquer disco inserido, ou quando existe um erro no funcionamento do leitor de discos compactos ou no próprio disco (veja 'Resolução de Problemas').

– *Número da faixa actual e tempo de reprodução decorrido:* durante a reprodução de um disco compacto. Se tiver premido PAUSE, o mostrador pára e o tempo de reprodução decorrido pisca.

– *SHUFFLE/REPEAT (ALL):* quando o respectivo modo é activado.

– *SHUF.* aparece por momentos antes da reprodução de uma faixa quando se selecciona o modo de reprodução aleatória / saltar para a(s) faixa(s) seguinte(s) ou anterior(es) no modo de reprodução aleatória.

PROGRAM: pisca quando se faz a programação de faixas.

ProG: e o número (1-20) a indicar a posição de uma faixa seleccionada dentro de um programa.

FULL: não podem ser programadas mais faixas.

CLr: quando é cancelado um programa de CD.

– *Tempo de reprodução e número total de faixas programadas:* quando está parado ou no fim de um programa de CD.



REPRODUÇÃO DE UM CD

1. Prima repetidamente o botão CD TAPE TUNER até ser visualizada a indicação CD.
2. Prima OPEN•CLOSE para abrir o compartimento do disco compacto.
3. Insira o disco com a face impressa voltada para cima e prima OPEN•CLOSE para fechar a porta do CD.
4. Inicie a reprodução premindo PLAY•PAUSE ►||.
5. Para interromper a reprodução, prima PLAY•PAUSE ►||. Volte a premir PLAY•PAUSE ►|| para retomar a reprodução.
6. Prima STOP ■ para parar a reprodução de um disco compacto.
7. Para desligar o aparelho, prima o botão POWER.

Nota: A reprodução do CD também pára quando;

- a porta do CD está aberta;
- o disco chegou ao fim;
- prima o botão CD TAPE TUNER para obter o modo TAPE ou TUNER;
- prima o botão POWER.

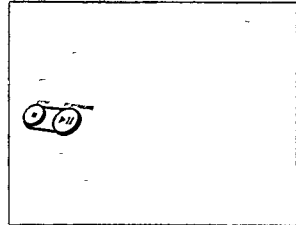

LEITOR DE CD

SEARCH ◀◀ ou ▶▶

Seleccionar uma faixa diferente

- No aparelho, prima SEARCH ◀◀ ou ▶▶ uma vez ou repetidamente até ser visualizado no mostrador o número da faixa desejada. Em alternativa, prima ◀ ou ▶ no comando à distância uma vez ou mais para saltar faixas.
- Se seleccionou um número de faixa logo depois de ter carregado um disco ou de ter premido PAUSE, necessita de premir PLAY • PAUSE ▶▶ para iniciar a reprodução

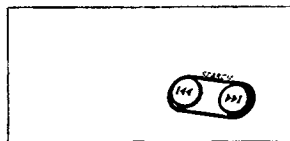

Procurar uma passagem dentro de uma faixa

1. Com o dedo no comando, prima SEARCH ◀◀ ou ▶▶
 - O disco é reproduzido a alta velocidade e com um volume baixo.
2. Quando reconhecer a passagem desejada, solte SEARCH ◀◀ ou ▶▶.

Modos diferentes de reprodução: SHUFFLE/REPEAT

Pode seleccionar e alterar os diferentes modos de reprodução antes ou durante a reprodução.

1. Prima antes ou durante a reprodução REPEAT/SHUFFLE até aparecer no mostrador a função desejada.

SHUFFLE - São reproduzidas por ordem aleatória faixas de todo o CD ou do programa.

SHUFFLE REPEAT ALL - Para repetir continuamente todo o CD ou programa por ordem aleatória.

REPEAT ALL - Repete todo o CD.

REPEAT (SHUFFLE REPEAT) - Reproduz continuamente a faixa actual (aleatória).

2. Para sair do modo REPEAT/SHUFFLE, prima repetidamente o respectivo botão SHUFFLE ou REPEAT até os vários modos SHUFFLE/REPEAT deixarem de aparecer no mostrador. Pode também premir STOP ■ para deixar a reprodução.

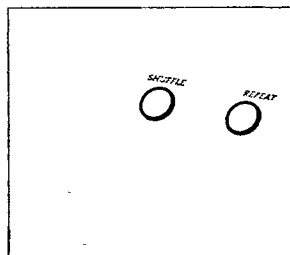

PROGRAMAÇÃO DE NÚMEROS DE FAIXAS

Na posição de parado, programe as faixas de CD na sequência desejada. Pode armazenar qualquer faixa mais do que uma vez. Podem ser memorizadas até 20 faixas.

- Quando a memória de programa está cheia, o mostrador visualiza a indicação FULL (cheia) e não será possível adicionar mais faixas ao programa actual.
1. Prima PROGRAM para aceder ao modo de programação.
→ O mostrador visualizará PROGRAM e o número de faixa '1'.
 2. Selecciona a faixa desejada utilizando SEARCH ◀◀ ou ▶▶ até o mostrador indicar o número da faixa desejada.
 3. Armazene a faixa desejada premindo uma vez PROGRAM.
→ O mostrador visualizará por momentos o número da faixa de acordo com a sequência do programa e o tempo de reprodução do programa, seguido da confirmação do número de faixa que seleccionou e **Prog**.
 4. Repita as etapas 2 e 3 para seleccionar e armazenar todas as faixas desejadas desta forma.
 5. Para iniciar a reprodução do seu programa de CD, prima PLAY • PAUSE ▶◥.

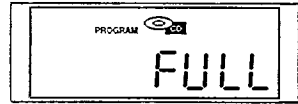

Rever o program

- Para rever o programa definido, mantenha premido por alguns segundos PROGRAM até o mostrador passar a visualizar sequencialmente os números de faixa armazenados.

Apagamento de um programa

Pode apagar um programa:

- premindo duas vezes STOP ■;
- abrir a porta do disco compacto;
- premir o botão POWER.

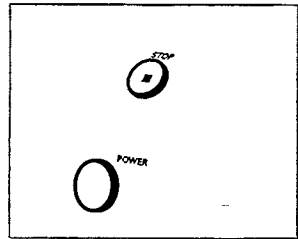

LEITOR DE CASSETES

REPRODUÇÃO DE CASSETES

1. Prima **STOP•OPEN** ■ para abrir o compartimento da cassette.
2. Insira uma cassette gravada e feche o compartimento.
3. Prima **PLAY** ► e a reprodução será iniciada.
4. Para interrupções breves, prima **PAUSE** ||. Volte a premir **PAUSE** || para retomar a reprodução.
5. Premindo ◀◀ ou ▶▶, é possível movimentar rapidamente a fita nas duas direcções.
6. Para parar a reprodução, prima **STOP•OPEN** ■.
→ As teclas serão automaticamente libertadas quando a cassette chegar ao fim, a não ser que **PAUSE** || tenha sido activada.
- 7 Para desligar o aparelho, prima o botão **POWER**.

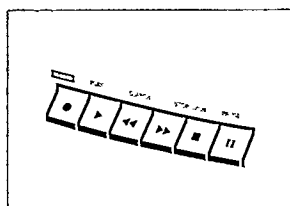

Note: Durante a reprodução de um disco compacto ou no modo de SINTONIZADOR, se já estiver uma cassette no respectivo compartimento, pode passar directamente para o modo de LEITOR DE CASSETES premindo a tecla **PLAY** ►. Quando está activada uma função do leitor de cassetes (reprodução, bobinar), não é possível mudar para outra fonte. Se quer mudar para outra fonte, **TAPE** aparece no mostrador.

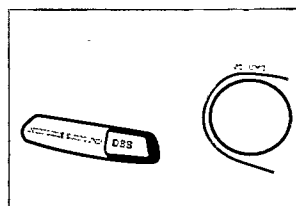

GRAVAÇÃO DE CASSETES

Informação geral sobre a gravação de cassetes

- A gravação é permitida desde que os direitos de autoria ou outros direitos de terceiros não sejam infringidos.
- Este deck não é adequado para a gravação em cassetes de tipo CRÓMIO (IEC II) ou METAL (IEC IV). Para gravar, deverá usar cassetes de tipo NORMAL (IEC I) que não tenham as patilhas de protecção de gravação partidas.
- O volume da gravação é definido automaticamente. A alteração dos comandos **VOLUME**, **INCREDIBLE SURROUND** ou **DBB** não afectará a gravação em curso.
- Não será feita qualquer gravação durante os primeiros 7 segundos, quando a ponta da fita passa pelas cabeças de gravação.
- Para impedir o apagamento de uma gravação por engano, mantenha o lado da cassette que quer proteger voltado para si e parta a patilha da esquerda. Não será mais possível gravar deste lado. Para anular esta protecção, tape as patilhas com fita adesiva.
- Enquanto as teclas **PLAY** ► ou **RECORD** ● estiverem premidas no aparelho, não será possível mudar para outra fonte. Se quer mudar para outra fonte durante uma gravação, **r EC** aparece no mostrador.

INÍCIO SINCRONIZADO DA GRAVAÇÃO DE UM CD

1. Prima repetidamente o botão CD TAPE TUNER até ser visualizada a indicação CD.
2. Insira um disco compacto e, se desejado, programe números de faixas.
3. Prima **STOP•OPEN ■** para abrir o compartimento da cassette.
4. Insira uma cassette virgem no deck e feche o compartimento.
5. Prima **RECORD ●** para iniciar a gravação.
 - A reprodução do programa de CD começa automaticamente do princípio do programa. Não é necessário pôr o leitor de CD a trabalhar separadamente.
- Para seleccionar e gravar uma determinada passagem dentro de uma faixa.
 - a. Prima os comandos **SEARCH ◀◀** ou **▶▶** para encontrar a passagem.
 - b. Prima **PAUSE ||** no leitor de CD para parar na passagem seleccionada.
 - c. A gravação será iniciada a partir deste ponto exacto da faixa quando premir **RECORD ●**.
6. Para interrupções breves, prima a tecla **PAUSE ||** do deck. Para retomar a gravação, volte a premir **PAUSE ||**.
7. Para parar a gravação, prima **STOP•OPEN ■**.

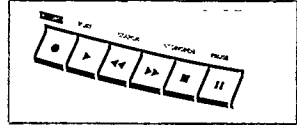

GRAVAÇÃO DO RÁDIO

1. Prima repetidamente o botão CD TAPE TUNER até ser visualizada a indicação TUNER.
2. Sintonize a estação de rádio desejada utilizando o comando TUNING. (Veja **SINTONIZAÇÃO DE ESTAÇÕES DE RÁDIO**).
3. Prima **STOP•OPEN ■** para abrir o compartimento da cassette.
4. Insira uma cassette virgem no deck e feche o compartimento.
5. Prima **RECORD ●** para iniciar a gravação.
 - Se ouvir um zunido durante a gravação de uma estação de MW/LW, pode eliminá-lo colocando o interruptor **BEAT** noutra posição.
6. Para interrupções breves, prima **PAUSE ||**. Para retomar a gravação, volte a premir **PAUSE ||**.
7. Para deixar de gravar, prima **STOP•OPEN ■**.

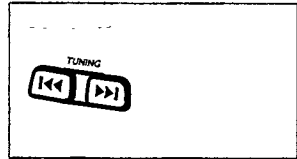

MANUTENÇÃO

PRECAUÇÕES E MANUTENÇÃO GERAL

- Coloque o aparelho sobre uma superfície dura e plana por forma a que não fique inclinado.
- Não exponha o aparelho, os discos compactos, as pilhas ou as cassetes à humidade, à chuva, à areia, ou à luz directa do sol nem os coloque em locais onde possam ocorrer temperaturas elevadas, como por exemplo perto de aquecedores ou em veículos estacionados ao sol.
- Não tape o aparelho. O amplificador produz calor que tem de ser dissipado livremente. Certifique-se, pois, de que existe uma ventilação suficiente em volta do aparelho. É necessário um espaço mínimo de 15 cm.
- As peças mecânicas do leitor de CD e do deck de cassetes contêm rolamentos autolubrificantes e não devem ser oleadas ou lubrificadas.
- Uma camurça ligeiramente humedecida em água é suficiente para limpar a caixa. Não use agentes de limpeza que contenham álcool, amoníaco, ou abrasivos visto que tais substâncias podem danificar a caixa.

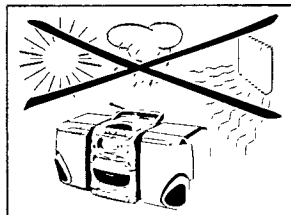

MANUTENÇÃO DO LEITOR DE CD

- Não deverá tocar nunca na lente do leitor de discos compactos.
- A lente poderá embaciarse se o aparelho for deslocado de um ambiente frio para um ambiente quente. O leitor de CD não funcionará. Dê-lhe algum tempo para se aclimatar.
- Para tirar um disco compacto da respectiva caixa, prima o eixo central ao mesmo tempo que levanta o CD. Pegue sempre no disco pelas arestas e volte a colocá-lo na caixa depois da utilização para evitar riscos e pó.
- Para limpar o disco, passe-lhe um pano macio e sem pêlos em movimentos rectos, seguindo uma linha direita do centro para a borda. Não utilize produtos de limpeza visto que estes podem danificar o disco.
- Nunca escreva num disco compacto nem coloque autocolantes no disco.

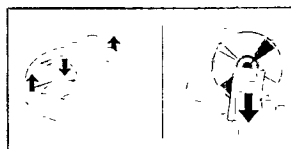

MANUTENÇÃO DO GRAVADOR

Para assegurar uma boa qualidade de gravação e reprodução, limpe as partes indicadas com (A), (B) e (C) a intervalos de 50 horas de funcionamento, ou, em média, uma vez por mês. Utilize uma cotonete ligeiramente humedecida em álcool ou num líquido especial de limpeza de cabeças.

- Abra a tampa do compartimento da cassette premindo STOP•OPEN ■.
- Prima PLAY ► e limpe os roletes de pressão em borracha (C).
- Prima depois PAUSE ■■ e limpe os cabrestantes (B) e as cabeças (A).
- Depois de limpar, prima STOP•OPEN ■.

Nota: A limpeza das cabeças (A) também pode ser feita reproduzindo uma vez uma cassette de limpeza.

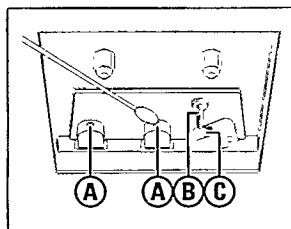

RESOLUÇÃO DE PROBLEMAS

Se ocorrer uma avaria, verifique primeiro os pontos a seguir indicados antes de levar o aparelho para reparação. Se não for capaz de resolver o problema seguindo estas sugestões, consulte o seu concessionário ou centro de assistência.

ATENÇÃO: Em circunstância alguma deverá você mesmo tentar reparar o aparelho, já que tal tornaria nula a garantia.

PROBLEMA

– CAUSA POSSÍVEL

- SOLUÇÃO

Não há som/ não há corrente

– O VOLUME não está regulado.

- Regule o VOLUME.
- Estão ligados os auscultadores.
- Desligue os auscultadores.
- As pilhas estão gastas.
- Insira pilhas novas.
- As pilhas estão mal colocadas.
- Insira correctamente as pilhas.
- O cabo de ligação à rede não está bem fixo.
- Ligue o cabo de alimentação como deve ser.
- As pilhas estão carregadas, mas o cabo de ligação à rede continua ligado ao aparelho e à tomada
- Retire a ficha de ligação à rede da tomada MAINS e da tomada da parede.

Muito zunido ou ruído

- O sistema está muito perto de TV, vídeo ou computador
- Aumente a distância

O som do lado esquerdo e do lado direito está invertido / não há som de um altifalante

- A ligação dos altifalantes está incorrecta
- Ligue correctamente os altifalantes: L ao esquerdo, R ao direito

Recepção de rádio ruim

- Sinal fraco da antena radiofónica
- FM: direcione a antena telescópica para melhorar a recepção
 - MW/LW: mude o aparelho de posição

Os graves são de má qualidade

- Os altifalantes não estão em fase.
- Ligue correctamente os pólos dos altifalantes, o pólo '+' (fio marcado a vermelho) a '+'; o pólo '-' (fio preto/não marcado) a '-'.

A reprodução de CD não funciona

- O disco está muito riscado ou sujo.
- Substitua ou limpe o disco. Veja MANUTENÇÃO.
 - A lente laser está embaciada.
 - Espere até a lente se ter aclimatizado.

O CD salta faixas

- O disco compacto está danificado ou sujo.
- Substitua ou limpe o disco.
 - A função PROGRAM/SHUFFLE está activada.
 - Desactive a função PROGRAM/SHUFFLE.

Má qualidade de som da cassette

- Pó e sujidade nas cabeças, nos cabrestantes ou nos roletes de pressão.
- Limpe as cabeças, etc. Veja MANUTENÇÃO.
 - Utilização de tipos de cassette incompatíveis (METAL ou CRÓMIO).
 - Utilize apenas o tipo NORMAL (IEC I) para gravação.

A gravação não funciona

- A cassette poderá ter uma (ou as duas) patilha(s) partida(s).
- Aplique fita adesiva sobre o espaço da patilha em falta.

Este aparelho está de acordo com os requisitos da Comunidade Europeia relativos à interferência de rádio.

A placa de tipo encontra-se na base do aparelho.

AUSTRALIA

Philips product warranty for Australia

Warranty conditions valid for Colour Television, Video Cassette Recorders, Audio Systems, and Portable Audio.

The benefits given to the purchaser by this warranty are in addition to all other rights and remedies which the purchaser has in respect of the product under the Trade Practices Act or other Commonwealth or State Law.

Philips Sound and Vision warrants its products to the purchaser as follows and subject to the stated conditions.

12 months free service

Any defect in materials or workmanship in the product occurring within 12 months from the original date of purchase will be rectified free of charge by Philips Service or one of our authorised service centers.

Conditions of warranty

1. All claims for warranty service should be made to your nearest Philips Service Branch or to a Philips authorised service dealer. Reasonable evidence of date of purchase must be provided.
2. This warranty extends only to defects occurring under normal use of the product when operated in accordance with the instructions.
3. Home service within the normal service area of Philips Service or one of our authorised service centres will be provided for television receivers with screen size 59cm and above. All other products are to be brought or sent to your nearest Philips Service Branch or to an authorised service centre.
4. This warranty does not cover:
 - a) Mileage or traveling time, pickup or delivery, cost of insurance.
 - b) Service costs arising from failure to correctly adjust the controls of the product or to observe the instructions, or inspections that reveal that the product is in normal working order.
 - c) Product failures caused by misuse, neglect, normal wear and tear, accidental breakage, transit damage, inexpert repairs or modification by unauthorised persons, lightning strikes, vermin infestation or liquid spillage.
 - d) Cleaning of video or audio heads.
 - e) Inadequate receiving antennae.
 - f) Replacement of worn or used batteries, styli or other consumables.

The conditions contained in this warranty replace and override the provisions of the World-Wide Guarantee for Products sold in Australia.

Philips Service Branches

To contact your nearest Philips Service Branch call **13 13 92** from anywhere in Australia.

Sydney
Technology Park
Australia Centre
3 Figtree Drive
Homebush NSW 2140

Newcastle & Central Coast
984 Hunter Street
Newcastle West NSW 2302

P Perth
1 Fredrick Street
Belmont WA 6104

Melbourne
Cnr Wellington &
Springvale Roads
Mulgrave VIC 3170

Brisbane
10 Graystone Street
Tingalpa QLD 4173

Also Service Centres:
Adelaide
348 Torrens Road
Croydon Park SA 5008

Hobart
2A Pierce Street
Moonah TAS 7009

Wollongong
1/216 Corrnall Street
Wollongong NSW 2500

Canberra
Unit F,
66-70 Maryborough Street
Fyshwick ACT 2609

Service is also provided through 1,200 accredited service dealers throughout Australia. To find out about your nearest centre, call **13 13 92**.

Call us direct on the Philips Customer Helpline

Philips customer care lasts as long as you keep the product. Whenever you need any information on the care or operation of your product, remember it's always best to go straight to the source. Phone Philips Helpline direct on

13 13 91
7 days a week

— your call is always welcome.

Please record the following information for your records and keep in a safe place.

Model No:.....

Serial No:.....

Please retain your purchase receipt which is required to claim service under warranty.

Philips Electronics Australia Limited
ACN 008 445 743, 3 Figtree Drive
Homebush NSW 2140

Version 2 C9/87, FFCP-030

NEW ZEALAND

Guarantee and Service for New Zealand

Thank-you for purchasing this quality Philips product. Philips New Zealand Ltd guarantees this product against defective components and faulty workmanship for a period of 12 months. Any defect in materials or workmanship occurring within 12 months from the date of purchase subject to the following conditions will be rectified free of charge by the retailer from whom this product was purchased.

Conditions

1. The product must have been purchased in New Zealand. As proof of purchase, retain the original sales docket indicating the date of purchase.
2. The guarantee applies only to faults caused by defective components, or faulty workmanship on the part of the manufacturer.
3. The guarantee does not cover failures caused by misuse, neglect, normal wear and tear, accidental breakage, use on the incorrect voltage, use contrary to operating instructions, or unauthorised modification to the product or repair by an unauthorised technician.
4. Reasonable evidence (in the form of a sales docket) must be supplied to indicate that the product was purchased no more than 12 months prior to the date of your claim.
5. In the event of a failure, Philips shall be under no liability for any injury, or any loss or damage caused to property or products other than the product under guarantee.

This guarantee does not prejudice your rights under common law and statute, and is in addition to the normal responsibilities of the retailer and Philips.

How to claim

Should your Philips product fail within the guarantee period, please return it to the retailer from whom it was purchased. In most cases the retailer will be able to satisfactorily repair or replace the product.

However, should the retailer not be able to conclude the matter satisfactorily, or if you have other difficulties claiming under this guarantee, please contact

The Guarantee Controller

Philips New Zealand Ltd.

✉ P.O. Box 41.021

Auckland

☎ (09) 84 94 160

fax ☎ (09) 84 97 858

MEXICO NOM

Garantía para México

Este aparato está fabricado con materiales de alta calidad y ha sido cuidadosamente verificado. Philips, por lo tanto, da a usted una garantía de 12 meses a partir de su fecha de compra.

La garantía ampara la reposición de las piezas defectuosas debidas a fallas en su montaje o en los materiales, incluyendo la mano de obra necesaria para su reemplazo en nuestras Sucursales o talleres autorizados.

En caso de fallas en su aparato le rogamos se sirva poner en contacto con su distribuidor.

Esta garantía no cubrirá las averías que resulten como consecuencia de una instalación incorrecta del aparato, manifiesto maltrato o uso inadecuado del mismo.

Philips se obliga a reparar y devolver a usted su aparato en un plazo no mayor de 30 días hábiles contados a partir de la fecha de haber ingresado su aparato a uno de nuestros talleres.

Para que esta garantía sea válida, es necesario que el certificado que figura en la parte posterior de esté instructivo haya sido debidamente llenado en el momento de la compra del aparato.

En caso de extravío del certificado con la presentación de la factura o remisión de su aparato podrá hacer efectiva la garantía correspondiente.

Si usted tiene alguna duda o pregunta que no le pueda solucionar su distribuidor, por favor ponerse en contacto con:

Centro de Servicio Philips
Bld. de los Ferrocarriles No.339
Col. Industrial Vallejo, 02300
México, D.F.
☎ 728-42 00

Centro de Información al Consumidor
☎ 368-77 88 ó 91 (800) 504-62 00

AZ 2402 - Portable CD Micro Sytem

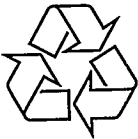

3140 115 24692

Meet PHILIPS at the internet: <http://www.philips.com>



TCtext/RB/9750