

Visuomet esame šalia, kad padėtume jums

Užregistruokite savo prietaisą ir gaukite pagalbą internete
www.philips.com/welcome

Klausimai?
Susisiekite
su Philips

AZ1/12



Naudojimosi instrukcijų knygelė

PHILIPS

1. Svarbi informacija	3
Žinoti šiuos saugumo simbolius.....	3
Klausymo saugumas	4
2. Jūsų CD Garso grotuvas	5
Įžanga.....	5
Ką rasite dėžutėje	5
Produkto apžvalga.....	6
3. Pradėkite	8
Peties diržo naudojimas	8
Maitinimo prijungimas	8
Įjungimas	9
Šaltinio pasirinkimas	9
Automatinis FM radijo stočių išsaugojimas.....	9
4. Grojimas iš disko arba USB.....	10
Grojimas iš disko.....	10
Grojimas iš USB įrenginių	10
Valdymo mygtukai.....	11
5. Grojimas iš Bluetooth įrenginių	12
Įrenginio prijungimas	12
Grojimas iš Bluetooth įrenginio	13
Sujungimo(suaparavimo) informacijos išvalymas.....	13
6. Grojimas iš iPod/iPhone/iPad	14
Tinkami iPod/iPhone/iPad	14
Klausykite iPod/iPhone/iPad	14
Įkraukite iPod/iPhone/iPad	14
7. Klausykites radijo	15
FM Radijo stočių nustatymas	15
Automatinis FM radijo stočių užprogramavimas.....	15
FM radijo stočių užprogramavimas r ankiniu būdu.....	15
Iš anksto nustatytos radijo stoties pasirinkimas	14
RDS informacijos rodymas	15
8. Garsumo reguliavimas ir garso efektai	16
Garsumo reguliavimas	16
Iš anksto nustatytogarso efekto pasirinkimas	16
Žemų dažnių(boso) reguliavimas	16
Greito galios padidinimo įjungimas/išjungimas	16
9. Papildomos funkcijos	17
Garso derinimas su mikrofonu/gitara	17
Klausykite išorinio prietaiso.....	17
Išsijungimo laikmačio nustatymas	18
Klausymas per ausines.....	18
10. Informacija apie įrenginį.....	19
Techniniai duomenys.....	19
11. Trikčių šalinimas	21
Pagrindiniai	21
Apie Bluetooth įrenginius	21
12. Pastabos	22
Atitikimas	22
Aplinkosauga	22
Prekinių ženklų pastabos	22

1. Svarbi informacija

Žinoti šiuos saugumo simbolius



Žaibo simbolis reiškia, kad jūsų įrenginyje yra neizoliuotų dalių, kurios gali sukelti elektros iškvovą. Vardan jūsų ir jūsų namų saugumo, prašome nenuiminėti produktą dengiančio dangčio.

Šauktuko simbolis reiškia, kad reikia atkreipti dėmesį į atitinkamų funkcijų naudojimosi instrukcijas, kad būtų išvengta valdymo ir priežiūros problemų.

ĮSPĖJIMAS: Norėdami sumažinti gaisro ar elektros iškvovos riziką, nepalikite šio įrenginio lietuje ar drėgmėje, ant įrenginio nestatykite objektų, pripildytų vandens, tokių kaip vazos.

DĖMESIO: Norėdami išvengti elektros iškvovos, pilnai įkiškite ir užfiksuokite laido kištuką.

Įspėjimas

- Niekada nenuimkite įrenginį dengiančio dangčio.
- Niekada nesudrėkinkite jokios šio įrenginio dalies.
- Niekada nestatykite šio įrenginio ant kitų elektros prietaisų.
- Saugokite įrenginį nuo tiesioginės saulės spindulių, atviros ugnies ar karščio.
- Niekada nežiūrėkite tiesiai į lazerio spindulį, sklindantį iš įrenginio.
- Įsitikinkite, kad visuomet galite lengvai pasiekti įrenginio maitinimo laidą, kištuką ar adapterį, ir taip atjungti maitinimą.

- Įsitikinkite, kad yra pakankamai laisvos vietos produkto ventilacijai.
- Naudokite produkto priedus ir aksesuarus tiktaip, kaip gamintojo.

- **DĖMESIO** – Baterijų naudojimas: atlikite šiuos veiksmus, kad apsaugotumėte baterijas nuo nutekėjimo:
 - Įdėkite baterijas, laikydamiesi poliškumo + ir -.
 - Nesumažinkite skirtingų rūšių baterijų (vienu metu nenaudokite senų ir naujų baterijų, arba anglies ir šarminių baterijų).
 - Baterijų (baterijų pakuotės ar įdėtų baterijų) neturi veikti karštis, toks kaip saulė, liepsna ir pan.
 - Jeigu įrenginio nenaudosite ilgą laiką, baterijas išimkite.
- Saugokite įrenginį nuo aptaškymo ar aplaistymo
- Šalia ir ant įrenginio nestatykite pavojingų daiktų.
- Jei atjungimui naudojamas MAINS tipo maitinimo laidas arba jungiamasis prietaisas, toks prietaisas turėtų būti visuomet paruoštas ir pasiekiamas.

Įspėjimas

- Valdymo ar reguliavimo, ar atlikimo funkcijų naudojimas, kitoks nei nurodyta čia, gali sukelti radiacijos spinduliuavimą ar kitokias nesaugias operacijas.

Pastaba

- Produkto tipo lentelė yra baterijų dėtuviųje.

Klausymosi Saugumas



Klausykitės vidutiniu garsumu.

- Jeigu klausotės muzikos per ausines dideliu garsumu, jūs galite pažeisti savo klausą. Šis įrenginys gali groti tokiu dideliu garsumu, kuris gali sukelti klausos sutrikimus, net jeigu toks klausymasis truks trumpiau nei vieną minutę. Didelis įrenginio skleidžiamas garsas reikalingas žmonėms, kurie jau turi klausos sutrikimų.
- Garsas yra klaidinantis. Jeigu jūs klausotės muzikos dideliu garsumu, jūsų ausys prie to pripranta. Taigi po ilgo klausymosi jūsų ausys į didelį garsą gali reaguoti kaip į normalų, tačiau tai vis tiek bus kenksminga jūsų klausai. Taigi visada klausykitės tik vidutiniu garsumu.

Kaip nustatyti saugų garsumo lygį:

- Nustatykite žemą garsumo lygį.
- Lėtai didinkite garsumą, kol jis taps vidutinis ir gerai girdimas.

Klausykitės muzikos ribotą laiką:

- Ilgas grotuvo klausymasis (net ir vidutiniu garsumu), gali sukelti klausos sutrikimus.
- Klausydamiesi muzikos, darykite atitinkamas pertraukas.

Kai naudojotės ausinėmis, vadovaukitės toliau nurodytomis taisyklėmis:

- Klausykitės vidutiniu garsumu, darykite pertraukas.
- Atsargiai reguliuokite garsumą.
- Nesiklausykite tokiu garsumu, jog nebegirdite, kas aplink jus vyksta.
- Pavojingose situacijose nesinaudokite grotuvu. Neklausykite grotuvo važiuodami motociklu, dviračiu ir t.t. Jūs galite sukelti eismo trukdžius, kai kuriose šalyse grotuvo klausymasis važiuojant yra uždraustas.

2. Jūsų CD Garso grotuvas

Sveikiname su nauju pirkiniu ir sveiki prisijungę prie Philips! Norėdami pilnai naudotis Philips siūloma pagalba, užregistruokite savo prietaisą interneto puslapyje www.philips.com/welcome.

Įžanga

Su šiuo produktu, jūs galite:

- mėgautis muzikos leidimu iš diskų, USB atmintinės, Bluetooth įrenginių ar kitų išorinių prietaisų.
- klausytis FM radijo stočių.
- įkrauti savo mobiliuosius įrenginius; ir
- derinti garsą su mikrofonu/gitara.

Ką rasite dėžutėje

Patikrinkite, ar gavote šiuos daiktus:

- pagrindinį įrenginį;
- maitinimo laidą;
- peties diržą;
- naudojimosi instrukcijas;
- saugumo ir pastabų medžiagą.

Produkto apžvalga

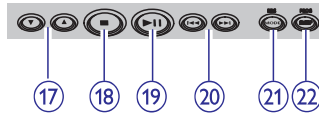
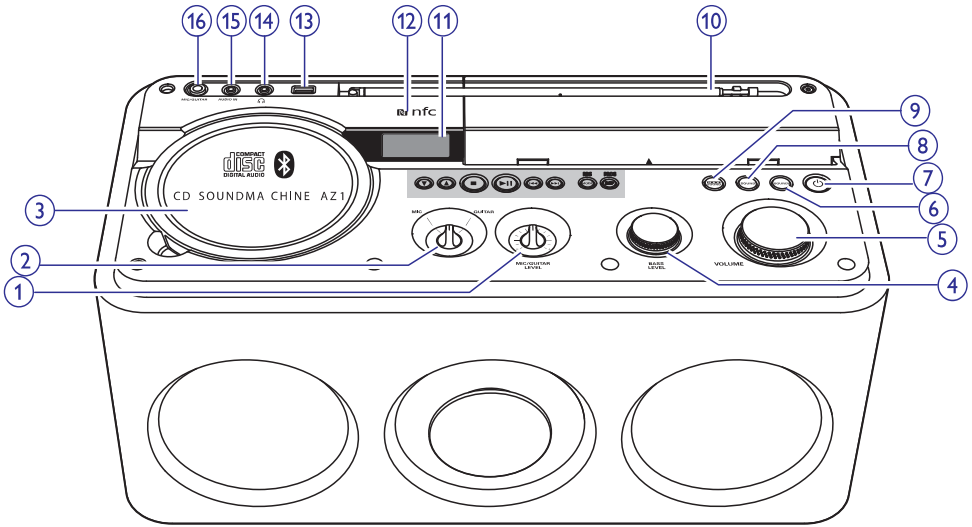

1. Diskų dėtuė

2. MIC/GUITAR switch

- Mikrofono ar gitaros režimo keitimas.

3. MIC/GUITAR LEVEL

- Prijungto mikrofono ar gitaros garso lygio reguliavimas.

4. BASS LEVEL

- Žemų dažnių (boso) lygio reguliavimas.

5. VOLUME

- Garsumo reguliavimas.

6. SOURCE

- Garso šaltinio pasirinkimas: FM tiunerio, Bluetooth, Audio in, Disc ar USB.

7.

- Įjungti įrenginį ar perjungti į budėjimo režimą.

8. SOUND

- Iš anksto nustatyto garso nustatymo pasirinkimas.

9. MAX SOUND

- Greito galios padidėjimo įjungimas/išjungimas.

10. FM antenna

- FM (radijo bangų) priėmimo pagerinimas.

11. Display panel

- Statuso, būsenos rodymas.

12. NFC tag

- Prietaiso su NFC funkcija prijungimas.

13. Micro USB socket

- Prijunkite USB įrenginį.

14.

- Ausinių prijungimas.

15. AUDIO IN

- Prijunkite išorinį įrenginį.

16. MIC/GUITAR socket

- Prijunkite mikrofoną arba gitarą.

17. /

- Peršokti į buvusį ar sekantį albumą.
- Pasirinkti iš anksto nustatytą radijo stotį.

18.

- Sustabdyti grojimą arba ištrinti programą.
- Bluetooth režime, ištrinti Bluetooth suporavimo(sujungimo) informaciją.
- Bluetooth režime, atjungti Bluetooth įrenginį.

19.

- Sustabdyti arba vėl paleisti grojimą.

20. /

- Peršokti į buvusį ar sekantį įrašą.
- Įrašo paieška.
- Prisijungimas prie radijo stoties.

21. MODE/RDS

- Grojimo režimo pasirinkimas.
- FM radijo stotims su RDS paslauga: RDS informacijos rodymas.

22. PROG/SLEEP

- Įrašų užprogramavimas.
- Radijo stočių užprogramavimas.
- Išsijungimo laikmačio nustatymas.

3. Pradėkite

Šiame skyriuje, visada nuosekliai darykite viską pagal instrukcijas.

Peties diržo naudojimas

Peties diržas yra suteikiamas tam, kad galima būtų nešti produktą. Sekite iliustraciją, kad pritvirtintumėte peties diržą prie abiejų produkto galų.

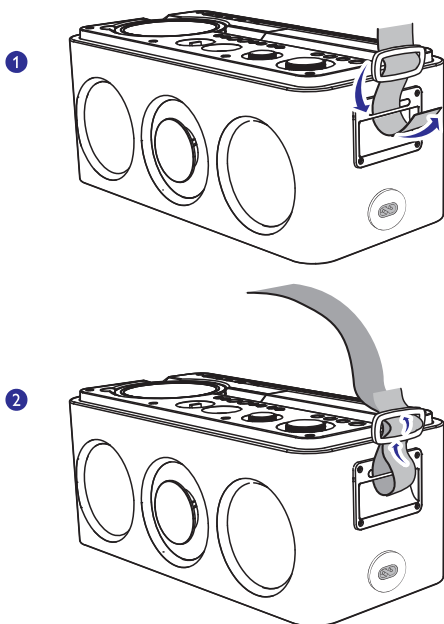

Maitinimo prijungimas

Šiame produkte, kaip maitinimo šaltinis, gali būti naudojamas AC maitinimo laidas arba baterijos.

Baterijų maitinimas

! Įspėjimas

- Galimas sprogimas! Laikykite baterijas kuo toliau nuo karščio, saulės spindulių ar liepsnos. Niekada neišmeskite baterijų į liepsną.
- Baterijose yra cheminių medžiagų, todėl jos turi būti išmetamos atitinkamai.

☰ Pastaba

- Baterijų tarp produkto priedų nerasite.

- Atidarykite baterijų skyrelį.
- Įdėkite 8 baterijas (tipas: R20/ D CELL/ UM 1) su teisingu poliškumu (+/-), kaip nurodyta.
- Uždarykite baterijų skyrelį.

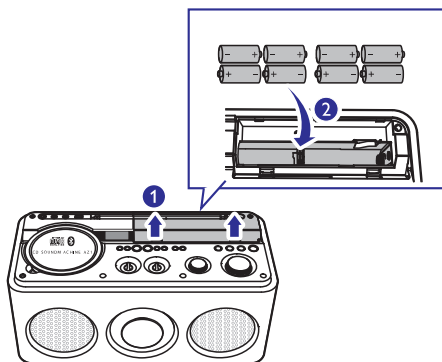

AC maitinimas

! Atsargiai

- Produkto sugadinimo rizika! Įsitinkinkite, kad maitinimo šaltinis yra tokios pačios įtampos kaip ir įtampa nurodyta ant AC maitinimo laido galvutės.
- Elektros šoko pavojus! Atjungdami maitinimo laidą visada iš elektros lizdo traukite kištuką. Niekada netraukite už laido.

Prijunkite AC maitinimo laidą prie:

- AC ~MAINS lizdo prietaise.
- elektros lizdo sienoje.

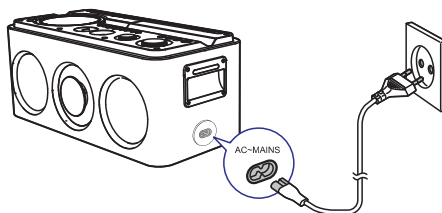

Ijungimas

Paspauskite , kad įjungtumėte produktą.

↳ Produktas persijungia į paskutinį kartą naudotą šaltinį.

Perjungimas į budėjimo režimą

- Produktas persijungia į budėjimo režimą, pagal žemiau esančias situacijas:
- Paspaudus  dar kartą.
- Disko režime, diskas nėra įdedamas 15 minučių.
- Muzikos grojimas yra sustabdytas 15 minučių; arba
- USB, Bluetooth, arba kiti išoriniai įrenginiai yra atjungti nuo šio produkto 15 minučių.

Šaltinio pasirinkimas

Paspauskite **SOURCE** pakartotinai, kad pasirinktumėte šaltinį: FM tuner, Bluetooth, AUDIO IN, Disc, arba USB.

Automatinis FM radijo stočių išsaugojimas



Pastaba

- Kad būtų geresnis signalo priėmimas, pilnai ištieskite ir nureguliuokite antenos padėtį.

Kai produktas yra įjungtas ir nėra išsaugotų radijo stočių, produktas pataria jums FM radijo stotis išsaugoti automatiškai.

1. Prijunkite produktą prie maitinimo šaltinio.
 - ↳ **[AUTO INSTALL – PRESS PLAY, STOP CANCEL]** (kad instaliuotumėte radijo stotis automatiškai, spauskite ; kad nutrauktumėte instaliavimą, spauskite ) yra rodoma ekrane.

2. Paspauskite , kad pradėtumėte pilną skanavimą.
 - ↳ Produktas automatiškai išsaugo FM radijo stotis su stipriu signalu.
 - ↳ Kai visos stotys yra išsaugotos, pirma iš anksto nustatyta stotis bus transliuojama automatiškai.
 - ↳ Jeigu nėra rasta nei viena radijo stotis, **[CHECK ANTENNA]** (patikrinkite anteną) pasirodo ekrane.

4. Grojimas iš disko arba USB

Grojimas iš disko

Pastaba

- Įsitikinkite, kad diske yra tinkami paleidimui įrašai.

1. Skydelio (panelės) viršuje, patraukite, kad atidarytumėte diskų skyrelį.
2. Įdėkite diską, disko atspausdinta puse į viršų, tada uždarykite diskų skyrelį.

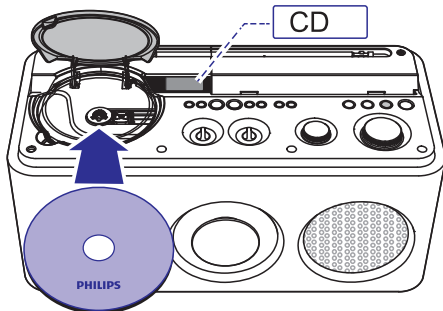

3. Paspauskite **SOURCE** pakartotinai, kad pasirinktumėte disko šaltinį.
↳ Grojimas prasideda automatiškai.

Grojimas iš USB

Pastaba

- Įsitikinkite, kad USB įrenginyje yra tinkamo formato muzikos failai.

1. Prijunkite USB įrenginį prie mikro USB lizdo.

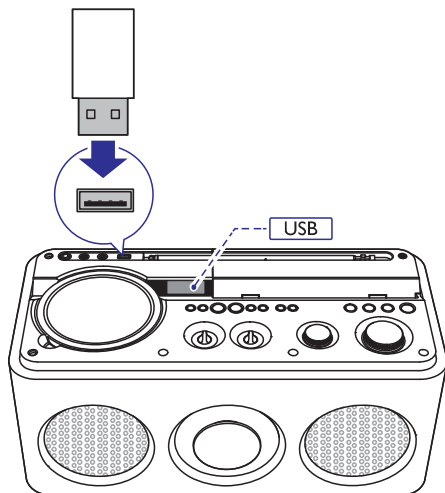

2. Pakartotinai spauskite **SOURCE**, kad pasirinktumėte **USB** šaltinį.
↳ Grojimas prasidės automatiškai. Jeigu ne, spauskite **▶||**.

Valdymo mygtukai

Grojimą galėsite valdyti naudodamiesi šiomis funkcijomis.

Mygtukas	Funkcija
	Paspauskite, kad peršoktumėte į buvusį arba sekantį įrašą. Paspauskite ir palaikykite, kad grojimo metu, prasuktumėte įrašą į priekį ar atgal, tada atleiskite, kad vėl pradėtų groti.
	Paspauskite, kad peršoktumėte į buvusį arba sekantį albumą.
	Paspauskite, kad pradėtumėte arba laikinai sustabdytumėte grojimą.
	Paspauskite, kad sustabdytumėte grojimą.

... Grojimas iš disko arba USB

Mygtukas	Funkcija
MODE (Režimas)	Paspauskite pakartotinai, kad pasirinktumėte: ↻: Grokite esamą įrašą pakartotinai. ↻ ALB (MP3 įrašams) : Pakartotinai grokite esamą albumą. ↻ ALL : Pakartotinai grokite visus įrašus. ⏮: Grokite visus įrašus atsitiktine tvarka. OFF : Grįžkite į įprastą grojimą.

Įrašų užprogramavimas

CD ar USB režime, jūs daugiausiai galite užprogramuoti groti iki 20 įrašų.

1. Kai grojimas yra sustabdytas, norėdami aktyvuoti programavimo režimą, spauskite **PROG** ir palaikykite 2 sekundes.
↳ Ekrane mirksės užrašas **[PROG]**.
2. MP3 įrašams, pakartotinai spauskite ▲ / ▼, kad pasirinktumėte albumą.
3. Spauskite ◀◀ / ▶▶, kad pasirinktumėte įrašo numerį, o tada spauskite **PROG**, kad patvirtintumėte.
4. Pakartokite 2-3 žingsnius, kad užprogramuotumėte daugiau įrašų.
5. Spauskite ▶▶, kad pradėtumėte užprogramuotų įrašų grojimą.
↳ Grojimo metu ekrane bus rodomas užrašas **[PROG]** (programa).
 - Jeigu norite ištrinti užprogramuotą grojimą, du kartus spauskite ■ mygtuką.

5. Grojimas iš Bluetooth įrenginių

Su šiuo produktu, jūs galite klausytis garso įrašų iš Bluetooth įrenginių.

Įrenginio prijungimas

Pastabos

- Įsitinkinkite, kad jūsų Bluetooth įrenginys yra tinkamas šiam produktui.
- Prieš suporuojant įrenginį su šiuo produktu, perskaitykite jo naudojimo instrukcijas dėl Bluetooth atifikimo.
- Produktas, daugiausiai, gali prisiminti iki 8 suporuotu įrenginių.
- Įsitinkinkite, kad jūsų įrenginyje yra įjungta Bluetooth funkcija ir, kad jūsų įrenginys yra nustatytas taip, kad būtų matomas kitiems Bluetooth prietaisams.
- Bet kokia kliūtis tarp produkto ir Bluetooth įrenginio, gali sumažinti veikimo nuotolį.
- Laikykite atokiau nuo bet kokio elektroninio prietaiso, kuris gali sukelti trukdžius.

Įrenginio prijungimas rankiniu būdu

Pastaba

- Veikimo nuotolis tarp šio produkto ir Bluetooth įrenginio yra apie 10 metrų (30 pėdų).

1. Spauskite **SOURCE** pakartotinai, kad pasirinktumėte **[BT]** šaltinį.
↳ **[NO BT]** (nėra Bluetooth įrenginio) bus rodoma ekrane.
2. Savo Bluetooth įrenginyje, aktyvuokite Bluetooth ir ieškokite Bluetooth įrenginių (žiūrėkite įrenginio naudojimo instrukcijas).

3. Kai **[PHILIPS AZ1]** yra rodomas jūsų įrenginyje, pasirinkite jį ir pradėkite suporavimą ir sujungimą. Jeigu prireiks, įveskite iš anksto nustatytą slaptžodį "0000".
↳ Po sėkmingo suporavimo ir sujungimo, produktas supypsės 2 kartus.

Norėdami atjungti Bluetooth įrenginį:

- Paspauskite ir palaikykite <sym> 3 sekundes.
- Išjunkite "Bluetooth" savo įrenginyje, arba
- Nuneškite įrenginį toliau nei gali pasiekti Bluetooth signalas.

Norėdami prijungti Bluetooth įrenginį:

- Suporuotame Bluetooth įrenginyje, kuriame automatinis prijungimas yra įjungtas, šis produktas susijungia su juo, kai jis yra aptiktas.
- Suporuotame Bluetooth įrenginyje, kuriame automatinis prijungimas yra nepalaikomas, tada šį įrenginį su šiuo produktu prijunkite rankiniu būdu.

Norėdami prijungti kitą Bluetooth įrenginį:

- Atjunkite esamą įrenginį, ir prijunkite kitą.

Įrenginio prijungimas per NFC

Artimo Lauko Komunikacija (NFC), tai technologija, kuri įjungia artimo nuotolio belaidę komunikaciją tarp įvairių NFC suderinamų prietaisų, tokių kaip mobilieji telefonai ar IC žymelės.

Jeigu jūsų Bluetooth įrenginys palaiko NFC funkciją, jūs galite lengvai jį sujungti su šiuo produktu.

1. Spauskite **SOURCE** pakartotinai, kad pasirinktumėte **[BT]** šaltinį.
2. Įjunkite NFC funkciją savo Bluetooth įrenginyje (žiūrėkite įrenginio naudojimosi instrukcijas).
3. Prilieskite NFC žymę produkto viršuje su Bluetooth įrenginio galine dalimi.

... Grojimas iš Bluetooth įrenginių



4. Savo Bluetooth įrenginyje, patvirtinkite suporavimo prašymą su "AZ1". Jeigu prireiks, įveskite iš anksto nustatytą slaptžodį "0000".
5. Vykdykite ekrane esančias instrukcijas, kad užbaigtumėte suporavimą ir sujungimą.
 - ↳ Po sėkmingo suporavimo ir sujungimo, produktas supypsės 2 kartus.

Grojimas iš Bluetooth įrenginio

Po sėkmingo Bluetooth sujungimo, grokite garso įrašus iš Bluetooth įrenginio.

- ↳ Garsas transliuojamas iš jūsų Bluetooth įrenginio į produktą.

Suporavimo(sujungimo) informacijos išvalymas

Bluetooth režime, paspauskite ir laikykite ■ 8 sekundes.

- ↳ Visa Bluetooth suporavimo(sujungimo) informacija yra ištrinta.

6. Grojimas iš iPod/iPhone/iPad

Su šiuo produktu galite mėgautis garso įrašais iš savo iPod/iPhone/iPad.

Tinkami iPod/iPhone/iPad

Produktas palaiko žemiau esančius iPod, iPhone ir iPad modelius.

- iPod touch(2nd, 3rd, 4th, and 5th generation)
- iPod classic
- iPod nano(4th, 5th, 6th and 7th generation)
- iPhone 5S
- iPhone 5C
- iPhone 5
- iPhone 4S
- iPhone 4
- iPhone 3GS
- iPhone 3G
- iPad air
- iPad mini with Retina display
- iPad mini
- iPad 4
- iPad 3
- iPad 2
- iPad

Klauskite iPod/iPhone/iPad

1. Spauskite **SOURCE** pakartotinai, kad pasirinktumėte **USB** režimą.
2. Prijunkite šį produktą su savo iPod/iPhone/iPad per mikro USB jungtį.
 - ↳ Kai Apple įrenginys yra aptiktas, [**USB DOCK**] (USB prijungimas) yra rodomas ekrane.

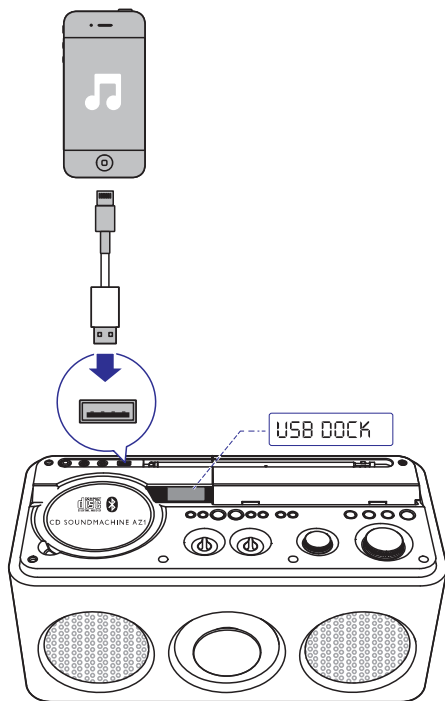

3. Leiskite garso įrašus iPod/iPhone/iPad įrenginiuose.

- ↳ Garsas leidžiamas iš šio produkto.
- Laikina sustabdyti grojimą ar vėl jį paleisti, spauskite **▶||**.
- Peršokti į buvusį ar sekantį įrašą, spauskite **◀◀ / ▶▶**.

Įkraukite iPod/iPhone/iPad

Kai yra prijungti, iPod/iPhone/iPad įrenginiai yra įkraunami.



Patarimas

- Taip pat, jūs galite įkrauti ir kitus mobiliuosius telefonus per mikro USB jungtį.

7. Klausykitės radijo

FM Radijo stočių nustatymas

Pastaba

- Geresniam signalo priėmimui, pilnai ištieskite ir sureguliuokite antenos padėtį.

1. Spauskite **SOURCE** pakartotinai, kad pasirinktumėte FM tiunerio režimą.
2. Paspauskite ir palaikykite **◀◀ / ▶▶**, kol dažnis pradės keistis.
 - ↳ **[SEARCH]** (paieška) bus rodoma ekrane.
 - ↳ Produktas automatiškai prisijungia prie stoties su stipriu signalu.
3. Kartokite 2 punktą, kad prisijungtumėte prie daugiau radijo stočių.
 - Norėdami prijungti radijo stotį rankiniu būdu, spauskite **◀◀ / ▶▶** pakartotinai, kol rasite geresnį signalą.

Automatinis FM radijo stočių užprogramavimas

Pastaba

- Daugiausiai galite užprogramuoti 30 iš anksto nustatytų radijo stočių.

- FM tiunerio režime, spauskite ir palaikykite **▶▶** 2 sekundes, kad aktyvuotumėte automatinį užprogramavimą.
- ↳ **[AUTO]** (automatinis) bus rodoma ekrane.
 - ↳ Visos prieinamos radijo stotys bus išsaugotos automatiškai, tada pirma išsaugota radijo stotis bus transliuojama.

FM radijo stočių užprogramavimas rankiniu būdu

Pastaba

- Norėdami perrašyti užprogramuotą radijo stotį, išsaugokite kitą stotį jos vietoje.

1. Įjunkite radijo stotį.
2. Paspauskite ir palaikykite **PROG** 3 sekundes, kad aktyvuotumėte užprogramavimą.
 - ↳ **[PROG]** mirksės ekrane.
3. Paspauskite **▲ / ▼**, kad priskirtumėte numerį, šiai radijo stotčiai, ir spauskite **PROG**, kad patvirtintumėte.
 - ↳ Nustatytas šios stoties numeris ir dažnis bus rodomi ekrane.
4. Pakartokite 1-3 punktus, kad užprogramuotumėte daugiau radijo stočių.

Iš anksto nustatytos radijo stoties pasirinkimas

Tiunerio režime, spauskite **▲ / ▼**, norėdami pasirinkti iš anksto nustatytą numerį.

RDS informacijos rodymas

RDS (Radijo Duomenų Sistema), tai paslauga, kuri leidžia FM radijo stotims parodyti papildomą informaciją. Jeigu jūs prisijungiate prie RDS stoties, RDS piktograma bus rodoma ekrane.

1. Įjunkite RDS stotį.
2. Spauskite **RDS** pakartotinai, kad pereitumėte per žemiau esančią informaciją (jei ji galima):
 - ↳ Programos paslauga
 - ↳ Programos tipas, toks kaip **[NEWS]** (naujienos), **[SPORT]** (sportas), **[POP M]** (pop muzika)..
 - ↳ Radijo teksto žinutė
 - ↳ Laikas

8. Garsumo reguliavimas ir garso efektai

Garsumo reguliavimas

Grojimo metu, sukinėkite **VOLUME** rankenėlę, kad padidintumėte/sumažintumėte garsumą.

Iš anksto nustatytogarso efekto pasirinkimas

Grojimo metu, paspauskite **SOUND** pakartotinai, kad pasirinktumėte garso efektą.

- **[FLAT]** (vienodas)
- **[JAZZ]** (džiazas)
- **[POP]** (pop)
- **[ROCK]** (rokas)
- **[CLASSIC]** (klasikinis)

Žemų dažnių (boso) reguliavimas

Grojimo metu, sukinėkite **BASS LEVEL** rankenėlę, kad sureguliuotumėte boso lygį.

Greito galios padidinimo įjungimas/išjungimas

Grojimo metu, paspauskite **MAX SOUND** pakartotinai, kad pasirinktumėte variantą.

- **[MAX ON]** (max įjungtas): Įjungti greitą garso galios padidėjimą.
- **[MAX OFF]** (max išjungtas): Išjungti greitą garso galios padidėjimą.

9. Papildomos funkcijos

Garso derinimas su mikrofonu/gitara

Naudojant mikrofoną ar akustinę/elektrinę gitarą, galite derinti jos garsą su garso šaltiniu.

! Įspėjimas

- Nejungkite bosinės gitaros į **MIC/GUITAR** jungtį, nes tai gali pakenkti produktui.

☰ Pastaba

- Įsitikinkite, kad jūs sukeitėte.

1. Prijunkite mikrofoną arba gitarą į **MIC/GUITAR** jungtį.

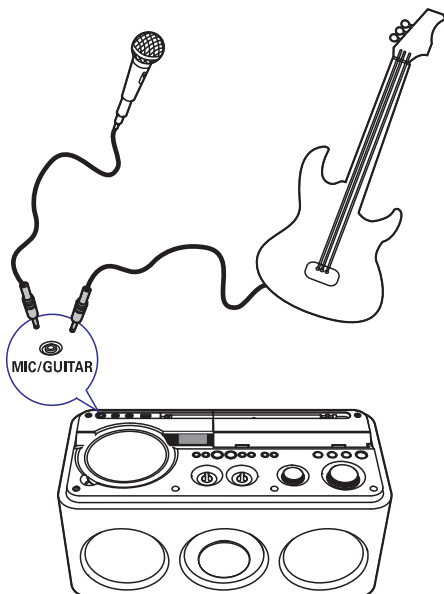

2. Sureguliuokite **MIC/GUITAR**, perjungkite į **MIC** arba **GUITAR** padėtį.
3. Pasirinkite garso šaltinį (FM tuner/Bluetooth/AUDIO IN/Disc/USB) ir pradėkite groti.

4. Grotkite gitara arba dainuokite pro mikrofoną.
 - Norėdami sureguliuoti šaltinio garsumą, pasukite **VOLUME** rankenėlę.
 - Norėdami sureguliuoti mikrofono ar gitaros garsumo lygį, pasukite **MIC/GUITAR** rankenėlę.

Klauskite išorinio prietaiso

Su šiuo produktu, jūs galite klausytis išorinio garso įrenginio, tokio kaip MP3 grotuvas.

1. Prijunkite garso įvesties laidą su 3,5mm jungtimi abiejuose galuose, prie
 - **AUDIO IN** jungties, ir
 - Ausinių jungties išoriniame įrenginyje.

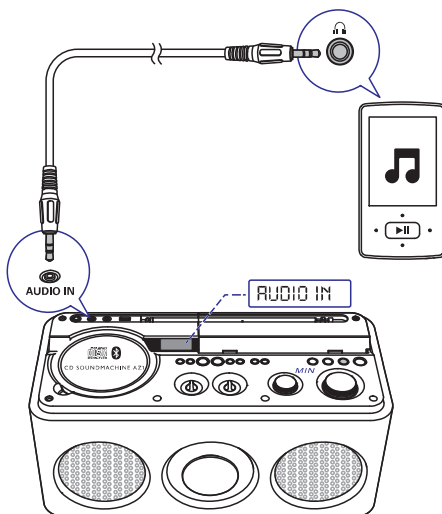

2. Paspauskite **SOURCE** pakartotinai, kad pasirinktumėte **AUDIO IN** šaltinį.
3. Leiskite garso įrašus išoriniame įrenginyje (žiūrėti įrenginio naudojimo instrukcijas).

Išsijungimo laikmačio nustatymas

1. Įjungkite produktą.
2. Spauskite **SLEEP** pakartotinai, kad pasirinktumėte laiko tarpą (minutėmis).
 - ↳ Produktas persijungia į budėjimo režimą automatiškai, po nustatyto laiko tarpo.

Atjunkite išsijungimo laikmatį:

- Spauskite **SLEEP** pakartotinai, kol **[OFF]** (išjungtas) pasirodys.



Pastaba

- Išsijungimo laikmačio nustatymas bus atšauktas, jeigu AC maitinimas bus atjungtas.

Klausymas per ausines

Prijunkite ausines į  jungtį šiame produkte.

10. Informacija apie įrenginį



Pastaba

- Produkto informacija gali keistis be išankstinio perspėjimo.

Techniniai duomenys

Stiprintuvas

Nominali išvesties galia.....	2 x30 W RMS
Reagavimo į triukšmą santykis	>65dBA
Įvesties jautrumas	
- AUX IN	0.5 V/ 47KΩ
- Guitar IN	1.5 V/ 47KΩ
- Mic IN	1.5 mV/ 600KΩ

Diskų dėtuė

Bendrieji harmoniniai trukdžiai	<1.5%
Dažnio atsakas.....	60Hz – 16 Hz, -3 dB
Reagavimo į triukšmą santykis	>57 dB

Tiuneris

Radijo bangų diapazonas	FM: 87,5 – 108 MHz
Nustatymo tinklėlis	FM: 50 KHz
Bendrieji harmoniniai trukdžiai	< 5%

Bluetooth

Bluetooth versija	V2.1 + EDR
Palaikomi profiliai(formatai)	A2DP, AVRCP v1.4
Nuotolis	10m (laisva vieta)

Bendra informacija

Maitinimas	
- AC maitinimas:	110 – 240V ~, 50/60 Hz.
- Baterijos.....	8 x 1.5V R20/D Cell/ UM 1
Energijos suvartojimas (AC režimas)	30W

Budėjimo režimo energijos suvartojimas	<0.5W
Tinkama gitara	Akustinė gitara; Elektrinė gitara

Išmatavimai	
- Pagrindinis įrenginys (PxAxG)	245 x 130 x 212 mm
Svoris – Pagrindinis įrenginys.....	6.8kg

USB informacija

Suderinami USB įrenginiai

- USB jungties atmintis (USB V2.0)
- USB jungties grotuvai (USB V2.0)
- Atminties kortelės (reikia papildomo kortelių skaitytuvo, jog veiktų su šiuo įrenginiu)

Tinkami formatai

- USB arba atminties failų formatai FAT16, FAT32 (talpa: 512 baitų).
- MP3 bitų dažnis (duomenų dažnis): 32-320 Kbps ir kintamasis bitų dažnis.
- Aplankų skirstymas iki 8 lygmenų.
- Albumų/aplankų skaičius: iki 99.
- Takelių/ antraščių (titles) skaičius: iki 999.
- ID3 tag v2.0 arba vėlesnis.
- Failo pavadinimas Unicode UTF8 formatu (maksimalus ilgis: 128 baitai).

Netinkami formatai:

- Tušti albumai: tušti albumai yra tie, kuriuose nėra MP3/WMA garso failų, jie nebus rodomi ekrane.
- Netinkamų formatų failai yra praleidžiami. Tai reiškia, kad, pvz., tekstiniai dokumentai su plėtiniais .doc yra ignoruojami ir nebus grojami.
- AAC, WAV, PCM audio failai.
- DRM apsaugoti WMA failai (.wav, .m4a, .m4p, .mp4, .aac)
- WMA failai laisvu formatu.

Tinkami MP3 diskų formatai

- ISO9660, Joliet.
- Maksimalus antraščių (titles) skaičius: 999 (priklauso nuo failo pavadinimo ilgio).
- Maksimalus albumų skaičius: 99.
- Tinkami atrankos dažniai: 32 kHz, 44.1kHz, 48 kHz.
- Tinkami bitų dažniai: 32~320 (kbps), kintamieji bitų dažniai.

Priežiūra

Korpuso valymas

- Naudokite minkštą medžiagą lengvai sudrėkintą silpname valiklyje. Nenaudokite skysčių, turinčių alkoholio, spirito, amoniako ar aštrių dalelių.

Diskų valymas

- Jeigu diskas išsipurvina, nuvalykite jį su medžiagos skiaute. Valykite diską nuo vidurio į kraštus.

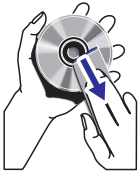

- Nenaudokite tokių tirpiklių kaip benzolas, kitų valiklių, arba antistatinių purškiklių skirtų analogniams įrašams (plokštelėms).

CD lęšio valymas

- Po ilgo naudojimo dulksės ir purvas gali susikaupti ant disko lęšio. Norėdami užtikrinti gerą garso kokybę, nuvalykite lęšį su PHILIPS CD Lens valikliu arba bet koku kitu tam skirtu valikliu. Sekite instrukcijas, pateiktas su valikliais.

RDS programų tipai

Programos tipasAprašymas

NEWS	Naujienos
FINANCE	Finansai
AFFAIRS	Politiniai ir kiti svarbūs įvykiai
CHILDREN	Programos vaikams
INFO	Specialios informacijos programos
SOCIAL	Socialiniai įvykiai
SPORT	Sporto programos
RELIGION	Religinė informacija
EDUCATE	Lavinimo programos
PHONE IN	Prijungtas telefonas
DRAMA	Radijo pjesės ir literatūra
TRAVEL	Kelionių informacija
CULTURE	Kultūra, religija ir visuomenė
LEISURE	Laisvalaikio informacija
SCIENCE	Mokslinė informacija
JAZZ	Džiazas
VARIED	Pramoginės programos
COUNTRY	“Country” stiliaus muzika
POP M	Pop muzika
NATION M	Nacionalinė muzika
ROCK M	Roko muzika
OLDIES	Senovinė muzika
MOR M	Lengvoji muzika
FOLK M	Liaudies muzika
LIGHT M	Lengvoji klasikinė muzika
DOCUMENT	Dokumentinė informacija
CLASSICS	Klasikinė muzika
TES	Žadintuvo testas
OTHER M	Specialios muzikinės programos
ALARM	Žadintuvas

11. Trikdžių šalinimas



Įspėjimas

- Niekada nenuimkite aparatą dengiančių dalių.

Norėdami, kad garantija nebūtų pažeista, jokiais aplinkybėmis nebandykite patys pataisyti įrenginio. Jeigu, naudodamiesi šiuo įrenginiu, susidursite su problemomis, prieš skambindami į aptarnavimo centrą peržiūrėkite šiame skyriuje aprašytus punktus. Jeigu problemos išspręsti nepavyko eikite į Philips svetainę (www.philips.com/welcome). Kai susisieksite su Philips pasirūpinkite, jog prietaisas būtų šalia taip pat modelio, bei serijos numeriai pasiekiami.

Pagrindiniai

Nėra energijos

- Įsitikinkite, jog AC maitinimo laidas yra prijungtas prie aparato tinkamai.
- Įsitikinkite jog yra energijos AC maitinimo laido lizde.
- Įdėkite baterijas su jų poliškumu (+/- ženklai) taip, kaip nurodyta.
- Pakeiskite baterijas.

Nėra garso arba garso kokybė labai bloga

- Pareguliuokite garsumą.
- Pareguliuokite garsumą, prijungtame įrenginyje.

Nėra atsako iš įrenginio

- Išimkite baterijas ir vėl įjunkite įrenginį.
- Atjunkite ir vėl prijunkite AC maitinimo laido kištuką, tada vėl įjunkite prietaisą.

Įrenginys neranda disko

- Įdėkite diską.
- Patikrinkite, ar diskas nėra įdėtas atvirkščiai.
- Palaukite, kol nuo lęšio nudžius drėgmė.
- Pakeiskite arba nuvalykite diską.
- Naudokite tik užbaigtus įrašinėti diskus arba tinkamo formato diskus.

Prastas radijo bangų priėmimas

- Padidinkite atstumą tarp garso sistemos ir televizoriaus arba VCR vaizdo grotuvo.
- Pilnai ištieskite FM anteną.

Negali atidaryti kai kurių failų USB įrenginyje

- Albumų ar failų skaičius USB įrenginyje viršijo tam tikrą limitą. Šis reiškinys nėra produkto neveikimas.
- Šių failų formatai nėra palaikomi.

Nesuderinamas USB įrenginio formatas

- Jūsų USB įrenginys nesuderinamas su šia garso sistema. Pabandykite prijungti kitą įrenginį.

Apie Bluetooth įrenginius

Prasta per "Bluetooth" prijungto įrenginio grojamo garso kokybė.

- Prastas "Bluetooth" ryšys. Atneškite įrenginį arčiau prie produkto arba patraukite visas kliūtis, esančias tarp įrenginio ir produkto.

Įrenginys negali prisijungti prie produkto.

- Neįjungėte "Bluetooth" funkcijos prijungiamame įrenginyje. Norėdami sužinoti daugiau, skaitykite prijungiamo įrenginio naudojimosi instrukcijas.
- Produktas jau yra sujungtas su kitu "Bluetooth" įrenginiu. Atjunkite prijungtąjį įrenginį ir pabandykite dar kartą.

Sujungtas mobilusis telefonas nuolatos prisijungia ir atsijungia.

- Prastas "Bluetooth" ryšys. Atneškite įrenginį arčiau prie produkto arba patraukite visas kliūtis, esančias tarp įrenginio ir produkto.
- Kai kuriems įrenginiams, Bluetooth jungtis gali būti išjungiamą automatiškai, kaip energijos taupymo ypatypė.

12. Pastabos

Atlikus Philips Consumer Lifestyle neleidžiamas modifikacijas ar pakeitimus, vartotojas gali prarasti teisę naudotis produktu.

Atitikimas

CE 0899

Atlikus Philips Consumer Lifestyle neleidžiamas modifikacijas ar pakeitimus, vartotojas gali prarasti teisę naudotis produktu. WOOX Inovacijos pareiškia, jog šis gaminys atitinka esminius reikalavimus ir kitas susijusias 1999/5/EC Direktyvos nuostatas.

Europos Bendrijos Atitikimo deklaracija galite rasti www.philips/support.com.

Aplinkosauga



Jūsų produktas yra sukurtas ir pagamintas iš tokių medžiagų ir komponentų, kurie gali būti perdirbami arba naudojami dar kartą.



Jeigu prie savo produkto matote nubraukto konteinerio simbolį, tai reiškia, kad produktas pagamintas pagal Europos Direktyvą 2002/96/EC.

Prašome pasidomėti vietinėmis elektros ir elektronikos produktų išmetimo taisyklėmis.

Prašome laikytis vietinių elektros ir elektronikos produktų išmetimo taisyklių ir neišmesti savo produkto kartu su kitomis buitinėmis atliekomis. Teisingas atsikratymas įrenginiu, sumažins neigiamą įtaką gamtai ir žmonių sveikatai.



Jūsų įrenginyje yra baterijos, taikomos pagal 2006/66/EC Europos Direktyvą, jos negali būti išmestos, kartu su kitomis buitinėmis atliekomis. Prašome susipažinti su vietinėmis panaudotų baterijų surinkimo taisyklėmis, teisingas baterijų išmetimas padės išvengti potencialiai neigiamų pasekmių gamtai ir žmonių sveikatai.

Aplinkos informacija

Visos nereikalingos pakuotės dalys buvo pašalintos. Stengėmės sukurti pakuotę, kurią būtų lengva atskirti į tris medžiagas: kartonas (dėžutė), putų polistirenas (apsauga) ir polietilenas (krepšeliai, putų lapo apsauga). Jūsų prietaisas pagamintas iš medžiagų, kurios gali būti perdirbamos arba naudojamos dar kartą, jeigu produktą išardo specializuota įmonė. Prašome laikytis vietinių pakavimo medžiagų, panaudotų baterijų ar senų elektros ir elektronikos produktų išmetimo taisyklių.

Prekinių ženklų pastabos

Bluetooth

Bluetooth® prekinis ženklas bei logotipas yra Bluetooth SIG, Inc. registruoti prekiniai ženklai. Philips šiuos ženklus naudoja pagal turimą licenciją.

nfc

N Žyma yra yra NFC Forum, Inc. „Jungtinėse Amerikos Valstijose ir kitose šalyse, prekinis ženklas.



“Made for iPod”, “Made for iPhone”, ir “Made for iPad” reiškia, kad priedai yra sukurti prijungti specifiškai iPod, iPhone ar iPad ir yra sertifikuoti, kad atitiktų Apple veikimo standartus. Apple nėra atsakinga už šio produkto veikimą ar jo atitikimą su saugumo standartais. Prašome pastebėti, kad šio produkto naudojimas su iPod, iPhone ar iPad gali paveikti belaidį veikimą. iPod ir iPhone yra Apple Inc. Prekės ženklai, registruoti U.S ir kitose šalyse. iPad yra Apple Inc. Prekės ženklas.

Šis prietaisas turi šią etiketę



II klasės įrenginys su dviguba izoliacija, be įžeminimo.

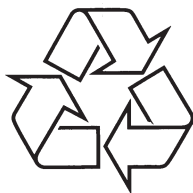

Daugiau apie firmos "Philips" gaminius galite sužinoti
pasauliniame Interneto tinkle. Svetainės adresas:
<http://www.philips.com>