

Užregistruokite savo prietaisą ir gaukite pagalbą internete
www.philips.com/welcome

AZ 1627/12

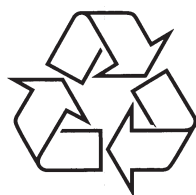

Daugiau apie firmos "Philips" gaminius galite sužinoti
pasauliniame Interneto tinkle. Svetainės adresas:
<http://www.philips.com>

Naudojimosi instrukcijų knygelė

Svarbi saugumo informacija

1. Perskaitykite šias instrukcijas.
2. Išsaugokite šią naudojimosi instrukcijų knygelę.
3. Paisykite visų įspėjimų.
4. Laikykitės visų nurodymų.
5. Nenaudokite prietaiso netoli vandens.
6. Valykite tik su sausa šluoste.
7. Neužblokuokite jokių ventiliacijos angų. Įdiekite pagal gamintojo nurodymus.
8. Nestatykite prietaiso netoli karščio šaltinių, tokių kaip radiatoriai, šildytuvai, krosnelės ar kiti aparatai (įskaitant stiprintuvus), kurie šyla.
9. Apsaugokite elektros maitinimo laidą, kad ant jo nevaikščiotų, nesuspaustų, ypač prie kištuko, jungiklių ir vietos, kurioje laidas jungiamas prie prietaiso.
10. Naudokite tik tuos priedus / aksesuarus, kuriuos nurodo gamintojas.
11. Naudokite tik tą vežimėlį, stovą, trikojį, rėmą ar staliuką, kuriuos nurodo gamintojas arba kuris parduodamas su prietaisu. Kai naudojamas vežimėlis, elkitės atsargiai jį judindami, kad neparvirstų.
12. Atjunkite šį prietaisą nuo elektros tinklo žaibuojant arba jei nenaudosite jo ilgą laiką.
13. Jei prietaisą reikia taisyti, kreipkitės į kvalifikuotą personalą. Kvalifikuota specialistų pagalba reikalinga, jei prietaisas buvo pažeistas bet koku būdu, pavyzdžiui, laidas ar kištukas yra pažeistas, skystis išsipylė ar kas nors nukrito ant prietaiso, prietaisas pateko į lietus ar drėgmę, neveikia tinkamai arba buvo numestas.
14. **Baterijų naudojimo PERSPĖJIMAS:** norėdami apsisaugoti nuo baterijų pratekėjimo, kuris gali sužeisti, sugadinti jūsų daiktus ar patį prietaisą, imkitės šių saugumo priemonių:
 - Įdėkite baterijas teisingai, + ir – kaip parodyta ant prietaiso.
 - Nemaišykite baterijų (senų su naujomis ar anglies su šarminėmis ir pan.)
 - Išimkite baterijas, jei prietaisas nebus naudojamas ilgą laiką.



... PROBLEMŲ SPRENDIMAS

Negali groti disko

- Įsitinkite, kad diskas įdėtas spausdinta puse į viršų.
- Nuvalykite diską su švelnia šluoste nuo centro link kraštų tiesiomis linijomis.
- Diskas gali būti pažeistas. Pabandykite kitą diską.
- Jei naudojate CD-R/CD-RW/CD-MP3 diskus, įsitinkite, kad jie užbaigti.
- Įsitinkite, kad lazerio lęšis švarus.
- Įsitinkite, kad diskas nėra įrašytas naudojant autorinių teisių apsaugos technologijas.

Diskas praleidžia kai kuriuos takelius

- Įsitinkite, kad diskas nėra pažeistas ar purvinas.
- Įsitinkite, kad programos / atsitiktinio grojimo režimas yra išjungtas.

USB prietaisas ar SD/MMC kortelė nepalaikomas

- USB prietaisas ar SD/MMC kortelė yra nesuderinami su šiuo prietaisu. Pabandykite kitą.

... SVARBU

15. Ant prietaiso niekas neturėtų lašėti ar taškytis.

16. Nedėkite jokių galimo pavojaus šaltinių ant prietaiso (pvz. indų su skysčiais, degančių žvakių).

17. Šiame prietaise gali būti švino ir gyvsidabrio. Šių medžiagų išmetimas gali būti reguliuojamas aplinkosaugos reikalavimais. Norėdami gauti informacijos apie išmetimą ar perdirbimą, susisiekite su vietinėmis institucijomis arba Elektroninių pramonės šakų aljansu: www.eiae.org.

! Įspėjimas

- Niekuomet nepašalinkite šio grotuvo korpuso.
- Jokių šio prietaiso dalių sutepti nereikia.
- Niekuomet nestatykite šio prietaiso ant kitos elektroninės įrangos.
- Laikykite šį prietaisą toliau nuo tiesioginių saulės spindulių, atviros liepsnos ar karščio.
- Niekuomet nežiūrėkite į lazerio spindulį grotuvo viduje.
- Įsitinkite, kad visuomet turite lengvą priėjimą prie rozetės, kad galėtumėte lengvai atjungti grotuvą nuo elektros tinklo.

- Kur srovės kištukas ar prietaiso šakotukas yra naudojamas kaip atjungimo prietaisas, atjungimo prietaisas turi visuomet būti veikiantis.

! Atsargiai

- Valdymą naudokite tik taip, kaip nurodyta šioje naudojimosi instrukcijų knygelėje. Kitu atveju galite sukelti pavojingą spinduliavimą arba kitą nesaugų veiksmą.

Pastaba



Šis prietaisas atitinka Europos bendrijos radijo trikdžių reikalavimus. Šis prietaisas atitinka šias direktyvas ir taisykles: 2004/108/EC + 2006/95/EC.

Bet kokie šio prietaiso pakeitimai ar modifikacijos, kurios nėra patvirtintos Philips Consumer Lifestyle gali panaikinti vartotojo teisę naudotis prietaisu.

Perdirbimas



Jūsų prietaisas pagamintas iš medžiagų, kurios gali būti perdirbamos ir panaudojamos dar kartą.

Kai šis perbraukto konteinerio simbolis nurodomas ant produkto, tai reiškia, kad produktas yra atitinkantis Europos direktyvą 2002/96/EC.



Prašome pasidomėti apie vietinę elektroninių atliekų surinkimo sistemą.

Laikykitės vietinių taisyklių ir nemeskite seno produkto kartu su kitomis namų apyvokos šiukšlėmis. Teisingas atsikratymas senu produktu padės sumažinti neigiamas pasekmes gamtai ir žmonių sveikatai.

Jūsų prietaise yra naudojamos baterijos, atitinkančios Europos direktvą 2006/66/EC, jų negalima atsikratyti kartu su kitomis namų apyvokos šiukšlėmis.

Kai šis perbraukto konteinerio simbolis kartu su cheminiu simboliu "Pb" nurodomas ant produkto, tai reiškia, kad baterijos atitinka reikalavimus, esančius švino direktyvoje.



Pb

! Įspėjimas

- Niekuomet neardykite šio prietaiso korpuso.

Norėdami išlaikyti galiojančią garantiją, niekuomet nebandykite taisyti prietaiso patys. Jei susiduriate su problemomis, kai naudojate šiuo prietaisu, pasitikrinkite žemiau esančius sprendimus, prieš kreipdamiesi pagalbos. Jei problemos išspręsti nepavyksta, apsilankykite Philips interneto puslapyje (www.philips.com/support). Kai susisiekiate su Philips, turėkite prietaisą netoliese, bei žinokite modelio bei serijos numerį.

Nėra energijos tiekimo

- Įsitikinkite, kad elektros srovės adapteris prijungtas tinkamai.
- Įsitikinkite, kad rozetė veikia.
- Įsitikinkite, kad baterijos įdėtos teisingai.

Nėra garso

- Pareguliuokite garsumą.
- Įsitikinkite, kad takelis, kurį norite groti yra tinkamo formato.

Ekranas nefunkcionuoja tinkamai / Nereaguoja į valdymą

- Atjunkite elektros tiekimo laidą.
- Iš naujo prijunkite laidą po keleto sekundžių.

... PRIETAISO INFORMACIJA

Nepalaikomi formatai:

- Tušti albumai: tuščias albumas yra albumas, kuriame nėra MP3 / WMA failų, jis nerodomas ekrane.
- Nepalaikomi failų formatai yra praleidžiami. Pavyzdžiui, Word dokumentai (.doc) arba MP3 failai su .dlf plėtiniais yra praleidžiami ir negrojami.
- AAC, WAV, PCM audio failai.
- DRM apsaugoti WMA failai (.wav, .m4a, .m4p, .mp4, .aac)
- WMA failai Lossless formatu.

... SVARBU

Prašome pasidomėti apie vietinę baterijų surinkimo sistemą. Laikykitės vietinių taisyklių ir nemeskite senų baterijų kartu su kitomis namų apyvokos šiukšlėmis.

Tam tikros medžiagos grojimas gali reikalauti sutikimo. Žiūrėkite šiuos teisės aktus: Copyright Act 1956 ir The Performer's Protection Act nuo 1958 iki 1972.

Aplinkosaugos informacija

Mes nenaudojome nereikalingų pakavimo medžiagų. Pakuotę galima lengvai atskirti į tris medžiagas:

kartonas (dėžutė), poliesteris (apsaugos) ir polietilenas (maišeliai, apsauginės putų juostelės). Jūsų prietaisas pagamintas iš medžiagų, kurios gali būti perdirbamos ir panaudojamos dar kartą, jei tai atlieka specializuota kompanija. Prašome pasidomėti vietinėmis taisyklėmis apie pakuotės, išsekusių baterijų ir senos įrangos išmetimą.



**Būkite atsakingi
Gerbkite autorines teises.**

Neteisėtų nuo kopijavimo apsaugotos medžiagos kopijų darymas, įskaitant kompiuterines programas, failus, transliacijas ir garso įrašus, gali būti autoriinių teisių pažeidimas ir nusikaltimas. Šis prietaisas neturėtų būti naudojamas tokiems tikslams.

Šis grotuvas turi šią etiketę:



Windows Media ir Windows logotipas yra prekės ženklai, arba registruoti prekės ženklai, priklausantys Microsoft Corporation Jungtinėse Valstijose ir / ar kitose šalyse.



Pastaba

- Informacinė plokštelė yra pritvirtinta prietaiso apačioje.

2. JŪSŲ MUZIKOS GROTVAS SU DISKŲ GROTVU

Ižanga

Su šiuo muzikos grotuvu su diskų grotuvu jūs galite:

- groti audio diskus, MP3/wma diskus
- groti mp3 / wma failus iš USB prietaisų
- klausytis FM/MW radijo
- užprogramuoti takelių grojimo tvarką

Ką rasite dežutėje

Patikrinkite savo pakuotės turinį:

- Grotvas su diskų grotuvu
- Elektros srovės adapteris
- Naudojimosi instrukcijų knygelė

Pagrindinio prietaiso apžvalga

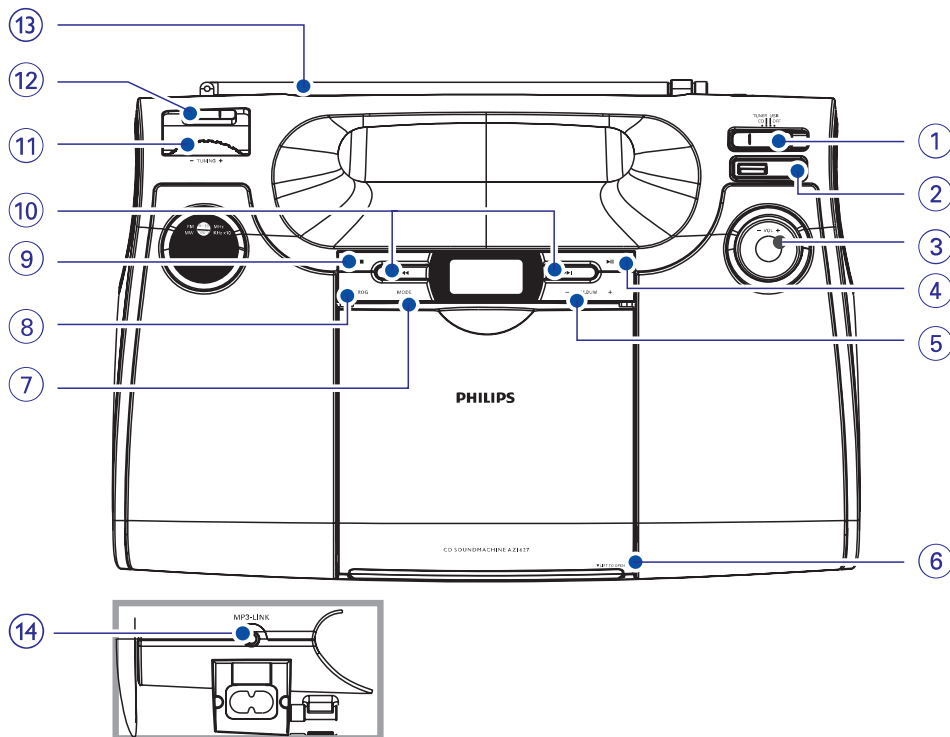

5. PRIETAISO INFORMACIJA

Pastaba

- Prietaiso informacija gali keistis be išankstinio perspėjimo.

Išmatavimai (plotis x aukštis x gylis)	348 x 127 x 238 mm
Svoris	1,7 kg
Energijos tiekimas	DC 9 V 1,5 A AC 220-240 V, 50/60 Hz
Energijos suvartojimas	Aktyvus <12W
Išvestis	2 x 1W RMS
Veikimo temperatūra	-10°C – +50°C

USB grojimo informacija

Suderinami USB prietaisai:

- USB atmintinės (USB 2.0 arba USB 1.1)
- USB grotuvai (USB 2.0 arba USB 1.1)
- atminties kortelės (reikalauja papildomo kortelių skaitytuvo, kad veiktų su šiuo prietaisu)

Palaikomi formatai:

- USB arba atminties failų formatai FAT12, FAT16, FAT32 (sektoriaus dydis: 512 baitų)
- MP3 bitų dažnis (duomenų tankis): 32-320 Kbps ir kintamas dažnis
- WMA v9 ar naujesnė
- Katalogų skaičius gilyn: iki 8 lygių
- Maksimalus albumų / katalogų skaičius: 99
- Maksimalus takelių skaičius: 999
- ID3 tag v 2.0 ar naujesni
- Failų pavadinimai Unicode UTF8 (maksimalus ilgis: 128 baitai)

... NAUDOKITĖS SAVO GROTVUVU

Klauskite išorinio prietaiso

Jūs galite klausyti MP3 grotuvo per šį prietaisą.



Pastaba

- Kai prijungiate prietaisą prie **MI3 LINK** lizdo, šis prietaisas automatiškai persijungia į **MP3 LINK** šaltinį.

1. Naudokite laidą su 3,5 mm lizdais abiejose pusėse (nepriedamas) norėdami sujungti **MP3 LINK** lizdą (3,5 mm) šiame prietaise ir ausinių lizdą MP3 grotuve.

Klauskite radijo

1. Nustatykite šaltinio pasirinkimo mygtuką ties **TUNER**.
2. Nustatykite **bangų diapazono** pasirinkimo mygtuką ties **FM** ar **MW**.
3. Pasukite **TUNING +/-** kol surasite reikiamą dažnį.



Patarimas

- Norėdami pagerinti FM priėmimą, jūs galite ištempti, palenkti ar pasukti teleskopinę anteną geriausiai priėmimui.
- Norėdami pagerinti MW bangų priėmimą, pasukite visą grotuvą kita kryptimi.

... JŪSŲ MUZIKOS GROTVUVAS SU DISKŲ GROTVUVU

1. Šaltinio pasirinkimas: CD, TUNER, USB, OFF.

- Pasirinkti diskų grotuvą, radijo imtuvą ar USB kaip šaltinį arba išjungti prietaisą.

2.

- USB lizdas.

3. VOL +/-

- Pareguliuoti garsumo lygį.

4.

- Pradėti grojimą ar padaryti pauzę.

5. ALBUM +/-

- MP3 diskams: pereiti prie sekančio / prieš tai buvusio albumo MP3 diske.

6. LIFT TO OPEN

- Atidaryti diskų skyrelį.

7. MODE

- Pasirinkti grojimo režimą: REPEAT (Kartoti) arba SHUFFLE (Groti atsitiktine tvarka).

8. PROG

- Programuoti takelius ir naršyti po programą.

9.

- Sustabdyti grojimą.
- Ištrinti programą.

10.

- Pasirinkti prieš tai buvusį / sekantį takelį.
- Ieškoti takelyje atgal / pirmyn.

11. TUNING +/-

- Pareguliuoti radijo stotis.

12. FM / MW jungiklis

- Pasirinkti FM ar MW bangų diapazoną.

13. Teleskopinė antena

- Pareguliuoti FM priėmimo stiprumą.

14. MP3 LINK

- Lizdas išoriniam audio prietaisui.

3. NUO KO PRADĖTI

! Atsargiai

- Valdymą naudokite tik taip, kaip nurodyta šioje naudojimosi instrukcijų knygelėje. Kitu atveju galite sukelti pavojingą spinduliavimą arba kitą nesaugų veiksmą.

Visuomet sekite nurodymus šiame skyriuje nurodyta tvarka.

Jei susisiekiate su Philips, jums reikės nurodyti savo prietaiso modelį ir serijos numerį. Modelis ir serijos numeris yra nurodyti jūsų prietaiso apatinėje dalyje. Užsirašykite numerius čia:

Modelio numeris: _____

Serijos numeris: _____

Įdėkite baterijas

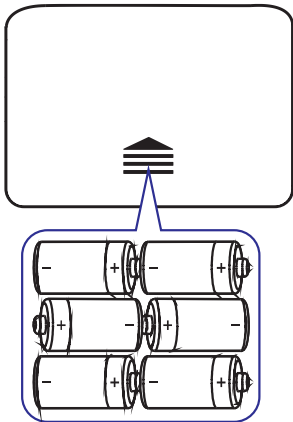

☰ Pastaba

- Jūs galite naudoti tiek baterijas, tiek prijungti prietaisą prie elektros tinklo.
- Baterijos nėra pridedamos.

1. Atidarykite baterijų skyrelį.
2. Įdėkite 6 x 1,5V R14/UM-2/C-cell baterijas su teisingu poliškumu (+/-) kaip nurodyta.
3. Uždarykite baterijų skyrelį.

... NAUDOKITĖS SAVO GROTVU

Užprogramuoti grojimo seką

Jūs galite išsaugoti iki 20 takelių pageidaujama tvarka.

1. Sustabdžius grojimą, spauskite **PROG** norėdami pradėti programuoti seką.
 - ↳ **[PROG]** ir **[P01]** rodoma.
 - ↳ MP3 diskams: spauskite **ALBUM +/-** norėdami pasirinkti albumą.
2. Spauskite **◀◀ / ▶▶** norėdami pasirinkti takelį.
3. Spauskite **PROG** norėdami išsaugoti takelį.
 - ↳ **[PROG]** ir **[P02]** rodoma.
4. Pakartokite 2-4 žingsnius, kol pasirinksite visus norimus takelius.
 - ↳ Kai visi 20 takelių yra išsaugoti, daugiau takelių pasirinkti negalite ir ekrane rodoma **[FUL]**.
5. Norėdami groti programą, spauskite **▶▶**.
 - Sustabdžius grojimą, spauskite **PROG** pakartotinai norėdami peržiūrėti pasirinktus takelius.
6. Norėdami ištrinti programą, spauskite **■** kai grojimas sustabdytas.
 - ↳ **[CLr]** parodoma.

... NAUDOKITĖS SAVO GROTOVU

Surasti vietą takelyje

1. Grojimo metu nuspauskite ir palaikykite **◀◀ / ▶▶**.
↳ Diskas grojamas dideliu greičiu sumažintu garsumu.
2. Atleiskite **◀◀ / ▶▶** norėdami tęsti įprastą grojimą.

* Patarimas

- Kai paieška pasiekia paskutinio takelio pabaigą, grojimas sustoja.

Pasirinkti grojimo režimus

1. Spauskite **MODE** pakartotinai norėdami pasirinkti grojimo režimą:
 - [↺] (repeat) – kartoti takelį.
 - [↺ALL] (repeat all) – kartoti visą diską ar programą.
 - [↻] (shuffle) – groti takelius atsitiktine tvarka.
 - [↻↺ALL] (shuffle repeat all) – kartoti visus takelius atsitiktine tvarka.
2. Norėdami grįžti prie įprasto grojimo, spauskite **MODE** pakartotinai, kol režimo piktograma neberodoma.

* Patarimas

- Shuffle režimas negali būti pasirinktas, kai grojate užprogramuotus takelius.

... NUO KO PRADĖTI

Prijunkite energijos tiekimą

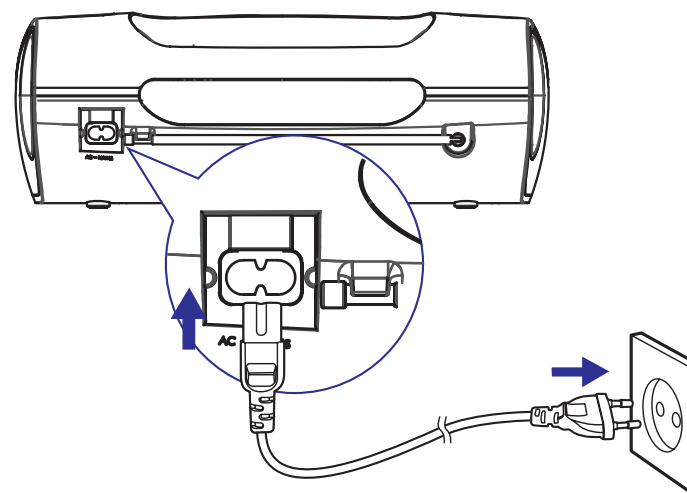

! Atsargiai

- Rizika sugadinti prietaisą! Įsitinkite, kad elektros tinklo įtampa atitinka įtampą, nurodytą prietaiso galinėje arba apatinėje dalyje.
- Elektros šoko rizika! Kai norite atjungti elektros tiekimą, visuomet ištraukite kištuką iš rozetės. Niekuomet netraukite už laido.

☰ Pastaba

- Prietaisą statykite netoli rozetės, kur kištuką galėtumėte lengvai pasiekti.

1. Prijunkite elektros maitinimo laidą prie **AC MAINS~** lizdo grotuve ir į rozetę.
 - Norėdami pilnai išjungti grotuvą, ištraukite laidą iš rozetės.

☰ Patarimas

- Norėdami taupyti elektros energiją, pasinaudoję prietaisu nustatykite šaltinio pasirinkimo mygtuką ties **OFF** (išjungta).

4. NAUDOKITĖS SAVO GROTVUVU

Groti diskus

Pastaba

- Diskai su užkoduotomis autorinių teisių apsaugos technologijomis negali būti grojami.

Jūs galite groti audio diskus:

- CD-R įrašomuosius diskus
- CD-RW perrašomuosius diskus
- MP3 diskus
- WMA diskus

1. Nustatykite šaltinio pasirinkimo mygtuką ties **CD**.
2. Atidarykite diskų skyrelį.
3. Įdėkite diską etikete į viršų.
4. Švelniai uždarykite diskų skyrelį.
 - ↳ Bendras takelių skaičius parodomas.
5. Spauskite **▶||** norėdami pradėti grojimą.
 - ↳ **[▶]** rodoma.
 - ↳ Norėdami sustabdyti grojimą, spauskite **■**.
 - ↳ Norėdami padaryti pauzę grojime arba tęsti grojimą, spauskite **▶||**.

... NAUDOKITĖS SAVO GROTVUVU

Groti USB prietaisus

Pastaba

- Įsitinkite, kad USB prietaise yra grojamas audio turinys tinkamu formatu.

1. Įstatykite išorinio prietaiso USB jungtį į  lizdą.
2. Pasirinkite **USB** šaltinį.
3. Spauskite **ALBUM +/-** norėdami pasirinkti katalogą.
4. Spauskite **◀◀ / ▶▶** norėdami pasirinkti failą.
5. Spauskite **▶||** norėdami pradėti grojimą.
 - Norėdami sustabdyti grojimą, spauskite **■**.
 - Norėdami padaryti pauzę ar tęsti grojimą, spauskite **▶||**.

Pasirinkti takelį

1. Grojimo metu, spauskite **◀◀ / ▶▶** norėdami pasirinkti takelį.

Pasirinkti albumą

Tik MP3 diskams.

1. Grojimo metu spauskite **ALBUM +/-** norėdami pasirinkti albumą.