

Užregistruokite savo prietaisą ir
gaukite pagalbą internete
www.philips.com/welcome

AZ 1047/12

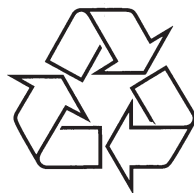

Daugiau apie firmos "Philips" gaminius galite sužinoti
pasauliniame Interneto tinkle. Svetainės adresas:
<http://www.philips.com>

Naudojimosi instrukcijų knygelė

Saugumas

Svarbūs saugumo nurodymai

1. Perskaitykite šias instrukcijas.
2. Išsaugokite šią naudojimosi instrukcijų knygele.
3. Paisykite visų įspėjimų.
4. Laikykitės visų nurodymų.
5. Nenaudokite prietaiso netoli vandens.
6. Valykite tik su sausa šluoste.
7. Neužblokuokite ventiliacijos angų. Įdiekite laikydamiesi gamintojo nurodymų.
8. Nestatykite prietaiso netoli karščio šaltinių, tokių kaip radiatoriai, šildytuvai, krosnelės ar kiti aparatai (įskaitant stiprintuvus), kurie šyla.
9. Apsaugokite elektros maitinimo laidą, kad ant jo nevaikščiūtų, nesuspaustų, ypač prie kištuko, jungiklių ir vietos, kurioje laidas jungiamas prie prietaiso.
10. Naudokite tik tuos priedus / aksesuarus, kuriuos nurodo gamintojas.
11. Naudokite tik tą vežimėlį, stovą, trikojį, rėmą ar staliuką, kuriuos nurodo gamintojas arba kuris parduodamas su prietaisu. Kai naudojamas vežimėlis, elkitės atsargiai jį judindami, kad neparvirstų.
12. Atjunkite šį prietaisą nuo elektros tinklo žaibuojant arba jei nenaudosite jo ilgą laiką.
13. Jei prietaisą reikia taisyti, kreipkitės į kvalifikuotą personalą. Kvalifikuota specialistų pagalba reikalinga, jei prietaisas buvo pažeistas bet koku būdu, pavyzdžiui, laidas ar kištukas yra pažeistas, skystis išsipylė ar kas nors nukrito ant prietaiso, prietaisas pateko į lietus ar drėgmę, neveikia tinkamai arba buvo numestas.
14. Baterijų naudojimo įspėjimas – norėdami apsisaugoti nuo baterijų pratekėjimo, kuris gali sukelti kūno sužeidimus, nuosavybės sugadinimą arba sugadinti prietaisą:
 - Įstatykite visas baterijas teisingai, + ir – kaip pažymėta prietaise.
 - Nemaišykite baterijų (senų su naujomis arba anglies ir šarminių ir t.t.).
 - Išimkite baterijas, jei prietaisas nebus naudojamas ilgą



6. PRIETAISO INFORMACIJA

Pastaba

- Prietaiso informacija gali keistis be išankstinio perspėjimo.

Išmatavimai (Pagrindinio prietaiso) (aukštis x plotis x gylis)	291 x 146 x 243 mm
Svoris (Pagrindinio prietaiso)	1,8 kg
Energijos tiekimas	DC 9V 1,5 A AC 220-230 V
Energijos suvartojimas	Veikimo metu 12 W Budėjimo režime <2 W
Išvesties galia	2 x 1 W RMS
Veikimo temperatūra	-10°C – +50°C

... SVARBU

laiką.

- Ant prietaiso niekas neturėtų lašėti ar taškytis.
- Nedėkite jokių galimo pavojaus šaltinių ant prietaiso (pvz. indų su skysčiais, degančių žvakių).
- Šiame prietaise gali būti švino ir gyvsidabrio. Šių medžiagų išmetimas gali būti reguliuojamas aplinkosaugos reikalavimais. Norėdami gauti informacijos apie išmetimą ar perdirbimą, susisiekite su vietinėmis institucijomis arba Elektroninių pramonės šakų aljansu: www.eiae.org.

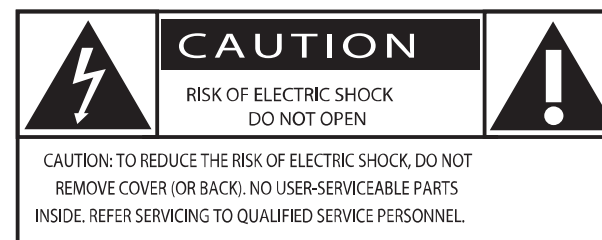

Žinokite šiuos saugumo simbolius:

Šis "žaibas" nurodo neizoliuotą medžiagą jūsų prietaise, kuri gali sukelti elektros šoką. Visų saugumui jūsų namuose, nepašalinkite prietaiso dangčio.

"Šauktukas" nurodo funkcijas, į kurias jūs turėtumėte atkreipti ypatingą dėmesį ir perskaityti pridedamą informaciją, kad apsisaugotumėte nuo veikimo ir priežiūros problemų.

ĮSPĖJIMAS: Norėdami sumažinti gaisro ar elektros šoko riziką, nelaikykite šio prietaiso lietuje ar drėgmėje, taip pat objektai su skysčiais, tokie kaip vazos, neturėtų būti statomi ant šio prietaiso.

ATSARGIAI: Norėdami apsisaugoti nuo elektros šoko, parinkite rozetės lizdą, tinkamą kištukui, bei pilnai įstatykite.

... SVARBU

Įspėjimas

- Niekuomet nepašalinkite šio grotuvo korpuso.
- Jokių šio prietaiso dalių sutepti nereikia.
- Niekuomet nestatykite šio prietaiso ant kitos elektroninės įrangos.
- Laikykite šį prietaisą toliau nuo tiesioginių saulės spindulių, atviros liepsnos ar karščio.
- Niekuomet nežiūrėkite į lazerio spindulį grotuvo viduje.
- Įsitinkinkite, kad visuomet turite lengvą priėjimą prie rozetės, kad galėtumėte lengvai atjungti grotuvą nuo elektros tinklo.

Atsargiai

- Valdymą naudokite tik taip, kaip nurodyta šioje naudojimosi instrukcijų knygelėje. Kitu atveju galite sukelti pavojingą spinduliavimą arba kitą nesaugų veiksmą.

Pastaba

Bet kokie šio prietaiso pakeitimai ar modifikacijos, kurios nėra patvirtintos Philips Consumer Lifestyle, gali panaikinti vartotojo teisę naudotis prietaisu.



Šis prietaisas atitinka Europos bendrijos radijo trikdžių reikalavimus.



**Būkite atsakingi
Gerbkite autorines teises.**

Neteisėtų nuo kopijavimo apsaugotos medžiagos kopijų darymas, įskaitant kompiuterines programas, failus, transliacijas ir garso įrašus, gali būti autorių teisių pažeidimas ir nusikaltimas. Šis prietaisas neturėtų būti naudojamas tokiems tikslams.

Medžiagos įrašymas ir grojimas gali reikalauti autorių sutikimo. Susipažinkite su Autorinių teisių aktu 1956 ir Atlikėjų apsaugos aktais nuo 1958 iki 1972.

... PROBLEMŲ SPRENDIMAS

Diskas praleidžia kai kuriuos takelius

- Įsitinkinkite, kad diskas nėra pažeistas ar purvinas.
- Įsitinkinkite, kad programos / atsitiktinio grojimo režimas yra išjungtas.

Prasta kasečių garso kokybė

- Įsitinkinkite, kad galvutės kasečių dekoje yra švarios.
- Įsitinkinkite, kad naudojate NORMAL (IECI) kasečių tipą.

! kasetę neįrašinėja

- Patikrinkite, ar kasetės apsauginės plokštelės nėra nulaužtos.

5. PROBLEMŲ SPRENDIMAS

Įspėjimas

- Niekuomet neardykite šio prietaiso korpuso.

Norėdami išlaikyti galiojančią garantiją, niekuomet nebandykite taisyti prietaiso patys. Jei susiduriate su problemomis, kai naudojant šią sistemą, pasitinkite žemiau esančius sprendimus, prieš kreipdamiesi pagalbos. Jei problemos išspręsti nepavyksta, apsilankykite Philips interneto puslapyje (www.philips.com/welcome) arba susisiekite su Philips (žiūrėkite kontaktinę informaciją). Kai susisiekiate su Philips, turėkite prietaisą netoliese, bei žinokite modelio bei serijos numerį.

Nėra energijos

- Įsitikinkite, kad AC adapteris prijungtas teisingai.
- Įsitikinkite, kad rozetė veikia.
- Įsitikinkite, kad baterijos yra įdėtos teisingai.

Nėra garso

- Pareguliuokite garsumą.
- Įsitikinkite, kad takelis yra tinkamo formato.

Ekranas neveikia tinkamai / Prietaisas nereaguoja į jokią valdymą.

1. Atjunkite maitinimo laidą.
2. Prijunkite maitinimo laidą po kelių sekundžių.

Diskas negroja

- Įsitikinkite, kad diskas įdėtas spausdinta puse į viršų.
- Nuvalykite diską su švelnia šluoste nuo centro link kraštų tiesiomis linijomis.
- Diskas gali būti pažeistas. Pabandykite kitą diską.
- Jei naudojate CD-R/CD-RW/CD-MP3 diskus, įsitikinkite, kad jie užbaigti.
- Įsitikinkite, kad lazerio lęšis švarus.
- Įsitikinkite, kad diskas nėra įrašytas naudojant autorinių teisių apsaugos technologijas.

... SVARBU

Perdirbimas



Jūsų prietaisas pagamintas iš medžiagų, kurios gali būti perdirbamos ir panaudojamos dar kartą.



Kai šis perbraukto konteinerio simbolis nurodomas ant produkto, tai reiškia, kad produktas yra atitinkantis Europos direktyvą 2002/96/EC.

Laikykitės vietinių taisyklių ir nemeskite seno produkto kartu su kitomis namų apyvokos šiukšlėmis. Teisingas atsikratymas senu produktu padės sumažinti neigiamas pasekmes gamtai ir žmonių sveikatai.



Pb

Jūsų prietaise yra naudojamos baterijos, atitinkančios Europos direktyvą 2006/66/EC, jų negalima atsikratyti kartu su kitomis namų apyvokos šiukšlėmis.

Kai šis perbraukto konteinerio simbolis su cheminiu simboliu "Pb" yra nurodomas ant produkto, tai reiškia, kad baterijos atitinka reikalavimus, esančius švino direktyvoje.

Laikykitės vietinių taisyklių ir pasidomėkite apie panaudotų baterijų surinkimą, nes teisingas atsikratymas senu produktu padės sumažinti neigiamas pasekmes gamtai ir žmonių sveikatai.

Šis prietaisas turi šią etiketę:

**KLASĖ 1
LAZERINIS PRODUKTAS**

2. JŪSŲ KOMPAKTINIŲ DISKŲ GROTVUVAS

Sveikiname su nauju pirkiniu ir sveiki prisijungę prie Philips!

Norėdami pilnai naudotis Philips siūloma pagalba, užregistruokite savo prietaisą www.philips.com/welcome.

Įžanga

Su šiuo kompaktinių diskų grotuvu jūs galite groti audio diskus ir klausytis FM/MW radijo stočių. Jūs taip pat galite užprogramuoti takelių grojimo tvarką. Dinaminis bosų sustiprinimas (DBB) padės jums maksimaliai mėgautis muzika.

Ką rasite dėžutėje

Patikrinkite dėžutės turinį:

- Kompaktinių diskų grotuvas
- Elektros adapteris
- Naudojimosi instrukcijų knygelė

Pagrindinio prietaiso apžvalga

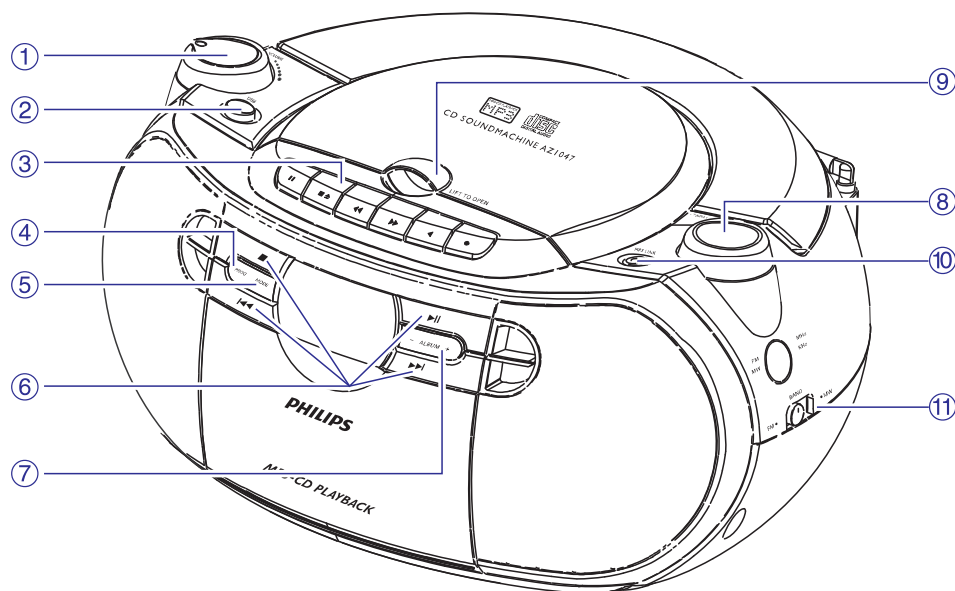

... NAUDOKITĖS SAVO GROTVUVU

- Norėdami padaryti pauzę, spauskite **II**.
 - Norėdami tęsti, spauskite **II** dar kartą.
- Norėdami sustabdyti, spauskite **■ ▲**.

Įrašykite iš radijo

1. Nustatykite šaltinio pasirinkiklį į **TUNER**.
 2. Nustatykite reikiamą radijo stotį.
 3. Spauskite **■ ▲** norėdami atidaryti kasečių dėką.
 4. Įdėkite tuščią kasetę.
 5. Uždarykite dėką.
 6. Spauskite **●** norėdami pradėti įrašymą.
- Norėdami padaryti pauzę, spauskite **II**.
 - Norėdami tęsti, spauskite **II** dar kartą.
 - Norėdami sustabdyti, spauskite **■ ▲**.

... NAUDOKITĖS SAVO GROTOVU







Klauskite radijo

1. Nustatykite šaltinio pasirinkiklį į **TUNER**.
2. Perjunkite **BAND** į **FM** arba **MW**.
3. Pasukite **TUNING +/-** norėdami surasti reikiamą stotį.





Patarimas

- Norėdami pagerinti FM priėmimą, galite ištempti, palenkti arba pasukti teleskopinę anteną.
- Norėdami pagerinti MW priėmimą, pasukite visą grotuvą.



Grokite kasetes

1. Nustatykite šaltinio pasirinkiklį į **TAPE/OFF**.
2. Spauskite   norėdami atidaryti kasetių dėką, įdėkite kasetę ir uždarykite dėką.
3. Spauskite  norėdami pradėti grojimą.
 - Norėdami padaryti pauzę, spauskite .
 - Norėdami sustabdyti grojimą, spauskite  .

Surasti tam tikrą atkarpą kasetėje

1. Sustabdžius grojimą, spauskite   norėdami surasti reikiamą atkarpą kasetėje.
2. Norėdami sustabdyti paiešką, spauskite  .

Įrašykite iš kompaktinio disko

1. Nustatykite šaltinio pasirinkiklį į **CD**.
2. Įdėkite diską spausdinta puse į viršų.
3. Jei norite įrašyti takelius tam tikra tvarka, užprogramuokite juos.
4. Spauskite   norėdami atidaryti kasetių dėką.
5. Įdėkite tuščią kasetę.
6. Uždarykite dėką.
7. Spauskite  norėdami pradėti įrašymą.
 - ↳ Diskas / programa prasideda automatiškai nuo pradžių.

... JŪSŲ KOMPAKTINIŲ DISKŲ GROTOVAS

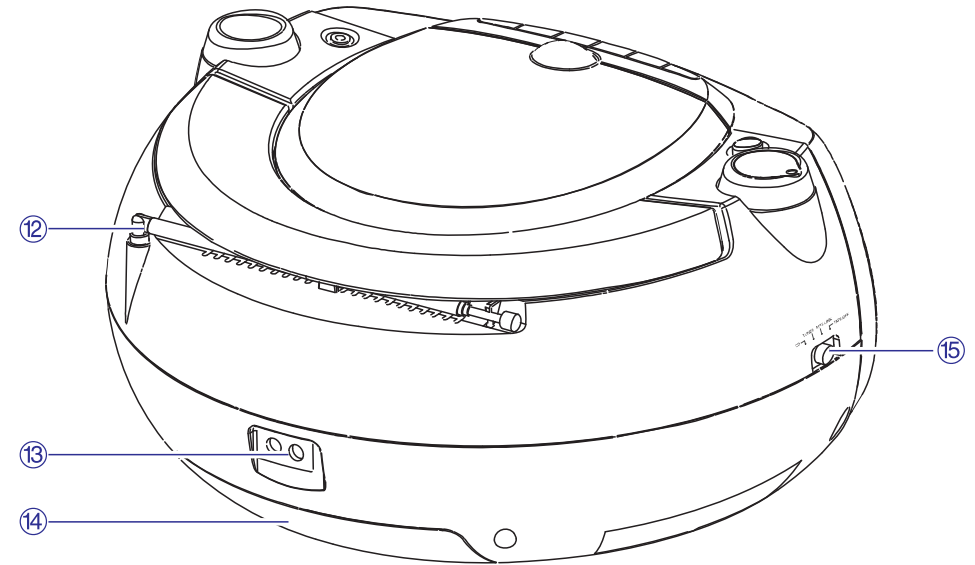







1. Garsumas

- Pareguliuoti garsumo lygį.

2. DBB

- Įjungti / išjungti dinaminį bosų sustiprinimą.

3. Kasetių įrašymo įrenginio mygtukai

-  Padaryti pauzę arba įrašyti.
-   Sustabdyti kasetės grojimą arba įrašymą
Atidaryti kasetių dėką
-   Greitai prasukti pirmyn arba atgal
-  Pradėti kasetės grojimą
-  Pradėti kasetės įrašymą

4. PROG



- Programuoti takelius ir naršyti po programą

5. MODE

- Pasirinkti grojimo režimą: REPEAT (Kartoti) arba SHUFFLE (Groti atsitiktine tvarka)

... JŪSŲ KOMPAKTINIŲ DISKŲ GROTVUVAS

6. Pagrindiniai grojimo mygtukai

-  Sustabdyti disko grojimą
Ištrinti disko programą
-  Pradėti disko grojimą arba padaryti pauzę
-  Pasirinkti prieš tai buvusį / sekantį takelį
Greitai ieškoti takelyje atgal / pirmyn

7. ALBUM +/-

- Peršokti prie sekančio / prieš tai buvusio albumo MP3 diske

8. BAND

- Pasirinkti radijo bangų diapazoną

9. MP3 LINK

- Lizdas audio įvesčiai

10. TUNING +/-

- Nustatyti radijo stotis

11. LIFT TO OPEN

- Atidaryti / uždaryti diskų skyrelį

12. Teleskopinė antena

- Pagerinti FM bangų priėmimą

13. AC MAINS~

- Lizdas elektros maitinimo laidui

14. Baterijų skyrelio durelės

15. Šaltinio pasirinkimas:

CD, TUNER, MP3 LINK, TAPE/OFF

- Pasirinkti diskus, radiją arba MP3 kaip garso šaltinį
- Perjungti į budėjimo režimą

... NAUDOKITĖS SAVO GROTVUVU





- Norėdami sustabdyti grojimą atsitiktine tvarka, spauskite **MODE** dar kartą.

Programuoti grojimo tvarką

Jūs galite išsaugoti iki 20 takelių, kad juos groty tam tikra tvarka.

1. Sustabdę grojimą spauskite **PROG** norėdami pradėti programavimą.
↳ **[PROG]** ir **[P01]** rodoma.



2. Spauskite **ALBUM +/-** norėdami pasirinkti albumą.
Šis žingsnis galioja tik MP3 diskams.
3. Spauskite  norėdami pasirinkti takelį.
4. Spauskite **PROG** norėdami išsaugoti takelį.
↳ **[PROG]** ir **[P02]** rodoma.
5. Pakartokite 2-4 žingsnius norėdami pasirinkti ir išsaugoti daugiau takelių.
↳ Kai visi 20 takelių išsaugomi, daugiau takelių pasirinkti negalite ir ekrane rodoma **[PROG]** ir [...].
6. Norėdami groti programą, spauskite .
 - Sustabdžius grojimą, spauskite **PROG** pakartotinai norėdami peržiūrėti išsaugotus takelius.
 - Norėdami atšaukti programą, spauskite  du kartus.

Patarimas

- Kai programos grojimas baigiamas, grotuvas persijungia į įprastą grojimo režimą. Norėdami vėl groti programą, pakartokite 1-6 žingsnius.

... NAUDOKITĖS SAVO GROTVUVU

Rasti atkarpa takelyje

1. Grojimo metu nuspauskite ir palaikykite **⏮** / **⏭**.
↳ Diskas grojamas dideliu greičiu sumažintu garsumu.
2. Atleiskite **⏮** / **⏭** norėdami tęsti įprastą grojimą.

Patarimas

- Kai paieška pasiekia paskutinio takelio pabaigą, diskas sustoja.

Pasirinkite grojimo režimus

Grojimas kartojant

Jūs galite kartoti takelį, MP3 albumą, diską arba programą.

- [**🔁**] – Groja dabartinį takelį kartojant.
- [**🔁ALB**] – Groja dabartinį albumą kartojant.
- [**🔁ALL**] – Kartoja visą diską / programą.

1. Grojimo metu spauskite **MODE** pakartotinai kol ekrane rodoma reikiama kartojimo piktograma.
 - Kartoti vieną takelį.



- Kartoti albumą.



- Kartoti programą.



- Norėdami sustabdyti kartojimą, spauskite **MODE** pakartotinai, kol kartojimo piktograma neberodoma.

Grojimas atsitiktine tvarka

Jūs galite groti visus takelius atsitiktine tvarka.

1. Grojimo metu spauskite **MODE** pakartotinai, kol ekrane pasirodo atitinkama piktograma.

3. NUO KO PRADĖTI

Atsargiai

- Naudokite valdymą tik taip, kaip nurodyta šioje naudojimosi instrukcijų knygelėje.

Visuomet sekite nurodymus šiame skyriuje nurodyta tvarka.

Kai susisiekiate su Philips, jūsų bus paklausta jūsų produkto modelio ir serijos numerio. Modelis ir serijos numeris yra prietaiso galinėje dalyje. Užsirašykite šiuos numerius čia:

Modelio numeris: _____

Serijos numeris: _____

Įdėkite baterijas

1. Atidarykite baterijų skyrelį.

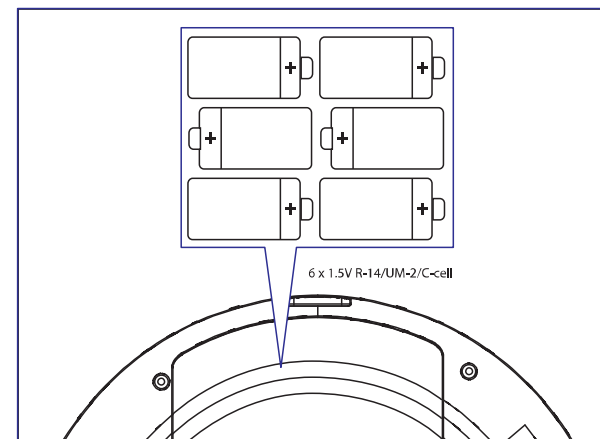

2. Įdėkite 6 x 1,5 V R14 / UM2 / C-cell tipo baterijas (nepriedamos) atsižvelgdami į poliškumą (+/-) kaip nurodyta.
3. Uždarykite baterijų skyrelį.

Patarimas

- Jei norite taupyti baterijų energiją, naudokite priedamą elektros maitinimo laidą.

...NUO KO PRADĖTI

Prijunkite energijos tiekimą

⚠ Atsargiai

- Rizika sugadinti prietaisą! Įsitinkite, kad elektros tinklo įtampa atitinka įtampą, nurodytą prietaiso galinėje arba apatinėje dalyje.
- Elektros šoko rizika! Kai norite atjungti elektros tiekimo laidą, visuomet traukite laikydami už kištuko, o ne už laido.

☰ Pastaba

- Prietaisą statykite netoli nuo rozetės, kur kištukas visuomet bus lengvai pasiekiamas.

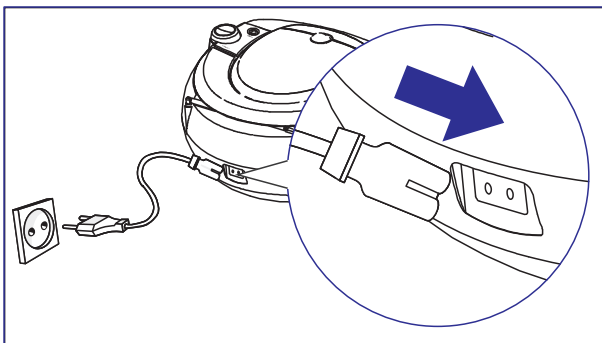

1. Prijunkite maitinimo laidą prie **AC MAINS~** lizdo prietaise ir į rozetę sienoje.
 - Norėdami pilnai išjungti grotuvą, atjunkite maitinimo laidą iš rozetės.

✱ Patarimas

- Norėdami taupyti energiją, pasinaudoję prietaisu nustatykite šaltinio pasirinkimą į **TAPE/OFF**.

4. NAUDOKITĖS SAVO GROTVUVU

Grokite kompaktinius diskus

☰ Pastaba

- Jūs negalite groti diskų, apsaugotų autorinių teisių technologijomis.

Jūs galite groti visus kompaktinius diskus, kuriuos galite įsigyti parduotuvėse:

- Įrašomuosius diskus (CD-R)
- Perrašomuosius diskus (CD-RW)
- MP3 diskus

1. Nustatykite šaltinio pasirinkiklį į **CD**.
2. Pakelkite diskų skyrelio dangtelį.
3. Įdėkite diską spausdinta puse į viršų.
4. Švelniai uždarykite dangtelį.
 - ↳ Bendras takelių skaičius rodomas.



5. Spauskite **▶||** norėdami pradėti grojimą.
 - ↳ **[▶]** rodoma.



- Norėdami padaryti pauzę, spauskite **▶||**.
- Norėdami tęsti disko grojimą, spauskite **▶||** dar kartą.
- Norėdami sustabdyti disko grojimą, spauskite **■**.

Pasirinkite takelį

1. Grojimo metu spauskite **◀◀ / ▶▶** norėdami pasirinkti takelį.

Pasirinkite albumą

Tik MP3 diskams.

1. Grojimo metu spauskite **ALBUM +/-** norėdami pasirinkti albumą.