

## COMANDOS

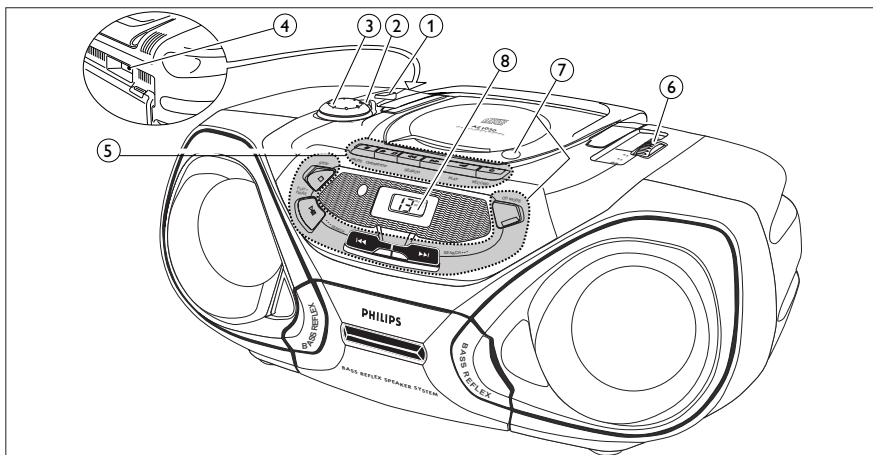

### FUNÇÕES BÁSICAS

- ① POWER: CD, TAPE, BAND .....selecciona a fonte de som
- ② DBB .....aumenta as frequências dos graves
- ③ VOLUME .....ajusta o nível do volume
- ④ .....tomada de auscultadores de 3,5 mm

*Nota: Ao inserir a ficha desliga os altifalantes.*

### ⑤ GRAVADOR DE CASSETES

- PAUSE .....interrompe a gravação ou a reprodução
- OPEN-STOP .....para a fita e abre o compartimento de cassetes
- SEARCH .....rebobina a fita
- SEARCH .....faz avançar a fita rapidamente
- PLAY .....inicia a reprodução
- RECORD .....inicia a gravação

### RÁDIO

- ⑥ TUNING: FM, MW .....sintoniza as estações de rádio
- ① BAND .....selecciona o comprimento de onda

### ⑦ LEITOR DE CD

- OPEN .....abre a tampa do CD
- .....para a leitura do CD e apaga o programa
- .....inicia e interrompe a leitura do CD
- .....salta e busca para a frente
- .....salta e busca para trás
- CD MODE .....selecciona os diferentes modos de funcionamento do leitor de CD e programa as pistas

- ⑧ Visor Janela

## ALIMENTAÇÃO

### Pilhas (opcional)

Abra o compartimento das pilhas do aparelho e introduza 6 pilhas tipo **R20, UM-1** ou **D** (de preferência alcalinas).

Retire as pilhas se estiverem gastas ou se não pretende utilizar o aparelho durante um largo período de tempo.

**As pilhas contêm substâncias químicas, portanto devem ser cuidadosamente descartadas da forma adequada.**

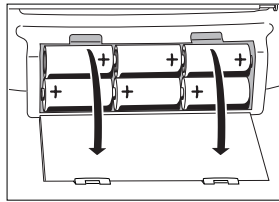

### Corrente Eléctrica

**1** Verifique se a voltagem indicada na placa de características corresponde à voltagem da rede local. Se não for o caso, consulte o seu fornecedor ou serviço de assistência técnica. **A placa de características está localizada parte lateral inferior do aparelho.**

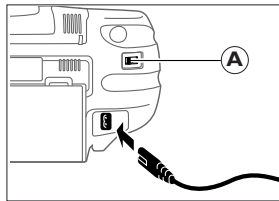

**2** Se o aparelho estiver equipado com um selector de VOLTAGE (A), regule este selector para a voltagem local.

**3** Ligue o cabo de alimentação à entrada AC MAINS e à tomada na parede. Isto liga a corrente eléctrica. **O cabo de alimentação encontra-se no interior do compartimento das pilhas.**

O funcionamento a pilhas é desligado quando o aparelho está ligado à corrente. Para mudar para o funcionamento a pilhas, puxe a ficha da tomada da unidade AC MAINS.

Para desligar completamente o conjunto da corrente, retire a ficha da tomada na parede.

### Informação sobre o ambiente

Todo o material de embalagem desnecessário foi eliminado e fizemos todos os esforços para que o material de embalagem pudesse ser separado em três grandes grupos: cartões (caixa); polistireno expandido (blocos para amortecimento) e polietileno (sacos, placa de espuma para protecção).

*O seu aparelho é composto por materiais que podem ser reciclados se for desmontado por uma empresa especializada. Dê atenção por favor às regulamentações locais sobre a remoção dos materiais de embalagem, pilhas gastas e equipamento obsoleto.*

## FUNÇÕES BÁSICAS

## RÁDIO

### Ligar e Desligar

Regule a patilha POWER para a fonte de som pretendida: CD, TAPE, ou BAND (para o rádio).

O aparelho desliga-se quando a patilha POWER se encontra na posição OFF/TAPE e as teclas de ambos os decks de cassetes estão soltas.

*Nota: Se utilizar o rádio com pilhas, desligue o aparelho depois de o utilizar. Deste modo evita-se um desgaste desnecessário das pilhas.*

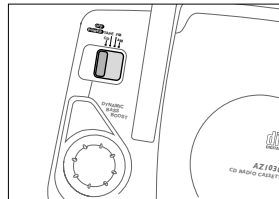

### Ajustar o volume e o som

Ajuste o volume utilizando o comando VOLUME.

Pressionando DBB aumenta e diminui o nível de graves.

O nível dos baixos também pode ser realçado se colocar o aparelho contra uma parede ou prateleira. Não cubra nenhuns orifícios e deixe espaço suficiente em redor da unidade para a sua ventilação.

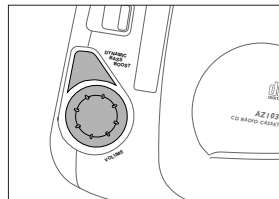

### Rádio - sintonizar estações de rádio

**1** Coloque o botão deslizante POWER em FM ou MW para seleccionar o comprimento de onda pretendido.

**2** Sintonize a estação de rádio pretendida utilizando o botão TUNING.

#### Melhorar a recepção RÁDIO

Para **FM**, puxe a antena telescópica. Para melhorar o sinal, incline e vire a antena. Se o sinal for demasiado forte, reduza o comprimento da antena (muito próximo de um transmissor).

Para **MW**, oriente a antena incorporada rodando todo o aparelho. A antena telescópica não é necessária.

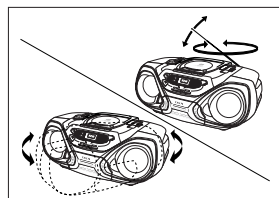
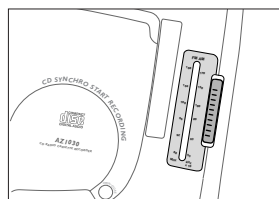

## LEITOR DE CD

### Leitura de CD

- 1 Regule a patilha POWER para CD.
- 2 Prima  $\triangle$  OPEN para abrir a tampa.
- 3 Introduza um CD audio (com o lado impresso virado para cima) e feche a tampa.  
→ O leitor de CD inicia e lê a lista do CD parando em seguida.  
Indicação no visor: o número total de pistas.
- 4 Prima o botão  $\triangleright|||$  para iniciar a leitura do CD.  
→ Display indication: the current track number.
- 5 Prima o botão  $\square$  para parar a leitura do CD.  
→ Indicação no visor: o número da pista actual.

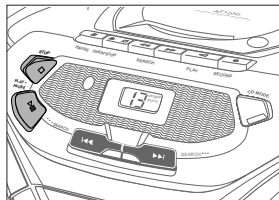
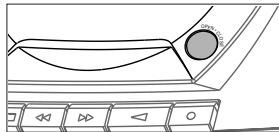

Pode interromper a leitura do CD pressionando  $\triangleright|||$ . Pode prosseguir a leitura do CD pressionando novamente o botão.  
→ Indicação no visor: o número da pista actual (a piscar).

*Nota: A leitura do CD também pára se:*

- abrir a tampa,
- o CD chegou ao fim, ou
- deslocar o botão deslizante POWER.

Se fizer um erro enquanto está a mexer no leitor de CD, ou o leitor de CD não conseguir ler o CD, o visor indica E ou no. (Veja "LOCALIZAÇÃO DE AVARIAS").



Se pressionar  $\triangleright|||$  e não houver nenhum CD no respectivo compartimento o visor indica no.



## LEITOR DE CD

### Busca para trás << e para a frente >>

#### Seleccionar outra pista

Prima brevemente os botões << ou >> uma / várias vezes para saltar para o princípio da pista(s) actual, anterior ou seguinte.

*Durante o funcionamento do CD:*

A leitura do CD continua automaticamente com a pista seleccionada.

*Quando o leitor de CD está parado:*

Prima >>> para iniciar a leitura do CD.

→ Indicação no visor: o número da pista seleccionada.

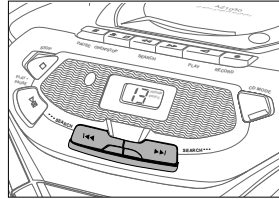

#### Procurar uma passagem durante a leitura do CD

**1** Mantenha o botão << ou >> pressionado para encontrar uma determinada passagem para trás ou para a frente.

→ A leitura do CD continua em volume baixo.

**2** Liberte o botão quando atingir a passagem pretendida.

*Nota: Nos diferentes modos de leitura de CD ou quando a executar um programa, a busca apenas é possível na respectiva pista.*

### CD MODE: Shuffle e Repeat

**1** Durante o funcionamento do leitor de CD prima CD MODE repetidas vezes para fazer com que o visor apresente os diferentes modos de funcionamento.

→ **SHUFFLE:** Todas as pistas do CD (ou programa) são lidas por ordem indeterminada.

→ **SHUFFLE REPEAT ALL:** Todas as pistas do CD (ou programa) são lidas repetidamente por ordem indeterminada.

→ **REPEAT:** A pista actual é lida repetidamente.

→ **REPEAT ALL:** A totalidade do CD (ou programa) é lido repetidamente.

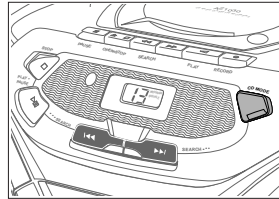

**2** Depois de 2 segundos da indicação no visor a piscar, o funcionamento do leitor de CD começa no modo seleccionado.

**3** Para voltar ao modo normal de funcionamento do leitor de CD, prima CD MODE até a indicação no visor desaparecer.



## LEITOR DE CD

### CD MODE: Programar o números de pistas

Pode seleccionar um número de pistas e armazená-lo na memória na sequência pretendida. Pode armazenar qualquer pista mais do que uma vez. Pode armazenar um máximo de 20 pistas na memória.

- 1 Quando o leitor de CD está parado, seleccione a pista pretendida com ◀◀ ou ▶▶.
- 2 Quando o número da pista aparecer, prima o botão CD MODE para armazenar a pista na memória.  
→ **PROGRAM** aparece no visor. P pisca brevemente em seguida, o número da pista armazenada é indicado.
- 3 Seleccione e armazene todas as pistas pretendidas desta forma.
- 4 Pode rever as suas marcações premindo e mantendo CD MODE durante mais de 1 segundo.  
→ O visor indica todos números de pistas armazenados em sequência.

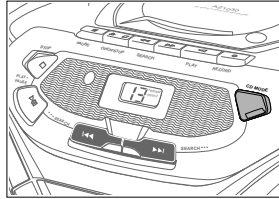

Se tentar armazenar mais de 20 pistas o visor indica F.



### Ler o programa

Prima ▷▶▶ para executar o programa.



### Apagar o programa

Na posição stop, prima □.

- □ pisca brevemente, **PROGRAM** desaparece e o seu programa é apagado.



*Nota: O programa também será apagado se você:*

- cortar o fornecimento de energia,
- abrir a tampa, ou
- deslocar o botão deslizante POWER.

## GRAVADOR DE CASSETES

### Leitura de uma cassette

- 1 Regule a patilha POWER para TAPE.
- 2 Prima OPEN-STOP  $\triangle$   $\square$  para abrir um compartimento de cassetes.
- 3 Introduza uma cassette gravada com o lado aberto virado para cima e feche o compartimento.
- 4 Prima PLAY  $\triangleleft$  para iniciar a reprodução.
- 5 Prima  $\gg$  ou  $\ll$  para rebobinar ou avançar a fita rapidamente.
- 6 Para parar a fita, prima OPEN-STOP  $\triangle$   $\square$ .

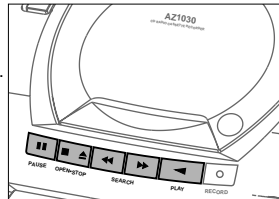

*Nota: No fim da fita as teclas libertam-se.*

### Informações gerais sobre gravação

A gravação é admissível na medida em que os direitos de autor ou outros direitos de terceiros não sejam infringidos.

Para gravar neste aparelho, deverá utilizar uma cassette do tipo NORMAL (IEC tipo I). Este leitor não é adequado para gravação de cassetes do tipo CHROME (IEC tipo II) ou METAL (IEC tipo IV).

O nível de gravação é regulado automaticamente. Os comandos VOLUME e DBB não afectam a gravação.

No início e no fim da fita, não há lugar a gravação nos 7 segundos durante os quais o início da fita passa pelas cabeças do gravador.

#### Proteger as fitas contra destruição acidental de gravações

Quebre a lingueta à esquerda no lado da cassette cuja gravação quer proteger. Já não é possível gravar neste lado.

Para voltar a gravar neste lado da cassette, utilize um pedaço de fita adesiva para cobrir a abertura.

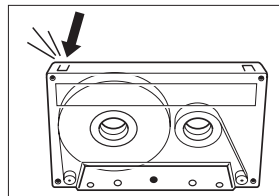

## GRAVADOR DE CASSETES

### Gravar a partir do leitor de CD - CD synchro start

- 1 Regule a patilha POWER para CD.
- 2 Introduza um CD e, se desejar, programe o número de pistas.
- 3 Prima OPEN-STOP  $\triangle$   $\square$  para abrir este compartimento de cassetes.
- 4 Introduza uma cassete virgem, desprotegida e feche o compartimento.
- 5 Prima RECORD  $\circ$  para iniciar a gravação.  
→ A leitura do CD ou do programa começa automaticamente.
- 6 Para interrupções breves, prima PAUSE  $\parallel$ . Prima a tecla PAUSE  $\parallel$  novamente para retomar a gravação.
- 7 Para parar a gravação, prima OPEN-STOP  $\triangle$   $\square$ .

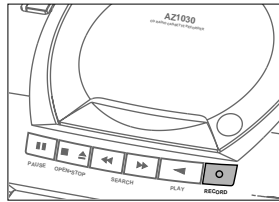

*Nota: pode iniciar a gravação a partir de posições diferentes:*  
– se o leitor de CD estiver em modo pausa, a gravação terá início a partir desta posição (utilize  $\ll$  ou  $\gg$ );  
– se o leitor de CD estiver em modo stop, a gravação terá início no começo do CD ou do programa.

### Gravar a partir do rádio

- 1 Sintonize a estação de rádio pretendida (veja "RÁDIO").
- 2 Prima OPEN-STOP  $\triangle$   $\square$  para abrir este compartimento de cassetes.
- 3 Introduza uma cassete virgem, desprotegida e feche o compartimento.
- 4 Prima RECORD  $\circ$  para iniciar a gravação.
- 5 Para interrupções breves, prima PAUSE  $\parallel$ . Para retomar a gravação, prima a tecla PAUSE  $\parallel$  novamente.
- 6 Para parar a gravação, prima OPEN-STOP  $\triangle$   $\square$ .



## INFORMAÇÕES GERAIS

### Manutenção geral

Não exponha o aparelho, as pilhas, os CDs ou as cassetes à humidade, chuva, areia ou calor excessivo (provocado por equipamentos de aquecimento ou luz do sol directa).

As peças mecânicas do aparelho contêm molas auto-lubrificáveis e não devem ser oleadas nem lubrificadas!

Pode limpar o aparelho com um pano macio isento de fios, ligeiramente húmido. Não utilize agentes de limpeza pois poderão ter um efeito corrosivo.

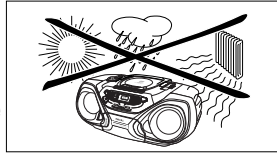

### Manutenção do tape deck

Para assegurar uma boa qualidade de gravação e reprodução, limpe as peças (A), (B) e (C) após 50 horas de funcionamento aproximadamente. Utilize um cotonete ligeiramente embebido em álcool ou um fluido para limpeza de cabeças.

Prima PLAY ◀ e limpe os cilindros de pressão em borracha (A).

Prima PAUSE || e limpe as barras (B) e as cabeças (C).

*Nota: A limpeza das cabeças (C) também poderá ser feita utilizando uma cassete de limpeza uma vez.*

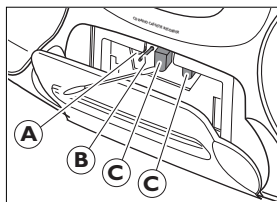

### Leitor de CD e manuseamento de CD

Nunca deve tocar na lente (X) do leitor de CD. Mantenha sempre a tampa fechada para evitar a acumulação de pó na lente.

A lente pode ficar turva quando se movimentar o aparelho repentinamente de ambientes frios para ambientes quentes. Não é possível fazer a leitura de um CD nesse momento. Deixe o leitor de CD num ambiente quente até que a humidade se evapore.

Para retirar o CD da sua caixa facilmente, prima o eixo central ao mesmo tempo que levanta o CD. Pegue sempre no CD pela extremidade e coloque-o na respectiva caixa após a utilização.

Para limpar o CD, passe um pano macio isento de fios em movimentos rectos do centro para a extremidade. Um agente de limpeza pode danificar o disco!

Nunca escreva num CD ou cole autocolantes.

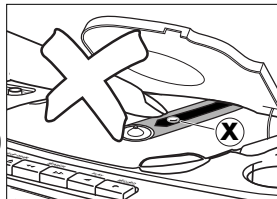

***Este aparelho está de acordo com as normas estabelecidas pela Comunidade Europeia relativamente a interferências de rádio.***

## LOCALIZAÇÃO DE AVARIAS

### AVISO

**Em nenhuma circunstância deve tentar reparar o aparelho pois a garantia deixará de ser válida.**

Se surgir uma falha, verifique primeiramente os pontos enumerados a seguir antes de levar o aparelho para reparação.

Se não conseguir resolver o problema seguindo estas sugestões, consulte o seu fornecedor ou centro de assistência técnica.

Problema	Causa Possível	Solução
<b>Não há som, não há energia</b>	VOLUME não está ajustado.	Ajuste o volume.
	Auscultador ligado.	Desligue o auscultador.
	Cabo de alimentação não está ligado correctamente.	Ligue o cabo de alimentação correctamente.
	As pilhas estão gastas.	Introduza pilhas novas.
	As pilhas não estão introduzidas correctamente.	Introduza as pilhas correctamente.
<b>Não há reacção à operação de qualquer tecla</b>	Tentar mudar de funcionamento a corrente para funcionamento a pilhas sem retirar a ficha.	Retire a ficha da corrente da tomada da unidade AC MAINS.
	Descarga electrostática.	Desligue o aparelho da corrente, volte a ligar após alguns segundos.
<b>Má recepção rádio</b>	Sinal rádio fraco.	Oriente a antena para uma recepção óptima.
	Interferência causada por proximidade de equipamentos eléctricos tais como TVs, computadores, motores, etc.	Mantenha o rádio afastado de equipamentos eléctricos.
<b>Indicação <i>no</i> ou <i>E</i></b>	O CD está muito riscado ou sujo.	Substitua ou limpe o CD.
	Não está nenhum CD no respectivo compartimento.	Introduza um CD.
	O CD está introduzido com o lado contrário virado para cima.	Introduza um CD com a parte impressa virada para cima.
	A lente laser está embaciada.	Aguarde até que a lente fique desembaciada.
<b>CD salta pistas</b>	O CD está danificado ou sujo.	Substitua ou limpe o CD.
	<b>SHUFFLE</b> ou <b>PROGRAM</b> activo.	Desligue a leitura <b>SHUFFLE</b> ou <b>PROGRAM</b> .
<b>Má qualidade do som da cassette</b>	Poeira e sujidade nas cabeças, barras ou cilindros de pressão.	Limpe as cabeças, barras e cilindros de pressão.
	Utilização de tipos de cassetes inadequados (METAL ou CHROME) para gravação.	Utilize apenas cassetes de tipo NORMAL para gravação.
<b>Gravação não funciona</b>	Lingueta(s) da cassette poderá(ão) estar partida(s).	Aplique fita adesiva sobre a abertura.