

PHILIPS

AZ 1008

CD Radio
Cassette Recorder

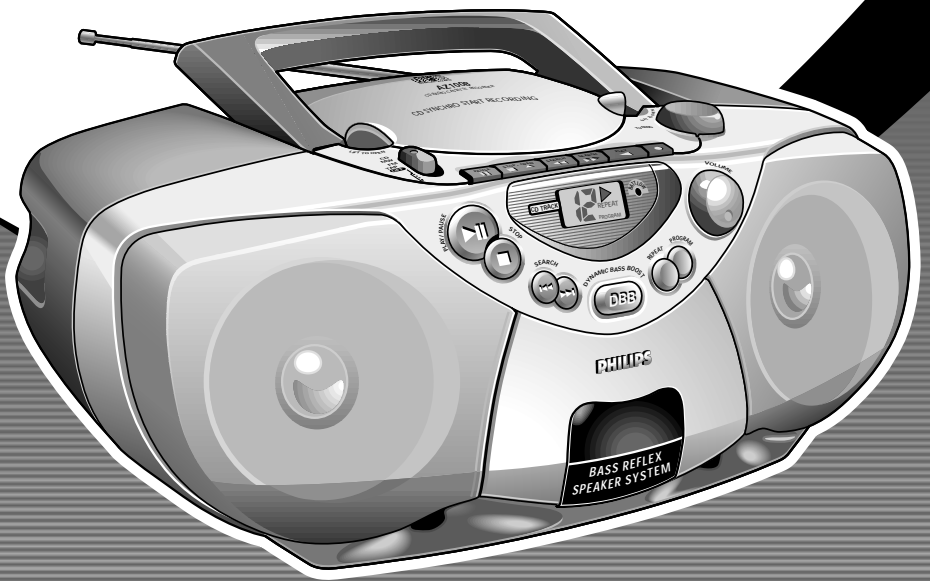

Let's make things better



PHILIPS

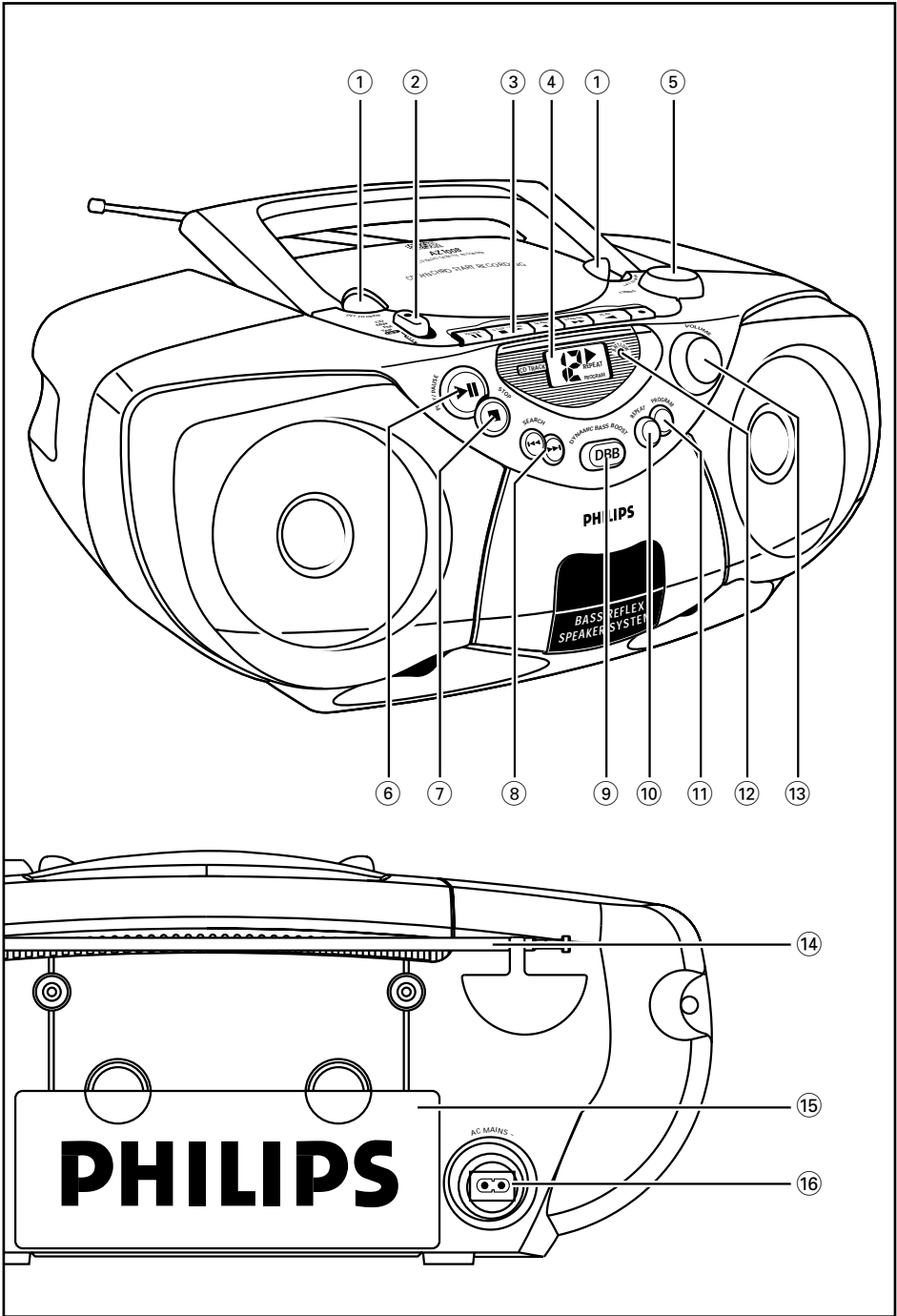

Część górna i przednia

- LIFT TO OPEN** – otwarcie/zamknięcie kieszeni odtwarzacza CD
- Wybór źródła dźwięku: CD, MW, FM, TAPE/OFF**
– wybór źródła dźwięku: odtwarzacza CD, tunera lub magnetofonu
– włączenie/wyłączenie zasilania
- MAGNETOFON KASETOWY:**
PAUSE II – przerwa w nagrywaniu lub odtwarzaniu
STOP•OPEN ■▲ – zakończenie odtwarzania; otwarcie kieszeni kasety
SEARCH ◀ lub ▶ – przewijanie taśmy do przodu/do tyłu
PLAY ◀ – rozpoczęcie odtwarzania
RECORD ● – rozpoczęcie nagrywania
- Wyświetlacz CD** – wskazuje funkcje odtwarzacza CD
- TUNING**
- PLAY•PAUSE** ▶II – rozpoczęcie odtwarzania płyty CD lub pauza
- STOP** ■ – zakończenie odtwarzania płyty CD; kasowanie programu CD
- SEARCH** ◀◀ , ▶▶
CD: przeskok oraz przeszukiwanie do przodu/do tyłu
- DBB (Dynamic Bass Boost)** – wzmocnienie dźwięków niskich
- REPEAT** – powtórzenie utworu/CD/programu
- PROGRAM** – programowanie i przegląd programu
- BATT LOW** – wskaźnik zapala się przy słabych bateriach
- VOLUME** – regulacja siły głosu

Część tylna

- Antena teleskopowa** – poprawa odbioru fal FM
- Pokrywa kieszeni bateryjnej** – otworzyć w celu włożenia baterii 6 x 1,5 V R14/UM2/ C-cell
- AC MAINS** – gniazdko kabla zasilania

Zasilanie

W miarę możliwości należy korzystać z zasilania sieciowego w celu przedłużenia trwałości baterii.

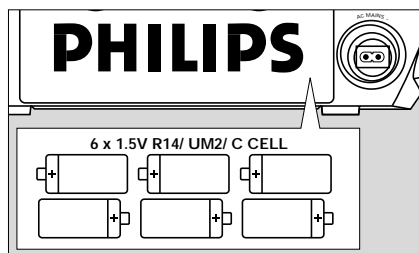

Przed włożeniem baterii należy wyjąć kabel zasilania z gniazdka oraz odłączyć od zestawu.

Baterie (opcjonalne)

- Otworzyć pokrywę kieszeni bateryjnej i włożyć sześć baterii typu **R-14**, **UM-2** lub **C-cells** (zalecane baterie alkaliczne). Bieguny baterii „+” oraz „-” muszą zgadzać się ze schematem wewnątrz.
- Zamknąć pokrywę kieszeni, po uprzednim upewnieniu się, że baterie włożono w odpowiedni sposób. Zestaw jest gotowy do użytku.
→ Jeżeli pojawi się **BATT LOW**, baterie są bliskie wyczerpania. Napis BATT LOW zniknie po całkowitym wyczerpaniu baterii.

Baterie zawierają szkodliwe substancje chemiczne, dlatego należy wyrzucać je do odpowiednich kontenerów.

Niewłaściwe użytkowanie baterii może prowadzić do wycieku elektrolitu i korozji kieszeni bateryjnej, a nawet do rozsadzenia baterii. Dlatego:

- Nie wolno mieszać różnych rodzajów baterii, np. alkalicznych z węglowymi. W zestawie wolno używać wyłącznie takich samych baterii.
- Przy wkładaniu nowych baterii nie wolno mieszać baterii starych z nowymi.
- Należy wyjąć baterie, jeżeli zestaw nie będzie użytkowany przez dłuższy okres.

Zasilanie sieciowe

- 1 Przed rozpoczęciem użytkowania należy sprawdzić, czy poziom napięcia **na umieszczonej na spodzie obudowy tabliczce znamionowej** jest identyczny z napięciem w sieci elektrycznej. W innym wypadku należy zasięgnąć porady sprzedawcy lub serwisu.

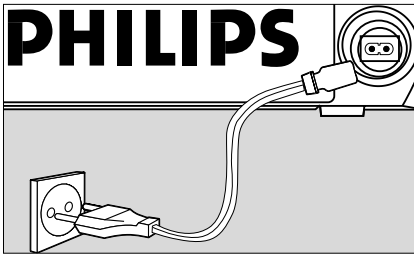

- 2 Podłączyć kabel zasilania do gniazdka AC MAINS oraz do gniazdka w ścianie. Zasilanie zostało podłączone i zestaw jest gotowy do użytku.
 - 3 W celu całkowitego wyłączenia zasilania należy wyjąć kabel z gniazdka w ścianie.
- Podczas burzy należy odłączyć kabel zasilania z gniazdka dla ochrony zestawu.

Tabliczka znamionowa znajduje się na spodzie obudowy.

Włączanie/wyłączanie zasilania: oszczędzanie energii

Zarówno przy zasilaniu sieciowym lub bateriach, jeżeli nie słuchamy muzyki, dla zaoszczędzenia energii wyłączmy zasilanie przesuwając klawisz źródła dźwięku w pozycję **TAPE/OFF** przy zwolnionych klawiszach magnetofonu.

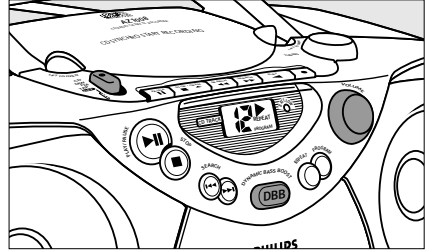

Informacje ogólne

- 1 Dla wybrania odpowiedniego źródła dźwięku należy przesunąć klawisz w pozycję: **CD**, **MW**, **FM** lub **TAPE/OFF**.
- 2 Siłę oraz barwę dźwięku regulujemy klawiszem **VOLUME** oraz **DBB** (Dynamic Bass Boost).
- 3 Dla wyłączenia zasilania należy przesunąć klawisz źródła dźwięku w pozycję **TAPE/OFF** przy zwolnionych klawiszach magnetofonu.

Informacje ekologiczne

Nie używamy żadnych zbędnych opakowań. Opakowanie można łatwo rozdzielić na trzy odrębne materiały: karton, styropian oraz plastik.

Urządzenie składa się z materiałów, które można poddać procesowi odzysku, o ile przeprowadzi to wyspecjalizowana firma. Należy postąpić zgodnie z miejscowymi przepisami dotyczącymi składowania opakowań, zużytych baterii oraz przestarzałych urządzeń.

Odbiór radiowy

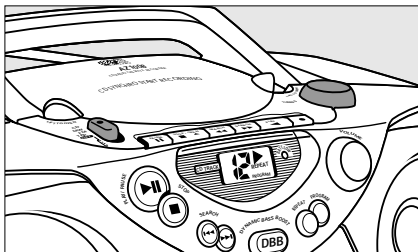

- 1 Klawiszem źródła dźwięku należy wybrać pasmo radiowe **MW** lub **FM**.
- 2 Dostrojenie do stacji radiowych umożliwia pokrętko **TUNING**.

Poprawa odbioru radiowego

– Dla odbioru fal **FM** należy wyciągnąć antenę teleskopową. W razie potrzeby należy opuścić i obrócić antenę. Jeżeli sygnał radiowy jest zbyt silny (bardzo blisko od przekaźnika), należy skrócić antenę.

– Dla odbioru fal **MW** zestaw wyposażony jest w antenę wewnętrzną, dlatego antena zewnętrzna jest niepotrzebna. Należy obracać całym zestawem.

- 3 Dla wyłączenia radia należy przesunąć przełącznik źródła dźwięku w pozycję **TAPE/OFF** przy zwolnionych klawiszach magnetofonu.

Odtwarzacz CD

Wskazania wyświetlacza CD:

- - -: miga podczas czytania zawartości płyty CD
- **Przy zatrzymanym odtwarzaczu:** ogólna liczba utworów
- **Podczas odtwarzania płyty CD:**
 - ▶ oraz numer aktualnego utworu
- REPEAT/ REPEAT ALL:** po włączeniu odpowiedniego trybu odtwarzania
- **PROGRAM:** po aktywacji programu CD
- - - oraz **PROGRAM:** miga po wypełnieniu pamięci programu

- *Er*: brak płyty w kieszeni lub błąd w operowaniu odtwarzaczem CD albo usterka płyty CD/płyta CD-(R) jest czysta lub sesja nagrywania nie została zakończona (patrz: Usuwanie usterek).

Odtwarzanie płyt CD

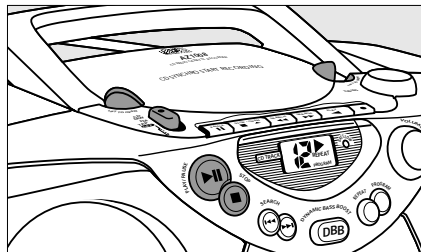

- 1 Ustawić **przełącznik źródła dźwięku** na CD.
- 2 Otworzyć kieszeń odtwarzacza CD naciskając krawędź oznaczoną napisem **LIFT TO OPEN**.
- 3 Włożyć płytę CD lub CD-(R), stroną zadrukowaną ku górze, zamknąć kieszeń naciskając lekko na pokrywę.
- 4 Rozpocząć odtwarzanie klawiszem **PLAY•PAUSE ▶||**.
- 5 Aby wstrzymać odtwarzanie na chwilę należy nacisnąć **PLAY•PAUSE ▶||**. Po ponownym naciśnięciu **PLAY•PAUSE ▶||** usłyszymy znowu muzykę.
→ Na wyświetlaczu podczas pauzy miga ▶.
- 6 W celu zakończenia odtwarzania płyty CD nacisnąć **STOP ■**.
- 7 Ustawić przełącznik źródła dźwięku na pozycję **TAPE/OFF** w celu wyłączenia zasilania zestawu przy zwolnionych klawiszach magnetofonu.

Uwaga: Odtwarzacz CD zatrzyma się również:

- po otwarciu pokrywy odtwarzacza CD;
- wybraniu źródła dźwięku **MW, FM** lub **TAPE**;
- gdy odtwarzanie płyty CD dobiegnie końca.

Wybór innego utworu

Podczas odtwarzania za pomocą klawiszy **SEARCH** możemy wybrać inny utwór:

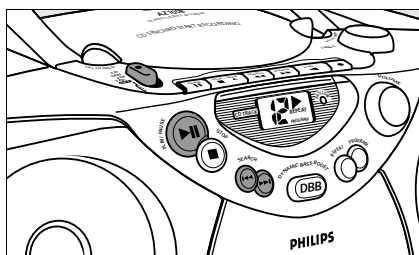

- Jeżeli wybraliśmy utwór przy zatrzymanym odtwarzaczu lub podczas pauzy, należy nacisnąć **PLAY•PAUSE ►II** dla rozpoczęcia odtwarzania.
- Po krótkim naciśnięciu **SEARCH ►►** przeskoczmy do kolejnego utworu. Jeżeli chcemy ominąć kilka utworów, klawisz należy nacisnąć kilka razy, aż numer szukanego utworu pojawi się na wyświetlaczu.
- Po krótkim naciśnięciu **SEARCH ◀◀** wysłuchamy aktualny utwór od początku.
- Aby powrócić do jednego z wcześniejszych utworów, należy kilkakrotnie nacisnąć **SEARCH ◀◀**.

Szukanie fragmentu utworu

- 1 Nacisnąć i przytrzymać klawisz **SEARCH ◀◀** lub **►►** podczas odtwarzania.
 - Płyta CD będzie odtwarzana ze zwiększoną prędkością z wyciszeniem.
- 2 Zwolnić klawisz **SEARCH** po rozpoznaniu szukanego fragmentu.
 - Odtwarzacz powróci do normalnego odtwarzania.

Uwaga: Jeżeli przeszukujemy ostatni utwór na płycie i dotrzemy do końca utworu, odtwarzacz przejdzie do trybu stop.

Różne tryby odtwarzania

Utworki na płycie możemy powtarzać w różnej kolejności po wciśnięciu **REPEAT**:

REPEAT – odtwarzanie wielokrotnie aktualnego utworu

REPEAT ALL – odtwarzanie wielokrotnie całej płyty CD

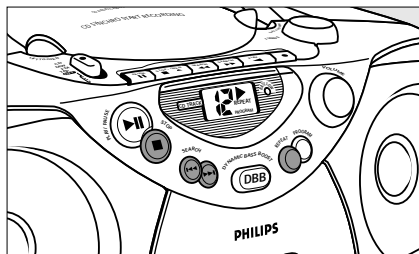

- 1 Podczas odtwarzania naciskamy jeden lub kilka razy **REPEAT**, aż na wyświetlaczu pojawi się szukany tryb REPEAT.
 - Za pomocą klawiszy **SEARCH ◀◀** lub **►►** możemy przeskoczyć do następnych utworów podczas odtwarzania.
 - Funkcję powtarzania **REPEAT** można wykorzystać podczas słuchania programu, np. **REPEAT ALL PROGRAM** – powtarzanie całego programu CD.
- 2 Aby powrócić do normalnego trybu odtwarzania należy kilkakrotnie nacisnąć **REPEAT**, aż napis REPEAT zniknie z wyświetlacza.
 - Można również nacisnąć **STOP ■** dla zakończenia odtwarzania.

Programowanie kolejności utworów

W pamięci programu można zapisać 19 utworów w dowolnej kolejności. Każdy z utworów można zaprogramować kilka razy.

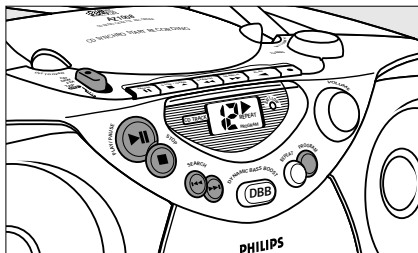

- 1 Nacisnąć **PROGRAM** przy zatrzymanym odtwarzaczu.
→ Zacznie migać **00** oraz **PROGRAM**.
- 2 Wybrać utwór klawiszem **SEARCH** **◀◀** lub **▶▶** przy zatrzymanym odtwarzaczu.
→ Zacznie migać numer wybranego utworu oraz **PROGRAM**.
- 3 Nacisnąć **PROGRAM** dla zapisania utworu w programie.
→ Ponownie zacznie migać **00** oraz **PROGRAM**, czekając na wpisanie następnego utworu.
- 4 Powtórzyć czynności wymienione w punktach **2** i **3** dla zapisania pozostałych utworów w programie.
→ **--** oraz **PROGRAM** zaczną migać przy próbie zapisania ponad 19 utworów w programie.
- 5 Program zostanie odtworzony po naciśnięciu **PLAY•PAUSE** **▶▶**.

Przeгляд programu

- Wybrane utwory można przejrzeć naciskając wielokrotnie **PROGRAM** przy zatrzymanym odtwarzaczu.

Kasowanie programu

Program można skasować przez:

- otwarcie pokrywy odtwarzacza CD;
- przesunięcie klawisza źródła dźwięku w pozycję **MW**, **FM** lub **TAPE**;

– naciśnięcie klawisza **STOP** **■** (dwa razy podczas odtwarzania lub jeden raz przy zatrzymanym odtwarzaczu).

→ **PROGRAM** zniknie z wyświetlacza.

MAGNETOFON

Odtwarzanie kaset

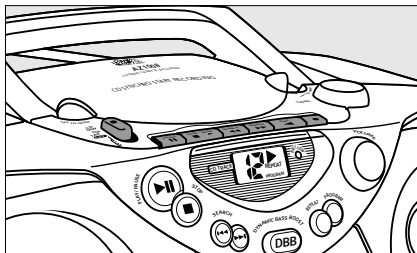

- 1 Przesunąć przełącznik źródła dźwięku w pozycję **TAPE/OFF**.
 - 2 Nacisnąć **STOP•OPEN** **■▲** dla otwarcia kieszeni kasy i włożyć nagrany kasetę.
 - 3 Zamknąć kieszeń kasy.
 - 4 Rozpocząć odtwarzanie klawiszem **PLAY** **◀**.
 - 5 Pauzę w odtwarzaniu uzyskamy po naciśnięciu **PAUSE** **II**. Powrót do odtwarzania po ponownym naciśnięciu klawisza.
 - 6 Przewijanie taśmy w obu kierunkach umożliwiają klawisze **SEARCH** **◀◀** i **▶▶**. Zatrzymanie przewijania klawiszem **STOP•OPEN** **■▲**.
 - 7 W celu zatrzymania odtwarzania nacisnąć **STOP•OPEN** **■▲**.
- Na końcu taśmy klawisze są samoczynnie zwalniane, a zasilanie ulega wyłączeniu, o ile nie wciśnięto klawisza **PAUSE** **II**.

Ogólne informacje o nagrywaniu kaset

- Nagrywanie jest dopuszczalne tylko wtedy, gdy prawa autorskie lub inne prawa osób trzecich nie są naruszone.

- Zestaw nie nadaje się do nagrywania kaset CHROME (IEC II) ani METAL (IEC IV). Do nagrywania należy korzystać wyłącznie z kaset NORMAL (IEC I), bez wyłamanych fiszek zabezpieczających.
- *Optymalny poziom nagrywania ustawiany jest samoczynnie.* Pozycja pokręteł **VOLUME** oraz **DBB** nie ma wpływu na poziom nagrywania.
- Przez początkowe 7 sekund nagrywanie na kasecie jest niemożliwe, w tym czasie taśma rozbiegowa przesuwa się przed głowicami nagrywającymi.
- W celu zapobieżenia przypadkowemu nagraniu na kasecie należy wyłamać fiszkę zabezpieczającą w lewym górnym rogu kasy. Nagrywanie na tej stronie staje się niemożliwe. Zaklejenie otworu taśmą klejącą pozwoli na ponowne nagrywanie na stronie kasy.

Nagrywanie synchroniczne z odtwarzacza CD

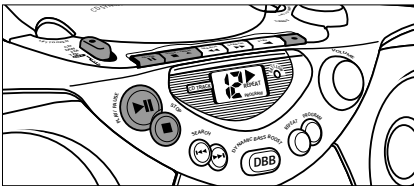

- 1 Przełącznikiem źródła dźwięku wybrać CD.
 - 2 Włożyć płytę CD, w razie potrzeby zaprogramować kolejność utworów.
 - 3 Nacisnąć **STOP•OPEN ■▲** dla otwarcia kieszeni kasy. Włożyć czystą kasetę magnetofonową.
 - 4 Zamknąć kieszeń kasy.
 - 5 Rozpocząć nagrywanie klawiszem **RECORD ●**.
- Odtwarzanie płyty CD lub programu rozpocznie się samoczynnie. *Nie trzeba włączać oddzielnie odtwarzacza CD.*

- 6 Aby przerwać nagrywanie na chwilę wystarczy wcisnąć **PAUSE II**. Powrót do nagrywania po ponownym wciśnięciu **PAUSE II**.
- 7 Zatrzymanie nagrywania klawiszem **STOP•OPEN ■▲**.
→ Odtwarzacz CD przejdzie w tryb pauzy. Nacisnąć **PLAY•PAUSE ►II** dla powrotu do odtwarzania płyty CD, lub nacisnąć **STOP ■** dla zakończenia odtwarzania płyty CD.

Wybór i nagranie fragmentu utworu

- Podczas odtwarzania płyty CD należy nacisnąć i przytrzymać **SEARCH ◀◀** lub **▶▶** na zestawie w celu odszukania fragmentu utworu.
- Po znalezieniu szukanego fragmentu nacisnąć **PLAY•PAUSE ►II** w celu włączenia pauzy w odtwarzaczu CD.
→ Nagrywanie rozpocznie się od tego fragmentu po naciśnięciu klawisza **RECORD ●**.

*Uwaga: Jeżeli podczas odtwarzania utworu naciśniemy **RECORD ●**, odtwarzanie rozpocznie się automatycznie od początku utworu.*

Nagrywanie z radia

- 1 Ustawić przełącznik źródła dźwięku na pozycję MW lub FM, aby wybrać pasmo radiowe.
- 2 Dostroić odbiornik do stacji radiowej (patrz: **Odbiór radiowy**).
- 3 Nacisnąć **STOP•OPEN ■▲** dla otwarcia kieszeni kasy, włożyć czystą kasetę magnetofonową.
- 4 Zamknąć kieszeń kasy.
- 5 Nagrywanie rozpocznie się po naciśnięciu **RECORD ●**.
- 6 Aby przerwać na chwilę nagrywanie wystarczy wcisnąć klawisz **PAUSE II**. Powrót do nagrywania po ponownym wciśnięciu **PAUSE II**.
- 7 Zakończenie nagrywania klawiszem **STOP•OPEN ■▲**.

Porady i konserwacja ogólna

- Zestaw należy umieścić na płaskiej i twardej powierzchni, aby odtwarzacz nie przeskakiwał ścieżek na płycie.
- Nie wolno narażać zestawu, płyt CD, baterii ani kaset na działanie wilgoci, kropli deszczu, piasku, bezpośrednich promieni słonecznych ani umieszczać w pobliżu silnych źródeł ciepła.
- Nie wolno zakrywać zestawu. Urządzenie wydziela ciepło, które musi się swobodnie rozchodzić, dlatego należy zapewnić przynajmniej 15 cm przestrzeni wokół otworów wentylacyjnych zestawu.

Części mechaniczne zestawu zaopatrzone są w powierzchnie samosmarujące, dlatego nie wolno ich smarować!

- Obudowę zestawu można czyścić miękką, wilgotną ściereczką irchową. Nie wolno używać żadnych środków czyszczących, zawierających alkohol, spirytus, amoniak ani środków ściernych, które mogą uszkodzić obudowę.

Obsługa magnetofonu

W celu osiągnięcia najlepszej jakości nagrywania i odtwarzania, po każdym 50 godzinach użytkowania lub średnio raz na miesiąc trzeba oczyścić części (A), (B) i (C). Czyścić należy wacikiem lekko zwilżonym w alkoholu lub specjalnym płynie do czyszczenia głowic.

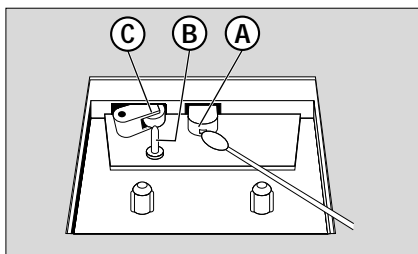

- 1 Otworzyć kieszonkę kasety klawiszem **STOP•OPEN** ■▲.
 - 2 Nacisnąć **PLAY** ◀ i oczyścić gumową rolkę dociskową (C).
 - 3 Nacisnąć **PAUSE** II i wyczyścić głowice magnetyczne (A) oraz trzonek (B).
 - 4 Po zakończeniu czyszczenia nacisnąć **STOP•OPEN** ■▲.
- Czyszczenia głowic można dokonać poprzez jednorazowe odtworzenie taśmy czyszczącej.

Obsługa odtwarzacza CD i płyt

- Nie wolno nigdy dotykać soczewek odtwarzacza CD!
- Nagła zmiana temperatury otoczenia może spowodować skroplenie wilgoci na soczewkach odtwarzacza CD. Odtwarzacz CD przez chwilę nie będzie działał. Nie wolno czyścić soczewek, należy pozostawić zestaw na pewien czas, aż normalne odtwarzanie stanie się możliwe.
- Należy używać wyłącznie płyt Digital Audio CD.
- Pokrywę odtwarzacza CD należy zawsze zamykać po włożeniu lub wyjęciu płyty CD, aby zapobiec osadzaniu się kurzu. W razie potrzeby wewnątrz kieszeni należy czyścić suchą ściereczką.
- Przy wyjmowaniu płyty CD z pudełka należy nacisnąć na otwór środkowy podnosząc płytę CD za krawędzie. Płytę CD należy zawsze chwytać za krawędzie i odkładać do pudełka po użyciu dla uniknięcia zarysowań i zabrudzeń.
- Płytę CD należy czyścić miękką, niepyłącą ściereczką ruchem od środka ku brzegom. Nie wolno używać preparatów czyszczących – mogą uszkodzić płytę!
- *Nie wolno* robić notatek ani przyklejać nalepek na płytce CD.

W przypadku problemu, przed oddaniem zestawu do naprawy należy sprawdzić poniższą listę. Nie wolno otwierać obudowy, gdyż grozi to porażeniem elektrycznym.

Jeżeli pomimo poniższych wskazówek usterki nie udało się zlikwidować, należy skontaktować się z najbliższym sprzedawcą lub serwisem.

OSTRZEŻENIE: *W żadnym wypadku nie wolno naprawiać zestawu we własnym zakresie, oznacza to bowiem utratę gwarancji.*

Problem	Rozwiązanie
Brak dźwięku	– Wyregulować siłę głosu VOLUME.
Brak zasilania	– Kabel zasilania niewłaściwie podłączony. Podłączyć odpowiednio kabel zasilania AC. – Wyczerpane/źle włożone baterie. Włożyć (nowe) baterie w odpowiedni sposób.
Wyświetlacz działa z błędami/ Brak reakcji na operowanie klawiszami	– Wyładowania elektrostatyczne. Wyłączyć zestaw, odłączyć kabel zasilania. Włączyć zasilanie z powrotem po kilku sekundach.
Er na wyświetlaczu	– Brak płyty CD, włożyć płytę CD. – Płyta CD jest uszkodzona lub zabrudzona. Wymienić lub oczyścić płytę CD (patrz: Konserwacja). – Płyta CD-(R) jest czysta lub sesja nagraniowa nie została zakończona. Włożyć sfinalizowaną płytę CD-(R). – Wilgoć na soczewkach. Poczekać na wyparowanie wilgoci.
Odtwarzacz CD nie działa	– Płyta CD jest uszkodzona lub zabrudzona. Wymienić lub oczyścić płytę CD (patrz: Konserwacja).
Odtwarzacz CD przeskakuje przez utwory	– Płyta CD jest uszkodzona lub brudna. Wymienić lub oczyścić płytę CD. – Odtwarzany jest program. Skasować program.
Słaba jakość dźwięku z kasyety	– Kurz i zabrudzenia na głowicach, itp. Oczyścić części magnetofonu, patrz: Konserwacja. – Używany jest niewłaściwy rodzaj kasyety (METAL lub CHROME). Do nagrywania wolno używać tylko kaset NORMAL (IEC I).
Nagrywanie nie działa	– Wyłamane fiszki na kasecie. Zakleić taśmą klejącą otwór po wyłamanej fiszce.

Producent zastrzega możliwość wprowadzania zmian technicznych.