

PHILIPS

AW 7850 Stereo Radio Cassette Recorder

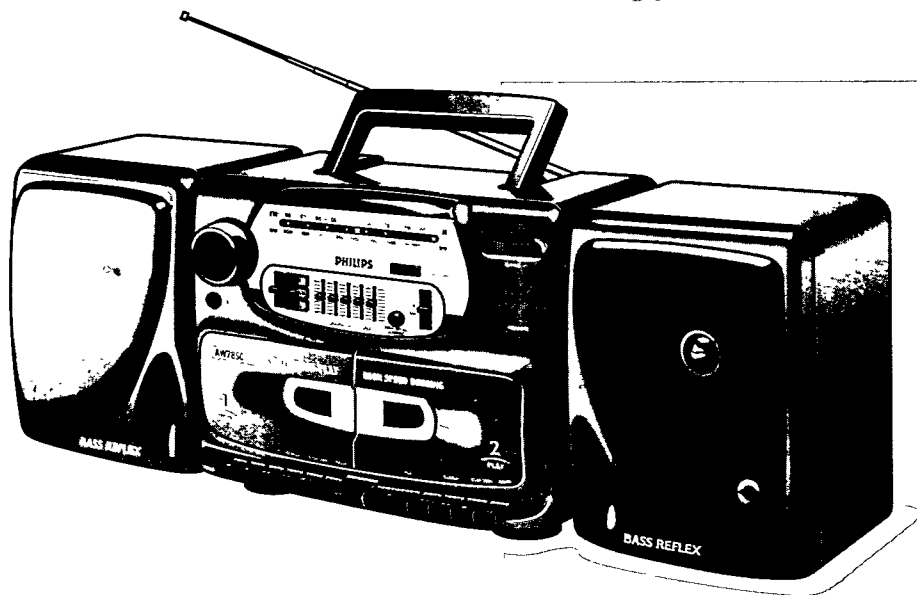

Instructions for use
Mode d'emploi
Instrucciones de manejo
Manual de utilização
使用説明書



PHILIPS

English4

Français 10

Español..... 16

Brasileiro22

中文28

English

Français

Español

Brasileiro

中文

México



Es necesario que lea cuidadosamente su instructivo de manejo.

	PRECAUCIÓN - ADVERTENCIA No abrir, riesgo de choque eléctrico	
	ATENCIÓN Verifique que el voltaje de alimentación sea el requerido para su aparato	
Para evitar el riesgo de choque eléctrico, no quite la tapa. En caso de requerir servicio, diríjase al personal calificado.		

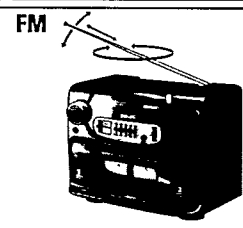
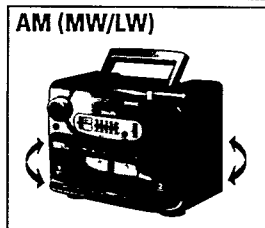
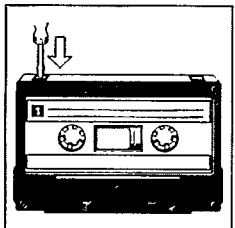
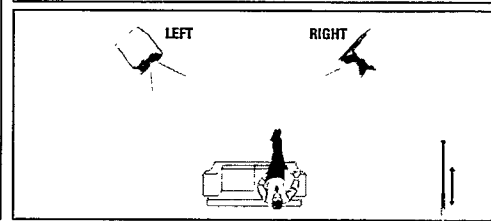
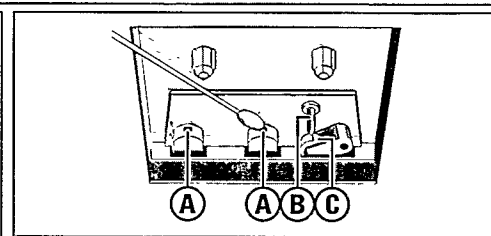
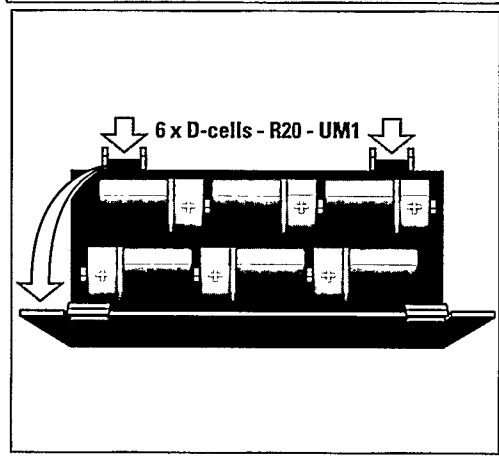
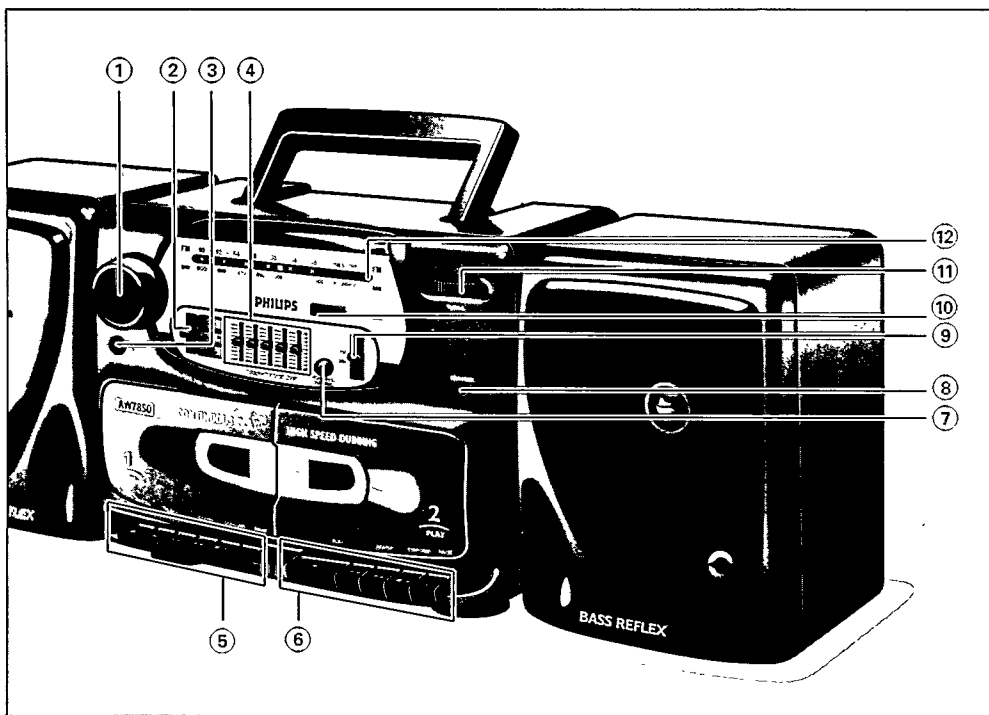

CONTROLES

Parte frontal

- ① **VOLUME** – to adjust the volume level
- ② seletor **MODE** – para selecionar a fonte de som
– **RADIO**
– **TAPE / RADIO OFF**
- ③  – saída para fone de ouvido estéreo de 3.5 mm
- ④ **GRAPHIC EQUALIZER** – para ajustar o som
- ⑤ **DECK 1:**
RECORD ●: para iniciar a gravação
PLAY ►: para iniciar a reprodução
SEARCH ◀◀/▶▶: para avançar/retroceder a fita
STOP • OPEN ■ ▲: para parar a reprodução / para abrir o compartimento de fita
PAUSE II: para interromper a gravação ou reprodução
- ⑥ **DECK 2:**
PLAY ►: para iniciar a reprodução
SEARCH ◀◀/▶▶: para avançar/retroceder a fita
STOP • OPEN ■ ▲: para parar a reprodução / para abrir o compartimento de fita
PAUSE II: para interromper a gravação ou reprodução
- ⑦ **HIGH SPEED DUBBING** – para copiar fitas em alta velocidade
- ⑧ **KARAOKE** – entrada para microfone com plugue de 3.5 mm
- ⑨ **BAND** – para selecionar a faixa de ondas (SW = ondas curtas e LW = ondas longas não existente para todas as versões)
- ⑩ **SINTONIA FINA** – (apenas nas versões com ondas curtas) – para sintonizar ondas curtas
- ⑪ **TUNING** – para sintonizar as emissoras de rádio
- ⑫ indicador **FM STEREO** – a luz se acende quando uma emissora de FM estéreo é sintonizada

Parte traseira

- ⑬ **Antena telescópica**
- ⑭ Chave **Beat Cut** – para eliminar interferências nas gravações de ondas médias
- ⑮ **Speakers** – saída para caixas acústicas
- ⑯ **Travas das caixas** – para travar e destravar as caixas acústicas
- ⑰ **MAINS** – entrada para cabo de força
- ⑱ **Voltage selector** – para ajustar a voltagem (não existente para todas as versões)
- ⑲ **Tampa do compartimento de pilhas** – para abrir o compartimento de pilhas

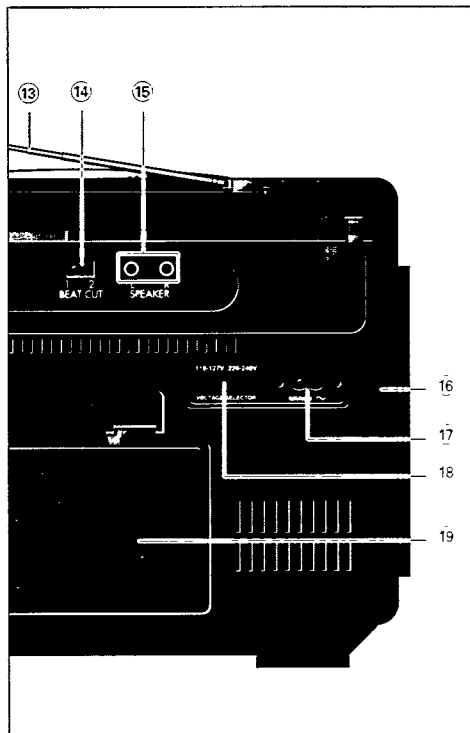

Pilhas (não fornecidas)

Sempre que possível alimente o aparelho pela rede elétrica; isto economizará pilha.

1. Abra o compartimento de pilhas e coloque 6 pilhas tipo R20, UM1 ou D (preferência alcalinas), observando a polaridade '+' e '-' indicada no compartimento.
2. Feche o compartimento certificando-se de que as pilhas estejam colocadas corretamente. O aparelho está pronto para ser ligado.
 - Ao alimentar o aparelho pela rede elétrica, as pilhas são automaticamente desligadas. Para voltar a operar o aparelho com pilhas retire o cabo de força da entrada MAINS.

Observe as recomendações para evitar o vazamento das pilhas:

- Não misture pilhas alcalinas com as convencionais.
- Ao trocar as pilhas troque-as todas. Não misture pilhas velhas com novas.
- Retire as pilhas quando estiverem esgotadas ou se não for utilizá-las por um longo período.

Alimentação via rede elétrica

- Certifique-se de que o seletor de voltagem esteja corretamente ajustado para a voltagem da tomada onde o aparelho vai ser ligado. Para as versões que não possuem seletor consulte uma oficina autorizada.
- Se necessário ajuste o seletor de voltagem para a voltagem da tomada onde ele vai ser ligado.
- Ligue o cabo de força à entrada MAINS e à tomada.
- A alimentação via pilhas é desligada quando o aparelho é alimentado pela rede elétrica. Para voltar a operar o aparelho com pilhas retire o cabo de força da entrada MAINS.
- Para desligar completamente o aparelho retire o cabo de força da tomada.

O modelo e o número de série estão localizados na parte inferior do aparelho.

Caixas acústicas destacáveis

Como ligar as caixas acústicas

- Ligue a caixa direita ao terminal R e a caixa esquerda ao terminal L.

Note: É possível utilizar caixas que não são fornecidas com o aparelho. As caixas **não** devem ter impedância menor que 4 Ohms, pois poderão danificar o aparelho.

Como destacar as caixas do aparelho

- Mantenha pressionada a trava (parte traseira das caixas) e deslize as caixas para cima.

Como fixar as caixas no aparelho

- Deslize as caixas de cima para baixo nos trilhos laterais do aparelho. As caixas serão travadas na posição correta.

Como posicionar as caixas acústicas

- A posição ideal deve ser encontrada experimentando. A reprodução de sons graves é reforçada quando as caixas acústicas são colocadas próximas a uma parede de fundo. A colocação das caixas acústicas atrás de cortinas, móveis etc, prejudica a reprodução dos sons agudos. Procure manter a disposição mais equilibrada possível em termos de distância do ouvinte. Além disso, a posição ideal será quando as 2 caixas e o ouvinte formarem um triângulo equilátero.

Saída para fone de ouvido estéreo

É possível ligar um fone de ouvido estéreo com plugue de 3.5 mm à entrada . Quando o fone de ouvido é ligado, as caixas acústicas são desligadas.

Entrada KARAOKE (mic)

Para microfone com plugue de 3.5 mm. Você poderá reproduzir sua voz nas caixas acústicas.

- Ligue o microfone à entrada KARAOKE. Para evitar ruídos, reduza o volume antes de ligar o microfone.
- Coloque o seletor na posição TAPE/RADIO OFF.
- Pressione PLAY ► e PAUSE II em qualquer um dos decks.

Você poderá mixar sua voz com o rádio ou fita gravada (Karaoke). Você poderá gravar sua voz no deck 1. Veja 'Gravação com o microfone' para maiores detalhes.

Operações Gerais

- Coloque o seletor na posição da fonte de som desejada.
- Ajuste o som com os controles VOLUME e GRAPHIC EQUALIZER.
controle **GRAPHIC EQUALIZER**:
100 Hz - graves
300 Hz - médios
1 KHz - vocais
3.0 KHz - brilho do som
10 KHz - agudos
Para ajustar o equalizador gráfico deslize os controles para +10 ou -10. Para obter um som sem equalização coloque os controles na posição 0 (posição central).
- Para desligar o aparelho coloque a chave mode na posição TAPE/RADIO OFF (com as teclas dos decks na posição de repouso).
– O indicador se apaga.

Como ouvir o rádio

- Coloque o seletor na posição RADIO.
– A indicação RADIO acende.
- Ajuste o som utilizando os controles VOLUME e GRAPHIC EQUALIZER.
- Selecione a faixa de ondas através do seletor de bandas. (SW = ondas curtas e LW = ondas longas não existente para todas as versões)
- Sintonize uma emissora utilizando o controle TUNING, ou FINE TUNING para sintonia de ondas curtas.
– Para FM, estenda a antena telescópica. Para uma melhor recepção incline e vire a antena. Em locais onde existem emissoras potentes, a recepção poderá ser melhor com a antena parcial ou totalmente recolhida.
– Para MW/LW (ondas médias/ondas longas), o aparelho possui uma antena interna de maneira que não se faz necessário usar a antena telescópica. Procure a posição de melhor recepção girando o aparelho.
– Para SW1 e SW2 (ondas curtas), distenda a antena telescópica na posição vertical. Varie seu comprimento para achar a melhor a recepção.

Como ouvir o rádio

- Quando a luz FM STEREO se acende a emissora está transmitindo FM estéreo.
- Para desligar o aparelho coloque a chave mode na posição TAPE/RADIO OFF.
– O indicador RADIO se apaga.

Como ouvir uma fita nos decks 1 ou 2

- Coloque o seletor na posição TAPE/RADIO OFF.
- Pressione STOP • OPEN ■ ▲ para abrir a tampa cassette.
- Coloque uma fita gravada.
- Pressione PLAY ► para iniciar a reprodução.
– O indicador TAPE/RADIO OFF acende.
- Ajuste o som através dos controles VOLUME e GRAPHIC EQUALIZER.
- Para interromper a reprodução, pressione PAUSE II. Para voltar à reprodução pressione PAUSE II novamente.
- Para avançar ou retroceder a fita, pressione SEARCH ◀◀ ou ▶▶.
- Pressione STOP • OPEN ■ ▲ para parar a reprodução.
– O indicador TAPE/RADIO OFF se apaga.

Note: No final da fita as teclas do deck são automaticamente desativadas e o aparelho é desligado.

Reprodução sequencial de 2 fitas

- Coloque o seletor na posição TAPE
- Pressione ambas as teclas STOP • OPEN ■ ▲ para abrir os compartimentos
- Coloque uma fita gravada em ambos os decks
- Pressione PLAY ► no deck 2.
– O deck 2 iniciará a reprodução
- Pressione, no deck 1, PAUSE II e logo em seguida PLAY ►
– Assim que o deck 2 parar (no final da fita ou se a tecla STOP • OPEN ■ ▲ for pressionada), PAUSE II é desativada e o deck 1 começa a reprodução
- Para parar a reprodução, pressione STOP • OPEN ■ ▲
– O indicador TAPE apagará.

Gravação

- A gravação é permitida desde que não sejam infringidos os direitos autorais.
- A gravação somente é possível no deck 1. Durante a gravação não é aconselhável avançar ou retroceder a fita no deck 2.
- Para gravações utilize somente fitas do tipo IEC I (Ferro) que não estejam com os lacres de proteção. Este aparelho não está preparado para fazer gravações em fitas IEC II (Cromo) ou IEC IV (Metal).
- Antes de gravar, certifique-se de que a fita não esteja solta nos carretéis. Utilize um lápis ou objeto similar para esticar moderadamente a fita.
- O nível de gravação é automaticamente ajustado pelo aparelho, independentemente das posições dos controles VOLUME e GRAPHIC EQUALIZER.
- A fita é presa nas duas extremidades por uma fita transparente de forma que não é possível gravar nos primeiros e nos últimos 7 segundos da fita.
- Apagamentos acidentais podem ser prevenidos mediante a ruptura do pequeno lacre do lado esquerdo da fita. Para posteriores gravações, cubra a abertura com fita adesiva.

Como gravar do rádio

- Coloque o seletor na posição RADIO.
 - A indicação RADIO acende.
- Sintonize a emissora de rádio desejada (veja 'Como ouvir o rádio').
- Coloque uma fita virgem no deck 1.
- Pressione RECORD ● para iniciar a gravação.
 - Para breves interrupções, pressione PAUSE II. Para voltar à reprodução pressione PAUSE II novamente.
 - Se na gravação de AM (ondas médias) aparecer interferências coloque a chave BEAT CUT em outra posição.
- Para parar a gravação, pressione STOP • OPEN ■ ▲.

Gravação com o microfone

- Ligue o microfone à entrada KARAOKE, com o volume reduzido para evitar ruídos.
- Coloque o seletor na posição desejada (TAPE/RADIO OFF ou RADIO).
- Coloque uma fita virgem no deck 1.
- Pressione RECORD ● para iniciar a gravação.
 - Para breves interrupções, pressione PAUSE II. Para voltar à reprodução pressione PAUSE II novamente.
- Para parar a gravação, pressione STOP • OPEN ■ ▲.
 - Se você quiser ouvir sua gravação com o microfone, você poderá ligar o fone de ouvido à saída ☞.

Karaoke

- Para gravar o som mixado, ligue o microfone à entrada KARAOKE, com o volume reduzido para evitar ruídos.
- Pressione ambas as teclas STOP • OPEN ■ ▲ e coloque uma fita gravada no deck 2 e uma fita virgem no deck 1.
- Pressione, no deck 1, PAUSE II e logo em seguida RECORD ●.
- Para iniciar a gravação, pressione PLAY ► no deck 2. A tecla PAUSE II no deck 1 é desativada.
- Pressionando PAUSE II no deck 1, você poderá omitir passagens indesejáveis enquanto o deck 2 continua. Pressione PAUSE II para voltar a gravar.
- Utilizando PAUSE II no deck 2, o deck 1 irá gravar o microfone.
- Para parar a gravação pressione ambas as teclas STOP • OPEN ■ ▲.

RESOLVENDO PEQUENOS PROBLEMAS

Se ocorrer algum problema com seu aparelho, verifique primeiramente os pontos listados abaixo antes de levá-lo a uma oficina autorizada.

Se o problema persistir, aí sim, leve o aparelho a uma oficina autorizada.

Atenção:

Não abra o aparelho para acessar partes internas, pois há risco de choque elétrico bem como a perda da garantia.

PROBLEMA	POSSIVEL CAUSA	SOLUÇÃO
Sem som / não liga	<ul style="list-style-type: none">– Controle de volume desajustado– Fone de ouvido ligado– O cabo de força não está bem conectado– Pilhas gastas– Pilhas colocadas de maneira incorreta– O cabo de força está ligado ao aparelho e não à rede elétrica.	<ul style="list-style-type: none">• Ajuste o volume• Desligue o fone de ouvido• Ligue firmemente o cabo de força na tomada• Coloque pilhas novas• Coloque as pilhas corretamente• Retire o cabo de força da tomada e do aparelho
Ruídos ou interferência na recepção de rádio	<ul style="list-style-type: none">– O aparelho está colocado perto da TV, vídeo-cassete ou computador	<ul style="list-style-type: none">• Afaste o aparelho da TV, vídeo-cassete ou computador
Recepção de rádio ruim	<ul style="list-style-type: none">– Sinal fraco na antena	<ul style="list-style-type: none">• FM: oriente a antena telescópica para uma melhor recepção;• AM: gire o aparelho para uma melhor recepção
Canais direito e esquerdo invertidos / não há som em uma das caixas	<ul style="list-style-type: none">– As caixas acústicas estão ligadas de maneira incorreta	<ul style="list-style-type: none">• Ligue corretamente as caixas acústicas, L = esquerda, R = direita
Som ruim	<ul style="list-style-type: none">– Caixas acústicas impróprias	<ul style="list-style-type: none">• Utilize caixas acústicas com impedância de, no mínimo, 4 Ohms
Som ruim no deck	<ul style="list-style-type: none">– Sujeira nos cabeçotes, pinos e rolos de borracha– Fitas impróprias (Metal ou Cromo)	<ul style="list-style-type: none">• Limpe os cabeçotes etc (veja 'Manutenção do tape deck')• Utilize fitas IEC I (Ferro) para gravação
Deck não grava	<ul style="list-style-type: none">– Os lacres de proteção da fita estão quebrados	<ul style="list-style-type: none">• Cubra com fita adesiva a abertura dos lacres de proteção

AUSTRALIA

Philips product warranty for Australia

Warranty conditions valid for Colour Television, Video Cassette Recorders, Audio Systems, and Portable Audio.

The benefits given to the purchaser by this warranty are in addition to all other rights and remedies which the purchaser has in respect of the product under the Trade Practices Act or other Commonwealth or State Law.

Philips Sound and Vision warrants its products to the purchaser as follows and subject to the stated conditions.

12 months free service

Any defect in materials or workmanship in the product occurring within 12 months from the original date of purchase will be rectified free of charge by Philips Service or one of our authorised service centers.

Conditions of warranty

1. All claims for warranty service should be made to your nearest Philips Service Branch or to a Philips authorised service dealer. Reasonable evidence of date of purchase must be provided.
2. This warranty extends only to defects occurring under normal use of the product when operated in accordance with the instructions.
3. Home service within the normal service area of Philips Service or one of our authorised service centres will be provided for television receivers with screen size 59cm and above. All other products are to be brought or sent to your nearest Philips Service Branch or to an authorised service centre.
4. This warranty does not cover:
 - a) Mileage or traveling time, pickup or delivery, cost of insurance.
 - b) Service costs arising from failure to correctly adjust the controls of the product or to observe the instructions, or inspections that reveal that the product is in normal working order.
 - c) Product failures caused by misuse, neglect, normal wear and tear, accidental breakage, transit damage, inexperienced repairs or modification by unauthorised persons, lightning strikes, vermin infestation or liquid spillage.
 - d) Cleaning of video or audio heads.
 - e) Inadequate receiving antennae.
 - f) Replacement of worn or used batteries, styli or other consumables.

The conditions contained in this warranty replace and override the provisions of the World-Wide Guarantee for Products sold in Australia.

Philips Service Branches

To contact your nearest Philips Service Branch call **13 13 92** from anywhere in Australia.

Sydney

Technology Park
Australia Centre
3 Figtree Drive
Homebush NSW 2140

Newcastle & Central Coast

984 Hunter Street
Newcastle West NSW 2302

Perth

1 Fredrick Street
Belmont WA 6104

Melbourne

Cnr Wellington &
Springvale Roads
Mulgrave VIC 3170

Brisbane

10 Graystone Street
Tingalpa QLD 4173

Also Service Centres:

Adelaide

348 Torrens Road
Croydon Park SA 5008

Hobart

2A Pierce Street
Moonah TAS 7009

Wollongong

1/216 Corrmal Street
Wollongong NSW 2500

Canberra

Unit F,
66-70 Maryborough Street
Fyshwick ACT 2609

Service is also provided through 1,200 accredited service dealers throughout Australia. To find out about your nearest centre, call **13 13 92**.

Call us direct on the Philips Customer Helpline

Philips customer care lasts as long as you keep the product. Whenever you need any information on the care or operation of your product, remember it's always best to go straight to the source. Phone Philips Helpline direct on

13 13 91

7 days a week

— your call is always welcome.

Please record the following information for your records and keep in a safe place.

Model No:.....

Serial No:.....

***Please retain your purchase receipt
which is required to claim service
under warranty.***

Philips Electronics Australia Limited
ACN 008 445 743, 3 Figtree Drive
Homebush NSW 2140

Thank-you for purchasing this quality Philips product.

Philips New Zealand Ltd guarantees this product against defective components and faulty workmanship for a period of 12 months. Any defect in materials or workmanship occurring within 12 months from the date of purchase subject to the following conditions will be rectified free of charge by the retailer from whom this product was purchased.

Conditions

1. The product must have been purchased in New Zealand. As proof of purchase, retain the original sales docket indicating the date of purchase.
2. The guarantee applies only to faults caused by defective components, or faulty workmanship on the part of the manufacturer.
3. The guarantee does not cover failures caused by misuse, neglect, normal wear and tear, accidental breakage, use on the incorrect voltage, use contrary to operating instructions, or unauthorised modification to the product or repair by an unauthorised technician.
4. Reasonable evidence (in the form of a sales docket) must be supplied to indicate that the product was purchased no more than 12 months prior to the date of your claim.
5. In the event of a failure, Philips shall be under no liability for any injury, or any loss or damage caused to property or products other than the product under guarantee.

This guarantee does not prejudice your rights under common law and statute, and is in addition to the normal responsibilities of the retailer and Philips.

How to claim

Should your Philips product fail within the guarantee period, please return it to the retailer from whom it was purchased. In most cases the retailer will be able to satisfactorily repair or replace the product.

However, should the retailer not be able to conclude the matter satisfactorily, or if you have other difficulties claiming under this guarantee, please contact

The Guarantee Controller

Philips New Zealand Ltd.

✉ P.O. Box 41.021

Auckland

☎ (09) 84 94 160

fax ☎ (09) 84 97 858

Este aparato está fabricado con materiales de alta calidad y ha sido cuidadosamente verificado. Philips, por lo tanto, da a usted una garantía de 12 meses a partir de su fecha de compra.

La garantía ampara la reposición de las piezas defectuosas debidas a fallas en su montaje o en los materiales, incluyendo la mano de obra necesaria para su reemplazo en nuestras Sucursales o talleres autorizados.

En caso de fallas en su aparato le rogamos se sirva poner en contacto con su distribuidor.

Esta garantía no cubrirá las averías que resulten como consecuencia de una instalación incorrecta del aparato, manifiesto maltrato o uso inadecuado del mismo.

Philips se obliga a reparar y devolver a usted su aparato en un plazo no mayor de 30 días hábiles contados a partir de la fecha de haber ingresado su aparato a uno de nuestros talleres.

Para que esta garantía sea válida, es necesario que el certificado que figura en la parte posterior de este instructivo haya sido debidamente llenado en el momento de la compra del aparato.

En caso de extravío del certificado con la presentación de la factura o remisión de su aparato podrá hacer efectiva la garantía correspondiente.

Si usted tiene alguna duda o pregunta que no le pueda solucionar su distribuidor, por favor ponerse en contacto con:

Centro de Servicio Philips

Blvd. de los Ferrocarriles No.339

Col. Industrial Vallejo, 02300

México, D.F.

☎ 728-42 00

Centro de Información al Consumidor

☎ 368-77 88 ó 91 (800) 504-62 00

CERTIFICADO DE GARANTIA PARA O BRASIL

(Os dados deste manual estão sujeitos a alterações.)

Este aparelho é garantido pela PHILIPS DA AMAZÔNIA INDÚSTRIA ELETRÔNICA LTDA, por um período superior ao estabelecido por lei, porém, para que a garantia tenha validade, é imprescindível que, além deste certificado, seja apresentada a nota fiscal de compra do produto.

1) A PHILIPS DA AMAZÔNIA INDÚSTRIA ELETRÔNICA LTDA, assegura ao proprietário consumidor deste aparelho a garantia de 365 dias (90 dias legal mais 275 dias adicional) **CONTADOS A PARTIR DA DATA DE ENTREGA DO PRODUTO, CONFORME EXPRESSO NA NOTA FISCAL DE COMPRA**, que passa a fazer parte deste certificado.

2) Esta garantia perderá sua validade se:

A) O defeito apresentado for ocasionado por uso indevido ou em desacordo com o seu manual de instruções.

B) O produto for alterado, violado ou consertado por pessoa não autorizada pela Philips.

C) O produto for ligado a fonte de energia (rede elétrica, pilhas, bateria, etc.) de características diferentes das recomendadas no manual de instruções e/ou no produto.

D) O número de série que identifica o produto estiver de alguma forma adulterado ou rasurado.

3) Estão excluídos desta garantia defeitos decorrentes do descumprimento do manual de instruções do produto, de casos fortuitos ou de força maior, bem como aqueles causados por agentes da natureza e acidentes.

4) Excluem-se igualmente desta garantia defeitos decorrentes do uso dos produtos em serviços não doméstico/residencial regular ou em desacordo com o uso recomendado.

5) Nos municípios onde não exista oficina autorizada de serviço Philips, as despesas de transporte do aparelho e/ou do técnico autorizado, correm por conta do Sr. consumidor requerente do serviço.

6) Este produto tem **GARANTIA INTERNACIONAL**. O serviço técnico (durante ou após a garantia) é disponível em todos os países onde este produto é oficialmente distribuído pela Philips. Nos países onde a Philips não distribui este produto, o serviço técnico da Philips local poderá prestar tal serviço, contudo poderá ocorrer algum atraso no prazo de atendimento se a devida peça de reposição e o manual técnico não forem prontamente disponíveis.

7) A garantia não será válida se o produto necessitar de modificações ou adaptações para habilitá-lo a operar em qualquer outro país que não aquele para o qual foi designado, fabricado, aprovado e/ou autorizado, ou ter sofrido qualquer dano decorrente deste tipo de modificação.

PHILIPS DA AMAZÔNIA
INDÚSTRIA ELETRÔNICA LTDA.

Dentro do Brasil, para informações adicionais sobre o produto ou para eventual necessidade de utilização da rede de oficinas autorizadas, ligue para o CENTRO DE INFORMAÇÕES AO CONSUMIDOR, TEL 0800-123123 (discagem direta gratuita) ou escreva para a Caixa Postal 65106 – CEP 01390-970 – SÃO PAULO – SP.

Horário de atendimento: de segunda à sexta-feira, das 08:00 às 20:00 h, aos sábados das 08:00 às 13:00 h.

Para atendimento fora do Brasil, contate a Philips local ou a:

PHILIPS CONSUMER SERVICE
BEUKENLAAN 2
5651 CD EINDHOVEN
THE NETHERLANDS



1
2
3
4
5
6
7
8
9
10
11
12
13
14
15
16
17
18
19
20
21
22
23
24
25
26
27
28
29
30
31
32
33
34
35
36
37
38
39
40
41
42
43
44
45
46
47
48
49
50
51
52
53
54
55
56
57
58
59
60
61
62
63
64
65
66
67
68
69
70
71
72
73
74
75
76
77
78
79
80
81
82
83
84
85
86
87
88
89
90
91
92
93
94
95
96
97
98
99
100

AW 7850 - Stereo Radio Cassette Recorder

English.....4

Français.....10

Español.....16

Brasileiro22

中文.....28

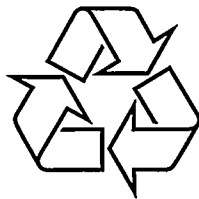

Meet Philips at the internet
<http://www.philips.com>