

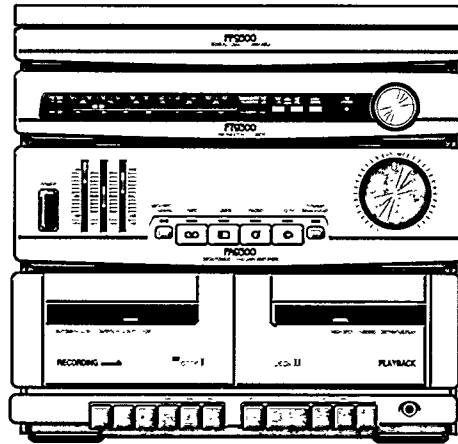

CONSUMER ELECTRONICS

PHILIPS



AS 9300 / AS 9303

(GB)	Combination
(F)	Combiné
(D)	Musikanlage
(NL)	Combinatie
(E)	Combinación
(I)	Combinazione
(DK)	Kombination
(S)	Musikanläggning
(SF)	Yhdistelmälaite

Skivspelarens underhåll

Skivspelaren har självsmörjande lager och behöver inte något speciellt underhåll.

Nålbyte

Den färgade nålhållaren kan tas bort och bytas, se Fig. 7 och 8.

- Håll med den ena handen om pickupen och skjut med den andra försiktigt ned nålhållarens framkant så stt den släpper från pickupen.
- Skjut nålhållaren ännu längre nedåt och ta bort den från pickupen.
- För in den nya nålen i pickupen.
- Skjut försiktigt upp nålhållarens framkant tills det **känns och hörs** att den klickar in i sitt rätta läge.

Plastlocket

Eftersom apparaten är försedd med friktionsgångjärn kan locket ställas i nästan vilket läge som helst. Friktionen kan justeras med skruvarna (G), se Fig. 1.

Gångjärnen skall inte smörjas!

Kassettdäckens underhåll

För att ljudkvalitén inte skall försämrans av damm eller smuts bör man göra rent huvudena (A) och (B) capstanaxeln (C) och tryckrullen (D) (se Fig. 9) var femtonde spelimme. Detta kan ske:

- Med den speciella rengöringskassetten SBC 114,
- Med en bomullstopp doppad i rengöringsvätskan Rent Ljud. Se i så fall till att apparaten inte är ansluten till elnätet.

Smörj aldrig bandbanan eller drivmekanismen!

Observera: Strömbrytaren är sekundärt inkopplad och bryter ej strömmen från nätet. Den inbyggda nåtdelen är därför ansluten till elnätet så länge stickproppen sitter i vägguttaget.

Suomi

ASENNUS

- Pura pakkaus, poista kaikki pakkausmateriaali ja ota talteen irrallaan pakatut osat.
- Avaa levysoittimen kuljetusruuvit (A) (kuva 3) kääntämällä niitä myötäpäivään, niin että levysoitin liikkuu vapaasti kiinnitysjosuonsa varassa.
- Älä sijoita laitetta suoraan auringonpaisteeseen tai lämpöä tuottavien laitteiden lähelle.
- Jätä laitteen taakse riittävästi tilaa ilmanvaihtoa varten, äläkä peitä laitteen ilmanvaihtoaukkoja.
- Suojaa laite sateelta ja kosteudelta.

LIITÄNNÄT

Kuva 1

- (A) Liitäntä ULA-antennille, 75 ohmia esim. keskusantennijärjestelmä (EI KAIKISSA MALLEISSA). Mukana toimitettua antennia voidaan käyttää paikallisten ULA-asemien vastaanottoon. Säädä antennin asento niin, että kuuluvuus on mahdollisimman hyvä.
Huom. Ulkoantennin käyttö on suositeltavaa erityisesti hyvän ULA-stereovastaanoton varmistamiseksi.
- (B) Liitäntä LA-antennille (EI KAIKISSA MALLEISSA).
- (C) CD-TV-liitäntöihin voidaan yhdistää Compact Disc -soitin tai television äänikanava. Se voi olla myös erillinen viritin, vastaanotin, nauhuri (vai toisto!) yms.
- (D) Kaiutinliittimet kahdelle kaiuttimelle, impedanssi 4 ohmia. Ks. myös kuvaa 6. Tarkemmat ohjeet ovat luvun 'YLEISTÄ' kohdissa 'Kaiuttimien yhdistäminen' ja 'Kaiuttimien sijoitus'.
- (E) Verkkojohto. Yhdistä verkkojohto (E) pistorasiaan.
Varoitus: Ennen kuin yhdistät laitteen verkkojännitteeseen, tarkista että arvokilvessä mainittu käyttöjännite vastaa paikallista verkkojännitettä. Jos näin ei ole, ota yhteys jälleenmyyjään.
- (F) Jänniteenvalitsin (EI KAIKISSA MALLEISSA). Jos laitteessa on jänniteenvalitsin, tarkista että sen jänniteasetus vastaa paikallista verkkojännitettä. *Arvokilpi sijaitsee laitteen takalevyssä.*

SÄÄTIMET JA NIIDEN TOIMINTA

Kuva 2

- ① Käyttöpainike POWER kytkee ja katkaisee laitteen toiminnan.
- ② Äänensävy säätimet
- ③ Virityssasteikon osoitin/toiminnanilmaisim
- ④ Levysoittimen pölykans
- ⑤ Aaltoalueen valitsin LW/MW (joissakin malleissa SW/MW).
- ⑥ Aaltoalueen valitsin AM/FM (joissakin malleissa MW/FM).
- ⑦ Mono-stereokytkin STEREO/MONO.
- ⑧ Virityssäädin FREQUENCY TUNING
- ⑨ Stereonilmaisim STEREO: Ilmaisim syttyy vastaanottaessa ULA-stereolähetystä, kun kytkin ⑦ on asennossa STEREO.
- ⑩ VOLUME-säädin, säätää äänenvoimakkuuden
- ⑪ DYNAMIC BASS BOOST-painike ja ilmaisim. Lisää bassoäänien vahvistusta.
- ⑫ Ohjelmälähteen valitsin CD.TV ja ilmaisim
- ⑬ Ohjelmälähteen valitsin PHONO ja ilmaisim
- ⑭ Kasettipesä II.
- ⑮ Liitäntä PHONES stereokuulokkeiden (impedanssi 8 - 1000 ohmia) yhdistämiseen. Kaiuttimien toiminta katkeaa automaattisesti, kun käytetään kuulokkeita.
- ⑯ Taukopainike PAUSE: Nauha ei kulje, kun kytkin on painettuna.
- ⑰ Dekin II pikakelauspainike WIND: Kelaat nauhaa nopeasti eteenpäin.
- ⑱ Dekin II pikakelauspainike REW: Kelaat nauhaa nopeasti taaksepäin.
- ⑲ Dekin II toistopainike PLAY
- ⑳ Dekin II pysäytys- ja kasettipesänavauspainike STOP/EJECT.
- ㉑ Taukopainike PAUSE: Dekin I nauha ei kulje, kun kytkin on painettuna.
- ㉒ Dekin I pikakelauspainike WIND. Kelaat nauhaa nopeasti eteenpäin.
- ㉓ Dekin I pikakelauspainike REW: Kelaat nauhaa nopeasti taaksepäin.
- ㉔ Dekin I toistopainike PLAY
- ㉕ Tallennuspainike RECORD: painetaan yhtäaikaan PLAY-painikkeen ㉔ kanssa aloitettaessa tallennus.
- ㉖ Dekin A pysäytys- ja kasettipesänavauspainike STOP/EJECT.
- ㉗ Kasettipesä I.
- ㉘ Virittimen valitsin TUNER ja ilmaisim
- ㉙ Kasettidekin valitsin TAPE ja ilmaisim
- ㉚ HIGH SPEED DUBBING -painike normaalin ja pikakopioinnin valintaan

Levysoitin, Kuva 3 (ei kaikissa malleissa)

- △ Levykeskiö 45 kierroksen levyille.
- △ Kuljetusruuvi
- △ Nosto- ja laskuvipu
Nostaa ja laskee äänivarren.
- △ Nopeudenvälitsin 33-45
Valitsee levysoittimen kierrosnopeuden, 33 tai 45 kierr./min.
- △ Äänivarren lukitsin.

KÄYTTÖ

SWITCHING ON AND OFF

KYTKENTÄ JA KATKAISU

- Kytke laite POWER-painikkeella ①. Ilmaisim ③ syttyy.
- Katkaise toiminta painamalla POWER-painiketta ①. Ilmaisim ③ sammuu.
- Huom.* Pysäytä ensin levysoittimen tai nauhurin toiminta, ettei vahinkoa pääse tapahtumaan.
– Levysoitin: aseta vipu △ asentoon ▽ ja siirrä sen jälkeen äänivartta ulospäin. Tuen kohdalla levylautanen pysähtyy.
– Nauhurit: Paina kerran STOP/EJECT-painiketta.

VAHVISTIN

- Aseta VOLUME-säädin ⑩ minimiin.
- Valitse ohjelmälähde painamalla painiketta CD.TV ⑫, PHONO ⑬, TUNER ⑳ tai TAPE ㉓. Vastaava ilmaisim syttyy.
- Säädä äänenvoimakkuus säätimellä ⑩ sopivaksi.
- Säädä äänensävy säätimillä ② ja/tai DYNAMIC BASS BOOST-painikkeella ⑪.

VIRITIN

- Valitse TUNER-toiminto (radiovastaanotto) painikkeella ㉘ TUNER.
- Valitse aaltoalue: MW (KA) tai LW (PA) (joissain malleissa SW = LA) painikkeella ⑤ (painike ⑥ asennossa AM). ULA-vastaanotto valitaan asettamalla painike ⑥ asentoon FM.
- Viritä asema FREQUENCY TUNING-säätimellä ⑧.
- Jos ULA-stereolähteyksen vastaanotossa on häiriöitä, aseta STEREO/MONO-painike ⑦ MONO-asentoon. STEREO-ilmaisim ③ sammuu.
- Huom.* MONO-asennossa heikon stereosignaalin aiheuttama stereokohina vaimenee selvästi. Painike pidetään normaalisti STEREO-asennossa.
- Säädä äänenvoimakkuus ja äänensävy säätimillä ⑩ ja ②.

LEVYSOITIN (ei kalkissa malleissa)

- Valitse PHONO-toiminto (äänilevyjen toisto) painikkeella PHONO ⑬.
- Aseta äänilevy levylautaselle. Jos levyissä on suuri keskireikä, ota käyttöön levykeskiö Δ nostamalla sitä ylös ja kiertämällä samalla hieman vasemmalle. Joissakin malleissa on mukana erillinen levykeskiö.
- Poista neulansuojus vetämällä sitä varovasti eteenpäin.
- Valitse kierrosnopeus, 33 tai 45, valitsimella Δ .
- Varmista, että äänivarsi on vapaasti tuen päällä (lukitsin Δ auki).
- Aseta vipu Δ asentoon ∇ .
- Nosta äänivarsi tuen päältä ja siirrä sitä levyyn päin. Levylautanen alkaa pyöriä. Aseta äänivarsi levyn yläpuolelle haluamaasi aloituskohtaan.
- Aseta vipu Δ varovasti asentoon ∇ . Neula laskeutuu levyille ja toisto alkaa.
- Äänilevy toisto voidaan keskeyttää asettamalla vipu Δ asentoon ∇ . Soittoa jatketaan asettamalla vipu Δ varovasti asentoon ∇ .
- Levyn loputtua levysoitin pysähtyy automaattisesti ja äänivarsi palaa takaisin tuen päälle.
- Äänilevy toisto voidaan lopettaa koska tahansa. Aseta vipu Δ asentoon ∇ ja siirrä sen jälkeen äänivartta ulospäin. Tuen kohdalla levylautanen pysähtyy. Nyt voit asettaa neulansuojuksen paikalleen, asettaa vivun Δ asentoon ∇ ja lukita äänivarten.

Huom. Levyn loputtua äänivarsi palaa automaattisesti takaisin ja moottori pysähtyy. Jos äänivaren automaattinen palautus ei toimi ensimmäisellä kerralla, siirrä äänivartta kädellä keskustaan päin. Mekanismi käynnistyy ja äänivarsi palaa itsestään takaisin. Älä liikuta äänivartta väkisin vaan varovasti. Tämän jälkeen automaattinen palautus toimii aina itsestään.

LISÄLAITELIITÄNTÄ

- CD-TV-liitäntöihin ① voidaan yhdistää CD-soitin tai television äänikanava. Tämä voi olla myös erillinen virtitin, vastaanotin, nauhuri (vain toisto!) yms.
- Valitse CD-TV-toiminto painikkeella ⑬, kun haluat käyttää CD-TV-liitäntää.

TALLENNUS KASETILLE

- Tallennus on mahdollista vain dekillä I.
- Käytä **tallennukseen** aina NORMAL- tai FERRO-kasetteja (rautaoksiidi, IEC I).
- **Toistoon** voidaan käyttää kaikkia kasetteja.

Tekijänoikeus

Äänilevyjen ja kasettien kopioiminen ja radio-ohjelmien tallentaminen on sallittua edellyttäen, ettei tekijänoikeuksia loukata.

Kytke nauhuri tallennukselle seuraavasti:

- Avaa kasettipesä painamalla STOP/EJECT-painiketta ② kerran tai tarvittaessa kaksi kertaa.
- Aseta kasetti kasettipesään siten, että avoin reuna on alaspäin ja täysi kela vasemmalla.
- Älä käytä tallennukseen pyyhkimiseltä suojattuja kasetteja. Tallennuspainike REC ② ei toimi.
- Sulje kasettipesä.
- Paina PAUSE-painiketta ①.
- Paina REC-painiketta ②. Painike ② PLAY painuu samalla automaattisesti.
- Valitse tallennukseen käytettävä ohjelmalähde painikkeilla ⑫, ⑬, ⑭ tai ⑮.
- Tallennus käynnistyy heti, kun vapautat PAUSE-painikkeen ①.
- Kun tallennus on valmis, paina halutessasi uudelleen PAUSE-painiketta ①. Nauhuri on silloin valmiina seuraavaan tallennukseen.
- Kun lopetat tallennuksen, paina STOP/EJECT-painiketta ②. Muista vapauttaa PAUSE-painike ①, jos se on painettuna.

KASETTITOISTO (TAPE-toiminto)

- Valitse TAPE-toiminto (kasettien toisto) painikkeella ⑯.
- Voit käyttää joko dekkiä I tai dekkiä II.
- Avaa kasettipesä painamalla STOP/EJECT-painiketta ② tai ③.
- Aseta äänitetty kasetti kasettipesään siten, että avoin reuna on alaspäin ja täysi kela vasemmalla.
- Sulje kasettipesä.
- Paina PLAY-painiketta ② tai ③. Nauhurin I tai II toisto käynnistyy. Jos molempia PLAY-painikkeita ② ja ③ painetaan yhtäaikaa, syrjäyttää dekki II toisen.
- Kasettitoisto voidaan pysäyttää milloin tahansa painamalla STOP/EJECT-painiketta ② tai ③. Nauhuri pysähtyy automaattisesti nauhan lopussa.

JATKUVA TOISTO

- Paina TAPE-painiketta ⑯.
- Avaa kasettipesä painamalla molempia STOP/EJECT-painikkeita ja aseta äänitetty kasetti kumpankin kasettipesään.
- Paina ensin PLAY-painiketta ⑱ dekin II kasetin toisto alkaa.
- Paina PAUSE-painiketta ①.
- Paina nyt PLAY-painiketta ⑲. Dekki I jää valmiustoimintoon.

- Kasetin loputtua (tai kun STOP-painiketta ⑳ painetaan) dekki I jatkaa toistoa.

KOPIOINTI - dekiä II dekkiin I

- Paina TAPE-painiketta ㉓.
- Valitse kopiointinopeus painikkeella ㉔: vapautettuna normaalinopeuksisessa kopiointissa; painettuna pikakopiointissa.
- Älä paina tätä painiketta kopiointin aikana.
- Paina molempia STOP/EJECT-painikkeita ja ase-ta dekkiin II kopioitava kasetti ja dekkiin I se kasetti, johon kopioit (kuva 4).
- Paina PAUSE-painiketta ㉕.
- Paina REC-painiketta ㉖.
- Aloita kopiointi painamalla PLAY-painiketta ㉗.
- Jos haluat jättää välistä kopioimatta kappaleita, paina dekin I PAUSE-painiketta ㉕; dekki II jatkaa toistoa. Kopiointi jatkuu, kun painat uudelleen PAUSE-painiketta ㉕.
- Jos painat dekin II PAUSE-painiketta ㉕, tallentaa dekki I nauhalle tyhjää.
- Lopeta kopiointi painamalla molempia STOP-painikkeita ㉔ ja ㉕.

PIKAKELAUS ETEEN- JA TAAKSEPÄIN

Pikakelaa eteenpäin painamalla painiketta WIND ⑰/⑱ tai taaksepäin painamalla painiketta REW ⑱/㉒. Pysäytä pikakelaus STOP-painikkeella ㉔/㉕.

KASETIN LOPUSSA

Kun nauha loppuu tallennuksessa, toistossa ja pikakelauksessa eteen- tai taaksepäin, vapautuvat painetut painikkeet automaattisesti.

YLEISTÄ

Kasetit ja tallennus

- Äänenvoimakkuuden ja äänensävyyn säätimet eivät vaikuta tallennukseen.
- C-KASETIT: Nauhan molemmat päät on kiinnitetty keloihin alkunauhalla. Muista ottaa huomioon, ettei nauhalle tallennu mitään ensimmäisen 6 - 7 sekunnin aikana.
- Hyvä tallenne voidaan suojata poispyyhkimiseltä irrottamalla kasetin takareunasta pieni kieleke. Tallennettua puolta vastaava kieleke on purkautuvan kelan puolella (kuva 5). Tälle puolelle ei nyt enää voi tallentaa. Tallennusmahdollisuus voidaan haluttaessa myöhemmin palauttaa peittämällä poistetun kielekkeen aukko teipillä.
- Säilytä kasetit aina koteloissaan. Pidä kasetit huoneenlämmössä, ei auringonpaisteessa eikä

magneettien tai muuntajien (esim. nauhurien, radioiden, televisioiden ja kaiuttimien) vieressä.

Kaiuttimien yhdistäminen

Kaiuttimet yhdistetään liittimiin ㉑ (kuvat 1 ja 6). Kaiuttimet tulisi mieluiten liittää kuuntelijan eteen. Kytke kaiuttimet seuraavasti:

- Irrota kaiutinjohtimista mahdolliset pistokkeet tai käytä sovitussjohtoja.
- Poista johtimista eriste noin 8 mm:n matkalta ja kierrä säikeet yhteen.
- Kaiutinjohtojen toisessa johtimessa on jokin selvä tunnustusmerkintä tai -väri. Yhdistä merkitty johdin punaiseen liitäntään ja merkitymätön johdin mustaan liitäntään.
- Pidä huoli, että yhdistät molemmissa kaiuttimissa keskenään samat johtimet ja liittimet, ks. kuvaa 6.

Kaiuttimien sijoitus

Kaiuttimien paikat on valittava huolellisesti oikean stereovaihtelun luomiseksi. Jokaisella huoneella on omat akustiset rajoituksensa ja siksi paras ratkaisu löytyy vain kokeilemalla. Seuraavista vihjeistä saattaa olla apua:

- Pidä kaiuttimien keskinäinen etäisyys suunnilleen samana kuin kuuntelijan ja kaiuttimien välinen matka.
- Matalat äänet korostuvat, jos kaiuttimet sijoitetaan huoneen nurkkiin tai lattialle.
- Korkeat äänet vaimenevat, jos kaiuttimet sijoitetaan esim. pehmustettujen huonekalujen tai verhojen taakse.
- Sijoita kaiuttimet mahdollisimman symmetrisesti, myös korkeussuunnassa.

Levysoittimen hoito

Levysoitin ei vaadi mitään hoitoa, koska siinä on itsevoitelevat laakerit.

Neulankannattimen vaihto

Värillinen neulankannatin voidaan irrottaa ja vaihtaa toiseen seuraavasti (kuvat 7 ja 8).

- Paina kannattimen etureunaa varovasti alaspäin, niin että se irtaa. Tue äänirasiaa samalla, kun painat kannattimen reunaa.
 - Poista neulankannatin äänirasiasta painamalla sitä vielä alaspäin.
 - Asenna uusi neulankannatin työntämällä ensin sen takaosa paikalleen.
 - Paina sen jälkeen varovasti etureunaa ylöspäin, kunnes **tunnet ja kuulet** kannattimen napsahtavan paikalleen.
- Neulankannattimen tulee olla aivan kiinni äänirasian rungossa. Tämä on välttämätöntä.

Pölykansi

Pölykannessa on kitkasaranat, joten se pysyy auki, lähes joka asennossa. Jos kansi ei pysy auki, kiristä varovasti ruuveja Ⓒ, kuva 1.

Saranoita ei saa öljytää!

Kasettinahurin hoito

Nahurikoneistot eivät vaadi mitään hoitoa. Magneettipäät Ⓐ ja Ⓑ, vetoakseli Ⓒ ja puristusrulla Ⓓ (ks. kuvaa 9) tulisi puhdistaa 15 käyttötunnin välein, muuten sekä tallennuksen (vain nahurilla A) että toiston laatu heikkenee.

Puhdistus voidaan tehdä:

- käyttämällä puhdistuskasettia SBC 114,
- pyyhkimällä alkoholipitoiseen puhdistusnesteseen kostutetulla vanupuikolla. Muista irrottaa pistotulppa pistorasiasta ennen puhdistusta.

Vetokoneistoa ei saa öljytää!

Oikeus muutoksiin varataan.

Käyttöpainike POWER on kytketty toisiopuolelle, eikä se kytke laitetta irti sähköverkosta. Sisäänrakennettu verkko-osa on kytkettynä sähköverkkoon aina silloin, kun pistoke on pistorasiassa.

ADDENDUM

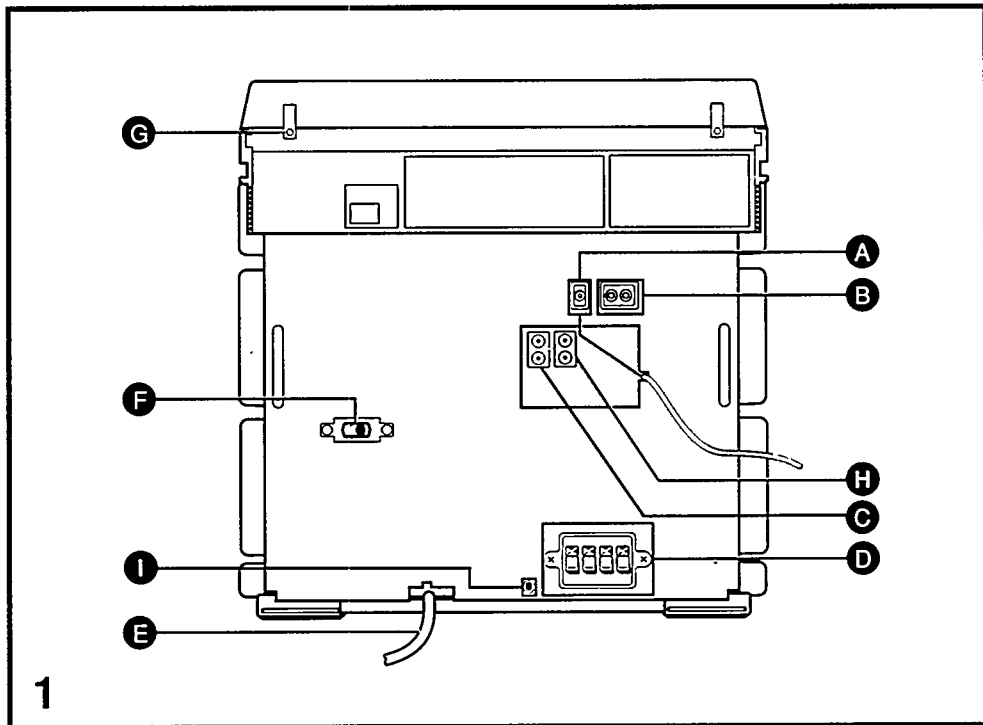

CONNECTIONS, Fig. 1

- Ⓜ PHONO IN terminals, for connecting record player (not on all versions).
- Ⓜ PHONO SUPPLY socket (not on all versions), for connecting a record player without its own power supply section.

BRANCHEMENTS, Fig. 1

- Ⓜ prises PHONO IN (ne figure pas sur toutes les versions), pour la connexion d'un tourne-disque.
- Ⓜ prise PHONO SUPPLY (ne figure pas sur toutes les versions), pour la connexion du tourne-disque sans section d'alimentation propre.

ANSCHLÜSSE, Abb. 1

- Ⓜ Eingangsbuchsen PHONO IN (nicht bei allen Ausführungen), für den Anschluß eines Plattenspielers.
- Ⓜ Anschlußbuchse PHONO SUPPLY (nicht bei allen Ausführungen), für den Anschluß eines Plattenspielers ohne eigene Stromversorgung.

AANSLUITINGEN, Fig. 1

- Ⓜ PHONO IN (niet op alle uitvoeringen), voor het aansluiten van een platenspeler.
- Ⓜ aansluitbus PHONO SUPPLY (niet op alle uitvoeringen), voor het aansluiten van de platenspeler zonder eigen voedingssectie.

CONECTORES, Fig. 1

- Ⓜ enchufe PHONO IN (no lo tienen todos los modelos), para conectar un tocadiscos.
- Ⓜ enchufe PHONO SUPPLY (no lo tienen todos los modelos), para conectar un tocadiscos que no tiene unidad de alimentación.

COLLEGAMENTI, Fig. 1

- Ⓜ Presa PHONO IN (non di applicazione per tutte le versioni), per il collegamento di un giradischi.
- Ⓜ Presa PHONO SUPPLY (non di applicazione per tutte le versioni), per il collegamento di un

TILSLUTNINGER, Fig. 1

- Ⓜ PHONO IN bøsninger (ikke alle versioner), for tilslutning af en pladespiller.
- ① Terminal PHONO SUPPLY (ikke alle versioner), for tilslutning af en pladespiller uden egen strømforsyning.

ANSLUTNINGAR, Fig. 1

- Ⓜ PHONO IN (endast vissa versioner), för anslutning av skivspelare.
- ① PHONO SUPPLY (endast vissa versioner), för anslutning av skivspelare utan egen strömförsörjning.

KYTKENNÄT, Kuva 1

- Ⓜ PHONO IN-liitännät (ei kaikissa malleissa), näihin yhdistetään levysoitin.
- ① levysoittimen syöttöliitäntä PHONO SUPPLY (ei kaikissa malleissa), tähän yhdistetään ilman verkko-osaa oleva levysoitin.

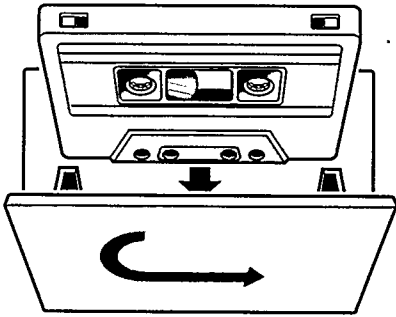

4

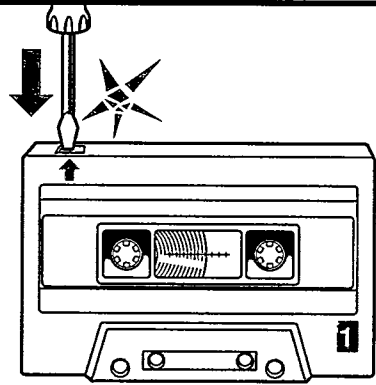

5

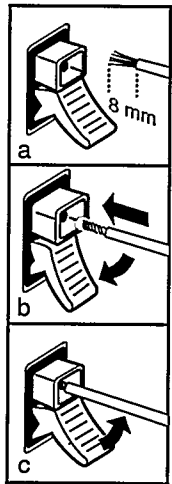

a

b

c

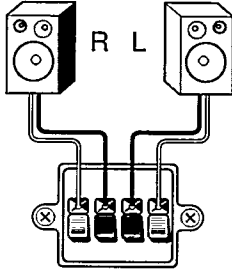

6

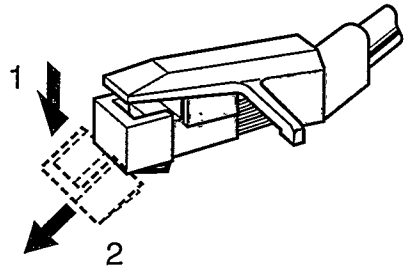

7

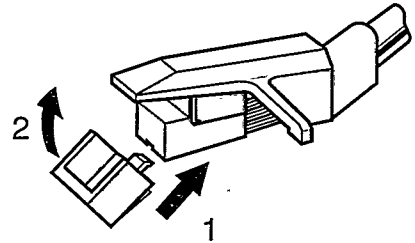

8

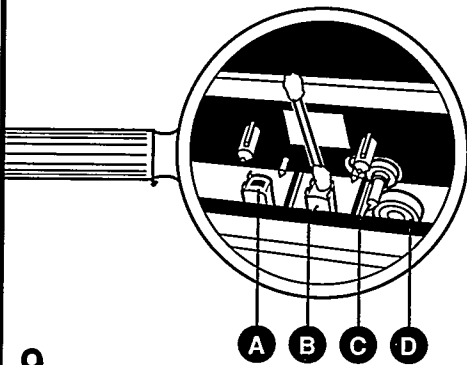

9

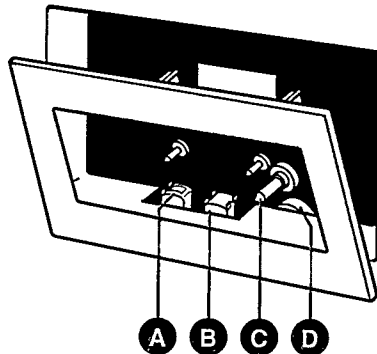

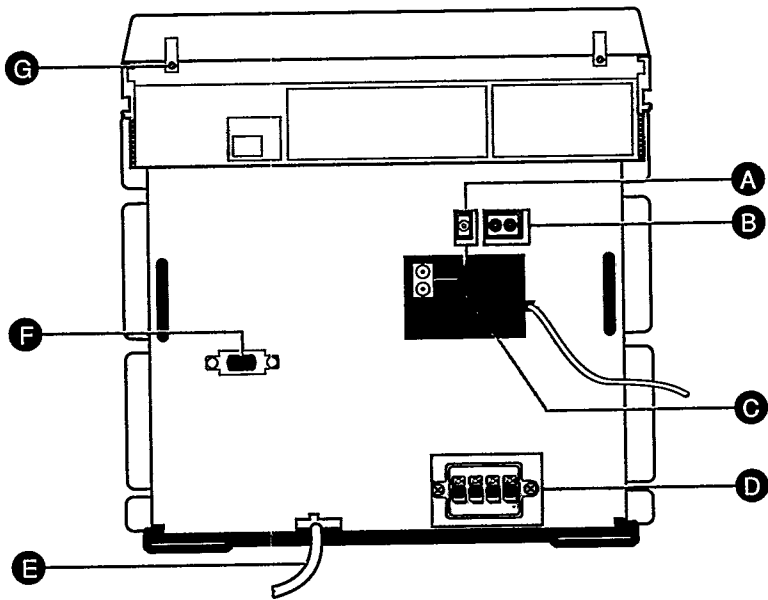

1

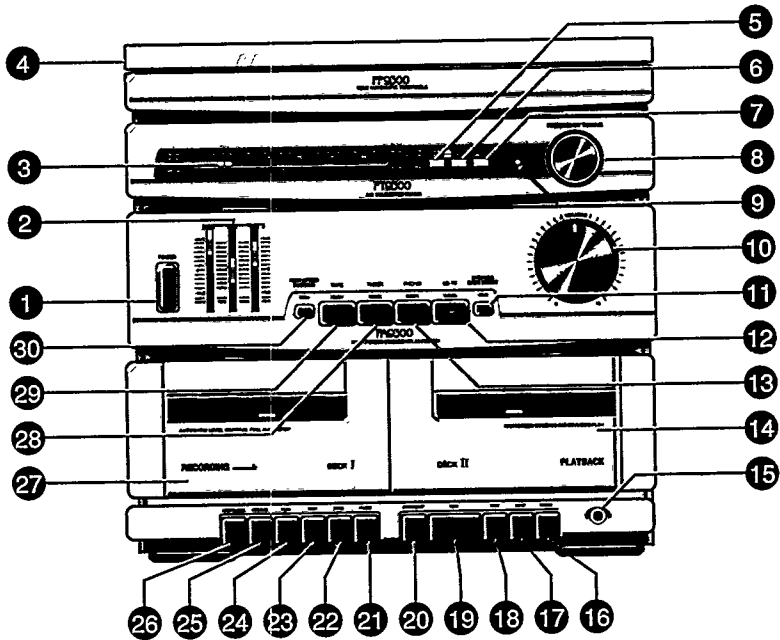

2

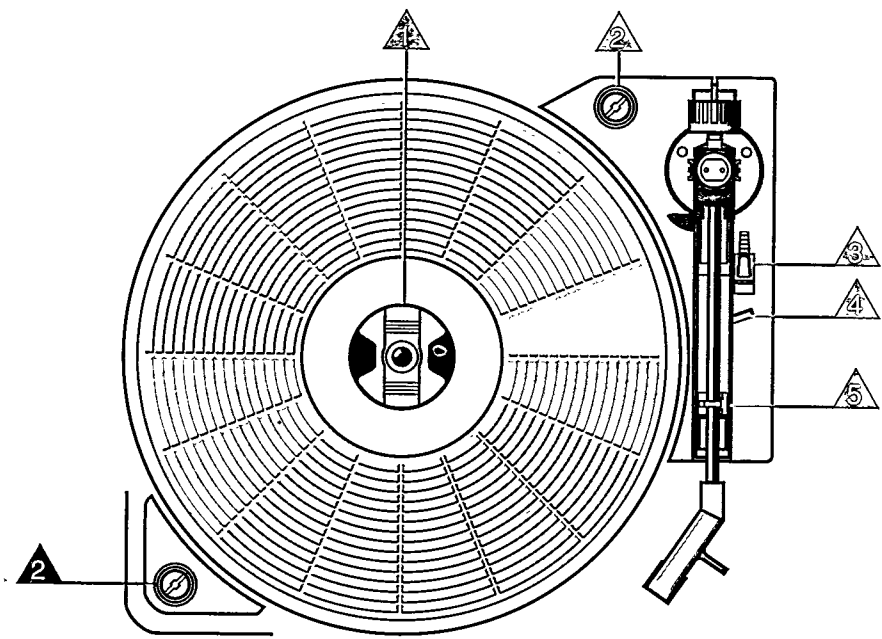

3a

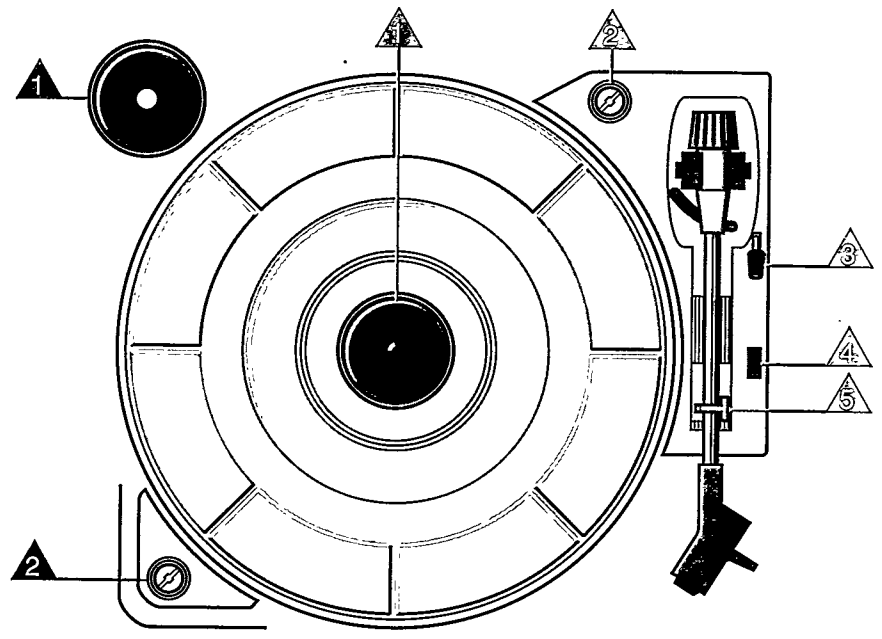

3b

GUARANTEE AND SERVICE UNITED KINGDOM

Philips sell this product subject to the understanding that if any defect in manufacture or material shall appear in it within 12 months from the date of consumer sale, the dealer from whom the product was purchased will arrange for such defect to be rectified without charge, provided:

1. Reasonable evidence is supplied that the product was purchased within 12 months prior to the date of claim.
2. The defect is not due to use of the product for other than domestic purposes, or on an incorrect voltage, or contrary to the Company's operating instructions, or to accidental damage (whether in transit or otherwise), misuse, neglect or inexperienced repair. Products sent for service should be adequately packed as no liability can be accepted for damage or loss in transit, and name and address must be enclosed.

Facts about free service

When service is required, apply to the dealer from whom the product was purchased. Should any difficulty be experienced in obtaining Service, e.g. in the event of the dealer having ceased to trade, you are advised to contact Philips Service.

These statements do not affect the statutory rights of a consumer.

If you have any questions which your dealer cannot answer, please write to **Philips Consumer Relations**, P.O. Box 298, 420 London Road, CROYDON CR9 3QR, or ☎ (01) 689-2166 Consumer Advice. Please retain this card. Produce if service is required

GUARANTEE AND SERVICE VALID FOR IRELAND

This apparatus is made of high quality material and great care has been taken in its manufacture.

Philips, therefore, give you a guarantee on parts against failures arising from faulty workmanship or material for 12 months after date of purchase. This guarantee is valid on the condition that this certificate is completed and signed immediately on delivery of the apparatus. In case of failure ask your dealer for further information.

If you have any questions which your dealer cannot answer, you may apply to **Philips Electrical (Ireland) Ltd., Service Department, Newstead, Clonskeagh, DUBLIN 14**, ☎ 69 33 55.

GUARANTEE AND SERVICE VALID FOR AUSTRALIA

The benefits given to the purchaser by this warranty are in addition to all other rights and remedies, which, under the Trade Practices Act or other Commonwealth or State law, the purchaser or owner has in respect of the product.

The Philips product carries the following warranties:

C-series HiFi-systems: 12 months. Compact Disc Players: 12 months. Home Audio Systems: 6 months. Clock radios, portable radios, cassette recorders, cassette players and radio recorders: 90 days.

Any defect in materials or workmanship occurring within the specified period from the date of delivery, will be rectified free of charge by the retailer from whom this product was purchased.

Note: Please retain your purchase docket to assist prompt service.

Conditions of this warranty

1. All claims for warranty service must be made to the retailer from whom this product was purchased. All transport charges incurred in connection with warranty service or replacement will be paid by the purchaser.
2. These warranties do not cover batteries and extend only to defects in materials or workmanship occurring under normal use of the product where operated in accordance with our instructions.

Philips Consumer Products Division, Technology Park, Figtree Drive, Australia Centre, HOMEBUSH 2140, New South Wales

GUARANTEE AND SERVICE FOR NEW ZEALAND

Thank-you for purchasing this quality Philips product. The document you are now reading is your guarantee card.

Guarantee.

Philips New Zealand Ltd guarantees this product against defective components and faulty workmanship for a period of 12 months. Any defect in materials or workmanship occurring within 12 months from the date of purchase subject to the following conditions will be rectified free of charge by the retailer from whom this product was purchased.

Conditions.

1. The product must have been purchased in New Zealand, and this guarantee card completed at time of purchase (this is your proof of the date of purchase).
2. The guarantee applies only to faults caused by defective components, or faulty workmanship on the part of the manufacturer.
3. The guarantee does not cover failures caused by misuse, neglect, normal wear and tear, accidental breakage, use on the incorrect voltage, use contrary to operating instructions, or unauthorised modification to the product or repair by an unauthorised technician.
4. Reasonable evidence (in the form of a sales docket or completed guarantee card) must be supplied to indicate that the product was purchased no more than 12 months prior to the date of your claim.
5. In the event of a failure, Philips shall be under no liability for any injury, or any loss or damage caused to property or products other than the product under guarantee. This guarantee does not prejudice your rights under common law and statute, and is in addition to the normal responsibilities of the retailer and Philips.

How to claim.

Should your Philips product fail within the guarantee period, please return it to the retailer from whom it was purchased. In most cases the retailer will be able to satisfactorily repair or replace the product.

However, should the retailer not be able to conclude the matter satisfactorily, or if you have other difficulties claiming under this guarantee, please contact the

Guarantee Controller, Philips New Zealand Ltd,
P.O. Box 1041, AUCKLAND - ☎ (09) 605-914

• GARANTIE EN SERVICE IN NEDERLAND

• Wat wordt gegarandeerd?

Philips Nederland B.V. garandeert dat dit apparaat kosteloos wordt hersteld indien - bij normaal particulier gebruik volgens de gebruiksaanwijzing - binnen 12 maanden na aankoopdatum fabricage- en/of materiaalfouten optreden.

• Wie voert de garantie uit?

De zorg voor de uitvoering van de garantie berust bij de handelaar die u het apparaat verkocht heeft. De handelaar kan daarbij eventueel een beroep doen op een der Philips Service vestigingen.

• Uw aankoopbon + de identificatiekaart

De identificatiekaart is uw garantiebewijs. U kunt alleen een beroep doen op de bovenschreven garantie tegen overlegging van de aankoopbon (factuur, kassabon of kwitantie), in combinatie met de identificatiekaart, waarop typenummer en serie-nummer zijn vermeld. Uit de aankoopbon dienen duidelijk zijn de aankoopdatum en de naam van de handelaar te blijken. Mocht het noodzakelijk zijn deze documenten aan uw handelaar af te geven, dan kunt u hem daarvoor een ontvangstbewijs vragen.

De garantie vervalt indien op de genoemde documenten iets is veranderd, doorgehaald, verwijderd of onleesbaar gemaakt. De garantie vervalt eveneens indien het typenummer of serie-nummer op het apparaat is veranderd, doorgehaald, verwijderd of onleesbaar gemaakt.

• Hoe te handelen bij een storing?

Om onnodige kosten te voorkomen, raden wij u aan bij storingen eerst nauwkeurig de gebruiksaanwijzing te lezen. Indien de gebruiksaanwijzing daarin geen uitkomst biedt, kunt u uw handelaar raadplegen en/of hem het apparaat ter reparatie aanbieden.

• ... en bij problemen?

Bij problemen omtrent de garantie-uitvoering kunt u zich in verbinding stellen met: **Philips Nederland B.V. Afdeling Consumentenbelangen, Antwoord-nummer 500, 5600 VB EINDHOVEN** (postzegel niet nodig), of ☎ 040-78 11 78.

• GARANTIE FÜR DIE SCHWEIZ

Philips-Geräte sind aus einwandfreiem Material und mit großer Sorgfalt hergestellt worden. Dieses Gerät wird Ihnen gute Dienste leisten, sofern es sachgemäß bedient und unterhalten wird. Trotz aller Sorgfalt ist das Auftreten von Fehlern nicht ganz auszuschließen. Im Falle eines Defektes wenden Sie sich bitte unter Vorlage des Einkaufsbeleges und des Gerätepasses an das Fachgeschäft, in welchem Sie das Gerät erworben haben.

• GARANTIE POUR LA SUISSE

Les appareils Philips ont été fabriqués au moyen de matériaux de toute première qualité et avec beaucoup de soins. Cet appareil vous donnera encore plus de satisfaction si l'utilisation et l'entretien sont suivis selon le mode d'emploi. Malgré tous les soins apportés, l'apparition de défauts n'est pas exclue. Dans ce cas, nous vous serons reconnaissants de bien vouloir vous adresser directement chez votre vendeur muni du passeport de l'appareil ainsi que de la facture s'y rapportant.

• GARANZIA PER LA SVIZZERA

Gli apparecchi Philips sono prodotti con materiali di prima qualità e assemblati con la massima cura. Essi Vi offriranno un ottimo servizio, in cambio di un accurato uso e manutenzione. Malgrado tutti i nostri sforzi, non è escluso che possano avvenire dei guasti. In caso di difetto Vi preghiamo di rivolgerVi al Vostro fornitore specializzato, portando con Voi il passaporto assieme ai documenti d'acquisto.

• GARANTIE EN SERVICE IN BELGIË EN LUXEMBURG

In België en Luxemburg gelden uitsluitend de garantiebepalingen die in het door uw handelaar verstrekte garantiebewijs staan aangegeven.

• **Voor België:** Indien u na de aankoop van een of ander Philips apparaat problemen heeft met bijv. de werking, de werking, of het gebruik ervan, en indien de velerde die u deze apparaten verkocht heeft moeilijkheden ondervindt om deze problemen op te lossen, stelt u zich dan telefonisch of schriftelijk in verbinding met onze dienst: **'Klanten Contact', de Broeckereplein 2, 1000 BRUSSEL - ☎ 02/211 91 11**

• GARANTIE EN BELGIQUE ET LUXEMBOURG

Pour les conditions de garantie en Belgique et Luxembourg veuillez vous référer à la carte de garantie que le revendeur doit vous remettre.

• **Pour la Belgique:** Si après l'achat de l'un ou l'autre appareil Philips vous avez des problèmes concernant par exemple la garantie, le fonctionnement ou l'utilisation de l'appareil et que le distributeur qui vous a vendu ces appareils éprouve des difficultés pour les résoudre, prenez contact, soit par téléphone, soit par écrit avec notre service: **'Contact Clientèle', Place de Broeckère 2, 1000 BRUXELLES - ☎ 02/211 91 11**

• GARANTIE IN ÖSTERREICH

In Österreich ist die Gewährleistung für Verträge zwischen Händler und Käufer gesetzlich geregelt. Zur Geltendmachung des Gewährleistungsanspruches dient der Kaufbeleg.

Die Österreichische Philips Industrie GmbH unterstützt die Gewährleistungsverpflichtung Ihres Händlers für Neugeräte, die der Handel über die Österreichische Philips Industrie GmbH bzw. Horny Vertriebs GmbH bezogen hat, dadurch, daß für den Käufer innerhalb von 6 Monaten ab Verkaufsdatum Funktionsmängel (Fabrikations- oder Materialfehler) in einer unserer Philips-Filialen kostenlos, d.h. ohne Verrechnung von Arbeitszeit und Material, behoben werden.

Schäden, die durch äußere Einflüsse, unsachgemäße Behandlung oder unsachgemäßen Fremdeingriff entstanden sind, sowie Gehäusefehler oder Glasbruch, sind von dieser Zusage ausgeschlossen.

Philips Zentrale Kundeninformation:

— 1101 WIEN, Triesterstraße 64, ☎ 0222-60101-DW 1620 oder 1553
— 6020 INNSBRUCK, Klostergasse 4, ☎ 05222-74694
— 9020 KLAGENFURT, Villacher Straße 161, ☎ 0463-22397-DW 94
Philips Service-Organisation: 1232 WIEN, Ketzergasse 120, ☎ 0222-8662-0

INFORMATION SUR LA GARANTIE ET LE SERVICE APRÈS-VENTE EN FRANCE

Cet appareil PHILIPS a été fabriqué avec le souci de vous donner entière satisfaction. Sa garantie contractuelle est de la responsabilité du point de vente.

Cette garantie qui peut varier tant en durée qu'en contenu, ainsi que les modalités de service après-vente, doivent vous être précisées lors de l'achat par le vendeur qui, de plus, vous conseillera en cas de panne ou de défaillance.

A cet effet, il vous est demandé de conserver soigneusement votre facture et/ou le présent document dûment rempli et signé et/ou le contrat de garantie qui vous aura été remis conformément au décret N° 87-1045 du 22 décembre 1987.

Pour sa part, PHILIPS, soucieux de l'intérêt des consommateurs, apporte sa contribution aux efforts de points de vente, que ce soit en matière de garantie ou de service après-vente.

- matériellement, par la formation, l'assistance technique, la fourniture de pièces détachées,
- financièrement, selon des modalités précises définies entre PHILIPS et les points de vente.

Rappel: Vous bénéficiez en tout état de cause des dispositions des articles 1641 et suivants du code civil relatifs à la garantie légale.

Aucune garantie ne peut être mise en œuvre si la détérioration résulte d'une cause étrangère à l'appareil ou du non respect des prescriptions d'utilisation.

Service consommateurs PHILIPS:

☎ B.P. 49 - 77423 MARNE LA VALLÉE CEDEX 2

☎ (16-1) 64 80 54 54 - Minitel 36 15 code: PHILIPS

SNC PHILIPS ELECTRONIQUE DOMESTIQUE - RCS NANTERRE B 333 6760 633

GARANTIE FÜR DIE BUNDESREPUBLIK DEUTSCHLAND

Philips-Geräte sind Markenartikel, die mit größter Präzision nach modernsten Fertigungsmethoden und mit einem Höchstmaß an Sorgfalt hergestellt werden. Das Gerät wird Ihnen gute Dienste leisten, vorausgesetzt daß Sie es sachgemäß bedienen und unterhalten. Trotz aller Sorgfalt ist das Auftreten von Fehlern nicht auszuschließen. Ihr Partner für die Behebung derartiger Fehler ist Ihr Fachhändler, bei dem das Gerät erworben wurde. Falls ein Reklamationsfall eintritt, wenden Sie sich bitte unter Vorlage des Einkaufsbeleges und des Gerätepasses an Ihren Fachhändler.

GARANZIA E ASSISTENZA VALIDE PER L'ITALIA

Questo apparecchio è stato realizzato con materiali di prima qualità e costruito con la massima cura. La Philips comunque fornisce all'acquirente una Garanzia di buon funzionamento secondo la condizione stabilita dall'ANIE.

Tale Garanzia decorre dalla data di acquisto ed ha la durata di **6 mesi**. Per aver diritto alla Garanzia è necessario che questo certificato riporti i dati di Modello e Matricola dell'apparecchio, la data di acquisto ed il timbro del rivenditore; inoltre per tutti gli apparecchi per i quali è prevista la "ricevuta fiscale" (o altro documento di consegna) il documento stesso dovrà essere conservato con questo certificato a certificazione della data d'acquisto.

In caso di necessità il prodotto dovrà essere fatto pervenire al Centro di Assistenza più vicino al cui recapito è pubblicato sugli elenchi telefonici della zona di residenza alla voce Philips.

Per questo apparecchio Philips offre un Abbonamento all'Assistenza Tecnica. Per informazioni rivolgersi ai Centri di Assistenza o al servizio Consumatori Philips.
Philips S.p.A., Viale le Fulvio Testi 327, 20162 MILANO, ☎ 1678-20026

CONDIÇÕES VÁLIDAS PARA PORTUGAL

A Philips Portuguesa, SA, assegura ao comprador deste aparelho garantia contra qualquer defeito de material ou fabrico, pelo prazo de 6 meses, contado a partir da data de aquisição. As agulhas de fonocaptadores não têm qualquer garantia.

A Philips Portuguesa, SA, anula a garantia ao aparelho desde que se verifique ser a deficiência motivada por acidente, utilização incorrecta, causas externas, ou nos casos em que apresente vestígios de ter sido violado, ajustado ou reparado por entidade não autorizada. Também será considerada nula a garantia se este certificado apresentar rasuras ou alterações.

A Philips Portuguesa, SA, obriga-se a prestar a garantia referida somente nos seus Serviços Técnicos ou nos Concessionários de Serviço autorizados. As despesas e rescus de transporte de e para as oficinas serão sempre da responsabilidade do comprador.

Nota: Para que o aparelho seja assistido ao abrigo da garantia, é indispensável que seja apresentado este certificado, devidamente preenchido e autenticado, por vendedor autorizado, quando da sua aquisição.

Se sobre esta garantia necessitar algum esclarecimento que o vendedor não lhe possa dar, deve dirigir-se a **Philips Portuguesa, SA,**
- **Autarela - Carmaxide - 2795 LINDA A VELHA - ☎ 418 00 719**
- **R. Eng. Ezequiel de Campos, 182 - 4100 PORTO - ☎ 67 26 13**

GARANTI OG SERVICE FOR DANMARK

Dø er nu ejer af et apparat, hvis konstruktion er baseret på erfaring og lang tids forskning. Philips garanterer for kvaliteten, og hvert led i fabrikationen er underkastet stadig kontrol. Alle henvendelser om fejl under garantien skal rettes til den forhandler, der har udleveret og underskrevet garantibeviset, hvorpå de gældende garantibestemmelser tillige er anført. Garantien er kun gældende i købslandet.

-GARANTI I NORGE

Dø er nå eier av et apparat som er basert på lang tids forskning og erfaring. Philips garanterer for kvaliteten, men hvis en feil skulle oppstå bes De ta kontakt med den forhandler som har utlevert og underskrevet garantibeviset. Garantien gjelder kun i kjøpslandet hvor de gjeldende garantibestemmelser må følges.

Hvis De trenger ytterligere opplysninger utøver de forhandleren som gi Dem, kan De henvende Dem til: **Norsk A/S Philips, Avd. Audio/Video, Sandstuveien 70, OSLO 6 - ☎ 02 - 68 02 00**

TAKUU JA HUOLTO

Tämän tuotteen rakenne on pitkäikäisen, kokemuksella tehdyn tutkimustyn tulos. Jatkuvan eri tuotantovaiheissa tehtävän laaturatkailun vuoksi Philips takaa tuotteen sa laadun.

Tarkemmat tiedot takuuehdoista saat Philips-myyjältä tai alla olevasta osoitteesta.

Oy Philips AB, Siniakalliontie 3, 02630 ESPOO - ☎ (358-0)-50261

☎ Oy Philips AB, P.O. Box 75, 02631 ESPOO

GARANTÍA PARA MÉXICO

Este aparato está fabricado con materiales de alta calidad y ha sido cuidadosamente verificado. Philips, por lo tanto, da a usted una garantía de 12 meses a partir de su fecha de compra.

La garantía ampara la reposición de las piezas defectuosas debidas a fallas en su montaje o en los materiales, incluyendo la mano de obra necesaria para su reemplazo en nuestros Sucursales o talleres autorizados.

En caso de fallas en su aparato le rogamos se sirva poner en contacto con su distribuidor.

Esta garantía no cubrirá las averías que resulten como consecuencia de una instalación incorrecta del aparato, manifiesto maltrato o uso inadecuado del mismo.

Philips se obliga a reparar y devolver a usted su aparato en un plazo no mayor de 30 días hábiles contados a partir de la fecha de haber ingresado su aparato a uno de nuestros talleres.

Para que esta garantía sea válida, es necesario que el certificado que figura en la parte posterior de este instructivo haya sido debidamente llenado en el momento de la compra del aparato.

En caso de extravío del certificado con la presentación de la factura o remisión de su aparato podrá hacer efectiva la garantía correspondiente.

Si usted tiene alguna duda o pregunta que no le pueda solucionar su distribuidor, por favor póngase en contacto con **Oficinas Centrales de Servicio, Av. Coyoacán No. 1051, Col. del Valle, 03100 MEXICO, D.F.**

☎ 5-75-20-22 o 5-75-01-00

PHILIPS IBÉRICA, S.A.E.

Garantiza este aparato durante 6 meses, a partir de la fecha de adquisición, de la forma siguiente:

1. Cubriendo cualquier defecto de fabricación o vicio de origen, así como la totalidad de sus componentes, incluyendo la mano de obra necesaria para el reemplazo de las piezas defectuosas, por nuestros talleres autorizados.
 2. Esta garantía no cubrirá la avería, si es consecuencia de incorrecta instalación del aparato, manifiesto mal trato o uso inadecuado del mismo. La calificación de las averías corresponderá únicamente a los servicios técnicos de los talleres autorizados Philips.
 3. Las reparaciones que pudieran producirse durante el período de vigencia de la presente garantía se efectuarán, bien en el domicilio del usuario, bien en los talleres autorizados Philips, a libre elección y criterio de ésta última.
 4. Transcurrido un mes desde la fecha de adquisición del aparato, todos los gastos de desplazamiento del personal técnico para proceder al examen y/o reparación del aparato correrán por cuenta del usuario de acuerdo con las tarifas establecidas para este concepto.
 5. En todas las reparaciones se deberá acompañar al aparato factura de compra y la presente garantía debidamente cumplimentada, con la indicación exacta de la fecha de venta del aparato.
 6. En todo caso, el titular de la garantía tiene los derechos mínimos reconocidos por la Ley.
- Titular (Comprador)

Domicilio

ΠΑΗΡΟΦΟΡΕΙΣ ΓΙΑ ΣΕΡΒΙΑ ΚΑΙ ΕΓΓΥΗΣΗ ΣΤΗΝ ΕΛΛΑΔΑ

Η συσκευή έχει ελεγχθεί σχολαστικά η λειτουργία της είναι άριστη και λόγος αντικατάστασής της δεν πρόκειται σε καμία περίπτωση να προκύψει. Αν όμως παρόλα αυτά κάποιο εξάρτημα δεν λειτουργήσει το εξάρτημα αυτό και η εργασία επισκευής περιόχεται από την Εταιρία δωρεάν. Η προσκομιζόμενη για επίσκεψη συσκευή πρέπει να συνοδεύεται απαραίτητα από το ΔΕΛΤΙΟ ΠΛΗΝΙΚΗΣ ΠΩΛΗΣΕΩΣ η φωτοτυπία του και το παρόν έντυπο συμπληρωμένο και σφραγισμένο από το κατάστημα αγοράς του.

Η εγγύηση ισχύει για ΕΝΑ έτος από την ημερομηνία αγοράς. Η εγγύηση δεν ισχύει στις παρακάτω περιπτώσεις:
Α Για ανωμαλία όχι από βλάβη της συσκευής αλλά από φθορά ή βλάβη που προκλήθηκε από τρίτους ή από μεταβολή της τάσης του ηλεκτρικού ρεύματος.
β Για ανωμαλία λόγω ελαττωματικής εγκατάστασής της συσκευής.

γ Όταν ο αριθμός κατασκευής της συσκευής έχει αλλοιωθεί.
δ Για κεφαλές πίκ άπ και μικρόφωνα.
Η εργασία επισκευής γίνεται στα Εργαστήρια της Εταιρίας όπου ο πελάτης πρέπει να μεταφέρει τη συσκευή με δική του δαπάνη. Κανένας αντιπρόσωπος δεν έχει το δικαίωμα αλλαγής των όρων εγγυήσεως. Μετά τη λήξη του χρόνου εγγυήσεως για κάθε πρόβλημα συντηρήσεως, επισκευής ή συμβουλής σας συστήνουμε να απευθυνθείτε στα κατά τόπους Service της Εταιρίας Διεύθυνση Κεντρικών SERVICE PHILIPS
25ης Μαρτίου 15 177 78 Ταύρος ☎ 4894 911
Τομηκή 62 546 93 Θεσσαλονίκη ☎ 260 621

**Guarantee certificate
Identificatiekaart
Garantibeviset**

**Certificat de garantie
Certificado de garantia
Takuutodistus**

**Garantieschein
Certificato di garanzia
Εγγύηση**

Type no. of product:
No. de type du produit:
Typennummer des Gerätes:
Typenr. van het apparaat:
Tipo no. del producto:

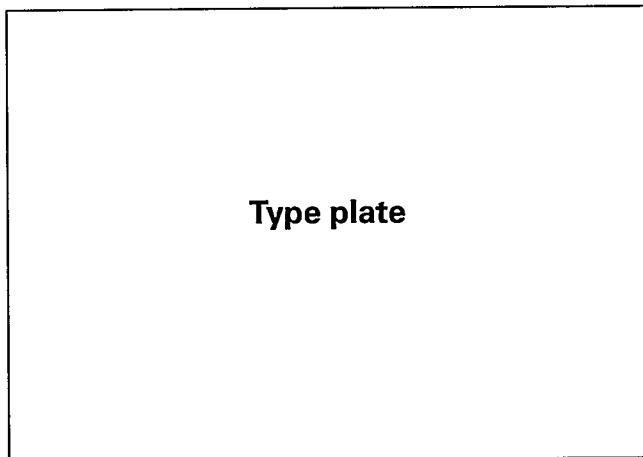

Date of purchase – Date d'achat – Kaufdatum – Koopdatum - Fecha de compra – Data da compra – Data di acquisto - Kobsdato - Kjøpedato
Inköpsdato – Ostöpäivä – Ημερομηνία αγοράς

19

Dealer's name, address and signature
Nom, adresse et signature du revendeur
Name, Anschrift und Unterschrift des Händlers
Naam, adres en handtekening van de handelaar
Nombre, dirección y firma del distribuidor
Nome, indirizzo e firma del fornitore
Nome, morada e assinatura da loja
Forhandlerens navn, adresse og underskrift
Återförsäljarens namn, adress och namnteckning
Myyjän nimi, osoite ja allekirjoitus
Όνομα Επώνυμο αντιπροσώπου

