

Reģistrējiet savu produktu un saņemiet atbalstu mājas lapā  
[www.philips.com/welcome](http://www.philips.com/welcome)

**AJL 303/12**

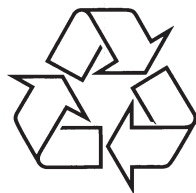

Tiecieties ar Philips Internetā  
<http://www.philips.com>

Lietošanas instrukcija

# ATTĒLI

1

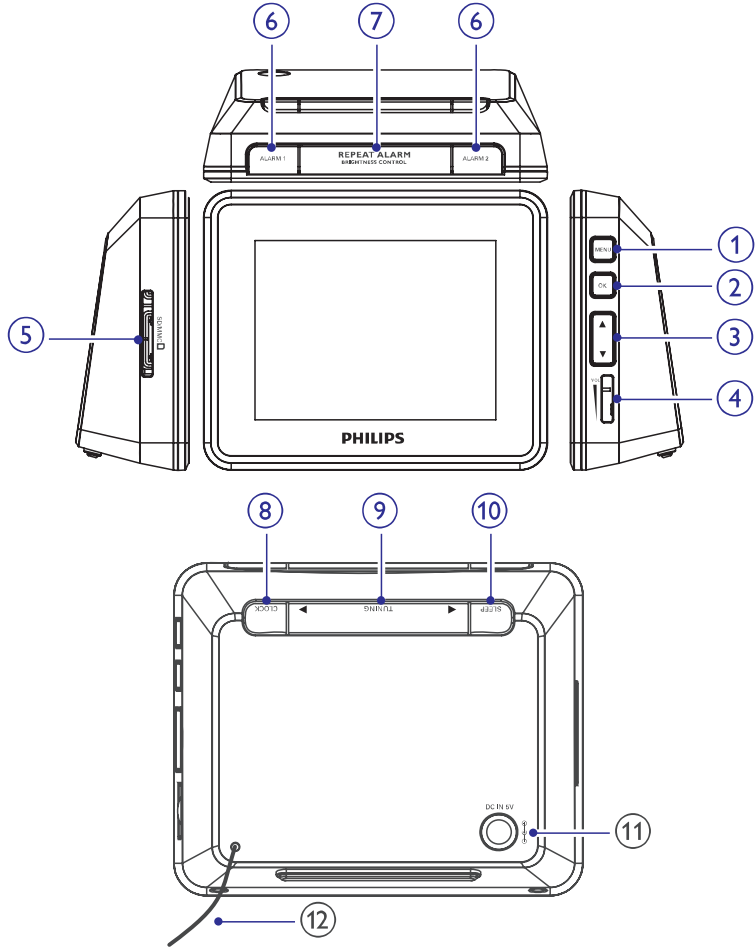

2

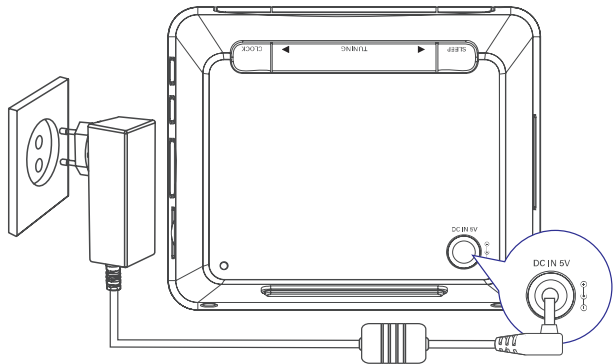

# PIEZĪMĒM

A series of horizontal dotted lines provided for taking notes.



- 15 Ierīci nedrīkst pakļaut apšakstīšanai un apžilēšanai.
- 16 Nenovietojiet nekādus priekšmetus uz ierīces (piemēram, ar šķidrumu pildītus objektus, aizdegtas sveces).
- 17 Šis produkts var saturēt svīnu vai merkūriju. Šo materiālu pārstrāde var būt regulēta apkārtējās vides apsvērumu dēļ. Lai uzzinātu par pārstrādes informāciju, lūdzu, sazinieties ar vietējā autoritātēm vai Elektroniskās Industrijas Aliansi: [www.eiae.org](http://www.eiae.org).

Šī lietošanas instrukcija ir drukāta uz nepiesārņota papīra.

Mēs esam maksimāli izvairījušies no jebkāda lieka iepakojuma. Iepakojums ir viegli sadalāms trīs materiālos: kartonā (kaste), polistīronā (amortizācijas iepakojums) un polietilēnā (maisīņi, aizsargmateriāli).

Šī ierīce sastāv no materiāliem, kas var tikt atkārtoti pārstrādāti un lietoti, ja speciālā kompānijā ierīce tiek izjaukta.

Šis elektroniskais aprīkojums satur lielu skaitu materiālu, kas var tikt atkārtoti pārstrādāti. Ja Jūs atbrīvojaties no novecojušas ierīces, tad, lūdzu, nogādājiet to pārstrādes centrā.

Lūdzu, sekojiet vietējiem noteikumiem, kas attiecas uz atbrīvošanos no iepakojuma, iztukšotām baterijām un novecojuša aprīkojuma.

## Paziņojums

Jebkādas izmaiņas vai modifikācijas, kas tiek veiktas šai ierīcei un nav Philips Consumer Electronics apstiprinātas, var anulēt lietotāja tiesības darboties ar šo aprīkojumu.

### ! Uzmanību!

- Nekad nenoņemiet radio pulksteņa pārsegu.

Lai saglabātu garantiju derīgu, nekad nemēģiniet pats labot ierīci.

Ja rodas kādi sarežģījumi, lietojot šo radio pulksteni, tad vispirms aplūkojiet zemāk aprakstītos punktus pirms sazināties ar tehnisko servisu.

Ja problēma saglabājas neatrisināta, dodieties uz Philips mājas lapu ([www.Philips.com/support](http://www.Philips.com/support)). Kad Jūs sazināties ar Philips, pārliecinieties, ka radio pulkstenis ir viegli pieejams un Jums ir zināms modeļa un sērijas numurs (skatīt "Pirms sākat").

### Nav strāvas

- Pārliecinieties, ka AC strāvas vads ir pareizi pievienots.
- Pārbaudiet, vai ar strāvas padevi viss ir kārtībā.

### Nav skaņas

- Noregulējiet skaļuma līmeni.

### Slikta radio uztveramība

- Pilnībā pagariniet antenu.

### Nestrādā taimeris

- Iestatiet pareizu pulksteņa laiku.
- Ieslēdziet taimerī.

### Izdzēsts pulksteņa/ taimera iestatījums

- Ir bijuši traucējumi strāvas padevē vai arī strāvas adapteris ir ticis atvienots.
- Iestatiet no jauna pulksteni/ taimerī.

## 6 PRODUKTA INFORMĀCIJA

### Piezīme

- Produkta informācija var mainīties bez iepriekšēja paziņojuma.

AC strāvas ievads	100 – 240 V, 50/60 Hz Izvads: 5 V, 800 mA
-------------------	--

Strāvas patēriņš	4 W
------------------	-----

Strāvas patēriņš gaidīšanas režīmā	<0.45 W
------------------------------------	---------

Izmēri - Pamatierīce (platums x augstums x biezums)	100 x 82 x 33 mm
---	------------------

Svars - Ar iepakojumu - pamatierīce	385 g 137 g
---	----------------

Uztveramības diapazons	87.5 – 108 MHz
------------------------	----------------

Uztveramības koordinātas	100 KHz
--------------------------	---------

## 2 JŪSU RADIO PULKSTENIS

Apsveicam Jūs ar pirkumu un esat sveicināti Philips!

Reģistrējiet savu produktu un saņemiet atbalstu  
[www.philips.com/welcome](http://www.philips.com/welcome).

### levads

Ar šo radio pulksteni Jūs varat izbaudīt FM radio un citu audio, kā arī attēlus, kas saglabāti atmiņas kartē.

Jūs varat iestatīt divus atšķirīgus modinātāja laikus. Modinātāja signālam Jūs varat izvēlēties audio failus, kas ir saglabāti iekšējā atmiņā vai atmiņas kartē.

### Kas ir kastē..

Pārbaudiet un identificējiet iepakojuma saturu:

- Pamatierīce
- AC strāvas adapteris
- Lietošanas instrukcija
- Ātrās uzsākšanas gids

### Pamatierīces kopaina (skatīt 1)

#### 1 MENU – Izvēlne

- Pieklūst mājas izvēlnei.
- Pieklūst iepriekšējai izvēlnei.

#### 2 OK

- Apstiprina informāciju vai izvēlni.
- Pulkstenim: atskaņot/ iestatīt pauzi slīdrādē.
- Radio: atskaņot/ apklusināt radio.
- Mūzikai: atskaņot/ iestatīt pauzi izvēlētajā failā.
- Foto slīdrādei: atskaņot/pauze/tālummaiņa.

#### 3 ▲, ▼

- Kursora pārvietošana uz augšu/ uz leju.
- Pulkstenim/ foto: foto pagriešana pulkstenrādītāja virzienā/ pretēji pulkstenrādītājam.
- Radio: maina saglabāto staciju kārtas numuru.
- Mūzikai: izvēlas atšķirīgus atskaņošanas režīmus.

## ... JŪSU RADIO PULKSTENIS

### 4 VOL – skaļums

- Noregulē skaļuma līmeni.

### 5 SD/MMC

- SD/MMC kartes sprauga

### 6 ALARM 1 / ALARM 2 – modinātājs 1/ modinātājs 2

- Iestata, aktivizē vai izslēdz modinātāju.

### 7 REPEAT ALARM/BRIGHTNESS CONTROL – modinātāja atkārtošana/ spilgtuma kontrole

- Atkārti modinātāju.
- Izvēlas displeja spilgtuma līmeni.

### 8 CLOCK – pulkstenis

- Nospiediet, lai mainītu pulksteņa laika rādījuma atrašanās vietu uz ekrāna.
- Piespiediet un turiet, lai iestatītu pulksteņa laiku.

### 9 TUNING ◀▶ – regulēšana

- Noregulējiet radio stacijas.
- Foto/ mūzikai: izvēlieties iepriekšējo/ nākamo failu.

### 10 SLEEP – izslēgšanās

- Iestatiet, aktivizējiet vai deaktivizējiet izslēgšanās taimeris.

### 11 DC IN 5V

- Strāvas pievades kontakts.

### 12 Antena

## ... IESTATĪJUMU REGULĒŠANA

### Automātiskā ekrāna aptumšošanas taimera aktivizēšana

- 1 Nospiediet **MENU** (IZVĒLNE).
- 2 Izvēlieties **[Settings]** → **[Auto dim timer]** – automātiskais ekrāna aptumšošanas taimeris → **[Auto dim]** – autom. ekrāna aptumšošanās.
- 3 Nospiediet **OK**, lai izvēlētos **[ON]**.
- 4 Izvēlieties **[Start]**, tad nospiediet **OK**.
- 5 Nospiediet ▲ ▼, lai iestatītu stundu, tad nospiediet **OK**, lai apstiprinātu.
- 6 Nospiediet ▲ ▼, lai iestatītu minūtes, tad nospiediet **OK**, lai apstiprinātu.
  - ↳ Tiek iestatīts laiks, kurā notiek automātiskā ekrāna aptumšošana.
- 7 Izvēlieties **[End]** – beigt.
- 8 Atkārtojiet 5 – 6 soli, lai iestatītu beigu laiku.
  - ↳ Tiek iestatīts laiks, kurā beidzas ekrāna aptumšošana.

### Slīdrādes iestatījumu izvēle

- 1 Nospiediet **MENU** (IZVĒLNE).
- 2 Izvēlieties **[Settings]** – iestatījumi → **[Slideshow]** – slīdrāde.
- 3 Nospiediet **OK**, tad Izvēlieties kādu no iespējām.
  - **[Slideshow sequence]** – slīdrādes secība: attēlo attēlus secībā vai nejaušā kārtībā.
  - **[Slideshow effect]** – slīdrādes efekts: Izvēlieties slīdrādes efektus.
  - **[Slideshow frequency]** – slīdrādes frekvence: Izvēlieties slīdrādes attēlu intervālus.

### Foto skatīšanās kopā ar mūziku

- 1 Nospiediet **MENU** (IZVĒLNE).
- 2 Izvēlieties **[Settings]** – iestatījumi → **[Photo with music playback]** – foto skatīšanās kopā ar mūziku.
- 3 Nospiediet **OK**, lai izvēlētos **[ON]** – ieslēgts.

### Originālo iestatījumu atjaunināšana

- 1 Nospiediet **MENU** (IZVĒLNE), tad Izvēlieties **[Settings]** → **[Restore default settings]** – noklusējuma iestatījumu atjaunināšana.
- 2 Nospiediet **OK**.
  - ↳ Parādās apstiprinājuma ziņa.

## 5 IESTATĪJUMU REGULĒŠANA

### Laika formāta maiņa

- 1 Nospiediet **MENU** (IZVĒLNE).
- 2 Izvēlieties **[Settings]** – iestatījumi → **[Clock]** – pulkstenis → **[Format]** – formāts.
- 3 Nospiediet **OK**, lai pārvietotos starp **[12 hour]** – 12 stundas- un **[24 hour]** – 24 stundas.
- 4 Izvēlieties **[Date format]** – datuma formāts.
- 5 Nospiediet **OK**, lai pārvietotos starp **[DD – MM – YYYY]** – diena, mēnesis, gads – un **[YYYY- MM – DD]** – gads, mēnesis, diena.

### Pulksteņa stila izvēlēšanās

- 1 Nospiediet **MENU** (IZVĒLNE).
- 2 Izvēlieties **[Settings]** – iestatījumi → **[Clock style]** – pulksteņa stils.
- 3 Nospiediet **OK**, tad Izvēlieties kādu no iespējām.
  - **[Format]** – formāts: Izvēlieties digitālo vai analoģo pulksteni
  - **[Color]** – krāsa: Izvēlieties pulksteņa krāsu
- 4 Nospiediet **MENU** (IZVĒLNE), lai izietu no izvēlnes.

#### Padoms

- Ja Jūs izvēlaties analoģo pulksteni, tad pulksteņa krāsa saglabājas balta, kad pulkstenis novietots ekrāna vidū.

### Modinātāja mūzikas un foto izvēle

- 1 Nospiediet **MENU** (IZVĒLNE) .
- 2 Izvēlieties **[Settings]** – iestatījumi → **[Alarm 1]** / **[Alarm 2]** – modinātājs 1/ modinātājs 2.
- 3 Nospiediet **OK**, tad Izvēlieties kādu no iespējām.
  - **[Alarm music]** – modinātāja mūzika: Izvēlieties modinātāja zvana mūziku.
  - **[Alarm photo]** – modinātāja foto: Izvēlieties modinātāja foto.

#### Padoms

- Foto vai mūzikas režīmā nospiediet un turiet **ALARM 1 / ALARM 2**, lai saglabātu konkrēto foto/ mūziku kā modinātāja zvana/ foto.

## 3 PIRMS SĀKAT

### Uzmanību

- Vadiet ierīci tikai tā, kā norādīts šajā instrukcijā.

Vienmēr sekojiet instrukcijām šajā nodaļā tādā secībā, kā tās ir norādītas.

Ja Jūs sazināties ar Philips, Jums jautās radio pulksteņa modeļa un sērijas numuru. Modeļa un sērijas numuri ir norādīti ierīces aizmugurē. Ierakstiet numurus šeit:

Modeļa Nr. \_\_\_\_\_

Sērijas Nr. \_\_\_\_\_

### Pievienošana strāvai

#### Uzmanību

- Elektriskā šoka risks! Kad Jūs atvienojat ierīci no strāvas, tad vienmēr velciet aiz kontaktdakšas. Nekad nevelciet aiz vada!

- Pievienojiet nodrošināto AC adapteri ierīcei un AC kontaktam. (Skatīt 2)

### Ekrāna displeja valodas izvēle

- 1 Nospiediet **MENU** (Izvēlne) .
  - ↳ Parādās mājas izvēlne.
- 2 Izvēlieties **[Settings]** – iestatījumi, tad nospiediet **OK** .
  - ↳ Parādās iestatījumu izvēlne.
- 3 Izvēlieties **[Language]** – valoda , tad nospiediet **OK** .
- 4 Izvēlieties kādu no iespējām, tad nospiediet **OK**, lai to apstiprinātu.
- 5 Nospiediet **MENU** (IZVĒLNE) , lai izietu no iestatījumu izvēlnes.

### Laika un datuma iestatīšana

- 1 Nospiediet **MENU** (IZVĒLNE) .
- 2 Izvēlieties **[Settings]** – iestatījumi → **[Clock]** – pulkstenis → **[Set time]** – laika iestatīšana, tad nospiediet **OK** .
- 3 Nospiediet ▲ ▼, lai iestatītu stundu, tad nospiediet **OK**, lai apstiprinātu.
- 4 Nospiediet ▲ ▼, lai iestatītu minūtes, tad nospiediet **OK**, lai apstiprinātu.
- 5 Izvēlieties **[Set date]** – iestatīt datumu , tad nospiediet **OK** .
- 6 Nospiediet ▲ ▼, lai iestatītu dienu, tad nospiediet **OK** , lai apstiprinātu.
- 7 Nospiediet ▲ ▼, lai iestatītu mēnesi, tad nospiediet **OK** , lai apstiprinātu.
- 8 Nospiediet ▲ ▼, lai iestatītu gadu, tad nospiediet **OK** , lai apstiprinātu.
- 9 Nospiediet **MENU** (IZVĒLNE), lai izietu no izvēlnes.

### SD/MMC audio kartes aktivizēšana

- 1 Atkārtojiet 1 – 3 soli (skatīt “SD/MMC audio kartes klausīšanās”).
- 2 Nospiediet **SLEEP** – izslēgšanās – atkārtoti, lai izvēlētos laiku.  
↳ Audio atskaņošana beidzas pēc noteiktā laika perioda.

### Noklusētās izslēgšanās mūzikas aktivizēšana

- 1 Pulksteņa vai foto režīmā, nospiediet **SLEEP** – izslēgšanās – atkārtoti, lai izvēlētos laiku.
- 2 Nospiediet ▲ ▼, lai izvēlētos izslēgšanās mūziku.
  - **[Relaxation 1]** – relaksācija 1
  - **[Relaxation 2]** – relaksācija 2
  - **[Relaxation 3]** – relaksācija 3  
↳ Mūzikas atskaņošana beidzas pēc noteiktā laika perioda.

### Izslēgšanās taimera deaktivizēšana

- Nospiediet **SLEEP** – izslēgšanās – atkārtoti, līdz redzams uzraksts **[OFF]** – izslēgts.



## ... RADIO PULKSTEŅA LIETOŠANA



### Modinātāja apturēšana

- Kad modinātājs zvana, nospiediet jebkuru taustiņu izņemot **REPEAT ALARM/BRIGHTNESS CONTROL** – modinātāja atkārtošana/spilgtuma kontrole.

### Modinātāja atkārtošana

- Kad modinātājs zvana, nospiediet **REPEAT ALARM/BRIGHTNESS CONTROL** – modinātāja atkārtošana/ spilgtuma kontrole.
  - ↳  mirgo.
  - ↳ Modinātājs atkārtoti zvana ik pēc 9 minūtēm.

### Modinātāja izslēgšana

- Lai izslēgtu modinātāju, nospiediet **ALARM 1 / ALARM 2** – modinātājs 1/ modinātājs 2 atkārtoti līdz  nomainās uz .



#### Padoms

- Ja modinātāja zvana laikā netiek nospiests neviens taustiņš, tad zvans ilgst 30 minūtes.

### Izslēgšanās taimera iestatīšana

Radio pulkstenis var automātiski pārslēgties uz gaidīšanas režīmu pēc noteikta iestatīta laika posma (mērīts minūtēs).

Jūs varat izvēlēties audio, kas skanēs šajā laikā.

### Radio aktivizēšana

- 1 Noregulējiet uz radio staciju.
- 2 Nospiediet **SLEEP** – izslēgšanās – atkārtoti, lai izvēlētos laiku.
  - ↳ Radio ieslēdzas pēc izvēlētā laika perioda.

## 4 RADIO PULKSTEŅA LIETOŠANA

### Displeja pulkstenis

- 1 Nospiediet **MENU** (IZVĒLNE) .
  - 2 Izvēlieties **[Clock]** – pulkstenis, tad nospiediet **OK** .
    - ↳ Pašreizējais laiks un modinātāja statuss parādās iekšējās atmiņas foto fonā.
- Lai apturētu slīdrādi, nospiediet **OK** . Nospiediet vēlreiz, lai atkal atsāktu slīdrādi.
  - Lai nomainītu fona attēlu, nospiediet **TUNING** ◀▶ – regulēšana .
  - Lai nomainītu pulksteņa laika rādījuma novietojumu ekrānā, nospiediet **CLOCK** – pulkstenis.

### FM radio klausīšanās

- 1 Nospiediet **MENU** (IZVĒLNE) , tad izvēlieties **[Radio]**.
- 2 Nospiediet **TUNING** ◀/▶ – regulēšana, lai noregulētu radio staciju.

### Lai automātiski meklētu radio staciju:

- 1 Nospiediet un turiet **TUNING** ◀/▶ – regulēšana.
    - ↳ Radio automātiski ieslēdzas uz staciju ar labu uztveršanas kvalitāti.
  - 2 Ja nepieciešams, tad atkārtojiet 1. soli, lai atrastu vēlamo radio staciju.
- Lai noregulētu staciju ar zemu uztveršanas kvalitāti, nospiediet **TUNING** ◀▶ – regulēšana – līdz atrodāt optimālu uztveršanas kvalitāti.



#### Padoms

- Pagariniet vai noregulējiet antenu optimālai uztveramībai.

### Radio izslēgšana

Lai izslēgtu radio, nospiediet **OK**. Nospiediet vēlreiz, lai radio atkal ieslēgtu.

### Radio staciju saglabāšana

Atmiņā automātiski vai manuāli Jūs varat saglabāt līdz 20 FM radio stacijām.

#### Manuālā saglabāšana

- 1 Noregulējiet radio uz kādu radio staciju.
- 2 Nospiediet un turiet **OK** apmēram 2 sekundes.  
↳ Saglabāšanas kārtas numurs mirgo.
- 3 Nospiediet **▲ ▼**, lai šai stacijai norādītu kārtas numuru no 1 – 20.
- 4 Nospiediet **OK**, lai apstiprinātu.
- 5 Atkārtojiet 1 – 4 soli, lai saglabātu citas stacijas.

#### Automātiskā saglabāšana

Automātiskā saglabāšana sākas ar 1. kārtas numuru. Visi iepriekš saglabātie ieraksti tiek dzēsti.

- 1 Nospiediet **MENU** (IZVĒLNE).
- 2 Izvēlieties **[Settings]** – iestatījumi → **[Auto tune]** – automātiskā regulēšana, tad nospiediet **OK**.  
↳ Tiek saglabātas visas pieejamās stacijas.  
↳ Pēc tam, kad visas stacijas ir saglabātas, automātiski tiek atskaņota stacija, kas ir zem pirmā kārtas numura.

### Foto skatīšanās

- 1 Ievietojiet SD/MMC karti **SD/MMC** kartes spraugā.  
↳ Parādās mājas izvēlne.
- 2 Izvēlieties **[Photo]** – foto, no mājas izvēlnes.  
↳ Tiek parādīti kartē saglabāto attēlu sīktēli.
- 3 Nospiediet **OK**.  
↳ Sākas saglabāto attēlu slīdrāde no Jūsu izvēlētā attēla.
  - Lai iestatītu pauzi, nospiediet **OK**. Nospiediet vēlreiz, lai turpinātu slīdrādi.
  - Lai izvēlētos iepriekšējo/ nākamo foto, nospiediet **TUNING ◀ ▶** – regulēšana.
  - Lai pagrieztu attēlu pulksteņrādītāja virzienā, nospiediet **▼**.
  - Lai pagrieztu attēlu pretēji pulksteņrādītāja virzienam, nospiediet **▲**.
  - Lai redzētu pulksteņa laiku, kamēr skatāties foto, nospiediet **CLOCK** – pulkstenis.

### SD/MMC audio kartes klausīšanās

- 1 Ievietojiet SD/MMC karti **SD/MMC** kartes spraugā.  
↳ Parādās mājas izvēlne.
- 2 Izvēlieties **[Music]** – mūzika, no mājas izvēlnes.
- 3 Izvēlieties mapi/ failu, tad nospiediet **OK**.  
↳ Tiek attēlots fails.
  - Lai iestatītu pauzi, nospiediet **OK**. Nospiediet vēlreiz, lai turpinātu atskaņošanu.
  - Lai izvēlētos iepriekšējo/ nākamo failu, nospiediet **TUNING ◀ ▶** – regulēšana.
  - Lai izvēlētos atšķirīgus atskaņošanas režīmus: Repeat one – atkārtot vienu, Repeat all – atkārtot visu vai shuffle – atskaņot jauktā režīmā, nospiediet **▲ ▼**.
  - Lai iestatītu tajā brīdī skanošo mūziku kā izslēgšanās mūziku, nospiediet un turiet **SLEEP** – izslēgšanās.

### Modinātāja taimera iestatīšana

#### Piezīme

- Pirms sākat, pārliecinieties, ka pulkstenis ir pareizi iestatīts.

Jūs varat iestatīt divus atšķirīgus modinātāja laikus. Modinātāja signālam Jūs varat izvēlēties audio failus, kas ir saglabāti iekšējā atmiņā vai atmiņas kartē.

- 1 Nospiediet **ALARM 1 / ALARM 2** – modinātājs 1/ modinātājs 2.  
↳ Parādās modinātāja 1/ 2 ikona un pulksteņa cipari.
- 2 Nospiediet **▲ ▼**, lai iestatītu stundu, tad nospiediet **OK**, lai apstiprinātu.
- 3 Nospiediet **▲ ▼**, lai iestatītu minūtes, tad nospiediet **OK**, lai apstiprinātu.  
↳ Iestatītajā laikā modinātājs zvana un zvana skaļums pakāpeniski pieaug.