

Užregistruokite savo įrenginį ir gaukite
visą reikiamą pagalbą internete, adresu:
www.philips.com/welcome

AJ 7010

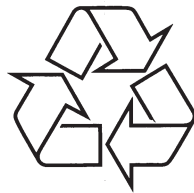

Daugiau apie firmos "Philips" gaminius galite sužinoti
pasauliniame Interneto tinkle. Svetainės adresas:
<http://www.philips.com>

Naudojimosi instrukcijų knygelė

8. ĮSPĖJIMAS



Šis produktas atitinka Europos Bendrijos nustatytus reikalavimus radijo trukdžiams.

Bet kokios modifikacijos ar pakeitimai, kurie nėra patvirtinti Philips Consumer Lifestyle yra nelegalūs ir neteisėti ir gali atimti teisę naudotis šiuo įrenginiu.



Jūsų įrenginys sukurtas naudojant aukštos kokybės medžiagas ir komponentus, kurie gali būti perdirbami arba naudojami dar kartą.



Jeigu prie savo įrenginio matote nubrauktą atliekų konteinerio paveikslėliuką, tai reiškia, kad įrenginys pagamintas pagal 2002/96/EC Europos direktyvą.

Prašome pasidomėti apie senų produktų išmetimą ir perdirbimą.

Daugiau informacijos galite sužinoti iš vietinės atsakingos institucijos. Jeigu įrenginiu atsikratysite tinkamai, jūs padėsite apsaugoti gamtą ir žmogaus sveikatą nuo kenksmingų veiksnių, kurie atsiranda dėl netinkamo atsikratymo senais daiktais.



Jūsų įrenginyje yra baterijos, nurodytos Europos Direktyvoje 2006/66/EC, o tai reiškia, kad jomis negalima atsikratyti kartu su kitomis namų apyvokos šiukšlėmis. Pasidomėkite apie tokių baterijų išmetimą, nes taip jūs padėsite apsaugoti gamtą ir žmogaus sveikatą nuo kenksmingų veiksnių, kurie atsiranda dėl netinkamo atsikratymo senais daiktais.

Aplinkosaugos informacija

Į įpakavimą neįeina jokia nereikalinga medžiaga. Mes skyrėme daug pastangų, kad sumažintume įpakavimo dydį ir padarytume jį lengvai išskiriamą į tris medžiagas: kartoną (dėžė), išplečiamą polistirolą (apsauga) bei polietilena (maišeliai ir pan.).

Jūsų įrenginys yra pagamintas iš medžiagų, kurios galėtų būti perdirbtos, jei įrenginį išardytų kompanija, kuri tame specializuojasi. Prašome susipažinti su vietinėmis taisyklėmis, nustatančiomis įpakavimų, išsikrovusių maitinimo elementų bei senos įrangos išmetimo tvarką.



Pastaba

- Lentelę, kurioje nurodytas įrenginio tipas, rasite įrenginio apačioje.

2011 © Koninklijke Philips Electronics N.V. Visos teisės saugomos.

Techniniai duomenys gali pasikeisti be išankstinio įspėjimo. Prekiniai ženklai yra Koninklijke Philips Electronics N.V. ir kitų, atitinkamų savininkų nuosavybė. Philips pasilieka teisę pakeisti produktus bet koku metu ir neįsipareigoja pateikti tokius pačius priedus.

TURINYS

1. Svarbi informacija	4
2. Jūsų Laikrodis – Radijo Imtuvas	4
Pristatymas	4
Ką rasite dėžėje	4
Pagrindinio įrenginio apžvalga	5
Lauko sensoriaus apžvalga	6
3. Pradžia	7
Baterijos įdėjimas	7
Maitinimo prijungimas	7
Prijungimas ir nustatymas	8
Laiko zonos pasirinkimas	8
Laikrodžio nustatymas	8
4. FM/MW radijo klausymas	9
Radijo stoties suradimas	9
Automatinis radijo stočių nustatymas	9
Rankinis radijo stočių nustatymas	9
Nustatytos radijo stoties pasiekimas	9
Garso reguliavimas	9
5. Kitos funkcijos	10
Vidaus/lauko temperatūros rodymas	10
Gamtos garsai	10
Žadintuvo nustatymas	10
Išsijungimo laikmačio nustatymas	11
DST (Prailgintas dienos laikas) režimo pasirinkimas	11
Ekranų ryškumo reguliavimas	11
6. Produkto informacija	12
Techniniai duomenys	12
7. Problemų sprendimas	13
8. Įspėjimas	14

1. SVARBI INFORMACIJA

- Perskaitykite šias instrukcijas.
- Atkreipkite dėmesį į visus įspėjimus.
- Vadovaukitės visomis instrukcijomis.
- Neužblokuokite vėdinimosi angų. Statykite įrenginį pagal gamintojo instrukcijas.
- Nestatykite įrenginio šalia radiatorių, stiprintuvų ir kitų įrenginių, kurie skleidžia karštį.
- Stenkitės neužlipti ir niekada nekliudyti prijungtų laidų, taip pat stenkitės nekliudyti tos vietos, kur laidai išeina iš įrenginio.
- Naudokite tik gamintojo nurodytus priedus ir detales.
- Žaibo, didelės audros metu išjunkite įrenginį iš elektros tinklo. Taip pat išjunkite įrenginį, jeigu neketinate jo naudoti ilgesnį laiką.
- Visais atvejais dėl taisymo kreipkitės tik į kvalifikuotus meistrus. Meistrų pagalbos jums reikės visais atvejais, kai pažeisite įrenginį, elektros maitinimo laidą, apliesite įrenginį skysčiais, pažeisite jį sunkiais daiktais, numesite ir t.t.
- Jūsų įrenginys negali būti nei aptaškytas, nei aplaistytas.
- Šalia įrenginio nestatykite pavojingų daiktų (degančių žvakių, vandens pilnų vazų ir panašiai).
- Jeigu pagrindinis maitinimo kištukas ar prailgintuvas yra naudojamas kaip atjungimo prietaisas, jis turi būti lengvai pasiekiamas bet koku metu.

2. JŪSŲ LAIKRODIS – RADIJO IMTUVAS

Sveikiname įsigijus šį įrenginį ir sveikiname prisijungus prie Philips! Jeigu norite gauti pilną reikalingą pagalbą, užregistruokite savo įrenginį www.philips.com/welcome tinklapyje internete.

Pristatymas

Su šiuo laikrodžiu – radijo imtuvu jūs galite:

- Klausytis FM/MW radijo;
- Nustatyti du žadintuvus;
- Pažiūrėti laiką, datą, vidaus/lauko temperatūrą;
- Reguluoti laiko zonas ir prailgintos dienos laiko režimą;
- Atsibusti kartu su radiju arba įprastu skambučiu.

Ką rasite dėžutėje

Patikrinkite ar jūsų pakuotėje yra šie komponentai:

- Pagrindinis įrenginys (su ličio baterija)
- Lauko temperatūros sensorius
- Maitinimo adapteris
- Naudojimosi instrukcijos
- Greitos pradžios gidas

7. PROBLEMŲ SPRENDIMAS



Dėmesio

- Niekada nenuimkite apsauginio sistemos gaubto.

Niekada patys netaisykite įrenginio, nes taip pažeisite garantiją.

Jeigu naudodamiesi šia sistema susiduriate su problemomis, pirmiausiai perskaitykite šį skyrį. Jeigu problemos išspręsti nepavyko, aplankykite tinklapį www.philips.com/support. Kai bandysite susisiekti su Philips, būtinai žinokite modelio ir serijos numerį ir būkite šalia savo įrenginio.

Nėra maitinimo

- Įsitinkite, kad įrenginio maitinimo laidas yra prijungtas tinkamai.
- Įsitinkite, kad rozetė, prie kurios prijungtas jūsų įrenginys, yra veikianti.

Įrenginys nereaguoja

- Atjunkite įrenginį iš elektros tinklo, o tada vėl prijunkite ir bandykite įjungti sistemą.

Prastas radijo bangų priėmimas

- Padidinkite atstumą tarp garso sistemos ir televizoriaus arba vaizdajuosčių grotuvo.
- Pilnai ištraukite FM anteną ir pabandykite pareguliuoti jos vietą.

Nėra signalo iš sensoriaus

- Patikrinkite ar į sensoriuje teisingai įdėta baterija.
- Sumažinkite atstumą tarp sensoriaus ir pagrindinio įrenginio.
- Spauskite **RESET**, mygtuką, esantį ant sensoriaus, norėdami signalo siuntimą pradėti iš naujo.
- Pakeiskite signalo siuntimo kanalą.

6. PRODUKTO INFORMACIJA



Pastaba

- Įrenginio techniniai duomenys gali būti keičiami be išankstinio perspėjimo.

Techniniai duomenys

Stiprintuvas

Išvesties galia0.6W RMS

Radio įrenginys

Radio bangų spektrasFM: 87.5 – 108 MHz
MW: 531 – 1602 KHz

Jautrumas

- Mono, 26dB signalo ir triukšmo

santykis.....FM: <22 dBu
MW: <92 dBuV/M

Paieškos selektyvumasFM: <28dBu
MW: <98 dBuV/M

Bendrasis Harmoninis IškraipymasFM: <3%
MW: <5%

Signalo ir Triukšmo SantykisFM: >45 dB
MW: >40 dB

Bendra informacija

AC MaitinimasModelis: AGC060V0450T
Įvestis: 220 – 240V~, 50/60Hz
Išvestis: AC6V 450MA

Energijos Suvartojimas Veikimo metu< 5W

Energijos Suvartojimas Budėjimo režime< 2W

Išmatavimai

- Pagrindinis įrenginys (P x A x G)

.....197 x 45 x 80 mm

Svoris

- Su pakuote.....0.9 kg

- Pagrindinis įrenginys0.5 kg

... JŪSŲ LAIKRODIS – RADIO IMTUVAS

Pagrindinio įrenginio apžvalga

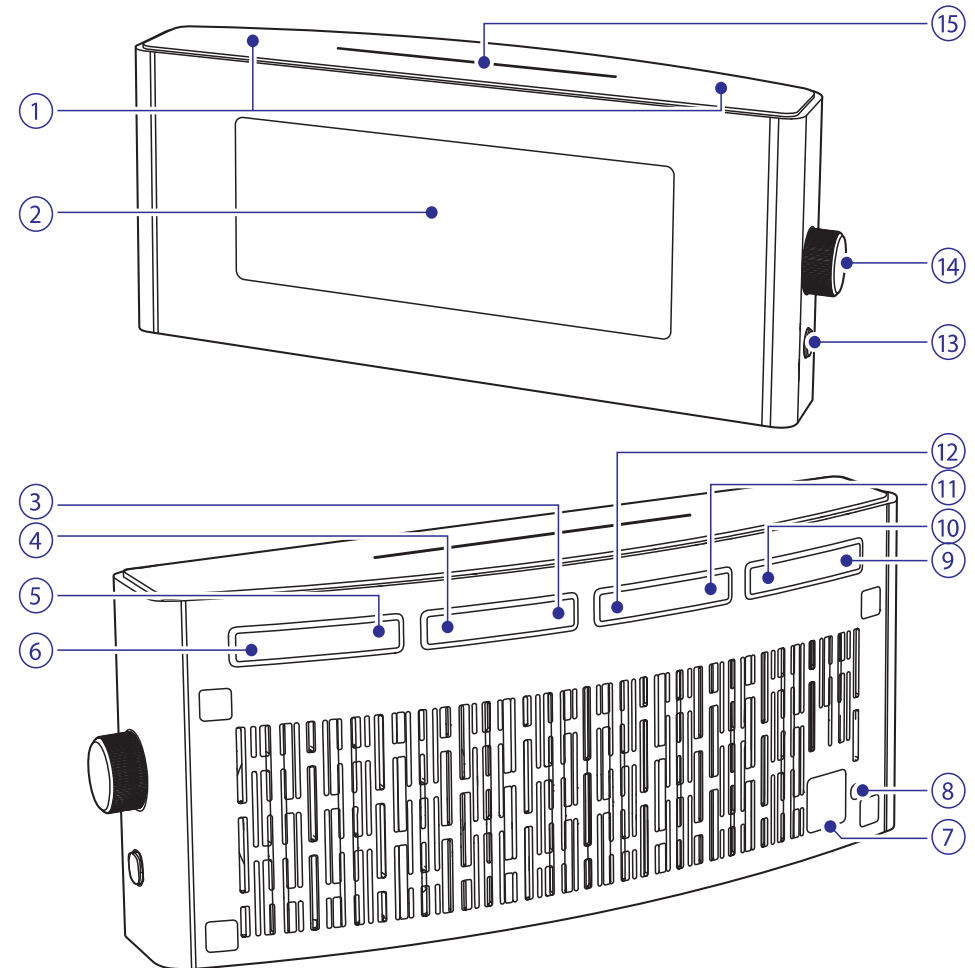

1. AL1/AL2

- Žadintuvo nustatymas.
- Žadintuvo nustatymų peržiūra.
- Žadintuvo įjungimas/išjungimas.

2. Ekranas

- Skirtas esamos būklės rodymui.

3. DST

- Prailgintos dienos laiko (DST) režimo pasirinkimas.

4. TIME ZONE

- Laiko zonos pasirinkimas.

5. DISPLAY

- Temperatūros rodyimo nustatymų režimas.

6. NATURE SOUND

- Gamtos garsų nustatymų režimas.

7. AC 6V ~ 450 mA

- Maitinimo prijungimas.

... JŪSŲ LAIKRODIS – RADIOJ IMTUVAS

8. FM ANT

- FM signalo priėmimo gerinimui skirta antena.

9. TUNING MODE

- Radijo stočių paieškos režimas.

10. PRESET

- Nustatytos radijo stoties pasirinkimas.

11. FM/MW

- Radijo šaltinio pasirinkimas.

12. SET TIME/PROG

- Laiko nustatymas.
- Radijo stočių programavimas.

13. SLEEP

- Išsijungimo laikmačio nustatymas.

14. Pagrindinis mygtukas

- Garsumo reguliavimas.
- Pasirinkimo patvirtinimas.
- Nustatymų reguliavimas.
- Gamtos garsų išjungimas.

15. SNOOZE/BRIGHTNESS

- Žadintuvo skambėjimo atidėjimas.
- Ekranų ryškumo reguliavimas.

Lauko sensoriaus apžvalga

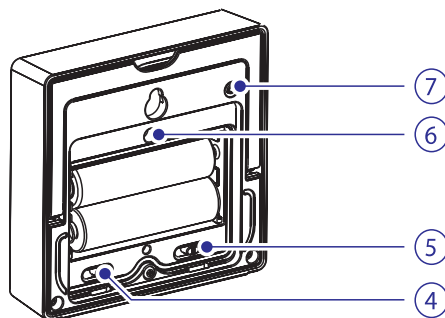
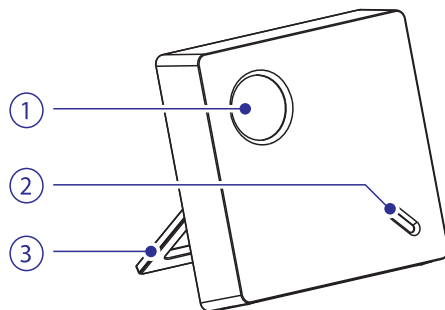

1. Ekranas

- Lauko temperatūros ir siunčiamo radijo dažnio rodymas.

2. LED apšvietimas

- Mirksi, jeigu duomenys yra perduodami pagrindiniam įrenginiui.

3. Sensoriaus laikiklis

4. °C/°F pasirinkimo mygtukas

- Šiuo mygtuku galėsite pasirinkti temperatūros matavimo vienetus (šimto laipsnių skalė – °C arba farenheito skalė – °F).

5. CHANNEL 1/2/3

- Siunčiamo radijo dažnio pasirinkimas.

6. Baterijų skyrelio užraktas (su varžtu)

7. RESET

- Paspauskite, norėdami, kad signalo siuntimas būtų nutrauktas.

... KITOS FUNKCIJOS

3. Paspauskite pagrindinį mygtuką, norėdami patvirtinti.
↳ Minučių skaitmenys ir [AL1]/[AL2] pradės mirksėti.
4. Kartokite 2-3 žingsnelius, norėdami nustatyti minutes.
5. Kartokite 2-3 žingsnelius, norėdami nustatyti ar žadintuvus turėtų skambėti visą savaitę, darbo dienomis (pirmadienį – penktadienį) ar savaitgaliais (šeštadienį ir sekmadienį).
6. Kartokite 2-3 žingsnelius, norėdami pasirinkti žadintuvo skambėjimo šaltinį: radijas, įprastas skambutis ar gamtos garsas.

Ijungti arba išjungti žadintuvą

1. Spauskite **AL1/AL2**, norėdami peržiūrėti žadintuvo nustatymus.
2. Spauskite **AL1/AL2** dar kartą, norėdami įjungti arba išjungti žadintuvą.
↳ [AL1]/[AL2] rodomi ekrane, kai žadintuvus yra įjungtas ir pradingsta, jeigu žadintuvus yra išjungiamas.
 - Norėdami sustabdyti žadintuvą, atitinkamai spauskite **AL1/AL2**.
 - Žadintuvus skambės sekančią dieną.

Žadintuvo snaudimo režimas

Skambant žadintuvui, spauskite **SNOOZE**.

- ↳ Žadintuvus perjungiamas į snaudimo režimą, jo skambėjimas bus atidėtas devynioms minutėms.

Išsijungimo laikmačio nustatymas

Šis laikrodis – radijo imtuvas po nustatyto laiko tarpo gali automatiškai persijungti į budėjimo režimą.

1. Spauskite **SLEEP**.
2. Pasukite pagrindinį mygtuką, norėdami pasirinkti išsijungimo laiką (minutėmis).
3. Paspauskite pagrindinį mygtuką, norėdami patvirtinti.
↳ Kai išsijungimo laikmatis yra įjungtas, įrenginio ekrane matysite **zZ** simbolį.

Norėdami išjungti išsijungimo laikmatį:

Išsijungimo laikmačio nustatymų režime pasukite pagrindinį mygtuką, kol ekrane pamatysite užrašą **[OFF]** (išjungta), tuomet spauskite pagrindinį mygtuką.

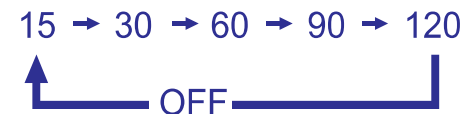

DST (Prailgintas dienos laikas) režimo pasirinkimas

Jeigu jūs gyvenate šalyje, kurioje yra taikomas prailgintos dienos laikas (DST), tuomet su šiuo laikrodžiu – radijo imtuvu galėsite reguliuoti vasaros laiką.

Budėjimo režime spauskite ir nuspaudę 3 sekundes laikykite **[DST]**.

- ↳ Laikrodis bus pasuktas į priekį viena valanda, o ekrane matysite **[DST]**.

Ekranų ryškumo reguliavimas

Pakartotinai spauskite **BRIGHTNESS**, norėdami pasirinkti skirtingus ekranų ryškumo lygius:

HI (Ryškusiausias), **MID** (Ryškus), **LOW** (Neryškus).

5. KITOS FUNKCIJOS

Vidaus/lauko temperatūros rodymas

Temperatūros ekrano reguliavimas

1. Spauskite **DISPLAY**.
2. Pasukite pagrindinį mygtuką, norėdami pasirinkti temperatūros rodyimo režimą pagrindiniame įrenginyje.
 - Vidaus temperatūros rodymas;
 - Lauko temperatūros rodymas iš 1/2/3 kanalo; arba
 - Alternatyvus vidaus ir lauko temperatūros rodyimo pasirinkimas.
3. Paspauskite pagrindinį mygtuką, norėdami patvirtinti.

Patarimas

- Norėdami pakeisti temperatūros matavimo vienetus iš šimto procentų skalės (°C) į Farenheito skalę (°F), naudokitės °C/°F mygtuku, esančiu sensoriaus baterijų skyrelyje.
- Jeigu pagrindinis įrenginys neranda signalo iš sensoriaus, tuomet gali būti rodoma tik vidaus temperatūra.

Sensoriaus signalo priėmimo pagerinimas

Kai baterija į sensorių yra įdėta tinkamai, sensorius pradės siųsti radijo dažnių signalą pagrindiniam įrenginiui per Kanalų 1/2/3.

Norėdami pagerinti sensoriaus signalo priėmimą

- Naudokitės **CHANNEL** mygtuku, esančiu sensoriaus baterijų skyrelyje.
- Sumažinkite atstumą tarp sensoriaus ir pagrindinio įrenginio.
- Spauskite **RESET**, mygtuką, esantį ant sensoriaus, norėdami signalo siuntimą pradėti iš naujo.

Norėdami radijo dažnių signalo Kanalą pakeisti į 2 ar 3,

1. Spauskite **DISPLAY**.

2. Pasukite pagrindinį mygtuką, kol pasirodys norima ikonėlė.
3. Paspauskite pagrindinį mygtuką, norėdami patvirtinti.
4. Perjunkite **CHANNEL** mygtuką į 2 arba 3.
 - ↳ Pagrindinis įrenginys ir sensorius pradės naudoti signalu, kuris yra siunčiamas 2 arba 3 kanalu ir bus rodoma lauko temperatūra.

Gamtos garsai

Šiame laikrodyje yra įrašyti realistiški gaidžio, miško, jūros, lietaus, skambučio ir paukščio garsai.

1. Spauskite **NATURE SOUND**.
2. Pasukite pagrindinį mygtuką, norėdami pasirinkti norimą garsą.
3. Paspauskite pagrindinį mygtuką, norėdami patvirtinti.
4. Pasukite pagrindinį mygtuką, norėdami reguliuoti gamtos garsų garsumo lygį (0-8).

Patarimas

- Norėdami išjungti gamtos garsus, paspauskite pagrindinį mygtuką dar kartą.

Žadintuvo nustatymas

Žadintuvo laiko nustatymas

Galite nustatyti du žadintuvus, kurie skambės skirtingu metu.

Pastaba

- Įsitinkite, kad laikrodis yra teisingai nustatytas.

1. Budėjimo režime spauskite ir nuspaudę dvi sekundes laikykite **AL1/AL2**, norėdami peržiūrėti žadintuvo nustatymus.
 - ↳ Valandų skaitmenys ir **[AL1]/[AL2]** pradės mirksėti.
2. Pasukite pagrindinį mygtuką.

3. PRADŽIA

Būtinai sekite instrukcijomis jų eilės tvarka.

Baterijos įdėjimas

Įspėjimas

- Sprogimo rizika! Baterijas laikykite atokiau nuo karščio, tiesioginių saulės spindulių ar liepsnos. Niekomet nemeskite baterijų į ugnį.
- Sprogimo pavojus gali kilti, jeigu baterija yra pakeista neteisingai. Pakeiskite tik tokia pačia arba tokio paties tipo baterija.
- Baterijoje yra cheminių elementų, taigi visomis baterijomis turite atsikratyti tinkamai.
- Laikykite atokiau nuo vaikų.

Sensoriaus baterijų įdėjimas

Patarimas

- Niekomet nesumaišykite baterijų (senų ir naujų, anglies ir cinko ir panašiai).

Prieš naudojantis sensoriumi,

1. Varžtą pasukite prieš laikrodžio rodyklę, kad atrakintumėte baterijų skyrelį.
2. Įdėkite 2 AA tipo baterijas (nepridėtos), teisingai atitaisydami poliarizaciją pagal nurodytus (+/-) ženklus.
3. Varžtą pasukite pagal laikrodžio rodyklę, kad užrakintumėte baterijų skyrelį.

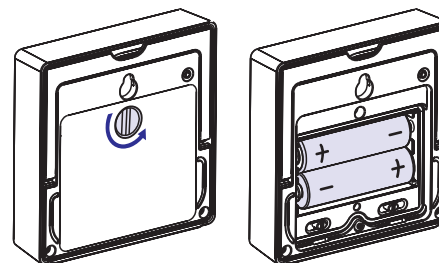

Pagrindinio įrenginio baterijos pakeitimas

Patarimas

- Elektros energijos tiekimui galite naudoti tik AC tipo maitinimą. CR2032 ličio baterija yra naudojama tik įrenginio informacijos atstatymui.

Kai ekrane pasirodo senkančios baterijos simbolis, pakeiskite bateriją kaip nurodyta.

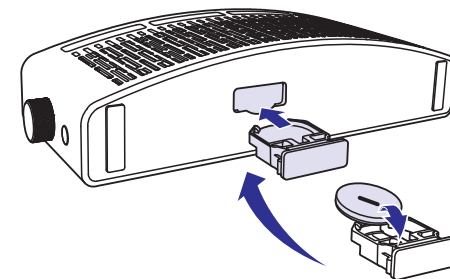

Maitinimo prijungimas

Atsargiai

- Rizika sugadinti produktą! Įsitinkite, kad maitinimo įtampa atitinka įtampą, nurodytą laikrodžio – radijo imtuvo apatinėje dalyje.
- Elektros iškvos rizika! Atjungdami AC adapterį visada traukite jį už kištuko. Niekada nebandykite traukti už laido.

Įspėjimas

- Norėdami sumažinti gaisro ar elektros iškvos riziką, šį laikrodį – radijo imtuvą laikykite tokioje vietoje, kurioje jis negalėtų būti pasiekiamas lietaus ar kitų drėgmės šaltinių.

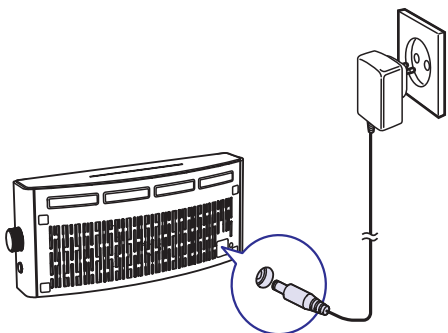

Prijungimas ir nustatymas

Laikrodis yra nustatytas jau gamykloje. Kai prijungiamas elektros energijos tiekimas, laikrodis yra nustatomas automatiškai.

Integruota ličio baterija gali palaikyti laikrodžio nustatymus net ir dingus elektros energijos tiekimui.

Laiko zonos pasirinkimas

Pakeiskite laiko zonos nustatymus pagal savo gyvenamąją vietą.

1. Budėjimo režime spauskite **TIME ZONE**.
↳ Ekrane mirksės dabartinės laiko zonos numeris.
2. Pasukite pagrindinį mygtuką, norėdami pasirinkti laiko zoną (reguliuojama nuo -1 iki +12).
3. Paspauskite pagrindinį mygtuką, norėdami patvirtinti.

Europai:

Vakarų Europos Laikas (WET) +0

Centrinis Europos Laikas (CET) +1 (Įprastinis nustatymas)

Rytų Europos Laikas (EET) +2

Maskvos Standartinis Laikas (MST)+3

Laikrodžio nustatymas

Jeigu laikrodžio rodomas laikas yra neteisingas, tuomet laikrodį galėsite nustatyti ir rankiniu būdu.

1. Budėjimo režime spauskite **SET TIME**, norėdami įjungti laikrodžio nustatymų režimą.
↳ Ekrane mirksės valandų skaitmenys.
2. Pasukite pagrindinį mygtuką, norėdami nustatyti valandas.
3. Paspauskite pagrindinį mygtuką, norėdami patvirtinti.
↳ Ekrane mirksės minučių skaitmenys.
4. Kartokite 2-3 žingsnius, norėdami nustatyti minutes ir 12/24 valandų formatą.

Patarimas

- Laiko ir datos nustatymo režime pagrindinį mygtuką paspauskite ir nuspaudę palaikykite 3 sekundes, norėdami išsaugoti pakeitimus ir išeiti iš nustatymo režimo.

Radio stoties suradimas

Patarimas

- Anteną statykite kuo toliau nuo televizorių, vaizdajuosčių grotuvų ar kitų spinduliuavimo šaltinių.
- Norėdami pasiekti geresnį ryšį, pilnai išskleiskite anteną ir sureguliuokite jos poziciją.

1. Spauskite **FM/MW**, norėdami pasirinkti FM arba MW radio šaltinį.
2. Pakartotinai spauskite **TUNING MODE**, kol **[FIND]** pradės mirksėti.
3. Iš lėto sukite pagrindinį mygtuką.
↳ Laikrodis – radio imtuvas automatiškai suras radio stotį su stipriu signalu.
4. Paspauskite pagrindinį mygtuką, norėdami patvirtinti.
5. Kartokite 2-4 žingsnius, norėdami surasti daugiau radio stočių.

Rankinis radio stoties suradimas:

1. Pakartotinai spauskite **TUNING MODE**, kol **[STEP]** pradės mirksėti.
2. Iš lėto sukite pagrindinį mygtuką, norėdami pasirinkti radio dažnį.

Automatinis radio stočių nustatymas

Šiame laikrodyje – radio imtuve galite išsaugoti iki 20 FM radio stočių ir 10 MW radio stočių.

1. Pakartotinai spauskite **TUNING MODE**, kol **[AUTO]** pradės mirksėti.
2. Iš lėto sukite pagrindinį mygtuką, norėdami pasirinkti radio dažnį.
↳ Visos pasiekiamos FM/MW radio stotys yra automatiškai išsaugomos pagal bangų priėmimo signalą. Automatiškai grojama pirma išsaugota radio stotis.

Rankinis radio stočių nustatymas

1. Suraskite FM radio stotį.
2. Spauskite **PROG**.
↳ Skaitmenys pradeda mirksėti.
3. Iš lėto sukite pagrindinį mygtuką, norėdami pasirinkti numerį.
4. Paspauskite pagrindinį mygtuką, norėdami patvirtinti.
↳ Ekrane rodoma **[DONE]** (atlikta).
5. Kartokite 1-4 žingsnius, norėdami išsaugoti daugiau radio stočių.

Patarimas

- Norėdami ištrinti esamą radio stotį, vietoje jos išsaugokite kitą radio stotį.

Nustatytos radio stoties pasiekimas

Radio režime spauskite **PRESET**, tuomet pasukite pagrindinį mygtuką, norėdami pasirinkti nustatytą skaičių.

Garso reguliavimas

